



**MINISTERIO DE DESARROLLO ECONÓMICO
ARTESANÍAS DE COLOMBIA
UNIDAD DE DISEÑO**

**ANEXO
FICHAS DE DISEÑO**

**ALFARERÍA Y TALLA EN PIEDRA
VILLANUEVA Y BARICHARA - SANTANDER
DESARROLLO DE PRODUCTO**

**EDWARD FRANCISCO BARRAGÁN MARTINEZ
DISEÑADOR INDUSTRIAL**

**COOPERACIÓN DEL
SERVICIO NACIONAL DE APRENDIZAJE - SENA -
CORPORACION PARA EL DESARROLLO DE LAS MICROEMPRESAS FONADE**

BOGOTÁ D.C. MAYO 23 DEL 2.001.

FICHA DE PRODUCTO

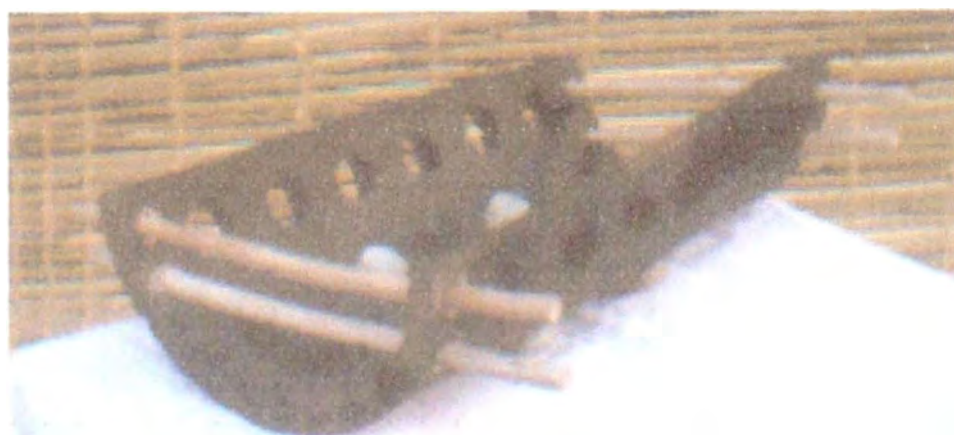

OBJETO: FRUTERO - PANERA	LÍNEA: CONTENEDORES DE MESA
NOMBRE: TEJA BARCA	RECURSO NATURAL: BARRO - PIEDRA CALIZA - MIMBRE
PROCESO: ALFARERÍA - TALLA EN PIEDRA	MATERIA PRIMA: ARCILLA
TÉCNICA: TORNO - CALADO - PERFORADO - ENSAMBLES	COLOR: AHUMADO
	Certificado Hecho a Mano : NO

ARTESANO: ORLANDO DIAZ - ALIRIO ARCINIEGAS-MAURICIO FORERO	LOCALIDAD / VEREDA : VEREDA EL GUAYABAL
DEPARTAMENTO : SANTANDER	RESGUARDO:
Ciudad / MUNICIPIO : VILLANUEVA - BARICHARA	TIPO DE POBLACIÓN: RURAL

mercado OBJETIVO : ESTRATO MEDIO Y ALTO	COSTO:	PRECIO:	OBSERVACIONES :
PRODUCCIÓN / MES : 40 UNIDADES	UNITARIO:	UNITARIO:	Esta es una nueva línea cuyos resultados han sido muy interesantes
LARGO: 34Cm ANCHO: 20 Cm ALTO: 9 Cm	\$ 12.500 Pesos	\$ 15.000 Pesos	Sigue en desarrollo, exploración y evolución.
PESADO: PESO: 1500 Gr.	POR MAYOR :	POR MAYOR :	
	\$ 11.500 Pesos	\$ 14.000 Pesos	

RESPONSABLE: D.I. EDWARD BARRAGÁN	FECHA: 01 - III - 2.0001
ESTRUCTURA DE REFERENCIA:	TIPO DE FICHA : REFERENTE: MUESTRA : PROPUESTA: LÍNEA:



DIBUJO Y PLANOS TÉCNICOS

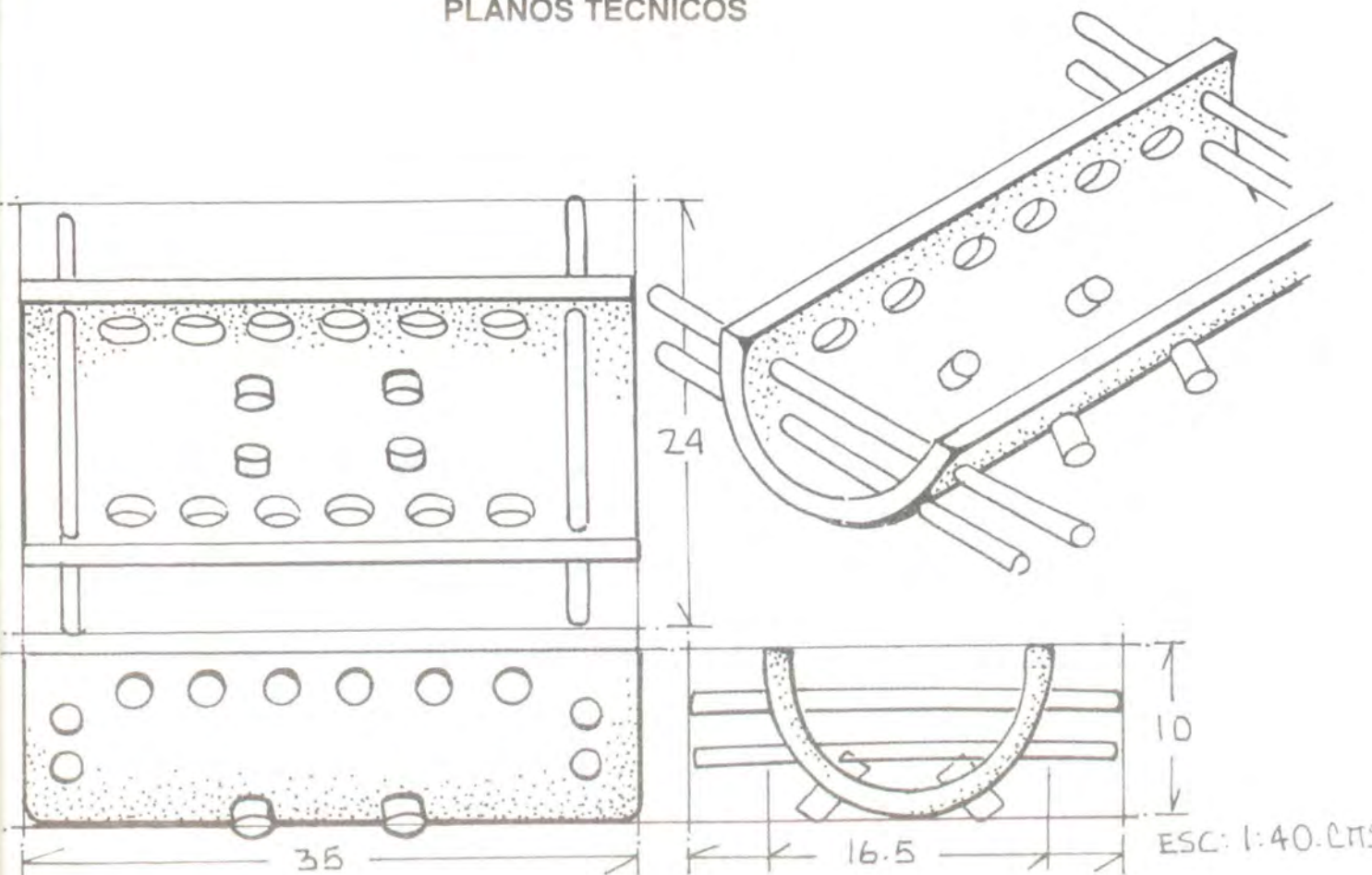

OBJETO: FRUTERO - PANERA	LÍNEA: CONTENEDORES DE MESA
MODELO: TEJA BARCA	RECURSO NATURAL: BARRO - PIEDRA CALIZA - MIMBRE
OFICIO: ALFARERÍA - TALLA EN PIEDRA	MATERIA PRIMA: ARCILLA
TÉCNICA: TORNO - CALADO - PERFORADO - ENSAMBLES	ESC. (cm): 1:40
	PL. 1/1

PROCESO DE PRODUCCIÓN:	OBSERVACIONES:
Preparación de pasta de arcilla para ser torneada.	Esta es una nueva línea cuyos resultados han sido muy interesantes.
Torneada en torno de levante : conformar cilindro hueco de aprox. 20 Cm. diamet. X 34 cm.	
Perforado apoyado en plantilla según diseño.	Segue en desarrollo, exploración y evolución.
Marcado por mitad, separación y pulido de cilindro, para obtener dos mitades ya talladas.	
Cocción y efecto de acabado (ahumado y ennegrecido con fibras y desechos naturales)	
Preparación de Piedra de labor en bloques - trazado	
Corte según trazado y talla de pequeños cilindros en piedra para ensamblar en la teja.	
Preparación de varitas de mimbre ó Café	
Ensamble final de partes y piezas para obtención de respuesta de diseño desarrollada.	

RESPONSABLE: D.I. EDWARD BARRAGÁN	FECHA: 01 - III - 2.0001
TEMA DE REFERENCIA: CÓDIGO REGIÓN:	REFERENTE: MUESTRA: PROPUESTA:

FICHA DE PRODUCTO



USO: FRUTERO	LÍNEA: CONTENEDORES DE MESA
NOMBRE: TEJA GATO	RECURSO NATURAL: BARRO - PIEDRA CALIZA - MIMBRE
PROCESO: ALFARERÍA - TALLA EN PIEDRA	MATERIA PRIMA: ARCILLA
TÉCNICA: TORNO - CALADO - PERFORADO - ENSAMBLES	COLOR: AHUMADO Certificado Hecho a Mano: NO

ARTESANO: ORLANDO DIAZ - ALIRIO ARCINIEGAS-MAURICIO FORERO	LOCALIDAD / VEREDA: VEREDA EL GUAYABAL
DEPARTAMENTO: SANTANDER	RESGUARDO:
Ciudad / MUNICIPIO: VILLANUEVA - BARICHARA	TIPO DE POBLACIÓN: RURAL

MERCADO OBJETIVO: ESTRATO MEDIO Y ALTO	COSTO:	PRECIO:	OBSERVACIONES:
PRODUCCIÓN / MES: 40 UNIDADES	UNITARIO: \$ 12.500 Pesos	UNITARIO: \$ 15.000 Pesos	Esta es una nueva línea cuyos resultados han sido muy interesantes.
LARGO: 34cm ANCHO: 20 Cm ALTO: 9 Cm			Segue en desarrollo, exploración y evolución.
DIÁMETRO:	PESO: 1500 Gr.	POR MAYOR: \$ 11 500 Pesos	POR MAYOR: \$ 14 000 Pesos

RESPONSABLE: D.I. EDWARD BARRAGÁN	FECHA: 01 - III - 2.0001
TEMA DE REFERENCIA:	TIPO DE FICHA: REFERENTE. MUESTRA: PROPUESTA: LÍNEA:

DIBUJO Y PLANOS TÉCNICOS

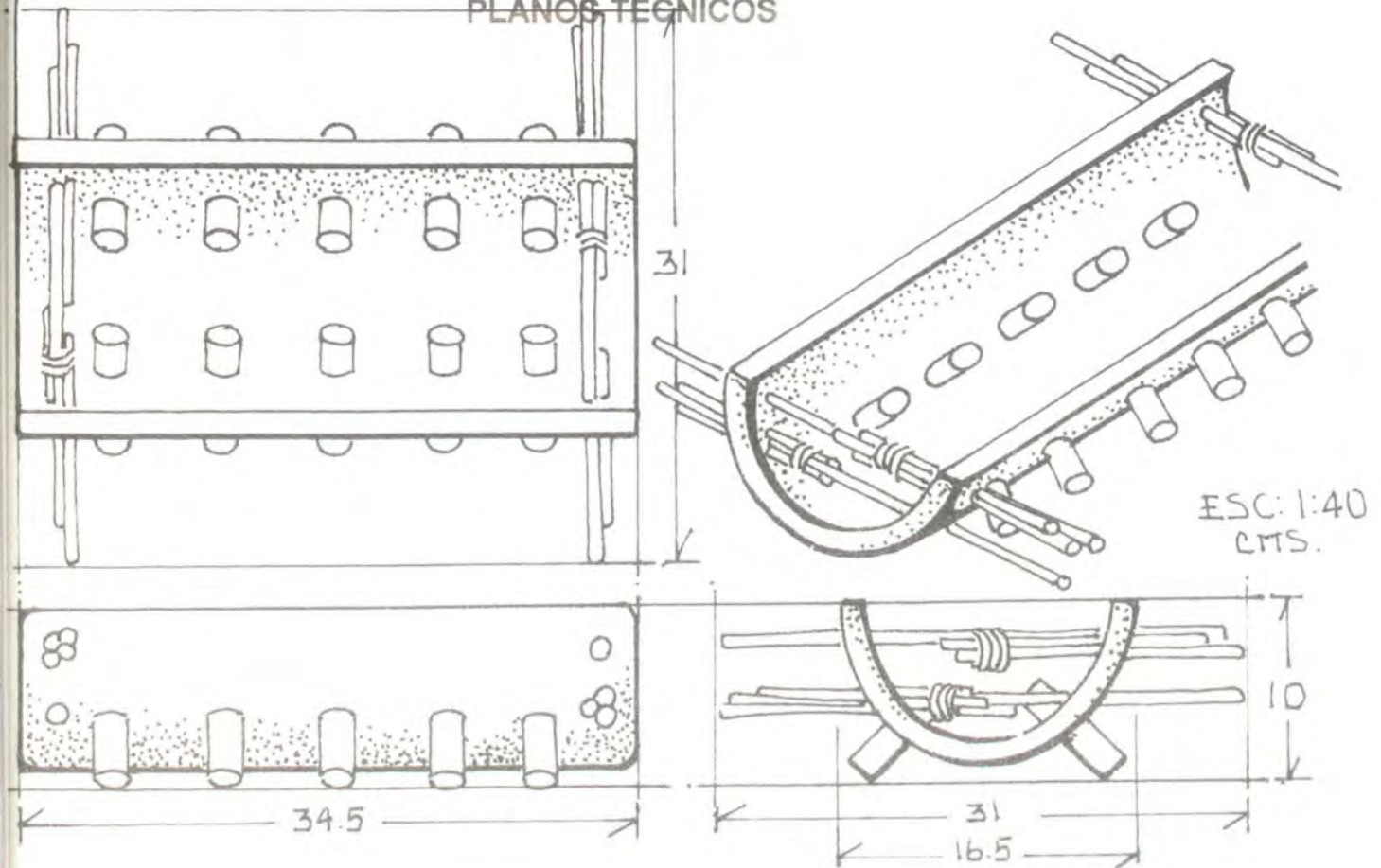

ESC: 1:40
 CTS.

LINEA: FRUTERO	LÍNEA: CONTENEDORES DE MESA
COMPLEMENTO: TEJA GATO	RECURSO NATURAL: BARRO - PIEDRA CALIZA - MIMBRE
PROCESO: ALFARERÍA - TALLA EN PIEDRA	MATERIA PRIMA: ARCILLA
TÉCNICA: TORNO - CALADO - PERFORADO - ENSAMBLES	ESC. (cm): 1:40 PL. 1/1

PROCESO DE PRODUCCIÓN:	OBSERVACIONES:
Preparación de pasta de arcilla para ser torneada	Esta es una nueva línea cuyos resultados han sido muy interesantes.
Torneada en torno de levante: conformar cilindro hueco de aprox. 20 Cm. diamet. X 34 cm	
Perforado apoyado en plantilla según diseño.	Segue en desarrollo, exploración y evolución.
Marcado por mitad, separación y pulido de cilindro, para obtener dos mitades ya talladas	
Cocción y efecto de acabado (ahumado y ennegrecido con fibras y desechos naturales)	
Preparación de Piedra de labor en bloques - trazado	
Corte según trazado y talla de pequeña cilindros en piedra para ensamblar en la teja.	
Preparación de varitas de mimbre ó Café - Amarrado	
Ensamble final de partes y piezas para obtención de respuesta de diseño desarrollada.	

RESPONSABLE: D.I. EDWARD BARRAGÁN	FECHA: 01 - III - 2.0001
TEMA DE REFERENCIA: CÓDIGO REGIÓN:	REFERENTE: MUESTRA: PROPUESTA.

FICHA DE PRODUCTO



USO: FRUTERO - PANERA	LÍNEA: CONTENEDORES DE MESA
TEJIDO: TEJA BARICHARA - GATO	RECURSO NATURAL: BARRO - PIEDRA CALIZA - MIMBRE
TÉCNICA: ALFARERÍA - TALLA EN PIEDRA	MATERIA PRIMA: ARCILLA
TÉCNICA: TORNO - CALADO - PERFORADO - ENSAMBLES	COLOR: AHUMADO Certificado Hecho a Mano: NO

ARTESANO: ORLANDO DIAZ - ALIRIO ARCINIEGAS-MAURICIO FORERO	LOCALIDAD / VEREDA: VEREDA EL GUAYABAL
DEPARTAMENTO: SANTANDER	RESGUARDO:
Ciudad / MUNICIPIO: VILLANUEVA - BARICHARA	TIPO DE POBLACIÓN: RURAL

MERCADO OBJETIVO: ESTRATO MEDIO Y ALTO	COSTO:	PRECIO:	OBSERVACIONES:
PRODUCCIÓN / MES: 40 UNIDADES	UNITARIO	UNITARIO	Esta es una nueva línea cuyos resultados han sido muy interesantes.
LARGO: 34cm ANCHO: 20 Cm ALTO: 9 Cm	\$ 12.500 Pesos	\$ 15.000 Pesos	Sigue en desarrollo, exploración y evolución.
PESO: 1500 Gr.	POR MAYOR:	POR MAYOR:	
	\$ 11.500 Pesos	\$ 14.000 Pesos	

RESPONSABLE: D.J. EDWARD BARRAGÁN	FECHA: 01 - III - 2.0001
ESTRUCTURA DE REFERENCIA:	TIPO DE FICHA: REFERENTE: MUESTRA PROPUESTA: LÍNEA:

DIBUJO Y PLANOS TÉCNICOS

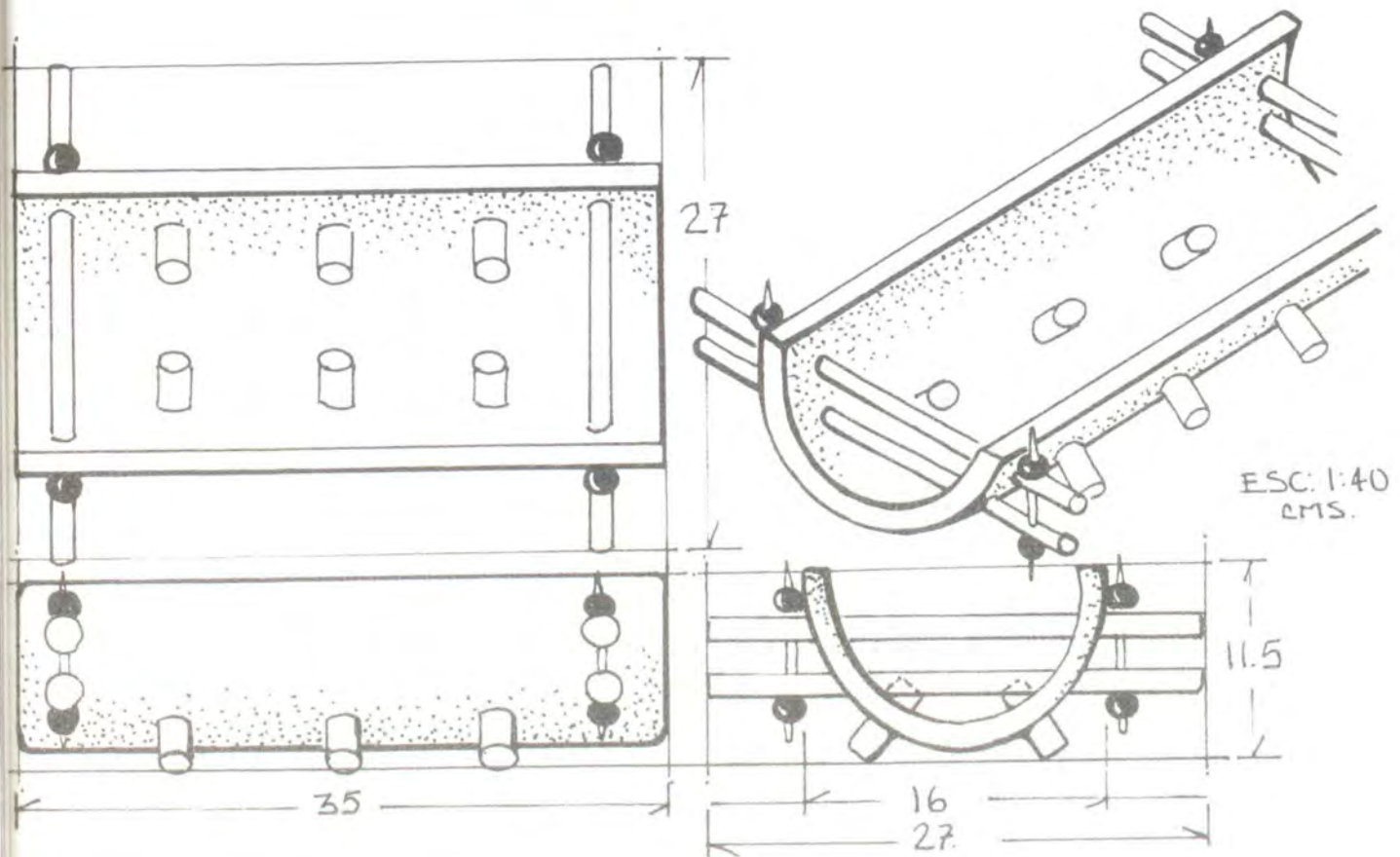

TEMA: FRUTERO - PANERA	LÍNEA: CONTENEDORES DE MESA
MATERIAL: MIMBRE - TEJA BARICHARA - GATO	RECURSO NATURAL: BARRO - PIEDRA CALIZA - MIMBRE
TÉCNICA: ALFARERÍA - TALLA EN PIEDRA	MATERIA PRIMA: ARCILLA
PROCEDIMIENTO: TORNO - CALADO - PERFORADO - ENSAMBLES	ESC. (cm): 1 : 40 PL. 1 / 1

PROCESO DE PRODUCCIÓN:	OBSERVACIONES :
Preparación de pasta de arcilla para ser torneada.	Esta es una nueva línea cuyos resultados han sido muy interesantes.
Torneada en torno de levante : conformar cilindro hueco de aprox. 20 Cm. diamet. X 34	
Perforado apoyado en plantilla según diseño.	Segue en desarrollo, exploración y evolución.
Marcado por mitad , separación y pulido de cilindro , para obtener dos mitades ya listas	
Cocción y efecto de acabado (ahumado y ennegrecido con fibras y desechos naturales)	
Preparación de Piedra de labor en bloques - trazado	
Corte según trazado y talla de pequeños cilindros en piedra para ensamblar en la teja.	
Preparación de varitas de mimbre ó Café y de las semillas a ensamblar (complementos)	
Ensamble final de partes y piezas para obtención de respuesta de diseño desarrollada.	

RESPONSABLE: D.I. EDWARD BARRAGÁN	FECHA : 01 - III - 2.0001
TEMA DE REFERENCIA: CÓDIGO REGIÓN :	REFERENTE: MUESTRA : PROPUESTA:

FICHA DE PRODUCTO



EZA: FRUTERO - PANERA		LÍNEA: CONTENEDORES DE MESA	
NOMBRE: TEJA FUSIÓN		RECURSO NATURAL: BARRO-PIEDRA CALIZA - GUADUA	
PROCESO: ALFARERÍA - TALLA EN PIEDRA		MATERIA PRIMA: ARCILLA	
TECNICA: TORNO - CALADO - PERFORADO - ENSAMBLES		COLOR: AHUMADO	Certificado Hecho a Mano : NO
ARTESANO : ORLANDO DIAZ - ALIRIO ARCINIEGAS-MAURICIO FORERO		LOCALIDAD / VEREDA : VEREDA EL GUAYABAL	
DEPARTAMENTO : SANTANDER		RESGUARDO:	
CIUDAD / MUNICIPIO : VILLANUEVA - BARICHARA		TIPO DE POBLACIÓN: RURAL	
PRECIO OBJETIVO : ESTRATO MEDIO Y ALTO	COSTO:	PRECIO:	OBSERVACIONES :
PRODUCCIÓN / MES : 40 UNIDADES	UNITARIO:	UNITARIO:	Esta es una nueva línea cuyos resultados han sido muy interesantes.
	\$ 12.500 Pesos	\$ 15.000 Pesos	
LONGITUD: 34cm ANCHO: 20 Cm ALTO: 9 Cm			Segue en desarrollo, exploración y evolución.
PESO: 1500 Gr.	POR MAYOR :	POR MAYOR :	
	\$ 11.500 Pesos	\$ 14.000 Pesos	
RESPONSABLE: D.I. EDWARD BARRAGÁN		FECHA : 01 - III - 2.0001	
TEMA DE REFERENCIA:	TIPO DE FICHA : REFERENTE:	MUESTRA :	PROPUESTA: LÍNEA:



DIBUJO Y PLANOS TÉCNICOS

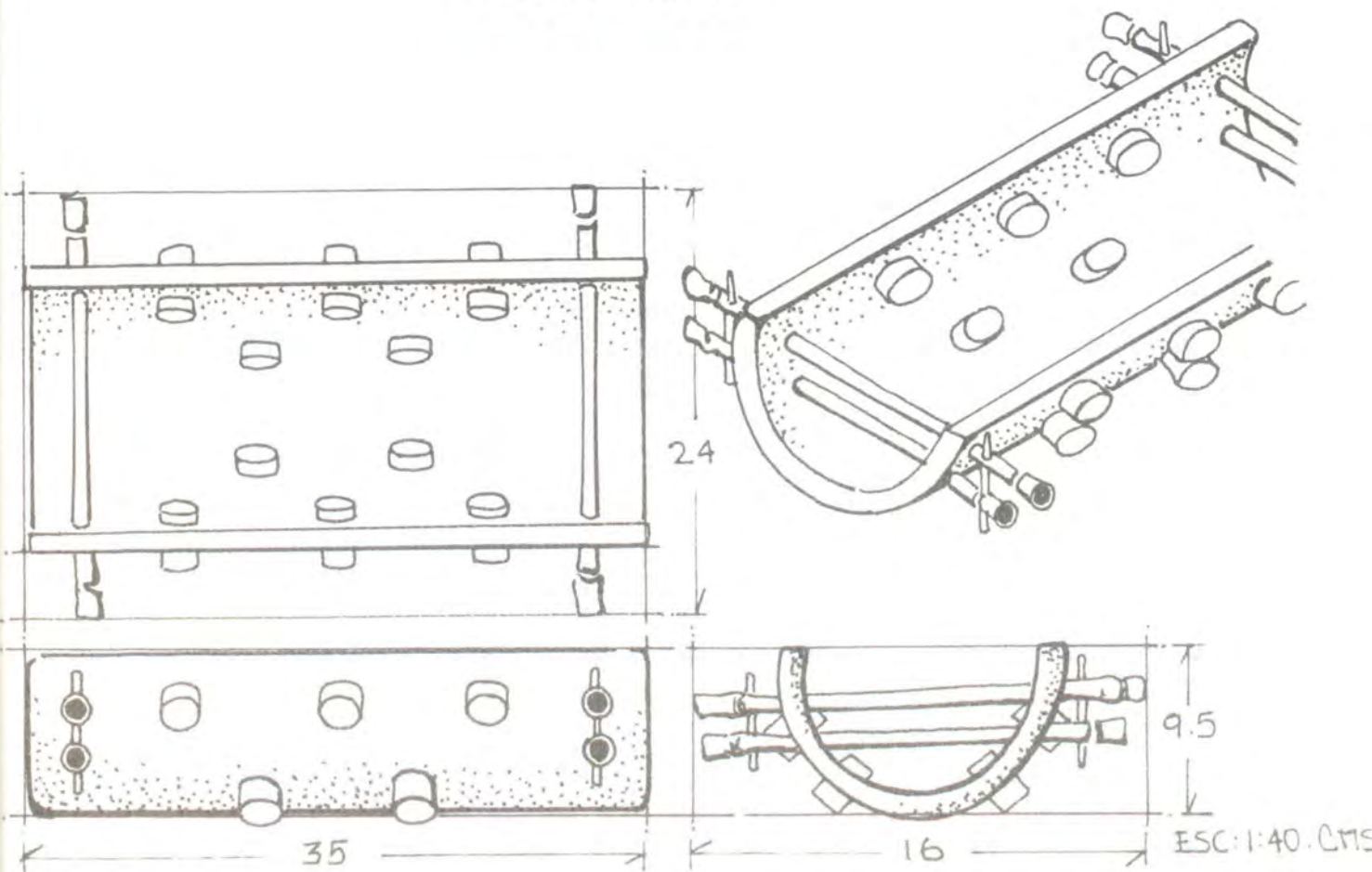

OBJETO: FRUTERO - PANERA	LÍNEA: CONTENEDORES DE MESA
TIPO: TEJA FUSIÓN	RECURSO NATURAL: BARRO-PIEDRA CALIZA - GUADUA
OFICIO: ALFARERÍA - TALLA EN PIEDRA	MATERIA PRIMA: ARCILLA
TÉCNICA: TORNO - CALADO - PERFORADO - ENSAMBLES	ESC. (cm): 1:40 PL. 1 / 1

PROCESO DE PRODUCCIÓN:	OBSERVACIONES:
Preparación de pasta de arcilla para ser torneada.	Esta es una nueva línea cuyos resultados han sido muy interesantes.
Torneada en torno de levante: conformar cilindro hueco de aprox. 20 Cm. diamet. X 34 cm.	
Perforado apoyado en plantilla según diseño.	Segue en desarrollo, exploración y evolución.
Marcado por mitad, separación y pulido de cilindro, para obtener dos mitades y las bases.	
Cocción y efecto de acabado (ahumado y ennegrecido con fibras y desechos naturales)	
Preparación de Piedra de labor en bloques - trazado	
Corte según trazado y talla de pequeño cilindros en piedra para ensamblar en la teja.	
Preparación de varitas de guadua o Bambú.	
Ensamble final de partes y piezas para obtención de respuesta de diseño desarrollada.	

RESPONSABLE: D.I. EDWARD BARRAGÁN	FECHA: 01 - III - 2.0001
SISTEMA DE REFERENCIA: CÓDIGO REGIÓN:	REFERENTE: MUESTRA. PROPUESTA.

FICHA DE PRODUCTO



LINEA: FRUTERO - PANERA		LÍNEA: CONTENEDORES DE MESA	
NOMBRE: TEJA SOBRE TEJA		RECURSO NATURAL: BARRO - PIEDRA CALIZA	
PROCESO: ALFARERÍA - TALLA EN PIEDRA		MATERIA PRIMA: ARCILLA	
TECNICA: TORNO - ENSAMBLES		COLOR: AHUMADO	Certificado Hecho a Mano: NO
ARTESANO: OTONIEL ATUESTA - ALIRIO ARCINIEGAS-		LOCALIDAD / VEREDA : VEREDA EL CHORO	
DEPARTAMENTO SANTANDER		RESGUARDO:	
CIUDAD / MUNICIPIO : VILLANUEVA - BARICHARA		TIPO DE POBLACIÓN: RURAL	
MERCADO OBJETIVO : ESTRATO MEDIO Y ALTO	COSTO:	PRECIO:	OBSERVACIONES :
PRODUCCIÓN / MES 40 UNIDADES	UNITARIO	UNITARIO.	Esta es una nueva línea cuyos resultados han sido muy interesantes
	\$ 12.500 Pesos	\$ 15.000 Pesos	
LARGO: 34Cm ANCHO: 20 Cm ALTO: 10.5 Cm			Segue en desarrollo, exploración y evolución.
PESOMETRO: PESO 2.500 Gr.	POR MAYOR :	POR MAYOR	
	\$ 11.500 Pesos	\$ 14.000 Pesos	
RESPONSABLE: D.I. EDWARD BARRAGÁN		FECHA: 01 - III - 2.0001	
TEMA DE REFERENCIA	TIPO DE FICHA REFERENTE	MUESTRA :	PROPUESTA: LÍNEA

DIBUJO Y PLANOS TÉCNICOS

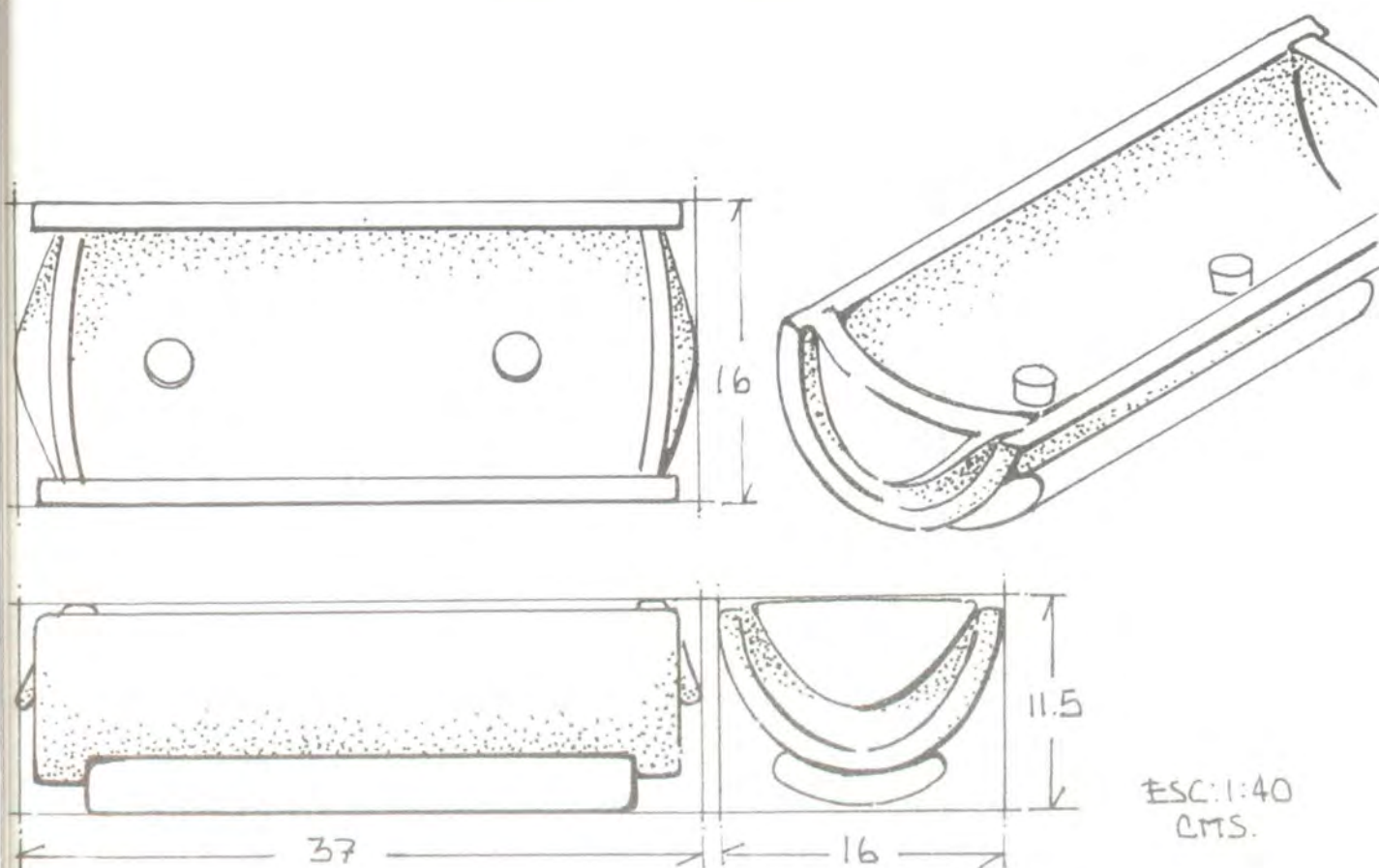

TEJA: FRUTERO - PANERA	LÍNEA: CONTENEDORES DE MESA
OMBRE: TEJA SOBRE TEJA	RECURSO NATURAL: BARRO - PIEDRA CALIZA
TÉCNICO: ALFARERÍA - TALLA EN PIEDRA	MATERIA PRIMA: ARCILLA
TÉCNICA: TORNO - ENSAMBLES	ESC. (cm): 1:40 PL. 1/1

PROCESO DE PRODUCCIÓN:	OBSERVACIONES:
Preparación de pasta de arcilla para ser torneada.	Esta es una nueva línea cuyos resultados han sido muy interesantes.
Torneada en torno de levante : conformar cilindro hueco de aprox. 20 Cm. diamet. X 34	
Marcado apoyado en plantilla según diseño, para unir placas topes y doblar aletas asas	Segue en desarrollo, exploración y evolución.
Marcado por mitad, separación y pulido de cilindro, para obtener dos mitades ya trazadas	
Cocción y efecto de acabado (ahumado y ennegrecido con fibras y desechos naturales)	
Preparación de Piedra de labor en bloques para talla de Teja Concava - trazado	
Corte según trazado y talla de la teja concava en piedra.	
Ensamble final de partes y piezas para obtención de respuesta de diseño desarrollada.	

RESPONSABLE: D.I. EDWARD BARRAGÁN	FECHA: 01 - III - 2.0001
SISTEMA DE REFERENCIA: CÓDIGO REGIÓN:	REFERENTE: MUESTRA: PROPUESTA:

FICHA DE PRODUCTO



TIPO DE PRODUCTO: FRUTERO - PANERA	LÍNEA: CONTENEDORES DE MESA
RECURSOS: TEJA, PIEDRA Y BARRO	RECURSO NATURAL: BARRO PIEDRA CALIZA - GUADUA
PROCESO: ALFARERÍA - TALLA EN PIEDRA	MATERIA PRIMA: ARCILLA
TECNICA: TORNO - CALADO - PERFORADO - ENSAMBLES	COLOR: AHUMADO Certificado Hecho a Mano: NO

ARTESANO: OTONIEL ATUESTA-ALIRIO ARCINIEGAS-MAURICIO FORERO	LOCALIDAD / VEREDA: VEREDA EL CHORO
DEPARTAMENTO: SANTANDER	RESGUARDO:
Ciudad / MUNICIPIO: VILLANUEVA - BARICHARA	TIPO DE POBLACIÓN: RURAL

MERCADO OBJETIVO: ESTRATO MEDIO Y ALTO	COSTO	PRECIO:	OBSERVACIONES
PRODUCCIÓN / MES: 40 UNIDADES	UNITARIO	UNITARIO	Esta es una nueva línea cuyos resultados han sido muy interesantes
	\$ 12.500 Pesos	\$ 15.000 Pesos	
LONGITUD: 34cm ANCHO: 20cm ALTO: 10.5cm			Segue en desarrollo, exploración y evolución
DIÁMETRO: PESO 2.500 Gr	POR MAYOR	POR MAYOR	
	\$ 11.500 Pesos	\$ 14.000 Pesos	

RESPONSABLE: DI EDWARD BARRAGÁN	FECHA: 01 - III - 2001
ESTRUCTURA DE REFERENCIA:	TIPO DE FICHA: REFERENTE MUESTRA PROPUESTA LÍNEA



DIBUJO Y PLANOS TÉCNICOS

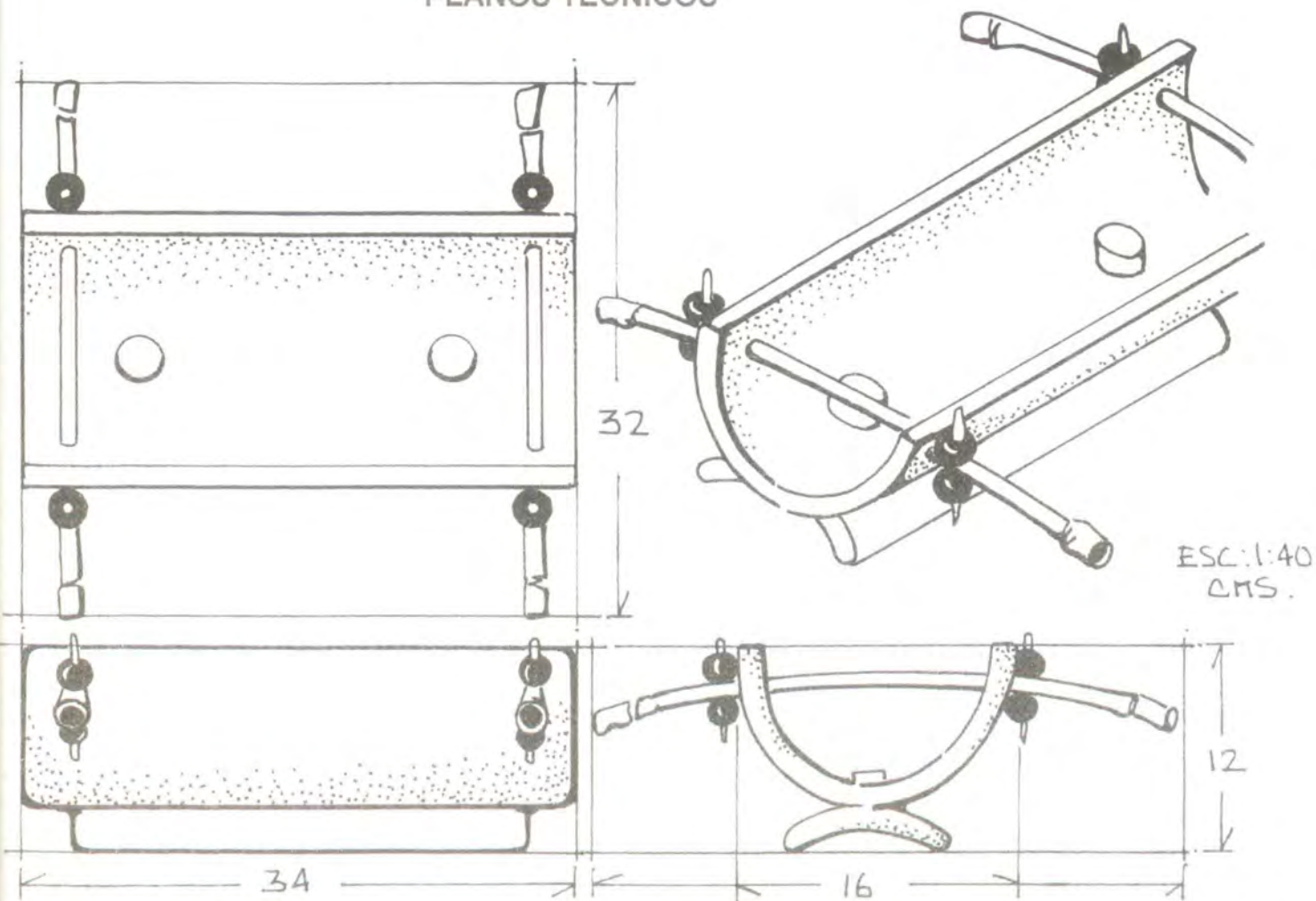

OBJETO: FRUTERO - PANERA	LÍNEA: CONTENEDORES DE MESA
MATERIAL: TEJA, PIEDRA Y BARRO	RECURSO NATURAL: BARRO, PIEDRA, CALIZA - GUADUA
TALLER: ALFARERÍA - TALLA EN PIEDRA	MATERIA PRIMA: ARCILLA
TÉCNICA: TORNO - CALADO - PERFORADO - ENSAMBLAS	ESC. (cm): 1:40 PL. 1/1

PROCESO DE PRODUCCIÓN:	OBSERVACIONES:
Preparación de pasta de arcilla para ser torneada.	Esta es una nueva línea cuyos resultados han sido muy interesantes.
Torneada en torno de levante. conformar cilindro hueco de aprox. 20 Cm. diámetro X 34 cm.	
Perforado apoyado en plantilla según diseño.	Segue en desarrollo, exploración y evolución.
Marcado por mitad, separación y pulido de cilindro, para obtener dos mitades ya perforadas.	
Cocción y efecto de acabado (ahumado y ennegrecido con fibras y desechos naturales)	
Preparación de Piedra de labor en bloques para talla de Teja Convexa - trazado	
Corte según trazado y talla de la teja convexa en piedra	
Preparación de varitas de guadua y semillas para ensamblar (complementos)	
Ensamble final de partes y piezas para obtención de respuesta de diseño desarrollada	

RESPONSABLE: D.I. EDWARD BARRAGÁN	FECHA: 01 - III - 2.0001
SISTEMA DE REFERENCIA: CÓDIGO REGIÓN:	REFERENTE: MUESTRA PROPUESTA.

FICHA DE PRODUCTO



LINEA: FRUTERO - PANERA	LÍNEA: CONTENEDORES DE MESA
NOMBRE: TEJA FARA	RECURSO NATURAL: BARRO -
LUGAR DE ORIGEN: ALFARERÍA -	MATERIA PRIMA: ARCILLA
TÉCNICA: TORNO - CALADO - PERFORADO - ENSAMBLES	COLOR : AHUMADO Certificado Hecho a Mano : NO

ARTESANO : OTONIEL ATUESTA	LOCALIDAD / VEREDA : VEREDA EL CHORO
DEPARTAMENTO : SANTANDER	RESGUARDO:
Ciudad / MUNICIPIO : VILLANUEVA -	TIPO DE POBLACIÓN: RURAL

MERCADO OBJETIVO : ESTRATO MEDIO Y ALTO PRODUCCIÓN / MES : 40 UNIDADES	COSTO: UNITARIO: \$ 12.500 Pesos	PRECIO: UNITARIO: \$ 15.000 Pesos	OBSERVACIONES : Esta es una nueva línea cuyos resultados han sido muy interesantes.
LARGO: 34cm ANCHO: 20 Cm ALTO: 9 Cm DIÁMETRO: PESO: 1500 Gr.	POR MAYOR : \$ 11.500 Pesos	POR MAYOR : \$ 14.000 Pesos	Sigue en desarrollo, exploración y evolución.

RESPONSABLE: D.I. EDWARD BARRAGÁN	FECHA: 01 - III - 2.0001
TEMA DE REFERENCIA:	TIPO DE FICHA: REFERENTE MUESTRA: PROPUESTA: LÍNEA:

DIBUJO Y PLANOS TÉCNICOS

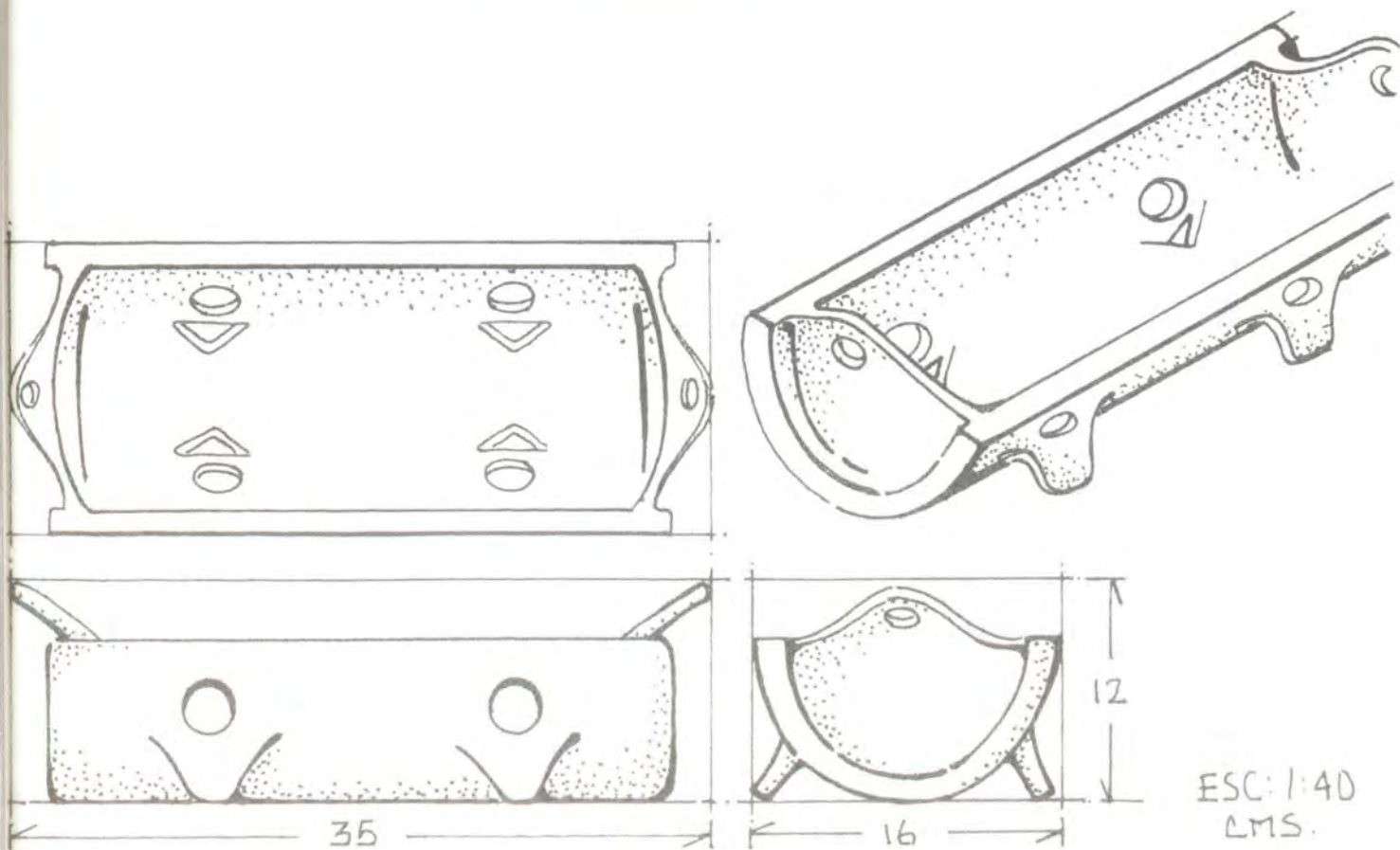

LINEA: FRUTERO - PANERA	LÍNEA: CONTENEDORES DE MESA
OMBRE: TEJA FARA	RECURSO NATURAL: BARRO -
OFICIO: ALFARERÍA -	MATERIA PRIMA: ARCILLA
TÉCNICA: TORNO - CALADO - PERFORADO - ENSAMBLES	ESC. (cm) : 1 : 40 PL. 1 / 1

PROCESO DE PRODUCCIÓN:	OBSERVACIONES :
Preparación de pasta de arcilla para ser torneada.	Esta es una nueva línea cuyos resultados han sido muy interesantes.
Torneada en torno de levante . conformar cilindro hueco de aprox. 20 Cm. diamet. X 34 cm.	
Perforado apoyado en plantilla según diseño, modelado y conformado de aletas.	Sigue en desarrollo, exploración y evolución.
Marcado por mitad , separación y pulido de cilindro , para obtener dos mitades ya perforadas.	
Cocción y efecto de acabado final(ahumado y ennegrecido con fibras y desechos naturales)	

RESPONSABLE: D.I. EDWARD BARRAGÁN	FECHA : 01 - III - 2.0001
TEMA DE REFERENCIA: CÓDIGO REGIÓN :	REFERENTE: MUESTRA : PROPUESTA:

FICHA DE PRODUCTO



USO: FRUTERO -	LÍNEA: CONTENEDORES DE MESA
NOMBRE: TEJA GORDA	RECURSO NATURAL: BARRO -
PROCESO: ALFARERIA -	MATERIA PRIMA: ARCILLA
TECNICA: TORNO - CALADO - PERFORADO - ENSAMBLES	ESC. (cm) : 1 . 40 PL. 1 / 1

ARTESANO : OTONIEL ATUESTA	LOCALIDAD / VEREDA : VEREDA EL CHORO
DEPARTAMENTO : SANTANDER	RESGUARDO:
Ciudad / MUNICIPIO VILLANUEVA -	TIPO DE POBLACIÓN: RURAL

MARKETING OBJETIVO: ESTRATO MEDIO Y ALTO	COSTO:	PRECIO:	OBSERVACIONES :
PRODUCCIÓN / MES : 40 UNIDADES	UNITARIO:	UNITARIO:	Esta es una nueva línea cuyos resultados han sido muy interesantes.
LARGO: 34cm ANCHO: 20 Cm ALTO: 15 Cm			Segue en desarrollo, exploración y evolución.
PESO: 1500 Gr.	POR MAYOR :	POR MAYOR :	
	\$ 11 500 Pesos	\$ 14.000 Pesos	

RESPONSABLE: D.I. EDWARD BARRAGÁN	FECHA : 01 - III - 2.0001
TEMA DE REFERENCIA:	TIPO DE FICHA : REFERENTE. MUESTRA : PROPUESTA. LÍNEA.

DIBUJO Y PLANOS TÉCNICOS

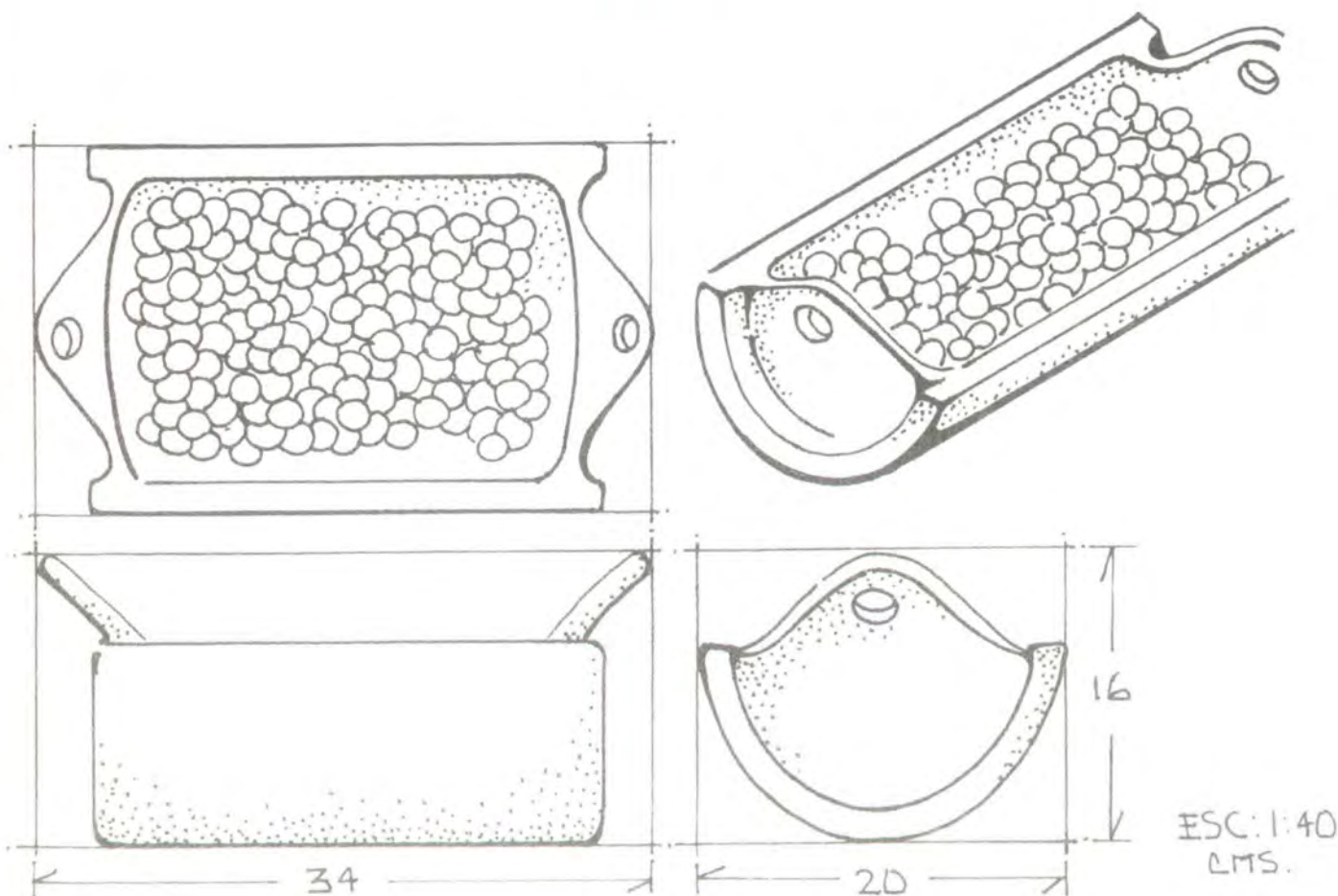

LINEA: FRUTERO -	LÍNEA: CONTENEDORES DE MESA
TEMA: CUBRE. TEJA GORDA	RECURSO NATURAL. BARRO -
PROCESO: ALFARERÍA -	MATERIA PRIMA: ARCILLA
TECNICA: TORNO - CALADO - PERFORADO - ENSAMBLES	ESC. (cm): 1:40
	PL. 1 / 1

PROCESO DE PRODUCCIÓN:	OBSERVACIONES :
Preparación de pasta de arcilla para ser torneada.	Esta es una nueva línea cuyos resultados han sido muy interesantes.
Torneada en torno de levante , conformar cilindro hueco de aprox. 20 Cm. diamet. X 34	
Perforado apoyado en plantilla según diseño; modelado y conformado de aletas.	Sigue en desarrollo, exploración y evolución.
Marcado por mitad , separación y pulido de cilindro , para obtener dos mitades ya	
adidas	
Cocción y efecto de acabado final(ahumado y ennegrecido con fibras y desechos naturales)	

RESPONSABLE: D.I. EDWARD BARRAGÁN	FECHA: 01 - III - 2.0001
TEMA DE REFERENCIA: CÓDIGO REGIÓN:	REFERENTE: MUESTRA: PROPUESTA:

FICHA DE PRODUCTO



TEMA: FRUTERO -	LÍNEA: CONTENEDORES DE MESA
NOMBRE: TEJA Y FLECHAS	RECURSO NATURAL: BARRO - MIMBRE - SEMILLAS
OFICIO: ALFARERÍA -	MATERIA PRIMA: ARCILLA
TÉCNICA: TORNO - CALADO - PERFORADO - ENSAMBLES	COLOR: AHUMADO Certificado Hecho a Mano :NO

ARTESANO: OTONIEL ATUESTA - MAURICIO FORERO	LOCALIDAD / VEREDA: VEREDA EL CHORO
DEPARTAMENTO: SANTANDER	RESGUARDO:
CUIDAD / MUNICIPIO: VILLANUEVA - BARICHARA	TIPO DE POBLACIÓN: RURAL

MERCADO OBJETIVO: ESTRATO MEDIO Y ALTO	COSTO:	PRECIO:	OBSERVACIONES:
PRODUCCIÓN / MES: 40 UNIDADES	UNITARIO	UNITARIO:	Esta es una nueva línea cuyos resultados han sido muy interesantes. Sigue en desarrollo, exploración y evolución.
ARGO: 30cm ANCHO: 20/60 Cm ALTO: 13cm	\$ 12.500 Pesos	\$ 15.000 Pesos	
DIAMETRO: PESO: 1500 Gr.	POR MAYOR:	POR MAYOR:	
	\$ 11.500 Pesos	\$ 14.000 Pesos	

RESPONSABLE: D.I. EDWARD BARRAGÁN	FECHA: 01 - III - 2.0001
SISTEMA DE REFERENCIA:	TIPO DE FICHA: REFERENTE: MUESTRA: PROPUESTA: LÍNEA:

DIBUJO Y PLANOS TÉCNICOS

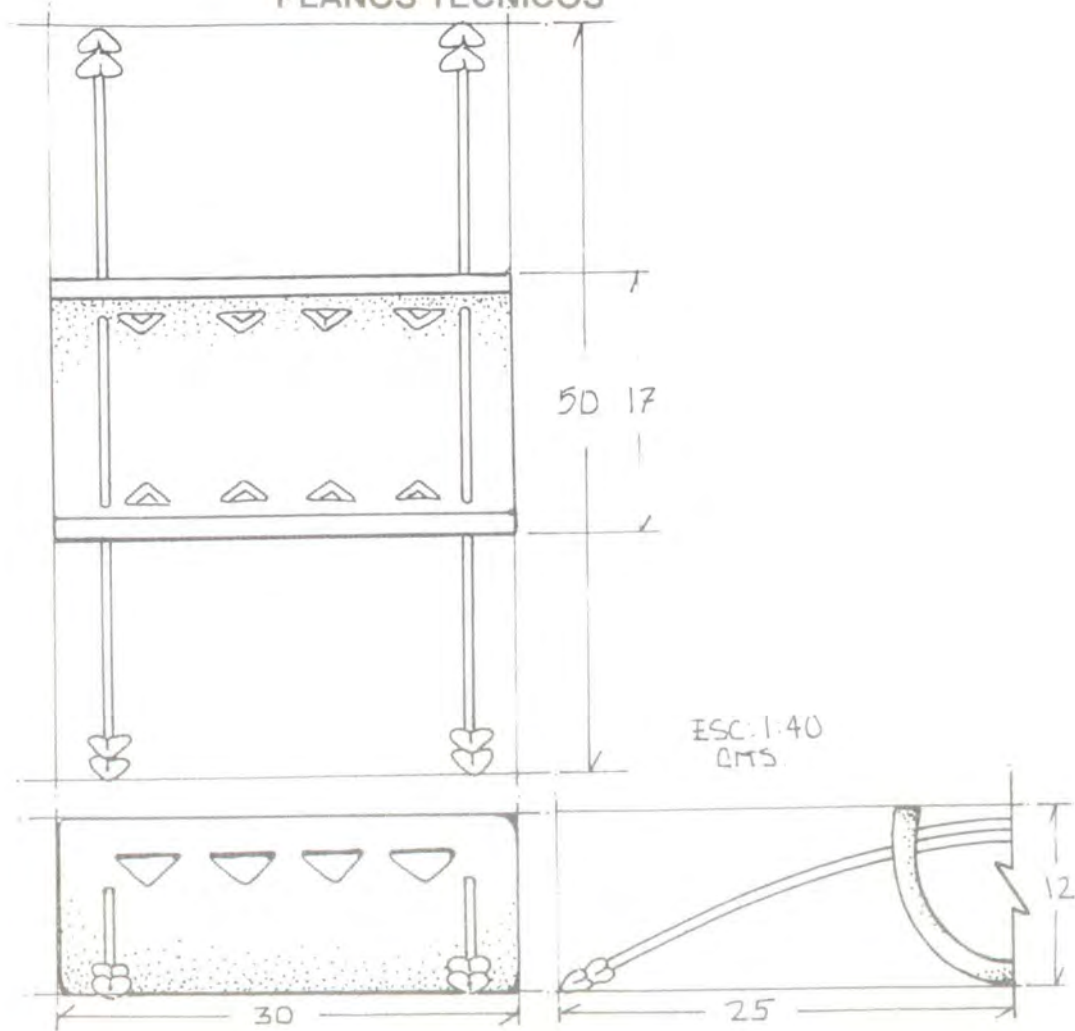

TEMA: FRUTERO -	LÍNEA: CONTENEDORES DE MESA
MATERIAL: MIMBRE, TEJA Y FLECHAS	RECURSO NATURAL: BARRO - MIMBRE - SEMILLAS
TÉCNICA: ALFARERÍA -	MATERIA PRIMA: ARCILLA
PROCEDIMIENTO: TORNO - CALADO - PERFORADO - ENSAMBLES	ESC. (cm): 1:40 PL. 1 / 1

PROCESO DE PRODUCCIÓN:	OBSERVACIONES:
Preparación de pasta de arcilla para ser torneada.	Esta es una nueva línea cuyos resultados han sido muy interesantes.
Torneada en torno de levante: conformar cilindro hueco de aprox. 20 Cm. diamet. X 34	
Perforado y calado apoyado en plantillas según diseño.	Segue en desarrollo, exploración y evolución.
Marcado por mitad, separación y pulido de cilindro, para obtener dos mitades ya acabadas	
Decoración y efecto de acabado (ahumado y ennegrecido con fibras y desechos naturales)	
Preparación de varitas de mimbre ó Café y de las semillas de castaño a ensamblar.	
Ensamble final de partes y piezas para obtención de respuesta de diseño desarrollada	

RESPONSABLE: D.I. EDWARD BARRAGÁN	FECHA: 01 - III - 2.0001
TEMA DE REFERENCIA: CÓDIGO REGIÓN:	REFERENTE: MUESTRA: PROPUESTA:



DIBUJO Y PLANOS TÉCNICOS

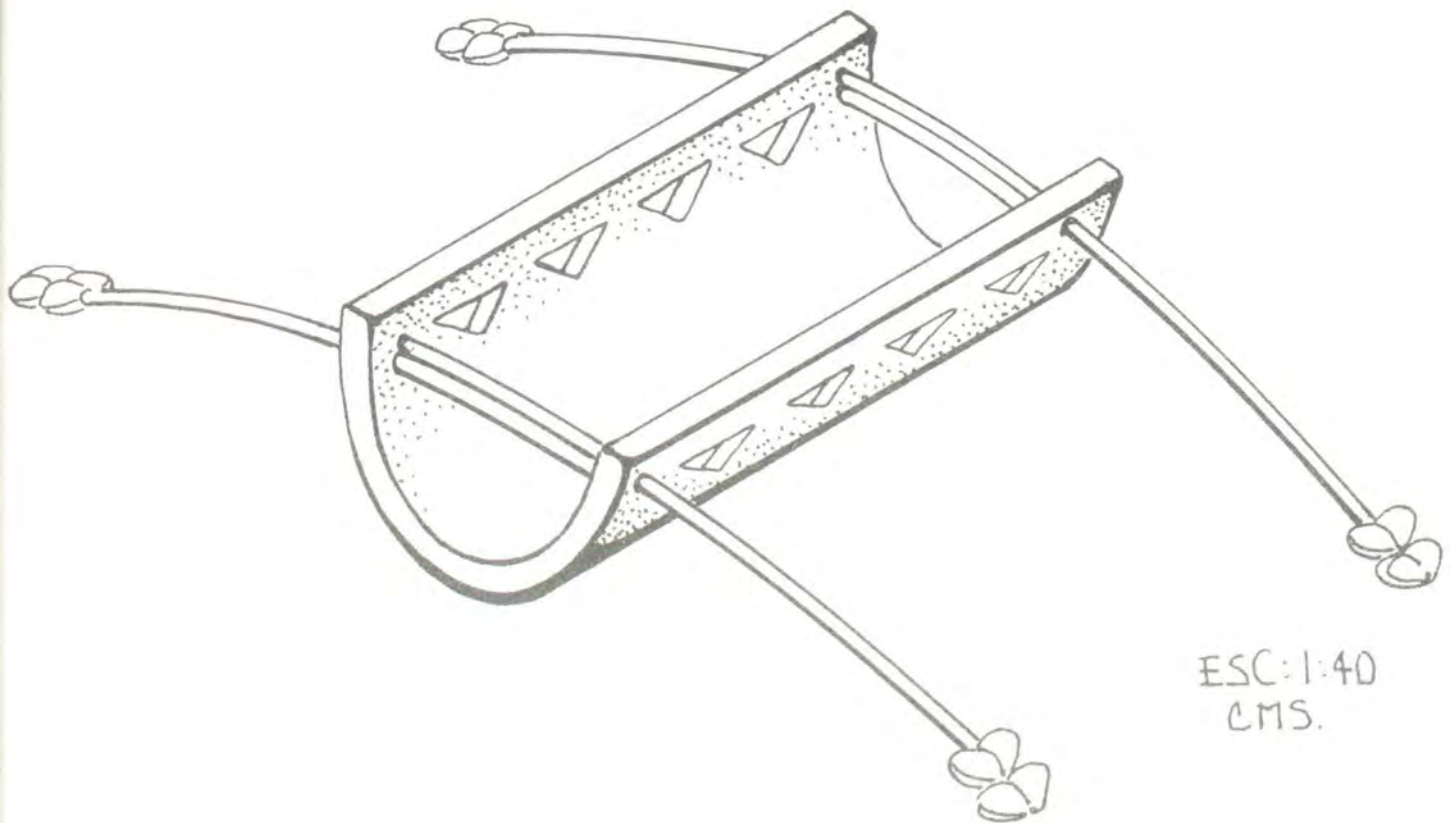

ESC: 1:40
 CMS.

CLASIFICACIÓN: FRUTERO -	LÍNEA: CONTENEDORES DE MESA
MATERIALES: MIMBRE: TEJA Y FLECHAS	RECURSO NATURAL: BARRO - MIMBRE - SEMILLAS
TECNOLOGÍA: ALFARERÍA -	MATERIA PRIMA: ARCILLA
PROCESO TÉCNICO: TORNO - CALADO - PERFORADO - ENSAMBLES	ESC. (cm) : 1 : 40 PL. 1 / 1
PROCESO DE PRODUCCIÓN:	OBSERVACIONES :
Preparación de pasta de arcilla para ser torneada.	Esta es una nueva línea cuyos resultados han sido muy interesantes.
Torneada en torno de levante : conformar cilindro hueco de aprox. 20 Cm. diamet. X 34	
Perforado y calado apoyado en plantillas según diseño.	Segue en desarrollo, exploración y evolución.
Marcado por mitad , separación y pulido de cilindro , para obtener dos mitades ya	
Acabado y efecto de acabado (ahumado y ennegrecido con fibras y desechos naturales)	
Preparación de varitas de mimbre ó Café y de las semillas de castaño a ensamblar.	
Ensamble final de partes y piezas para obtencion de respuesta de diseño desarrollada.	
RESPONSABLE: D.I. EDWARD BARRAGÁN	FECHA: 01 - III - 2.0001
TEMA DE REFERENCIA:	CÓDIGO REGIÓN : REFERENTE: MUESTRA : PROPUESTA:

FICHA DE PRODUCTO



USO: FRUTERO -	LÍNEA: CONTENEDORES DE MESA
NOMBRE: TEJA TEJIDA.	RECURSO NATURAL: BARRO - MIMBRE -
PROCESO: ALFARERÍA -	MATERIA PRIMA: ARCILLA
TÉCNICA: TORNO - CALADO - PERFORADO - ENSAMBLES	COLOR: AHUMADO Certificado Hecho a Mano: NO

ARTESANO: OTONIEL ATUESTA - MAURICIO FORERO	LOCALIDAD / VEREDA: VEREDA EL CHORO
DEPARTAMENTO: SANTANDER	RESGUARDO:
Ciudad / MUNICIPIO: VILLANUEVA - BARICHARA	TIPO DE POBLACIÓN: RURAL

MARKETING OBJETIVO: ESTRATO MEDIO Y ALTO	COSTO:	PRECIO:	OBSERVACIONES:
PRODUCCIÓN / MES: 40 UNIDADES	UNITARIO:	UNITARIO:	Esta es una nueva línea cuyos resultados han sido muy interesantes.
ALGO: 30Cm ANCHO. 20/45 Cm ALTO. 9 Cm	\$ 12.500 Pesos	\$ 15.000 Pesos	Sigue en desarrollo, exploración y evolución.
METRO: PESO: 1500 Gr.	POR MAYOR:	POR MAYOR:	
	\$ 11.500 Pesos	\$ 14.000 Pesos	

RESPONSABLE: D.I. EDWARD BARRAGÁN	FECHA: 01 - III - 2.0001
TEMA DE REFERENCIA:	TIPO DE FICHA: REFERENTE: MUESTRA: PROPUESTA: LÍNEA:

DIBUJO Y PLANOS TÉCNICOS

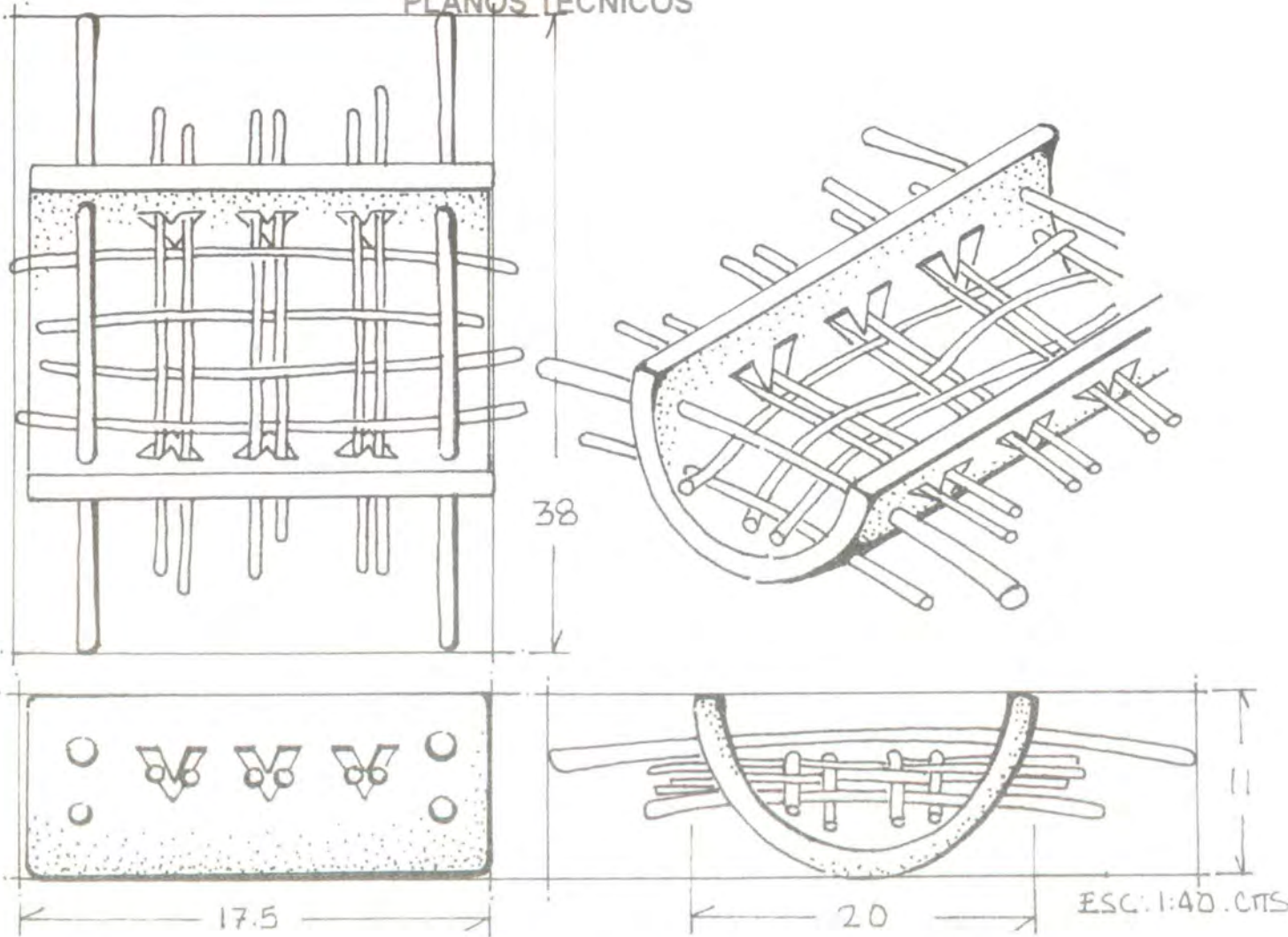

OBJETO: FRUTERO -	LÍNEA: CONTENEDORES DE MESA
MATERIAL: MIMBRE, TEJA TEJIDA.	RECURSO NATURAL: BARRO - MIMBRE -
PROCESO: ALFARERÍA -	MATERIA PRIMA: ARCILLA
TÉCNICA: TORNO - CALADO - PERFORADO - ENSAMBLES	ESC. (cm): 1.40 PL. 1 / 1

PROCESO DE PRODUCCIÓN:	OBSERVACIONES:
Preparación de pasta de arcilla para ser torneada.	Esta es una nueva línea cuyos resultados han sido muy interesantes.
Torneada en torno de levante conformar cilindro hueco de aprox. 20 Cm. diámetro X 34	
Perforado y calado apoyado en plantillas según diseño.	Segue en desarrollo, exploración y evolución.
Marcado por mitad, separación y pulido de cilindro, para obtener dos mitades ya	
Decoración y efecto de acabado (ahumado y ennegrecido con fibras y desechos naturales)	
Preparación de varitas de mimbre ó Café	
Ensamble final de partes y piezas para obtención de respuesta de diseño desarrollada	

RESPONSABLE: D.I. EDWARD BARRAGÁN	FECHA: 01 - III - 2.0001
TEMA DE REFERENCIA: CÓDIGO REGIÓN:	REFERENTE: MUESTRA PROPUESTA.

FICHA DE PRODUCTO



USO: FRUTERO -	LINEA: CONTENEDORES DE MESA	
MATERIAL: TEJA CRUZADA	RECURSO NATURAL: BARRO - MIMBRE -	
	MATERIA PRIMA: ARCILLA	
TÉCNICA: TORNO - PERFORADO - ENSAMBLES	ESC. (cm): 1 : 40	PL. 1 / 1

ARTESANO: OTONIEL ATUESTA - MAURICIO FORERO	LOCALIDAD / VEREDA: VEREDA EL CHORO
DEPARTAMENTO: SANTANDER	RESGUARDO:
Ciudad / MUNICIPIO: VILLANUEVA - BARICHARA	TIPO DE POBLACIÓN: RURAL

MARKET OBJECTIVE: ESTRATO MEDIO Y ALTO	COSTO:	PRECIO:	OBSERVACIONES:
PRODUCCIÓN / MES: 40 UNIDADES	UNITARIO:	UNITARIO:	Esta es una nueva línea cuyos resultados han sido muy interesantes.
	\$ 12.500 Pesos	\$ 15.000 Pesos	
ARGUMENTO: 30cm ANCHO. 20/45 Cm ALTO. 9 Cm			Segue en desarrollo, exploración y evolución.
DIÁMETRO: PESO: 1500 Gr.	POR MAYOR:	POR MAYOR:	
	\$ 11.500 Pesos	\$ 14.000 Pesos	

RESPONSABLE: D.I. EDWARD BARRAGÁN	FECHA: 01 - III - 2.0001
TEMA DE REFERENCIA:	TIPO DE FICHA: REFERENTE: MUESTRA: PROPUESTA: LÍNEA:

DIBUJO Y PLANOS TÉCNICOS

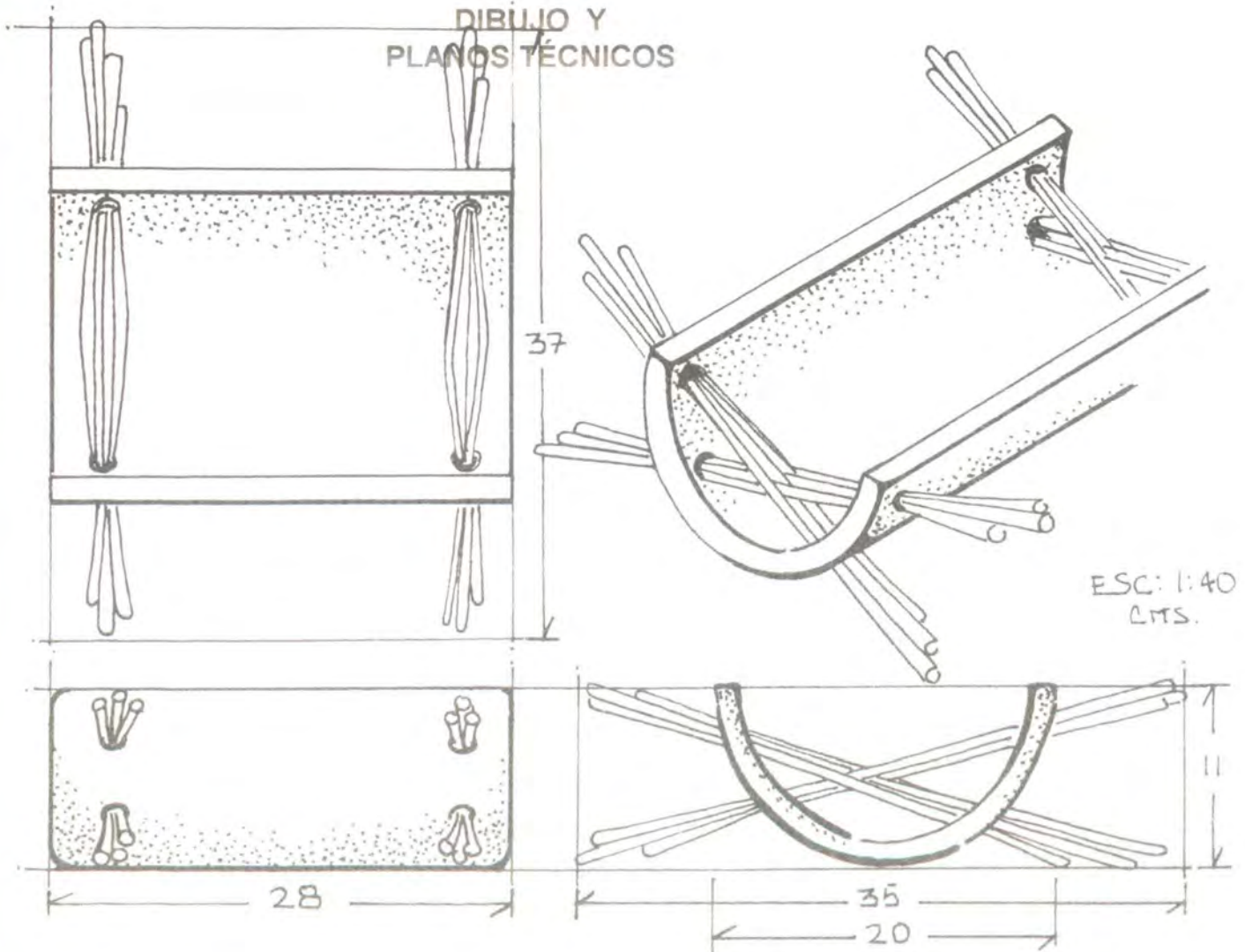

ESC: 1:40
 C.M.S.

LINEA: FRUTERO -	LÍNEA. CONTENEDORES DE MESA	
MATERIAL: MIMBRE. TEJA CRUZADA.	RECURSO NATURAL BARRO - MIMBRE -	
PROCESO: ALFARERÍA -	MATERIA PRIMA. ARCILLA	
TÉCNICA: TORNO - PERFORADO - ENSAMBLES	ESC. (cm) . 1 : 40	PL. 1 / 1

PROCESO DE PRODUCCIÓN:	OBSERVACIONES :
Preparación de pasta de arcilla para ser torneada.	Esta es una nueva línea cuyos resultados han sido muy interesantes.
Torneada en torno de levante : conformar cilindro hueco de aprox. 20 Cm. diamet. X 34	
Perforado apoyado en plantilla según diseño.	Segue en desarrollo, exploración y evolución.
Marcado por mitad , separación y pulido de cilindro , para obtener dos mitades ya forada..	
Cocción y efecto de acabado (ahumado y ennegrecido con fibras y desechos naturales)	
Preparación de varitas de mimbre ó Café	
Ensamble final de partes y piezas para obtencion de respuesta de diseño desarrollada.	

RESPONSABLE: D.I. EDWARD BARRAGÁN	FECHA : 01 - III - 2.0001
TEMA DE REFERENCIA: CÓDIGO REGIÓN :	REFERENTE: MUESTRA : PROPUESTA: