



ARTESANIAS DE COLOMBIA - CONVENIO SENA
MINISTERIO DE DESARROLLO ECONÓMICO

**ASESORIA EN DISEÑO Y DESARROLLO DE
PRODUCTOS EN CESTERIA EN CALCETA, SANTA
ROSA DE CABAL, RISARALDA**

OLGA LUCIA MONTOYA CAMACHO.
DISEÑADORA INDUSTRIAL

SANTAFE DE BOGOTA, JULIO DE 1997



ARTESANIAS DE COLOMBIA - CONVENIO SENA
Ministerio de Desarrollo Económico

CUADERNO DE DISEÑO
CESTERIA EN SANTA ROSA DE CABAL

CECILIA DUQUE DUQUE
GERENTE GENERAL

LUIS JAIRO CARRILLO
SUBGERENTE DE DESARROLLO

LYDA DEL CARMEN DÍAZ LÓPEZ
COORDINADORA UNIDAD DE DISEÑO

CAROL E. VALENCIA
ASISTENTE UNIDAD DE DISEÑO

OLGA LUCIA MONTOYA CAMACHO.
DISEÑADORA INDUSTRIAL

TABLA DE CONTENIDO

PAG.

INTRODUCCIÓN

1. ANTECEDENTES	5
1.1. DEFINICIÓN DEL OFICIO ARTESANAL	5
1.2. ASESORÍAS PRESTADAS POR ARTESANÍAS DE COLOMBIA	5
1.3. LA TÉCNICA Y SU APLICACIÓN	6
2. ANÁLISIS DE MERCADO	7
2.1. GENERALIDADES	7
2.2. DESARROLLO DE PRODUCTO	7
2.3. SEGMENTACIÓN DEL MERCADO	7
2.4. CARACTERÍSTICAS DE LOS PRODUCTOS	9
3. PROPUESTA DE DISEÑO	10
3.1. SUSTENTACIÓN	10
3.2. REFERENTE	10
3.2.1. FICHA DE REFERENTES	11
3.2.2. FICHA DE PROPUESTAS	11
3.2.3. FICHA DE MUESTRAS	11
ANEXO FICHAS	12
4. PRODUCCIÓN	19
4.1. MATERIAS PRIMAS UTILIZADAS	19
4.2. TÉCNICAS ARTESANALES	19
4.3. LA MATERIA PRIMA COMO RECURSO	20
4.4. PRODUCCIÓN DE CESTERÍA EN CALCETA DE PLÁTANO	20
4.5. CAPACIDAD DE PRODUCCIÓN	21
4.6. CONTROL DE CALIDAD	22
4.7. CALIFICACIÓN DE TALLERES Y GRUPO ARTESANAL	22
4.8. APOYO INSTITUCIONAL PARA EL ARTESANO	22
5. COMERCIALIZACIÓN	23
5.1. MERCADOS POTENCIALES	23
5.1.1. MERCADO LOCAL Y REGIONAL	23
5.1.2. MERCADO NACIONAL	23
5.1.3. MERCADO INTERNACIONAL	24
5.2. ESTRATEGIAS DE MERCADO	24
5.2.1. INNOVACIÓN DEL PRODUCTO	24
5.2.2. ESTRATEGIA DE CALIDAD	24
5.2.3. PUBLICIDAD FUERTE	24
5.2.4. EFICIENCIA DE FABRICACIÓN	24
5.2.5. PERSUASIÓN	25
5.2.6. INCENTIVOS	25
5.3. CANALES DE DISTRIBUCIÓN	25

CONCLUSIONES Y RECOMENDACIONES
BIBLIOGRAFÍA

INTRODUCCION

El objeto es una frontera en el camino de la evolución cultural ; lo nuevo se sedimenta en la cultura y el objeto artesanal se impone al examen crítico en su desface cultural presentando así una aceleración indicio de la emergencia de nuevos estilos dados por la moda o por las necesidades del hombre.

El proceso de transformación que el hombre ha hecho a la naturaleza ha creado un entorno artificial que constituye la causa y efecto de la cultura.

El diseñador interpretando la naturaleza , la sociedad o el consumidor lanza propuestas objetuales de las cuales abstrae los elementos que hacen identificable al hombre y a su cultura.

Este bagaje cultural lo conduce a un lenguaje objetual con el que se aprecia la evolución de la cultura mediante el desarrollo de propuestas de objetos artesanales planteadas como móviles dentro de un mercado nacional e internacional.

El presente cuaderno de diseño tiene como fin desarrollar objetos artesanales que amplíen el bagaje cultural del grupo artesanal y a su vez de nuevas visiones en cuanto al diseño , producción, valor agregado y estrategias de mercado.

Dentro de las actividades realizadas es de vital importancia nombrar la fase de investigación donde el diagnóstico fue elaborado teniendo como base los datos dados por ARTESANIAS DE COLOMBIA pauta esencial para el desarrollo de las nuevas propuestas.

La asesoría en Santa Rosa de Cabal sólo se limita al planteamiento de las propuestas de diseño; puesto que no se llevó a cabo el desplazamiento a la zona por inconvenientes de la empresa.

De esta forma la asesoría se limita tan sólo al desarrollo de las propuestas gráficas de diseño quedando a un lado la ejecución de las muestras físicas.

1. ANTECEDENTES.

1.1. DEFINICIÓN DEL OFICIO ARTESANAL

Se puede definir la cestería como el arte de entrelazar , trenzar o anudar fibras naturales acintadas para la obtención de recipientes ; estos utilizados para llevar o contener frutas, verduras, ropas etc.

1.2. ASESORÍAS PRESTADAS POR ARTESANIAS DE COLOMBIA :

Los datos informativos referentes a la cestería en Santa Rosa de Cabal que sirvieron como base para el proceso de investigación y desarrollo de la propuesta de diseño están basados en las investigaciones , diagnósticos y resultados obtenidos con antelación por asesores que con el patrocinio de ARTESANIAS DE COLOMBIA , se han desplazado hasta la región en comisiones de trabajo

Del municipio de **Santa Rosa de Cabal**, para el oficio de la cestería con Calceta de Plátano existen en CENDAR varios registros hechos por asesores que con anterioridad han visitado la zona , tales como el informe llamado Proyecto Viejo Caldas realizado en 1986 por Artesanías de Colombia con el apoyo del Sena y el Centro de Investigación y Documentación Cendar. Además la investigación realizada por Omar Londoño en el año de 1990 sobre la extracción , producción y desarrollo de productos hechos en Calceta de plátano.

Existe un registro de Hermógenes Guerrero realizado en 1990 donde además de dar a conocer las características principales de los platanales , la calceta de plátano , su almacenamiento y procesos; encontramos una serie de recomendaciones para evitar y controlar hongos y bacterias en la materia prima de la actividad artesanal.

En el año de 1996 la diseñadora Margarita Spanger realiza un asesoría de diseño que tiene como fin la implantación de nuevas técnicas y propuestas de diseño; información vital para el nuevo planteamiento sustentado en este cuaderno de diseño puesto que fue imposible el desplazamiento a la zona para la ejecución y desarrollo de las muestras artesanales.

1.3. LA TECNICA Y SU APLICACIÓN

Los productos más tradicionales entre otros en el oficio de la cestería en Santa Rosa de Cabal los encontramos a continuación :

PRODUCTOS EN CALCETA DE PLATANO

Esteras
Canastos
Fruteros
Pequeños contenedores
Cofres
Individuales
Pesebres
Sombreros

Encontramos variedad de productos además de los nombrados pero de menor importancia producidos exclusivamente para el uso cotidiano en cada hogar de los artesanos.

2. ANÁLISIS DE MERCADO

2.1. GENERALIDADES :

Para el desarrollo del estudio de mercado de las propuestas planteadas en esta asesoría de diseño fue de vital importancia analizar términos aplicados al tema .

De esta forma podemos definir el **Producto artesanal** como el elemento que se ofrece en el mercado para la atención de una necesidad o un deseo teniendo en cuenta su calidad, cualidades y características y al **Mercado** como al conjunto de compradores reales o potenciales del producto artesanal.

2.2. DESARROLLO DE PRODUCTO :

Dada la rapidez de los cambios en gustos, tecnología y competencia, ARTESANIAS DE COLOMBIA no puede sólo depender de sus productos existentes. Los consumidores quieren y esperan productos nuevos y mejorados es por ello que esta empresa cuenta con el Departamento de Diseño para el desarrollo de las nuevas propuestas que amplíen el mercado nacional e internacional con nuevas propuestas.

2.3. SEGMENTACION DEL MERCADO :

El mercado para la cultura artesanal (Santa Rosa de Cabal) , está formado por compradores que difieren en uno o más aspectos. Pueden diferir en sus deseos, recursos, ubicación geográfica , actitudes y prácticas sociales o de conducta ; variables que se han tenido en cuenta para la segmentación del mercado dando los siguientes resultados

VARIABLES

RESULTADOS

GEOGRAFICAS

Región	Atlántica, Pacífica, Andina.
Tamaño de la Región	Más de 4.000.000. de Habitantes.
Densidad	Urbana .
Clima	Todos los climas.

DEMOGRAFICAS

Edad	20 a 49 año ó más.
Sexo	Masculino - femenino.
Familias	1 a 5 personas.
Ciclo de Vida Familiar	Jóvenes solteros, jóvenes casados, jóvenes casados con hijos, adultos solteros, adultos casados, adultos casados con hijos.
Ingresos	Más de dos salarios mínimos.
Ocupación	Profesionales , técnicos, directivos, propietarios, pensionados y estudiantes universitarios.
Educación	Secundaria o superior.
Religión	Todas.
Raza	Blanca, negra, amarilla, mestiza.
Nacionalidad	Cualquiera.

PSICOGRAFICA

Clase social	Media media, media alta y alta.
Estilo de vida	Innovador , extrovertido.
Personalidad	Impulsivo, dinámico, paciente , gregario.

DE CONDUCTA

Ocasión de Compra	Ocasión especial -regular.
Beneficios buscados	Servicio, comodidad.
Estatus del usuario	Usuario potencial y regular y primera vez.
Tasa de Uso	Usuario pequeño.
Estatus de lealtad	Medio
Etapas de disposición	Sin ó poco conocimiento , con intención de comprar.
Actitud hacia el producto	Entusiasta, positivo.

Las variables tratadas anteriormente son las que se tuvieron en cuenta para la inserción de los productos artesanales de Santa Rosa de Cabal en las preferencias del mercado.

2.4.CARACTERÍSTICAS DE LOS PRODUCTOS :

El diseño de las propuestas obedecen a características que el mercado exige a nivel nacional teniendo en cuenta las preferencias de los consumidores directos y éstas son

- * Función
- * Diseño
- * Calidad
- * Servicio
- * Precio
- * Empresa respaldo

Así podemos definir los mercados generales a los que se puede llegar con la inserción de las nuevas propuestas de productos artesanales de cestería en Calceta de Plátano.

3. PROPUESTA DE DISEÑO

3.1. SUSTENTACIÓN

Las propuestas de diseño planteadas a continuación obedecen a un proceso de investigación realizado teniendo en cuenta los antecedentes de las dos culturas artesanales, primordialmente el registro existente en CENDAR hecho por la diseñadora Margarita Spanger.

Además se tuvo en cuenta los requerimientos hechos por el Departamento Comercial de Artesanías de Colombia, pues es éste el que tiene contacto directo con el comprador y se encuentra al tanto de sus necesidades básicas y requerimientos.

La forma de las propuestas obedecen primordialmente al contexto configuracional que han manejado los artesanos en la elaboración de sus productos, tomando como base las posibilidades plásticas del material y el resultado que se puede obtener como tal con la fibra, ya sean tejidos planos o esterillados; estos permiten las costuras entre sí y el apilamiento para el segundo caso, además existe la posibilidad de forrar almas de madera obteniendo óptimos resultados por tanto los tamaños obedecen a las posibilidades de ensamble, apilamiento, ensamble y embalaje; dando como resultado productos que oscilan dentro de la clasificación de la empresa como medianos y grandes.

En cuanto al color en las propuestas no se maneja ningún tipo de tinturado sino que se trabaja con el color natural de la fibra que oscila entre un tono café claro y ocre según el tiempo de secado o de recolección del material.

El análisis de mercado realizado para este tipo de productos dio como resultado la necesidad de crear productos con diversidad en cuanto a forma, material y aplicación de la fibra obedeciendo a los requerimientos de un mercado objetivo de clase media media, media alta, alta que busca en ellos el concepto de variedad e innovación.

Esta asesoría tiene como fin poner en el mercado la línea de productos en cestería realizada con calceta de plátano, a fin de ampliar el bagaje cultural del grupo artesanal proyectando en éstos una visión comercial.

3.2. REFERENTE

Como se dijo anteriormente los referentes tenidos en cuenta para el desarrollo de los nuevos productos de las dos culturas artesanales son los registros formales de la diseñadora Margarita Spanger; registros de los cuales se tomaron datos como la clase tejidos existentes, tinturados, aplicación de técnicas y tejidos remates y objetos artesanales producidos por tradición o inducción.

A continuación encontramos las fichas que sustentan el trabajo hecho durante la asesoría; dichas fichas son :



3.2.1. **Fichas de referentes:** Contenido gráfico o fotografía de los productos que se encuentran en el grupo artesanal sin que el diseñador haya intervenido.

3.2.2. **Ficha de propuesta :** Contenido gráfico de la propuesta de diseño con sus respectivos detalles.

3.2.3. **Ficha de muestra :** Es la fotografía del prototipo de diseño elaborado con el grupo artesanal; en este caso no existen dichas fichas puesto que el viaje para el desarrollo de éstas no fue ejecutado en ninguno de los casos por inconvenientes de la empresa.

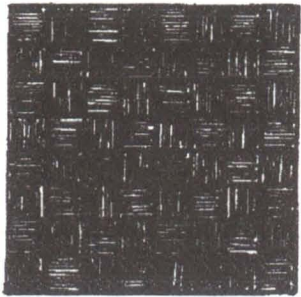
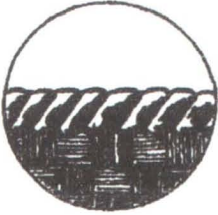

REFERENTE DE DISEÑO

Pieza : COJIN EN GUASCA TEJIDO TAFETAN		Referente: 1 - 2 - 3
<p>1. Tafetan 2 cm X 2 cm</p> 		<p>Tamaño: Mediano</p> <p>Largo: 60 cm</p> <p>Ancho: 60 cm</p> <p>Alto: 8 cm</p> <p>Diámetro:</p>
<p>2. Filete</p> 		<p>Peso:</p> <p>Color: Natural</p>
<p>3. Cadeneta</p> 		<p>Precio:</p>
Fecha: Febrero de 1997		
Nombre de Pieza: Cojín Cuadrado	Función: Utilitaria	
Recurso Natural: Tallo	Identidad: Tradicional - Contemporánea	
Materia Prima: Calceta de Plátano	Rango: Decoración	
Oficio: Cestería	Capacidad de oferta:	
Técnica: Tafetán - Cadeneta Guasca	'Mercado actual : Nacional	
Comunidad:	Artesano:	
Localidad:	Diseñador: Margarita Spanger	
Municipio: Santa Rosa de Cabal	Ejecutor:	
Departamento: Risaralda	Fotógrafo:	

PROPUESTA DE DISEÑO

Pieza : COJIN CUADRADO

Referente: TEJ. TAFETAN

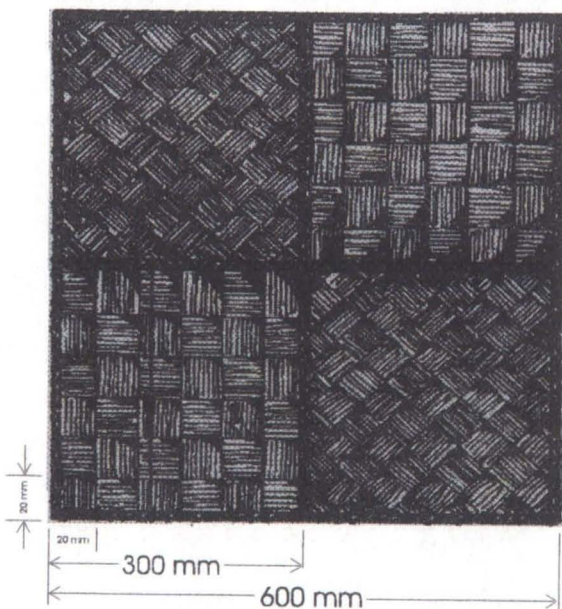

Fecha: Julio de 1997

Escala 1:10

Nombre de Pieza: Cojín Cuadrado

Función: Utilitaria

Recurso Natural: Tallo

Rango: Decoración

Materia Prima: Calceta de Plátano

Capacidad de oferta: 3 Unid. Semanales /Artesano

Oficio: Cestería

Mercado Objetivo : Nacional e Internacional

Técnica: Tafetán

Artesano:

Ejecutor :

Diseñador: Olga Lucía Montoya C.

Graficador :

Asesor : Olga Lucía Montoya C.

Coordinador : Carol Valencia

p

PROPUESTA DE DISEÑO

Pieza : PUFF_PETACA

Referente: TEJ. TAFETAN

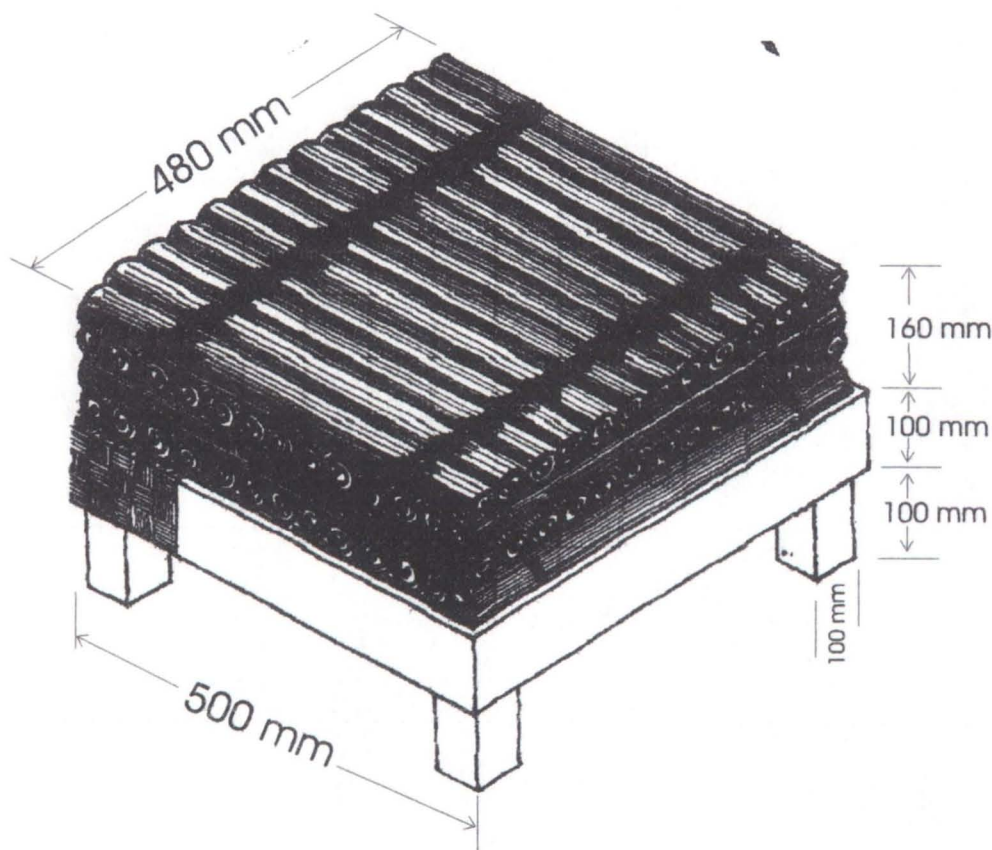

Fecha: Julio de 1997

Escala 1:10

Nombre de Pieza: Puff-Petaca

Función: Utilitaria

Recurso Natural: Tallo

Rango: Decoración

Materia Prima: Calceta de Plátano

Capacidad de oferta: Unidad Semanal /Artesano

Oficio: Cestería

Mercado Objetivo : Nacional e Internacional

Técnica: Tafetán- Estera

Artesano:

Ejecutor :

Diseñador: Olga Lucía Montoya C.

Graficador :

Asesor : Olga Lucía Montoya C.

Coordinador : Carol Valencia

PROPUESTA DE DISEÑO

Pieza : MARCO DE ESPEJO

Referente: TEJ. TAFETAN

Tafetán de 20mm x 20mm
 Esteras de 700mm y 500mm

MARCO MADERA

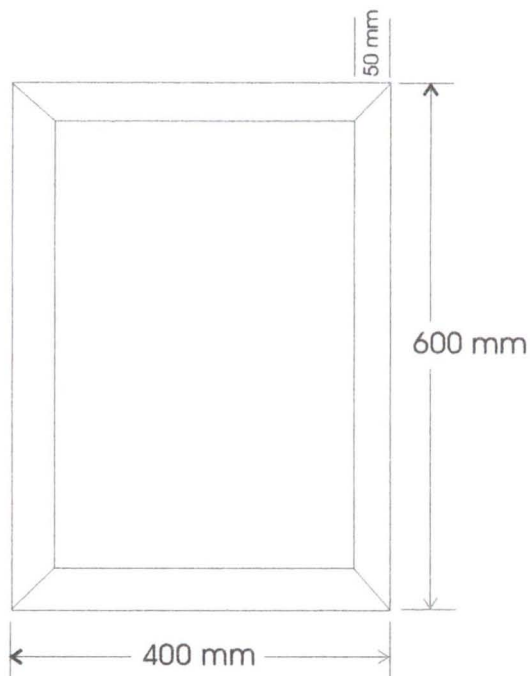

Fecha: Julio de 1997

Escala 1:10

Nombre de Pieza: Marco de Espejo

Función: Utilitaria

Recurso Natural: Tallo

Rango: Decoración

Materia Prima: Calceta de Plátano

Capacidad de oferta: Unidad Semanal /Artesano

Oficio: Cestería

Mercado Objetivo : Nacional e Internacional

Técnica: Tafetán - Estera

Artesano:

Ejecutor :

Diseñador: Olga Lucía Montoya C.

Graficador :

Asesor : Olga Lucía Montoya C.

Coordinador : Carol Valencia

PROPUESTA DE DISEÑO

Pieza : BIOMBO

Referente: TEJ. TAFETAN

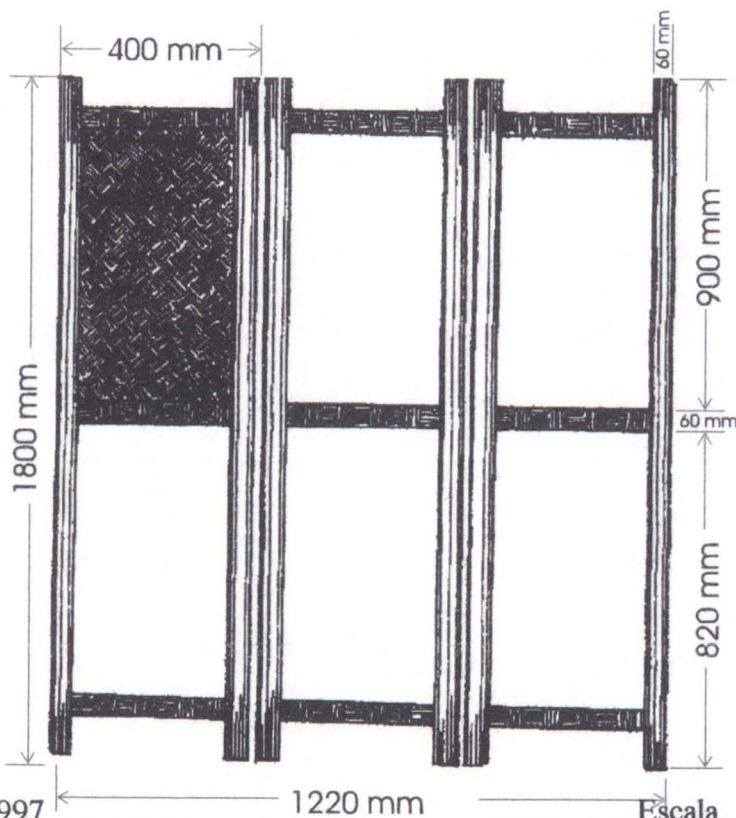

Fecha: Julio de 1997

1220 mm

Escala 1:100

Nombre de Pieza: Biombo

Función: Utilitaria

Recurso Natural: Tallo

Rango: Decoración

Materia Prima: Calceta de Plátano

Capacidad de oferta: Unidad Semanal /Artesano

Oficio: Cestería

Mercado Objetivo : Nacional e Internacional

Técnica: Tafetán

Artesano:

Ejecutor :

Diseñador: Olga Lucía Montoya C.

Graficador :

Asesor : Olga Lucía Montoya C.

Coordinador : Carol Valencia

PROPUESTA DE DISEÑO

Pieza : TAPETE RECTANGULAR	Referente: TEJ. TAFETAN
----------------------------	-------------------------

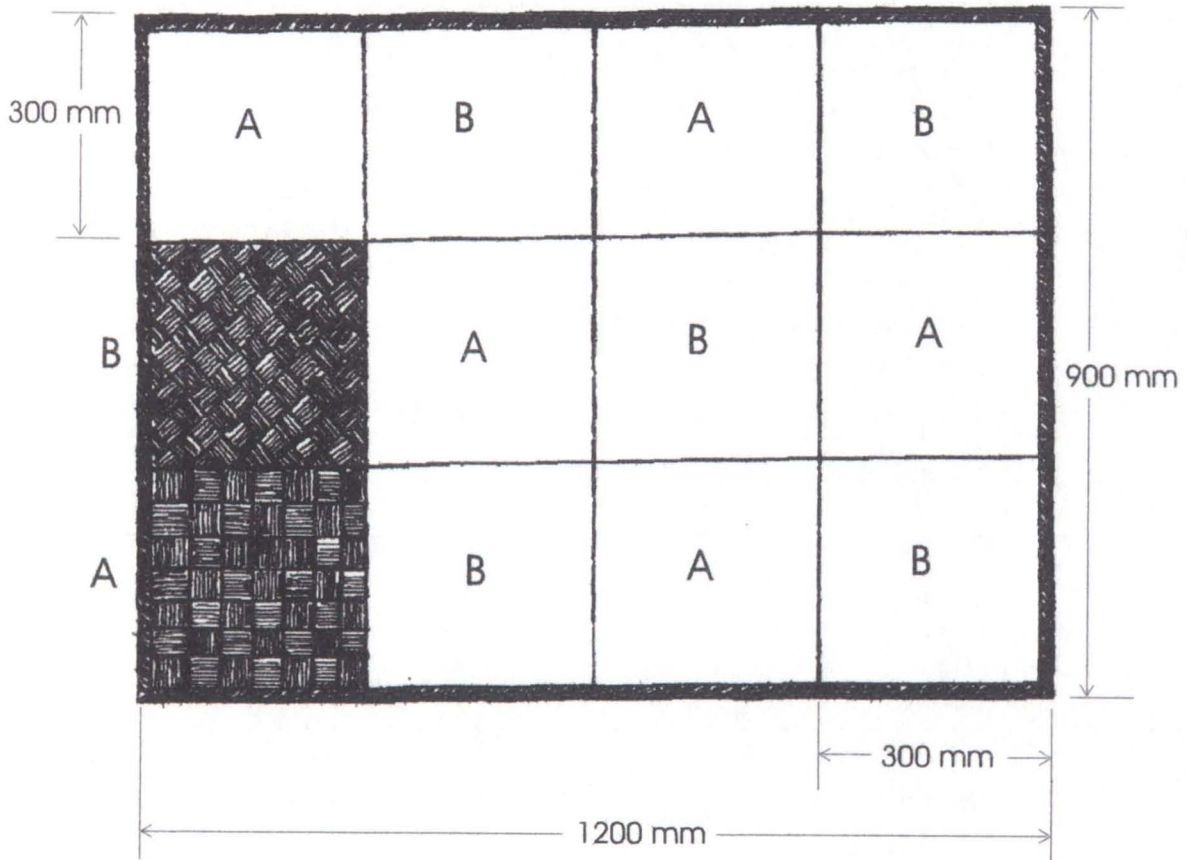

Fecha: Julio de 1997 Escala 1:10

Nombre de Pieza: Tapete	Función: Utilitaria
Recurso Natural: Tallo	Rango: Decoración
Materia Prima: Calceta de Plátano	Capacidad de oferta: Unidad Semanal /Artesano
Oficio: Cestería	Mercado Objetivo : Nacional e Internacional
Técnica: Tafetán	

Artesano:	Ejecutor :
Diseñador: Olga Lucía Montoya C.	Graficador :
Asesor : Olga Lucía Montoya C.	Coordinador : Carol Valencia

4. PRODUCCIÓN

4.1. MATERIAS PRIMAS UTILIZADAS

Las materias primas utilizadas por tradición a lo largo del territorio colombiano en el oficio de la cestería son entre otras El Mimbres , El Junco , La Paja Totorá , La Paja Tetera, El Ficus , La Calceta de Plátano , La Iraca etc.

En el municipio de **Santa Rosa de Cabal** (Risaralda), la fibra natural empleada como materia prima en el desarrollo del oficio de la cestería es **La calceta de Plátano**.

La calceta de Plátano es una fibra que se extrae de la corteza del tallo de la mata de plátano , en realidad la parte utilizada se denomina pseudotallo , que es dividido en troncos según medidas preestablecidas. Es una recolección de tipo residual puesto que la mata muere después de dar fruto.

4.2. TÉCNICAS ARTESANALES :

La cestería en Calceta de Plátano desarrollada en **Santa Rosa de Cabal** es un oficio que trae consigo la herencia de la colonización antioqueña donde dicha materia prima era utilizada para la fabricación de las “sudaderas” para las mulas y las esteras de los trabajadores de las fincas. Los grupos artesanales que hoy trabajan con la Calceta de Plátano se han preocupado por su impulso y han diversificado su producción en una variada gama de productos.

El artesano luego de conseguir la materia prima la **Clasifica** en tiras gruesas y delgadas; luego la **Tallan** con el fin de desprender la fibra ; posteriormente viene el proceso de **Pulimento** donde retiran las pelusas que se presentan en seguida viene el proceso de **Corte** de tiras según el producto a elaborar y por último se empieza la labor de **Tejido**.

Es prioritario dar a conocer que esta actividad dentro del Municipio de Santa Rosa de Cabal empieza a perfilarse como una nueva opción para los artesanos de dicha comunidad.

4.3. LA MATERIA PRIMA COMO RECURSO :

La Calceta de Plátano es una materia prima que tiene fácil acceso puesto que se obtiene del tallo de los platanales, cultivos de gran abundancia en esta zona de Colombia.(Caldas-Risaralda)

Es por ello que el oficio de cestería en Calceta de Plátano mantiene gran número de artesanos a su favor puesto que las posibilidades de escasez del material son de carácter remoto.

Cabe anotar que para la optimización de la fibra se requiere de variables inmunológicas que preserven la fibra dadas en los procesos de corte , recolección y almacenamiento antes del proceso de producción.

4.4. PRODUCCIÓN DE CESTERÍA EN CALCETA DE PLATANO :

En el siguiente gráfico podemos observar cuales son los pasos ejecutados por los artesanos para la elaboración de sus productos :

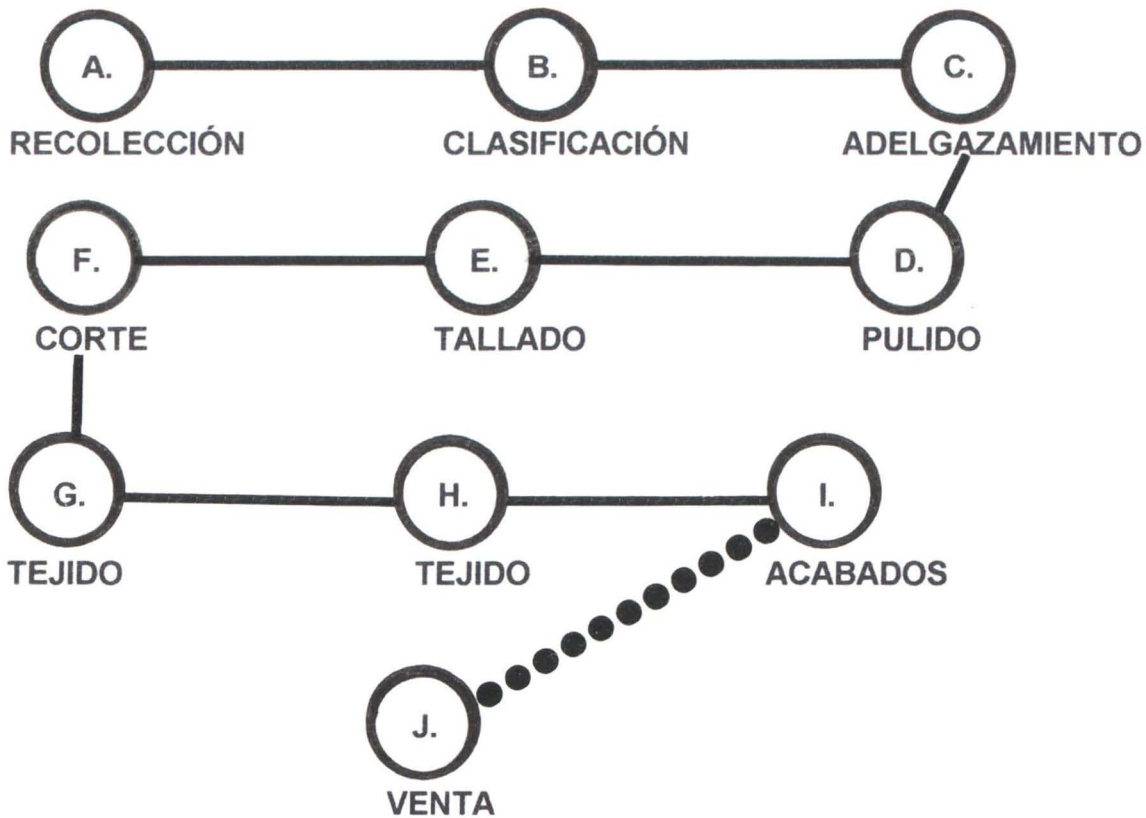

Para el desarrollo de los productos en Calceta de Plátano es necesario llevar a cabo nueve (9) pasos que son :

A. RECOLECCIÓN : Proceso en el cual se detecta la platanera, se corta la cepa de la planta, se abre el tallo en capas, se secan al sol y se almacenan en el taller de trabajo.

B. CLASIFICACIÓN : Se clasifica la calceta en hojas gruesas y delgadas, las delgadas pasan a tallado y las gruesas al paso de adelgazamiento.

C. ADELGAZAMIENTO : Las calcetas que son gruesas se adelgazan un poco con un cuchillo para que queden manejables.

D. TALLADO : Se toma la calceta y se “talla” proceso que consiste en tomar con cada mano un extremo de la fibra y deslizarla sobre el borde de una mesa o una pared presionándola de tal manera que se logre desprender las capas internas y externas de la fibra.

E. PULIDO : Con ayuda de un cuchillo se pule la fibra con el fin de quitar las pelusas de la superficie de la calceta.

F. CORTE : Se corta la materia prima en tiras; el largo y ancho del material son determinados por el producto que se va a elaborar.

G. TEJIDO : Según el producto a elaborar se inicia la labor de tejido (Tafetán, filete y cadeneta).

H. ACABADOS : En este paso a los productos terminados se les pule de tal manera que den óptimas condiciones de calidad para ponerlos en venta.

Al no realizarle la visita de reconocimiento del oficio y desarrollo de las muestras no se pudo presentar una especificación con respecto a las herramientas o elementos de trabajo.

4.5. CAPACIDAD DE PRODUCCIÓN

Como se dijo anteriormente no se llevó a cabo el viaje de reconocimiento del oficio ; por tanto la capacidad de producción del grupo artesanal es estimada según datos presentados anteriormente por la Diseñadora Margarita Spanger, donde se obtuvo el siguiente resultado teniendo en cuenta la complejidad y tamaño de las propuestas

PRODUCTO ARTESANAL

TIEMPO ESTIMADO DE PRODUCCIÓN POR ARTESANO.

COJÍN CUADRADO
ESPEJO RECTANGULAR
BIOMBO
TAPETE RECTANGULAR
PUFF-PETACA

3 Unidades por Semana.
Unidad por Semana.
Unidad por Semana.
Unidad por Semana.
Unidad por Semana.

4.6. CONTROL DE CALIDAD :

En el proceso productivo de todo objeto artesanal realizado en calceta de plátano es indispensable tener en cuenta requerimientos específicos como son el corte de la fibra, la clasificación , tallado y condiciones higiénicas óptimas durante el proceso para prevenir de esta forma que la fibra se cristalice, le resulten fibras o hilos sueltos y sobre todo se evite la presencia de hongos o bacterias; todo esto con el fin de obtener productos de alta calidad que puedan competir en el mercado.

4.7. CALIFICACIÓN DE TALLERES Y GRUPO ARTESANAL :

Al no realizarse la visita para el desarrollo de muestras al municipio de **Santa Rosa de Cabal**, el diagnóstico y apreciación personal como diseñador acerca de la estructuración física de talleres y desempeño del grupo artesanal queda relegado para una próxima asesoría ; sólo se tendrán en cuenta datos registrados en asesorías anteriores.

4.8. APOYO INSTITUCIONAL PARA EL ARTESANO :

En Santa Rosa de Cabal el apoyo al artesano es bastante notorio puesto que en el interviene de forma directa la participación de entidades como **“LA CÁMARA DE COMERCIO DE RISARALDA”** Dirigida por Cesar Alberto Salazar Duque, **“LA ALCALDÍA DE SANTA ROSA DE CABAL”** y el **“LABORATORIO DE DISEÑO “** de Artesanías de Colombia con sede en Armenia; quienes prestan asesorías de producción, mercadeo , calidad y lanzamiento de nuevos productos para el consumo nacional.

5. COMERCIALIZACIÓN

5.1. MERCADOS POTENCIALES

ARTESANIAS DE COLOMBIA por medio de sus asesorías en los diferentes oficios artesanales y zonas del país , ha logrado a través de los años ampliar el bagaje cultural de la sociedad de consumo a nivel nacional e internacional, por medio del lanzamiento de nuevos productos con diseño y calidad que además de mantener la cultura como tal busca dar a conocer la mano de obra existente a nivel artesanal logrando exponer sus productos en diferentes tipos de mercado .

Para el caso de las propuestas de diseño planteadas en ésta asesoría y teniendo en cuenta el análisis de la segmentación los mercados con los que se va a trabajar son los siguientes:

5.1.1. MERCADO LOCAL Y REGIONAL :

Está limitado por las oportunidades que el artesano tenga de poner su producto en el mercado en la zona, municipio o lugar de residencia según los medios que tenga a su alcance como plazas de mercado , ferias artesanales, ferias locales e intercambio en ferias regionales.

El mercado local de Santa Rosa de Cabal está limitado por la venta de productos a nivel municipio en plazas de mercado, ferias artesanales y ferias de intercambio con municipios de la región cafetera.

5.1.2. MERCADO NACIONAL :

Este en relación a las oportunidades de mercado que tengan las dos culturas artesanales en todo el territorio nacional, que son logradas con, entidades como Artesanías de Colombia a través de contratos independientes donde se negocian los productos para puntos de venta de objetos artesanales en los diferentes sitios de Colombia, donde la afluencia turística sea un factor relevante en la economía departamental.

Dicho mercado se encuentra enfocado en plazas de gran movimiento como son la costa Atlántica, Pacífica, Santafé de Bogotá, Antioquia, Boyacá, La Amazonía , San Andrés y Providencia.

5.1.3. MERCADO INTERNACIONAL :

El mercado internacional que se pueda lograr con ésta línea de productos es bastante limitado puesto que en cestería y manejo de fibras naturales son pioneros los chinos y tailandeses debido a su gran calidad en los productos, variedad y sobre todo costos para los representantes comerciales a nivel mundial.

Por consiguiente , es necesario establecer una estrategia de mercado donde se resalten las ventajas competitivas o fortalezas de nuestros productos como son : Diseño, valor agregado, calidad, innovación, acabados, y empaque.

Para lograr que el producto se conozca a nivel internacional es necesario aprovechar los nexos existentes entre Artesanías de Colombia con dichos mercados.

5.2. ESTRATEGIAS DE MERCADEO :

Para lograr que los productos planteados en ésta asesoría de diseño se ubiquen en el mercado han de utilizarse las siguientes estrategias:

5.2.1. Innovación del producto : Se ofrecen nuevas alternativas al consumidor en cuanto diseño , producto , cualidades, características y sobre todo valor adquirido por ser la respuesta de un desarrollo artesanal elaborado con una fibra natural poco trabajado .

5.2.2. Estrategia de Calidad : Se diseñan productos con calidad promedio con respecto a los de la competencia internacional, una vez lanzado el producto artesanal se hace un esfuerzo continuo por mejorar la calidad a través del tiempo, con el fin de realizar un relanzamiento **“nuevo y mejorado “** que amplía posteriormente el mercado. Características de calidad que como se anotó anteriormente tienen que ver con el trato de la fibra y sus condiciones inmunológicas .

5.2.3. Publicidad fuerte : Por ser producto de carácter artesanal es necesario hacer un lanzamiento global de los diferentes productos a través de medios utilizados por la empresa como son los afiches, separadores de hojas e incluso las bolsas del almacén impresas con las texturas de los productos.

5.2.4. Eficiencia de Fabricación : Por medio de la capacitación al artesano se puede mantener la producción sin necesidad de bajar los niveles de calidad buscando así una reducción en el costo y ganar así un espacio en el mercado internacional.

5.2.5. Persuasión : Para atraer la atención del cliente es necesario manejar variables como : Presentación gancho de línea de producto, dar importancia al valor cultural y artesanal , actualización en diseño con respecto a la artesanía.

5.2.6. Incentivos : Manejados para los comerciantes a nivel local - regional , nacional e internacional donde se les promuevan facilidades de pago , descuentos por cantidad , entrega puntual y otros.

5.3. CANALES DE DISTRIBUCIÓN

Las propuestas de diseño planteadas en ésta asesoría son la respuesta dada al esfuerzo que Artesanías de Colombia ha tenido por elevar los valores culturales de nuestra sociedad y a su vez mejorar el ritmo de vida del artesano; es por ello que considero que el principal canal de distribución debe ser por medio de sus [untos de venta y posteriormente el departamento comercial de la compañía busque nuevos canales de distribución.

CONCLUSIONES Y RECOMENDACIONES

- * El trabajo que se realiza en Santa Rosa de Cabal tiene una gran proyección a nivel nacional e internacional puesto que es una fibra que se ha posicionado en el mercado a través del impulso dado por tiendas artesanales donde existen muestras de productos muy sencillos pero con óptimos resultados como técnica artesanal.
- * Aunque en este trabajo la línea de producto planteada es de tipo decorativo (sala o star) , es indispensable trabajar además otro tipo de propuestas en objetos de tipo souvenir e incluso propuestas de empaques para artículos artesanales trabajados en otra técnica como la cerámica o para productos como frutas de exportación.
- * La calceta de plátano es una fibra natural de óptimas condiciones en cuanto a resistencia física, plasticidad y resultado final por tanto existe la posibilidad de trabajar con ella en un asesoría de tipo investigativo buscando otras aplicaciones.
- * Se recomienda tener sumo cuidado con las condiciones asépticas de trabajo para prevenir hongos o bacterias que dañen la fibra es decir optimizar los procesos de inmunización.
- * Cabe tener en cuenta que por las características de la fibra se podría recomendar la posibilidad de realizar un estudio para la aplicación de tintes naturales que nos den variedad en el producto y así abarcar un amplio segmento en el mercado.
- * Al igual que en la propuesta planteada se recomienda trabajar más a fondo en la posibilidad de diseñar productos en madera, forrados con el tejido trabajado con la fibra afín de dar respuestas formales de mayor resistencia esto obedeciendo a los excelentes resultados y la plasticidad de la fibra.

BIBLIOGRAFÍA

Todos los datos fueron tomados de los registros existentes en la Unidad de Diseño de Artesanías de Colombia concernientes a los informes de avance y comisión presentados en asesorías anteriores .

PROYECTO VIEJO CALDAS; Artesanías de Colombia y Sena . 1986.

LONDOÑO OMAR; Extracción, producción y desarrollo de productos en Calceta de Plátano. 1990.

GUERRERO HERMOGENES ; Características inmunológicas de la Calceta de Plátano.1990.

SPANGER MARGARITA ; Informe de comisión Santa Rosa de Cabal. 1996.