

**MINISTERIO DE DESARROLLO ECONÓMICO
ARTESANÍAS DE COLOMBIA S.A.**

UNIDAD DE DISEÑO

**CUADERNO DE DISEÑO
E INFORME FINAL**

REGIONAL ATLÁNTICO

PROYECTO "Servicio de Mesa, Coco y Madera y Tagua", Carpintería, Calado, Taracea. Santa Ana y Ararca, Isla Barú, Bolívar

PROYECTO "Candeleros: Talla y Pintura", Talla, Pintura. Barú, Isla Barú. Bolívar

PROYECTO "Para la Concha de Coco", Calado, Carpintería. Arroyo Grande, Bolívar

PROYECTO "Mobiliario Sanjacintero", Carpintería. San Jacinto, Bolívar

PROYECTO "Balcones de Bolívar", Carpintería, Torno. San Jacinto, Bolívar

REGIONAL OCCIDENTE

PROYECTO "Variaciones en repisas con calado", Calado y Talla. Salamina, Caldas

PROYECTO "Jabón de la Tierra", Cerería. Cabildo Chencheamayarco, Coyaima, Tolima

PROYECTO "Bateas Chocó", Carpintería -Labrado-. Aguacatico, Chocó

PROYECTO "Muebles Istmina", Carpintería. Istmina, Chocó

REGIONAL CENTRO-ORIENTE

PROYECTO "Pauche Diverso", Trabajos en Pauche. Zapatoca, Santander

**REGIONAL SANTA FE DE BOGOTÁ D.C.
Y NACIONAL**

ANEXO

7. FICHAS TÉCNICAS DE DISEÑO Y DE PRODUCTO

PAOLA CABRERA VIANCHA D.I.

COOPERACIÓN DE

SERVICIO NACIONAL DE APRENDIZAJE SENA

CORPORACIÓN PARA EL DESARROLLO DE LAS MICROEMPRESAS

SANTA FE DE BOGOTÁ D.C., OCTUBRE DE 1999



Origen: Barú De Mesa	RECURSOS NATURALES:	ARTESANOS: Ovarlis Julio, Richard Morales y otros
Tipos: Pasaboqueros, Individual firme, Portavasos, Candeleros, Cubiertos, Trinches, Candelero	Palma de coco, semillas de taqua, ceiba	DEPARTAMENTO: Bolívar
Colores: Varios	MATERIAS PRIMAS:	CIUDAD/MUNICIPIO: Cartagena
Oficios: Carpintería y Calado	Concha de coco, láminas de taqua, ceiba aserrada	LOCALIDAD/VEREDA/
Referencia:	COLOR: Natural de las materias primas	CORREGIMIENTOS: Santa Ana y Ararca, Isla Barú
	CERTIFICADO HECHO A MANO: Sí <input type="checkbox"/> No <input checked="" type="checkbox"/>	TIPO DE POBLACIÓN: Negritud rural (joven)

Objetivo: Segmentos clases media y alta	COSTO	PRECIO
Frecuencia/MES: Varía según cada producto.	UNITARIO:	UNITARIO:
Detalle: Específico por definir, deberá ser acorde con el carácter del producto.	P. MAYOR:	P. MAYOR:
Acabado: Específico por definir.	EMPAQUE:	EMPAQUE:

Observaciones: Al reverso se encuentra la información respecto a la importancia artesanal-cultural del producto, en términos de valor agregado.

Responsable: Paola Cabrera Viancha D.I. Fecha: Septiembre de 1999





NOMBRE: Pasaboquero	LÍNEA: Barú De Mesa	ARTESANO: Ovarlis Julio, Richard Morales y otros
TIPO: Barú x 5	REFERENCIA: 06-03-185-B	DEPARTAMENTO: Bolívar
MATERIA: Carpintería y calado en coco y madera	LARGO (CM): 50 ANCHO (CM): 28 ALTO (CM): 5.5	CIUDAD/MUNICIPIO: Cartagena
USOS: Varias	DIÁMETRO (CM): PESO (GR):	LOCALIDAD/VEREDA:
RECURSO NATURAL: Palma de coco, ceiba	COLOR: Natural de las materias primas	CORREGIMIENTOS: Santa Ana y Ararca, Isla Barú
MATERIA PRIMA: Concha de coco, ceiba aserrada	CERTIFICADO HECHO A MANO: Sí <input type="checkbox"/> No <input checked="" type="checkbox"/>	TIPO DE POBLACIÓN: Negritud rural (joven)

OBJETIVO: Segmentos dases media y alta	COSTO	PRECIO
PRODUCCIÓN/MES: 1 artesano 20 / 8 artesanos 160	UNITARIO: \$16.180.00	UNITARIO: \$20.000.00
EMPAQUE: Especifico por definir; deberá ser acorde con el carácter del producto. P. MAYOR: El unitario transitoriamente	EMPAQUE: Por definir	P. MAYOR: El unitario transitoriamente
EMPAQUE: Especifico por definir.	EMPAQUE: Por definir	EMPAQUE: Por definir

REMARKS: La dimensión del alto es variable, así como las dimensiones de cada contenedor, pues dependen del diámetro de los cocos que se empleen. Los contenedores deben limpiados con un paño suave, y se les puede aplicar un aceite fino inoloro de cocina.

RESPONSABLE: Paola Cabrera Viancha D.I. FECHA: Septiembre de 1999



REFERENCIA 1 3 0 1 1 3 TIPO DE FICHA: REFERENTE(S) MUESTRA LÍNEA EMPAQUE

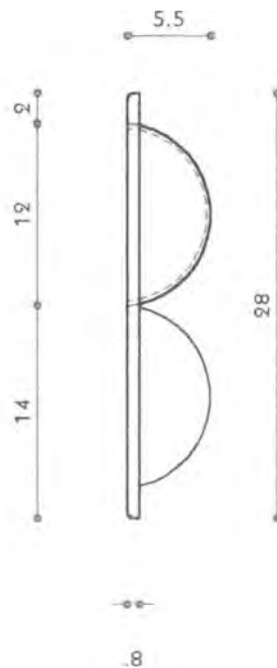
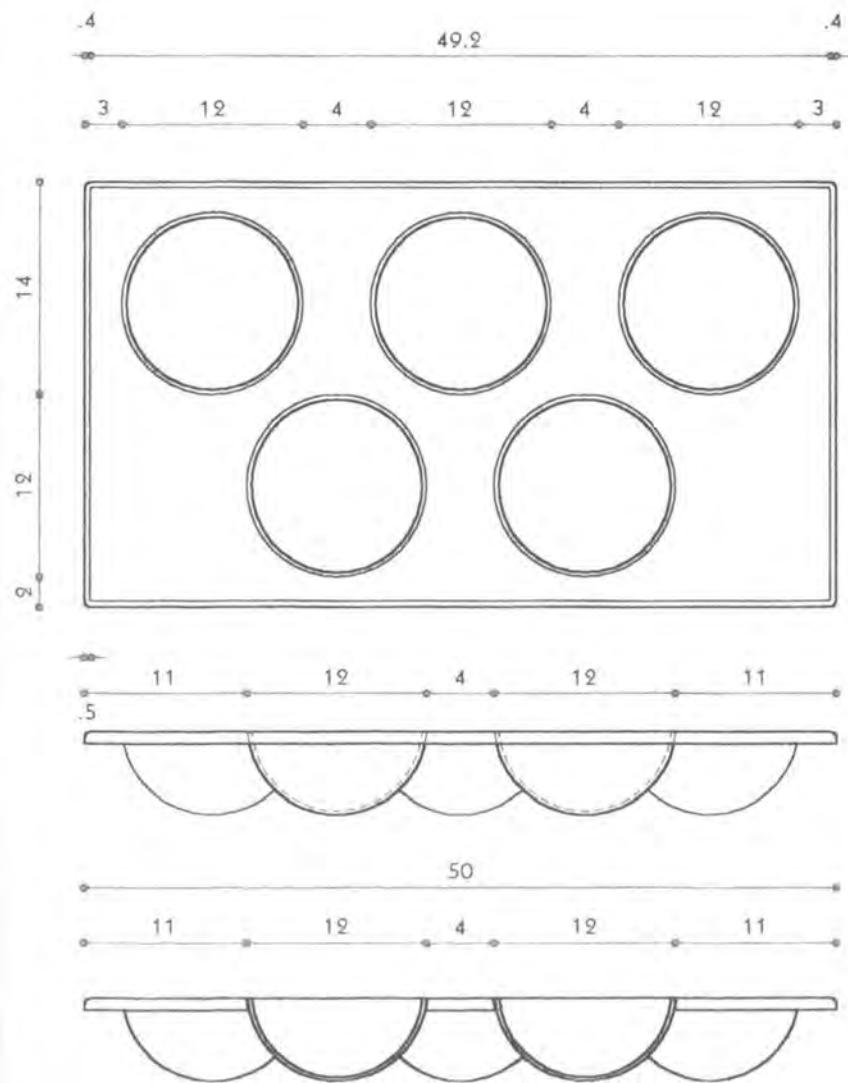

CORTE

Material: Pasaboquero

Forma: Barú x 5

Técnica: Carpintería y calado en coco y madera

Uso: Varias

REFERENCIA: 06-03-185-B

Esc.(CM): 1:5 PL. 1/1

LÍNEA: De Mesa

RECURSO NATURAL: Palma de coco, ceiba

MATERIAS PRIMAS: Concha de coco, ceiba aserrada

PROCESO DE PRODUCCIÓN: 1. Se dimensiona, cepilla y cantea la pieza de madera. 2. Se lija con números hasta obtener una superficie uniforme. 3. Se seleccionan cocos de concha gruesa y diámetro los cuáles se pelan, liján y pulen. 4. Se marcan para lograr mitades de alturas iguales, y se cortan, y se lija y pule el interior. 5. Se dibujan en cartulina las siluetas de los cocos y se recortan. 6. Se dibujan las siluetas invertidas sobre la tabla y se calan con la inclinación de la pared del coco. 7. Se empareja la altura de los cocos para lograr estabilidad. 8. Se incrusta cada coco respectivo a cada orificio y se fijan con clavos finos hundidos. 9. Se masillan los orificios de los clavos con aserrín de coco y pegante a base de cianoacrilato y se liján. 10. Se masillan con aserrín de coco o de madera y cianoacrilato o PVA, las pequeñas grietas entre el coco y la tabla, por encima y por debajo de la misma, y se lija. 11. Se lija la madera completamente y se procede a encerar, hasta obtener una superficie suave al tacto, perfectamente uniforme.

OBSERVACIONES: La concha de coco debe ser pulida hasta lograr su máximo brillo con una crema abrasiva; se ha comprobado que da mejores resultados la crema de tipo "brillametal" que el betún "rape" o café. La pieza debe distinguirse por debajo con una incrustación pequeña de una palmera y las palabras Isla Barú, Colombia.

Responsable: Paola Cabrera Viancha D.I.

FECHA: Septiembre de 1999

CÓDIGO DE REGIÓN: 0 2 1 3 0 0 1 REFERENTE(S) PROPUESTA MUESTRA EMPAQUE



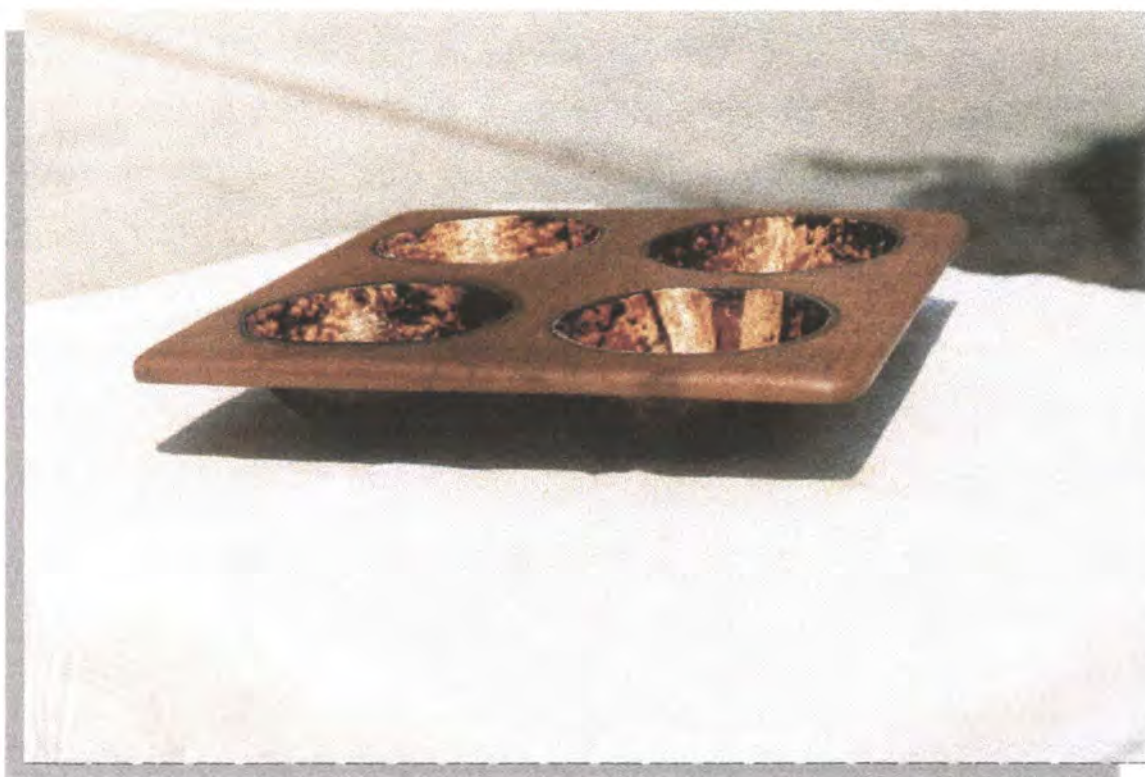

ARTESANO: Pasaboquero	LÍNEA: Barú De Mesa	ARTESANO: Ovarlis Julio, Richard Morales y otros
REFERENCIA: Barú x 4	REFERENCIA: 06-03-185-U	DEPARTAMENTO: Bolívar
TECNOLOGÍA: Carpintería y calado en coco y madera	LARGO (CM): 28 ANCHO (CM): 28 ALTO (CM): 5.5	CIUDAD/MUNICIPIO: Cartagena
MATERIA PRIMA: Varias	DIÁMETRO (CM): PESO (GR):	LOCALIDAD/VEREDA:
RECURSO NATURAL: Palma de coco, ceiba	COLOR: Natural de las materias primas	CORREGIMIENTOS: Santa Ana y Ararca, Isla Barú
MATERIA PRIMA: Concha de coco, ceiba aserrada	CERTIFICADO HECHO A MANO: Sí <input type="checkbox"/> No <input checked="" type="checkbox"/>	TIPO DE POBLACIÓN: Negritud rural (joven)
OBJETIVO: Segmentos clases media y alta	COSTO	PRECIO
PRODUCCIÓN/MES: 1 artesanos 20 / 8 artesanos 160	UNITARIO: \$13.523.00	UNITARIO: \$17.000.00
EMPAQUE: Específico por definir; deberá ser acorde con el carácter del producto. P. MAYOR: El unitario transitoriamente	EMPAQUE: Por definir	EMPAQUE: Por definir

REMARKS: La dimensión del alto es variable, así como las dimensiones de cada compartimento, pues dependen del diámetro de los cocos que se empleen. Los contenedores deben lavarse con un paño suave, y se les puede aplicar un aceite fino inoloro de cocina.

RESPONSABLE: Paola Cabrera Viancha D.I. FECHA: Septiembre de 1999



REFERENCIA: 1 3 0 1 1 3 TIPO DE FICHA: REFERENTE(S) MUESTRA LÍNEA EMPAQUE

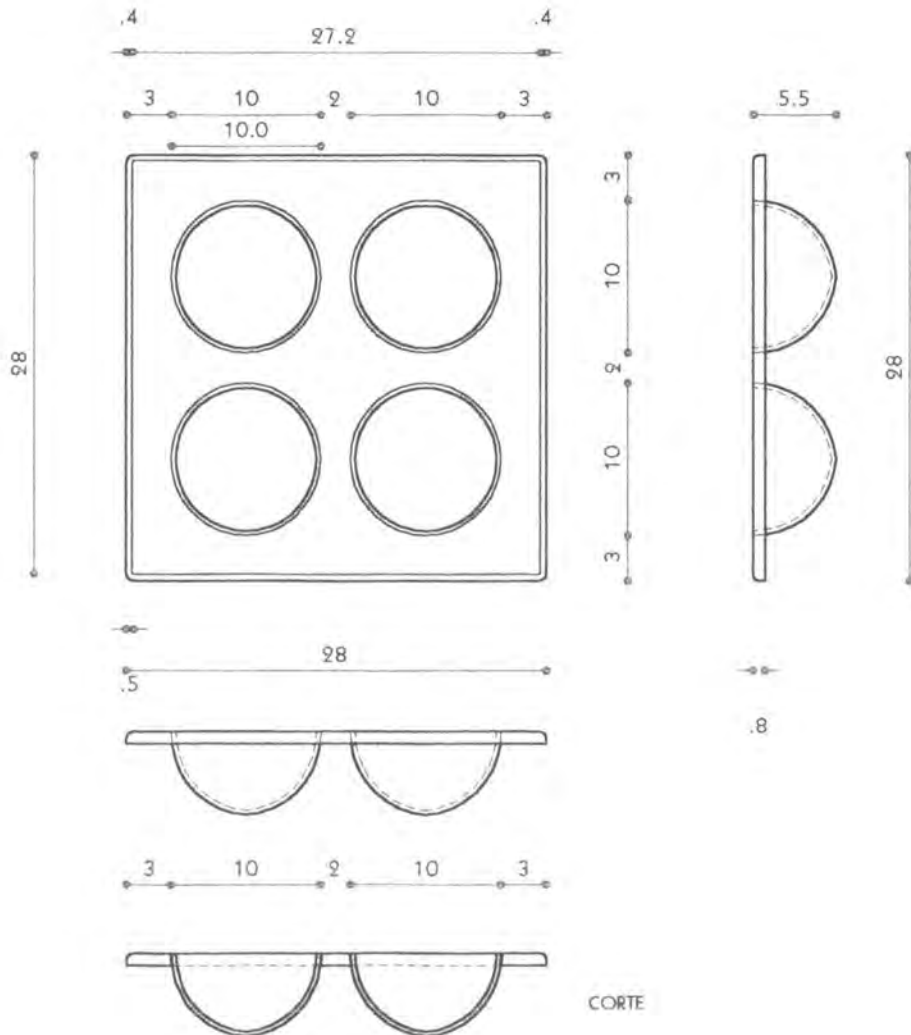

ARTESANO: Pasaboquero	REFERENCIA: 06-03-185-U	ESC.(CM): 1:5	PL. 1/1
MATERIAL: Barú x 4	LÍNEA: De Mesa		
TIPO: Carpintería y calado en coco y madera	RECURSO NATURAL: Palma de coco, ceiba		
OTROS: Varias	MATERIAS PRIMAS: Concha de coco, ceiba aserrada		

PROCESO DE PRODUCCIÓN: 1. Se dimensiona, cepilla y cantea la pieza de madera. 2. Se lija con números hasta obtener una superficie uniforme. 3. Se seleccionan cocos de concha gruesa y diámetro iguales los cuáles se pelan, liján y pulen. 4. Se marcan para lograr mitades de alturas iguales, y se cortan, y se pulen el interior. 5. Se dibujan en cartulina las siluetas de los cocos y se recortan. 6. Se dibujan las siluetas invertidas sobre la tabla y se calan con la inclinación de la pared del coco. 7. Se empareja la altura de los cocos para lograr estabilidad. 8. Se incrusta cada coco respectivo a cada orificio y se fijan con clavos hundidos. 9. Se masillan los orificios de los clavos con aserrín de coco y pegante a base de cianacrilato y se liján. 10. Se masillan con aserrín de coco o de madera y cianoacrilato o PVA, las pequeñas grietas entre el coco y la tabla, por encima y por debajo de al misma, y se liján. 11. Se liján la madera restante y se procede a encerar, hasta obtener una superficie suave al tacto, perfectamente uniforme.

OBSERVACIONES: La concha de coco debe ser pulida hasta lograr su máximo brillo con una crema abrasiva, se ha comprobado que da mejores resultados la crema de tipo "brillametal" que el betún "rape" o café.
La pieza debe distinguirse por debajo con una incrustación pequeña de una palmera y las palabras Isla Barú, Colombia.

ARTESANA RESPONSABLE: Paola Cabrera Viancha D.I. FECHA: Septiembre de 1999



CÓDIGO DE REGIÓN: 0213001 REFERENTE(S) PROPUESTA MUESTRA EMPAQUE



NOMBRE: Pasaboquero	LÍNEA: Barú De Mesa	ARTESANO: Ovarlis Julio, Richard Morales y otros
TIPO: Barú x 3	REFERENCIA: 06-03-185-A	DEPARTAMENTO: Bolívar
TECNOLOGÍA: Carpintería y calado en coco y madera	LARGO (CM): 40 ANCHO (CM): 28 ALTO (CM): 5.5	CIUDAD/MUNICIPIO: Cartagena
USOS: Varias	DIÁMETRO (CM): PESO (GR):	LOCALIDAD/VEREDA/
CURSO NATURAL: Palma de coco, ceiba	COLOR: Natural de las materias primas	CORREGIMIENTOS: Santa Ana y Ararca, Isla Barú
MATERIA PRIMA: Concha de coco, ceiba aserrada	CERTIFICADO HECHO A MANO: Sí <input type="checkbox"/> No <input checked="" type="checkbox"/>	TIPO DE POBLACIÓN: Negritud rural (joven)

USO OBJETIVO: Segmentos clases media y alta	COSTO	PRECIO
PRODUCCIÓN/MES: 1 artesano 20 / 8 artesanos 160	UNITARIO: \$14.816.00	UNITARIO: \$18.000.00
EMPAQUE: Específico por definir, deberá ser acorde con el carácter del producto. P. MAYOR: El unitario transitoriamente	P. MAYOR: El unitario transitoriamente	P. MAYOR: El unitario transitoriamente
ALTAJE: Específico por definir.	EMPAQUE: Por definir	EMPAQUE: Por definir

OBSERVACIONES: La dimensión del alto es variable, así como las dimensiones de cada contenedor, pues dependen del diámetro de los cocos que se empleen. Los contenedores deben limpiados con un paño suave, y se les puede aplicar un aceite fino inoloro de cocina.

RESPONSABLE: Paola Cabrera Viancha D.I. FECHA: Septiembre de 1999



CÓDIGO REFERENCIAL: 1 3 0 1 1 3 TIPO DE FICHA: REFERENTE(S) MUESTRA LÍNEA EMPAQUE

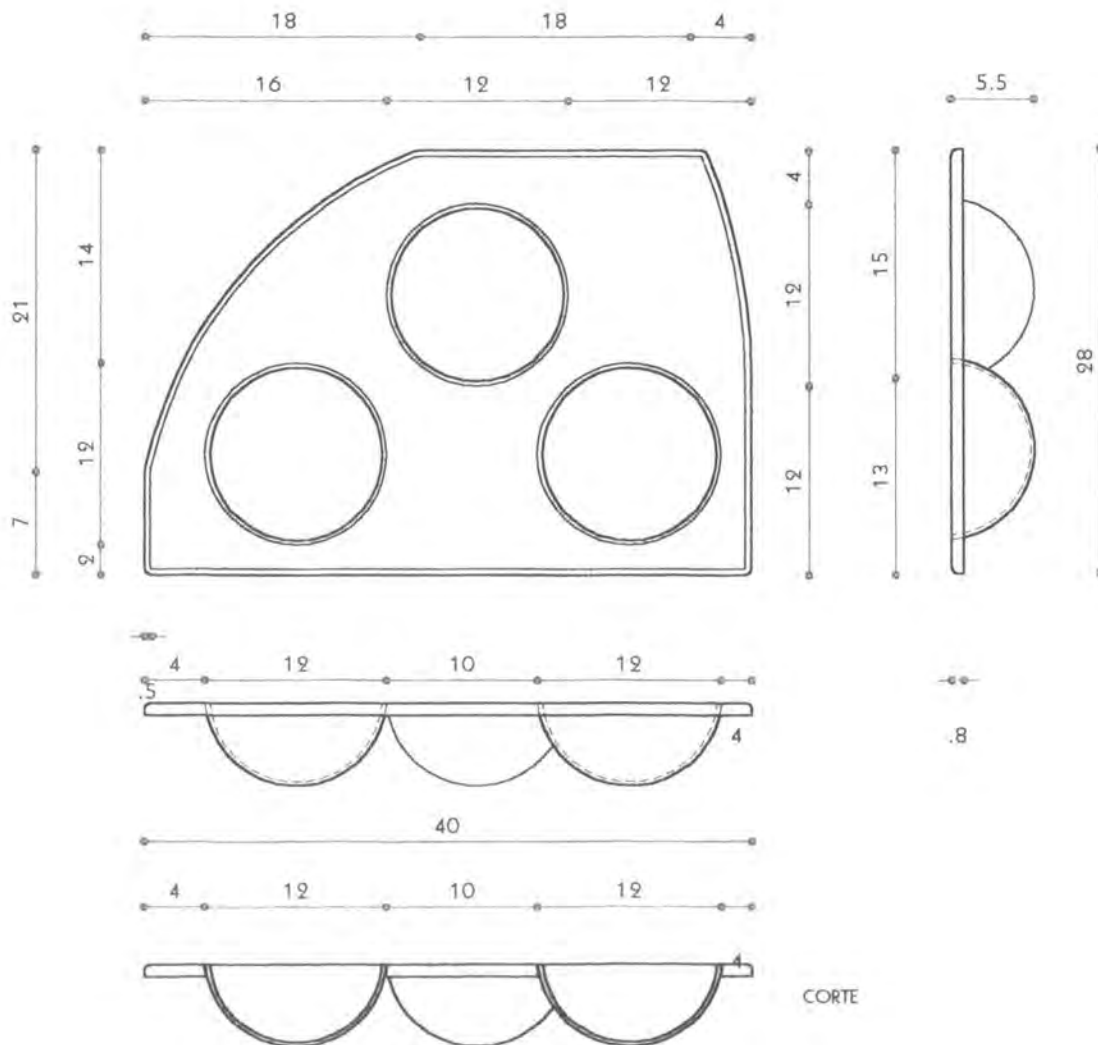

OBJETO: Pasaboquero	REFERENCIA: 06-03-185-A	ESC.(CM): 1:5	PL. 1/1
MATERIAL: Barú x 3	LÍNEA: De Mesa		
OPORTUNIDAD: Carpintería y calado en coco y madera	RECURSO NATURAL: Palma de coco, ceiba		
ACTIVIDADES: Varias	MATERIAS PRIMAS: Concha de coco, ceiba aserrada		

PROCEDIMIENTO DE PRODUCCIÓN: 1. Se dimensiona, cepilla y cantea la pieza de madera. 2. Se lija con lija fina hasta obtener una superficie uniforme. 3. Se seleccionan cocos de concha gruesa y diámetro uniforme, los cuáles se pelan, liján y pulen. 4. Se marcan para lograr mitades de alturas iguales, y se cortan, y se liján y pule el interior. 5. Se dibujan en cartulina las siluetas de los cocos y se recortan. 6. Se dibujan las siluetas invertidas sobre la tabla y se calan con la inclinación de la pared del coco. 7. Se empareja la altura de las mitades de los cocos para lograr estabilidad. 8. Se incrusta cada coco respectivo a cada orificio y se fijan con clavos hundidos. 9. Se masillan los orificios de los clavos con aserrín de coco y pegante a base de acetato de etilo y se liján. 10. Se masillan con aserrín de coco o de madera y cianoacrilato o PVA, las pequeñas grietas entre el coco y la tabla, por encima y por debajo de al misma, y se liján. 11. Se lija la madera completa y se procede a encerar, hasta obtener una superficie suave al tacto, perfectamente uniforme.

OBSERVACIONES: La concha de coco debe ser pulida hasta lograr su máximo brillo con una crema abrasiva; se ha comprobado que da mejores resultados la crema de tipo "brillametal" que el betún "rape" o café. La pieza debe distinguirse por debajo con una incrustación pequeña de una palmera y las palabras Isla Barú, Colombia.

RESPONSABLE: Paola Cabrera Viancha D.I. FECHA: Septiembre de 1999





Individual Firme para Buffet	LÍNEA: Barú De Mesa	ARTESANO: Ovarlis Julio, Richard Morales y otros
: Barú Mosaico	REFERENCIA:	DEPARTAMENTO: Bolívar
Carpintería y calado en coco y madera	LARGO(CM): 40 ANCHO(CM): 28 ALTO(CM): 0.8	CIUDAD/MUNICIPIO: Cartagena
: Varias	DIÁMETRO (CM): PESO (GR):	LOCALIDAD/VEREDA/
D NATURAL: Palma coco, semilla taqua, ceiba	COLOR: Natural de las materias primas	CORREGIMIENTOS: Santa Ana y Ararca, Isla Barú
PRIMA: Concha coco, ceiba aserrada, taqua	CERTIFICADO HECHO A MANO: Sí <input type="checkbox"/> No <input checked="" type="checkbox"/>	TIPO DE POBLACIÓN: Negritud rural (joven)

OBJETIVO: Segmentos clases media y alta	COSTO	PRECIO
CIÓN/MES: 1 artesano 15 / 8 artesanos 120	UNITARIO: \$14.820.00	UNITARIO: \$16.000.00
E: Especifico por definir, deberá ser acorde con el carácter del producto. P. MAYOR: El unitario transitoriamente	EMPAQUE: Por definir	P. MAYOR: El unitario transitoriamente
E: Especifico por definir.		EMPAQUE: Por definir

ACIONES: Este individual posee firmeza para ser empleado especialmente cuando se ofrece con el fin de que los comensales puedan ponerlo sobre el regazo.

ABLE: Paola Cabrera Viancha D.I. FECHA: Septiembre de 1999



ERENCIA 1 3 0 1 1 3 TIPO DE FICHA: REFERENTE(S) MUESTRA LÍNEA EMPAQUE

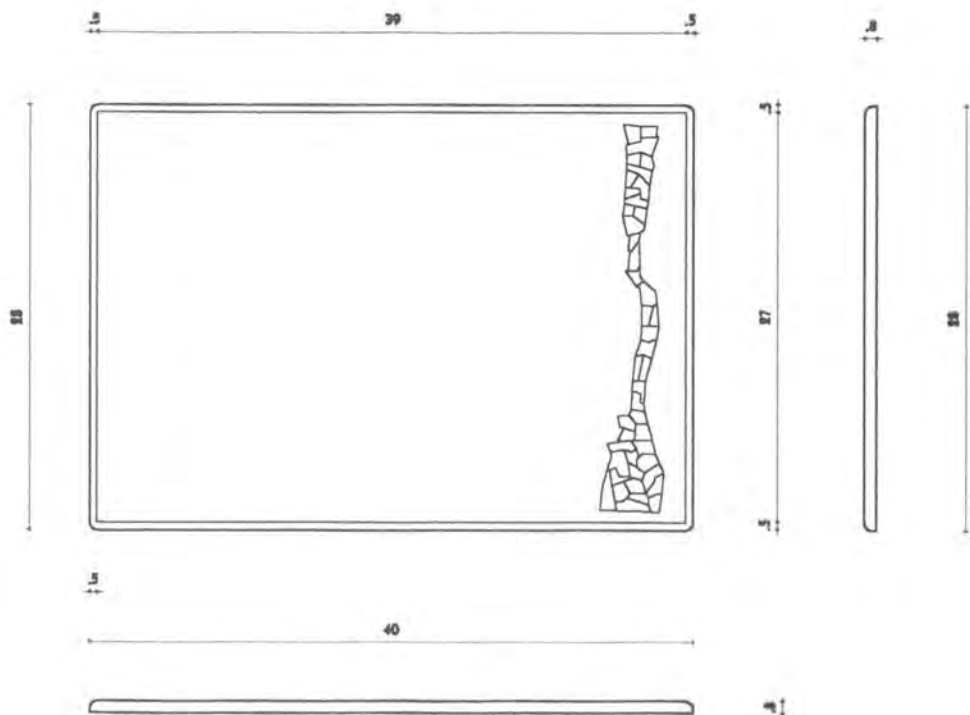

Individual Firme Buffet	REFERENCIA:	ESC. (CM): 1:5	PL. 1/1
Barú Mosaico	LÍNEA: De Mesa		
Carpintería y calado en coco y madera	RECURSO NATURAL:	Palma de coco, semillas de tagua, ceiba	
Varias	MATERIAS PRIMAS:	Concha coco, láminas de tagua, ceiba aserrada,	

PROCESO DE PRODUCCIÓN: 1. Se dimensiona, cepilla y cantea la pieza de madera. 2. Se lija con varios grados hasta obtener una superficie uniforme. 3*. Se dibuja en papel la plantilla de la silueta de la figura a tallar, marcando las piezas internas a incrustar. 4. Se traslada la figura externa a la tabla con papel carbón, cuidando la posición y orientación. 5. Se talla el bajo relieve uniforme para alojar las incrustaciones. 6. Se arma el despiece dentro de la tala y se verifica el ajuste entre piezas y con respecto a la talla, limando y puliendo, repitiendo o haciendo modificaciones que sirvan de cuña. 7. Se pega el despiece con pegante a base de cianoacrilato o similar. 8. Se aplica un acabado con aserrín de coco o de madera y cianoacrilato o PVA, las pequeñas horadaciones entre piezas de coco y madera, y se lija hasta obtener una superficie lisa. 9. Se lija la madera nuevamente y se encera, hasta obtener una superficie suave al tacto. *Para obtener las piezas a incrustar, se plantillan y numeran en papel que se pega sobre la concha de coco y en láminas de tagua lijadas y pulidas, del mismo espesor; se cala cada una con segueta de joyería.

OBSERVACIONES: La concha de coco debe ser pulida hasta lograr su máximo brillo con una crema abrasiva; se ha comprobado que da mejores resultados la crema de tipo "brillametal" que el betún "rape" o café. La pieza debe distinguirse por debajo con una incrustación pequeña de una palmera y las palabras Isla Barú, Colombia.



RESPONSABLE: Paola Cabrera Viancha D.I. FECHA: Septiembre de 1999

CÓDIGO DE REGIÓN 0213001 REFERENTE(S) PROPUESTA MUESTRA EMPAQUE



NOMBRE: Portavaso	LÍNEA: Barú De Mesa	ARTESANO: Ovarlis Julio, Richard Morales y otros
DESCRIPCIÓN: Barú Mosaico	REFERENCIA: 06-09-109-U	DEPARTAMENTO: Bolívar
MATERIALES: Carpintería y calado en coco y madera	LARGO (CM): 9 ANCHO (CM): 9 ALTO (CM): 0.8	CIUDAD/MUNICIPIO: Cartagena
USOS: Varias	DIÁMETRO (CM): PESO (GR):	LOCALIDAD/VEREDA:
CURSO NATURAL: Palma de coco, ceiba	COLOR: Natural de las materias primas	CORREGIMIENTOS: Santa Ana y Ararca, Isla Barú
MATERIA PRIMA: Concha coco, ceiba aserrada, taqua	CERTIFICADO HECHO A MANO: <input type="checkbox"/> SÍ <input checked="" type="checkbox"/> NO	TIPO DE POBLACIÓN: Negritud rural (joven)

OBJETIVO: Segmentos clases media y alta	COSTO	PRECIO
PRODUCCIÓN/MES: 1 artesano 30 / 8 artesanos 240	UNITARIO: \$ 2.140.00	UNITARIO: \$ 3.000.00
EMPAQUE: Especifico por definir; deberá ser acorde con el carácter del producto.	P. MAYOR: El unitario transitoriamente	P. MAYOR: El unitario transitoriamente
ALTAJE: Especifico por definir.	EMPAQUE: Por definir	EMPAQUE: Por definir

REMARKS: Este portavaso puede hacer juego con el individual firme para buffet Barú Mosaico

RESPONSABLE: Paola Cabrera Viancha D.I.

FECHA: Septiembre de 1999



TEMA REFERENCIA 1 3 0 1 1 2 TIPO DE FICHA: REFERENTE(S) MUESTRA LÍNEA EMPAQUE

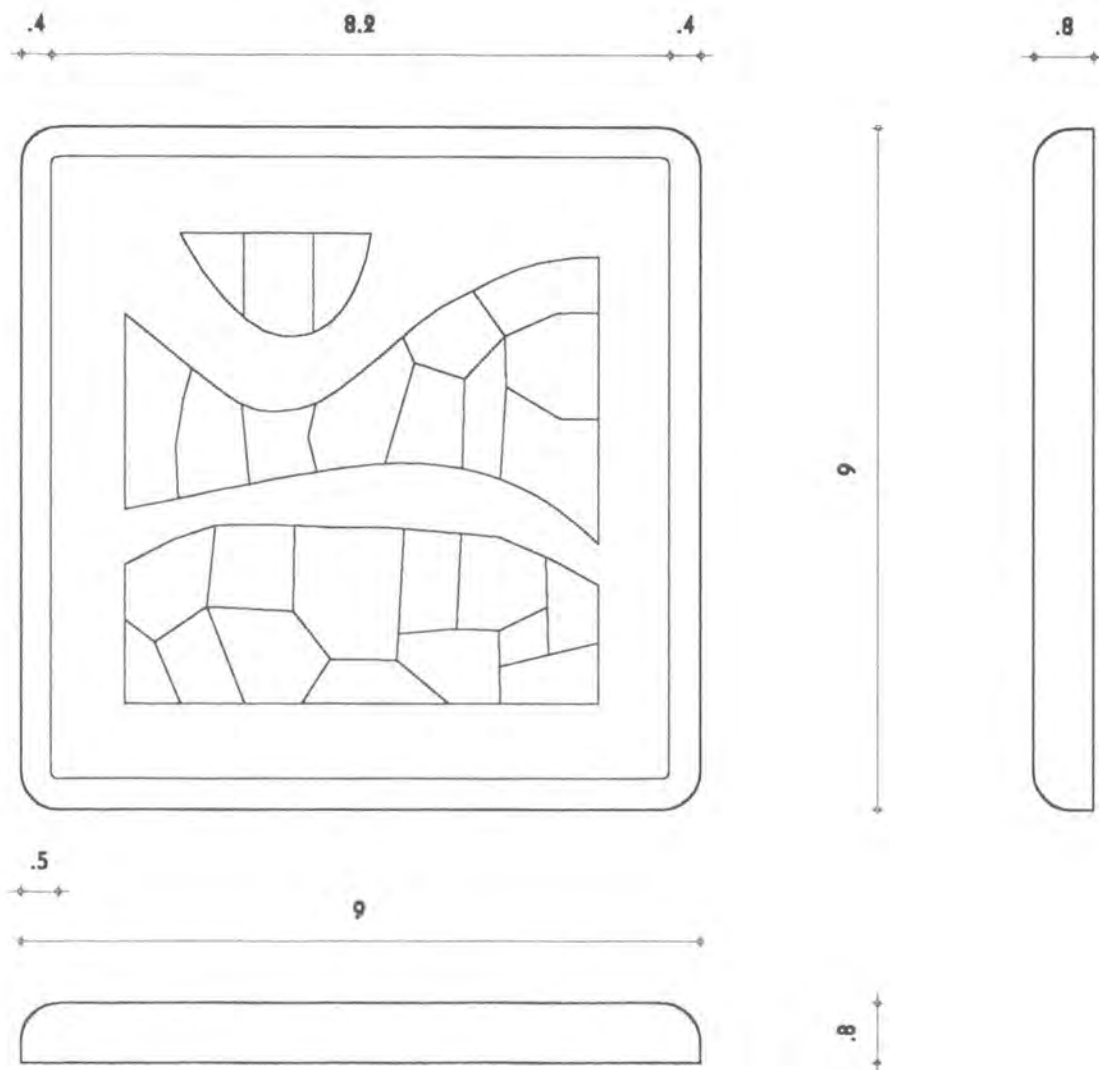

Nombre: Individual Firme Buffet	REFERENCIA:	ESC. (CM):	PL.:
Material: Barú Mosaico	LÍNEA: De Mesa		
Proceso: Carpintería y calado en coco y madera	RECURSO NATURAL: Palma de coco, semillas de tagua, ceiba		
Clasificación: Varias	MATERIAS PRIMAS: Concha coco, láminas de tagua, ceiba aserrada,		

MODO DE PRODUCCIÓN: 1. Se dimensiona, cepilla y cantea la pieza de madera. 2. Se lija con varios tipos de lija hasta obtener una superficie uniforme. 3*. Se dibuja en papel la plantilla de la silueta de la figura a tallar, marcando las piezas internas a incrustar. 4. Se traslada la figura externa a la tabla con papel carbón, cuidando la posición y orientación. 5. Se talla el bajo relieve uniforme para alojar las incrustaciones. 6. Se arma el despiece dentro del relieve y se verifica el ajuste entre piezas y con respecto a la talla, limando y puliendo, repitiendo o haciendo ajustes adicionales que sirvan de cuña. Se pega el despiece con pegante a base de cianoacrilato o similar. Se lija con aserrín de coco o de madera y cianoacrilato o PVA, las pequeñas horadaciones entre piezas de coco y con la madera, y se lija hasta obtener una superficie lisa. Se lija la madera nuevamente y se encera, hasta obtener una superficie suave al tacto. Para obtener las piezas a incrustar, se plantillan y numeran en papel que se pega sobre la concha de coco y en láminas de tagua lijadas y pulidas, del mismo espesor; se cala cada una con segueta de joyería.

OBSERVACIONES: La concha de coco debe ser pulida hasta lograr su máximo brillo con una crema abrasiva; se ha comprobado que da mejores resultados la crema de tipo "brillametal" que el betún "rape" o café. La pieza debe distinguirse por debajo con una incrustación pequeña de una palmera y las palabras Isla Barú, Colombia.

Responsable: Paola Cabrera Viancha D.I. Fecha: Septiembre de 1999

MA EF. 1 3 0 1 1 3 CÓDIGO DE REGIÓN 0 2 1 3 0 0 1 REFERENTE(S) PROPUESTA MUESTRA EMPAQUE



Portavaso	LÍNEA: Barú De Mesa	ARTESANO: Ovarlis Julio, Richard Morales y otros
RE: Barú Playa	REFERENCIA: 06-09-109-U*	DEPARTAMENTO: Bolívar
: Carpintería y calado en coco y madera	LARGO (CM): 9 ANCHO (CM): 9 ALTO (CM): 0.8	CIUDAD/MUNICIPIO: Cartagena
SA: Varias	DIÁMETRO (CM): PESO (GR):	LOCALIDAD/VEREDA/
SO NATURAL: Palma de coco, ceiba	COLOR: Natural de las materias primas	CORREGIMIENTOS: Santa Ana y Ararca, Isla Barú
IA PRIMA: Concha coco, ceiba aserrada, taqua	CERTIFICADO HECHO A MANO: <input checked="" type="checkbox"/> SÍ <input type="checkbox"/> NO	TIPO DE POBLACIÓN: Negritud rural (joven)

ADO OBJETIVO: Segmentos clases media y alta	COSTO	PRECIO
CCIÓN/MES: 1 artesano 60 / 8 artesanos 480	UNITARIO: \$ 1.930.00	UNITARIO: \$ 2.500.00
UE: Específico por definir; deberá ser acorde con el carácter del producto. P. MAYOR: El unitario transitoriamente	EMPAQUE: Por definir	P. MAYOR: El unitario transitoriamente
AJE: Específico por definir.		EMPAQUE: Por definir

Observaciones: El tema de este portavaso fue propuesto por el grupo de artesanos.
 Referencia debe ser revisada pues el diseño y el precio son diferentes.

Responsable: Paola Cabrera Viancha D.I. Fecha: Septiembre de 1999



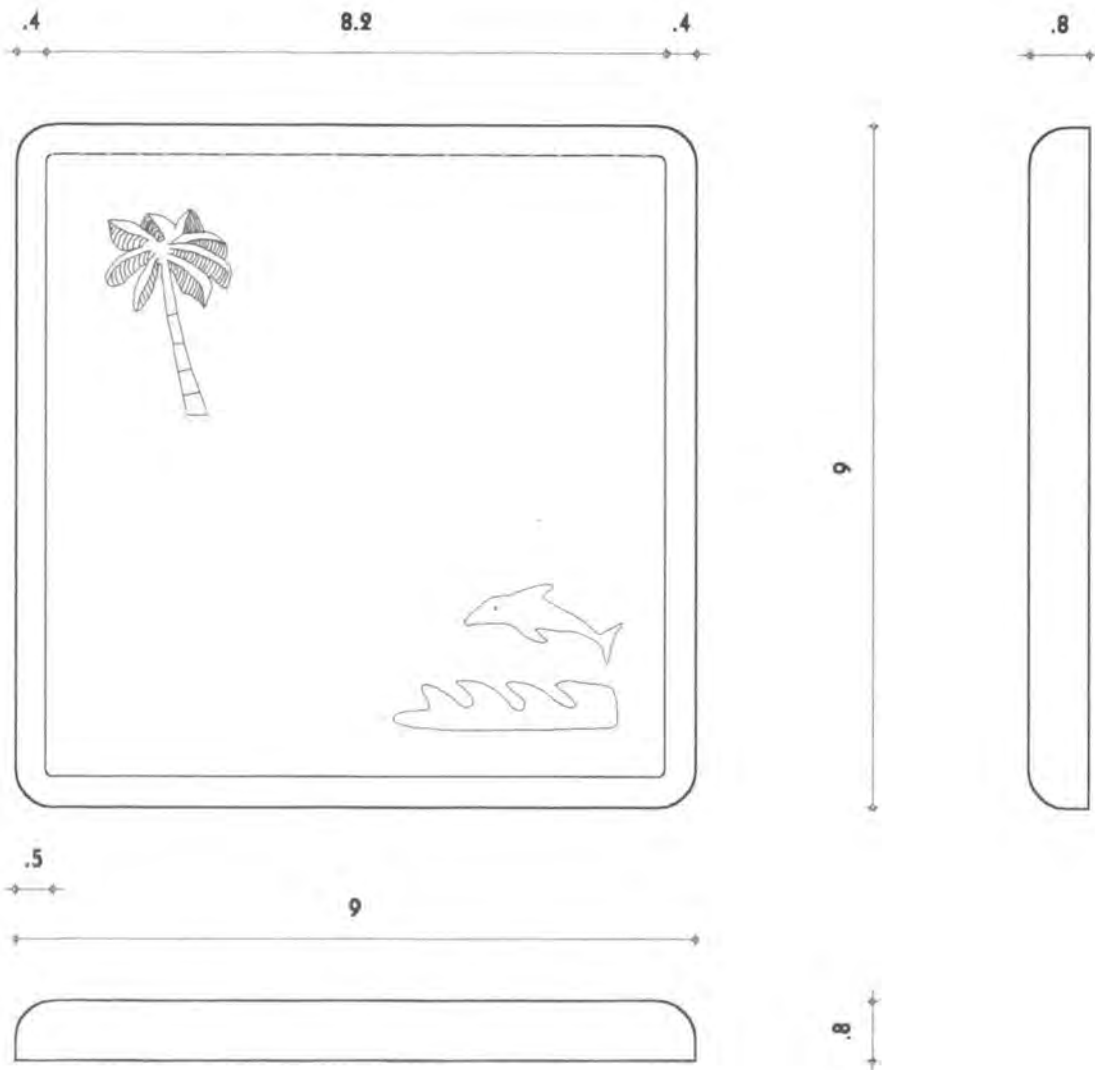

OBJETO: Portavaso	REFERENCIA:	ESC.(CM): 1:1	PL. 1/1
UBICACIÓN: Barú Playa	LÍNEA: De Mesa		
MATERIALES: Carpintería y calado en coco y madera	RECURSO NATURAL: Palma de coco, semillas de tagua, ceiba		
USOS: Varias	MATERIAS PRIMAS: Concha coco, láminas de tagua, ceiba aserrada,		

MODO DE PRODUCCIÓN: 1. Se dimensiona, cepilla y cantea la pieza de madera. 2. Se lija con varios tipos de lija hasta obtener una superficie uniforme. 3*. Se dibuja en papel la plantilla de la silueta de la figura a tallar, y las partes internas a incrustar. 4. Se traslada la figura externa a la tabla con papel carbón, cuidando ubicación y orientación. 5. Se talla el bajo relieve uniforme para alojar las incrustaciones. 6. Se arma el despiece dentro del bajo relieve y se verifica el ajuste entre piezas y con respecto a la talla, limando y puliendo, repitiendo o haciendo piezas adicionales que faltan. 7. Se pega el despiece con pegante a base de cianoacrilato o similar. 8. Se masillan con aserrín de coco y cianoacrilato o PVA, las pequeñas horadaciones entre piezas de coco y tagua, y con la madera, y se lija hasta obtener una superficie lisa. 9. Se lija la madera nuevamente y se encera, hasta obtener una superficie suave al tacto. *Para obtener las piezas a incrustar, se plantillan y numeran en papel delgado que se pega en concha de coco y láminas de tagua lijadas y pulidas, del mismo espesor; se cala cada una con segueta de joyería y más tarde se limpian.

OBSERVACIONES: La concha de coco debe ser pulida hasta lograr su máximo brillo con una crema abrasiva; se ha comprobado que da mejores resultados la crema de tipo "brillametal" que el betún "rape" o café. La pieza se debe distinguir por debajo con una incrustación pequeña de una palmera y las palabras Isla Barú, Colombia.



RESPONSABLE: Paola Cabrera Viancha D.I. FECHA: Septiembre de 1999

CÓDIGO DE REGIÓN 0213001 REFERENTE(S) PROPUESTA MUESTRA EMPAQUE



Servilleteros	LÍNEA: Barú De Mesa	ARTESANO: Ovarlis Julio, Richard Morales y otros
RE: Barú O y Barú C	REFERENCIA:	DEPARTAMENTO: Bolívar
: Calado en concha de coco	LARGO (CM): 5 ANCHO (CM): 6 ALTO (CM):	CIUDAD/MUNICIPIO: Cartagena
EA: Varias	DIÁMETRO (CM): PESO (GR):	LOCALIDAD/VEREDA/
RSO NATURAL: Palma de coco	COLOR: Natural de las materias primas	CORREGIMIENTOS: Santa Ana y Ararca, Isla Barú
IA PRIMA: Concha de coco	CERTIFICADO HECHO A MANO: Sí <input type="checkbox"/> No <input checked="" type="checkbox"/>	TIPO DE POBLACIÓN: Negritud rural (joven)

ADO OBJETIVO: Segmentos clases media y alta	COSTO	PRECIO
CCIÓN/MES: 1 artesano 180 / 8 artesanos 1440	UNITARIO: \$ 800.00	UNITARIO: \$ 1.200.00
UE: Específico por definir; deberá ser acorde con el carácter del producto. P. MAYOR: El unitario transitoriamente	P. MAYOR: El unitario transitoriamente	P. MAYOR: El unitario transitoriamente
AJE: Específico por definir.	EMPAQUE: Por definir	EMPAQUE: Por definir

OVACIONES: La O se refiere a la forma de óvalo del orificio.
 La C se refiere a la forma de círculo del orificio.

NSABLE: Paola Cabrera Viancha D.I. FECHA: Septiembre de 1999



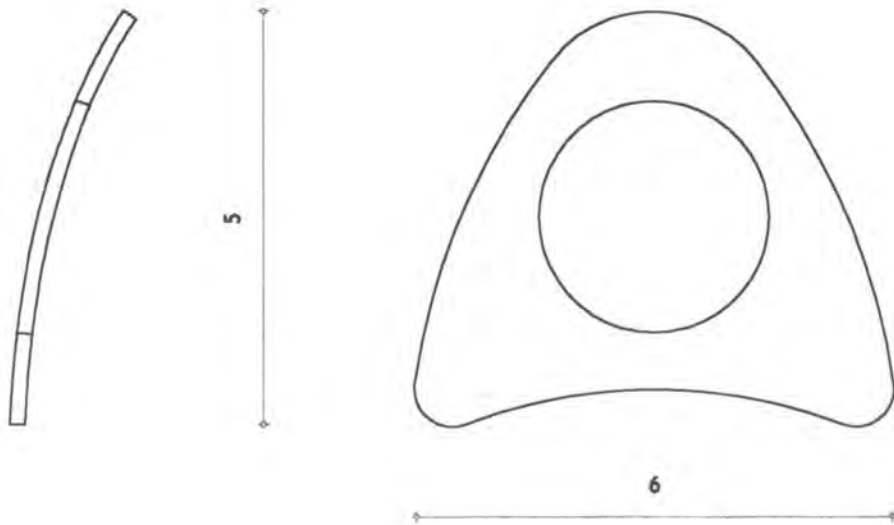

OBJETO: Servilletero	REFERENCIA:	ESC.(CM): 1:1	PL. 1/1
UBICACIÓN: Barú C	LÍNEA: De Mesa		
MATERIAL: Calado en concha de coco	RECURSO NATURAL: Palma de coco		
USOS: Varias	MATERIAS PRIMAS: Concha de coco		

PROCESO DE PRODUCCIÓN:
 1. Se selecciona coco de concha gruesa. 2. Se pela con motor esmeril. 3. Se pule con lijas de agua Nos. 80 y 100. 4. Se corta con segueta industrial de acuerdo con la forma. 5. Se saca la pulpa. 6. Se limpia, raspa, lija el interior. 7. Se pule a mano el exterior con lijas de agua Nos. 80, 100 y 200. 8. Se pule con el pulidor con felpa y pasta. 9. Se dibuja la forma en papel delgado, se recorta la plantilla y se pega en la concha con PVA. 10. En la zona que será hueca se taladra para introducir por allí la hoja de la segueta de mano y luego se cierra la segueta. 11. Se asegura con prensa o con la mano la pieza y se procede a calar. 12. Se remojan las piezas en agua para retirar el papel y se dejan secar. 13. Se pule con lijas de agua Nos. 400 y 600 y se limpian con un paño suave. 14. Se pule con crema tipo "brillametal" para proteger y darle brillo hasta obtener una superficie lustrosa (opcional betún rapé).

OBSERVACIONES: La concha de coco debe ser pulida hasta lograr su máximo brillo con una crema abrasiva; se ha comprobado que da mejores resultados la crema de tipo "brillametal" que el betún "rape" o café.



RESPONSABLE: Paola Cabrera Viancha D.l. FECHA: Septiembre de 1999

CÓDIGO DE REGIÓN 0213001 REFERENTE(S) PROPUESTA MUESTRA EMPAQUE

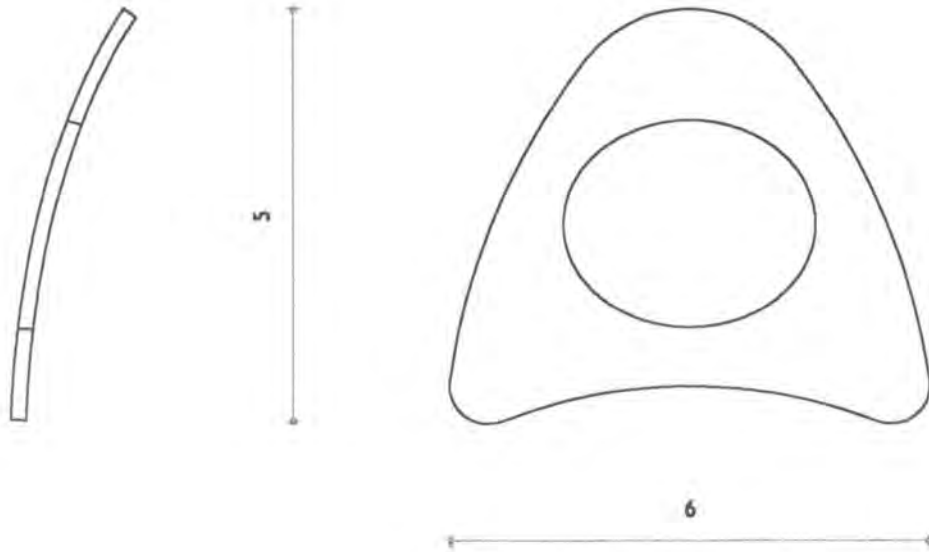

OCUPACION: Servilletero	REFERENCIA:	ESC.(CM): 1:1	PL. 1/1
UBICACION: Barú O	LÍNEA: De Mesa		
MATERIA: Calado en concha de coco	RECURSO NATURAL: Palma de coco		
TECNICA: Varias	MATERIAS PRIMAS: Concha de coco		

PROCESO DE PRODUCCIÓN:
 1. Se selecciona coco de concha gruesa. 2. Se pela con motor esmeril. 3. Se pule con lijas de agua Nos. 80 y 100. 4. Se corta con segueta industrial de acuerdo con la forma. 5. Se saca la pulpa. 6. Se limpia, raspa, lija el interior. 7. Se pule a mano el exterior con lijas de agua Nos. 80, 100 y 200. 8. Se pule con el pulidor con felpa y pasta. 9. Se dibuja la forma en papel delgado, se recorta la plantilla y se pega en la concha con PVA. 10. En la zona que será hueca se taladra para introducir por allí la hoja de la segueta de mano y luego se cierra la segueta. 11. Se asegura con prensa o con la mano la pieza y se procede a calar. 12. Se remojan las piezas en agua para retirar el papel y se dejan secar. 13. Se pule con lijas de agua Nos. 400 y 600 y se limpian con un paño suave. 14. Se pule con crema tipo "brillametal" para proteger y darle brillo hasta obtener una superficie lustrosa (opcional betún rapé).

OBSERVACIONES: La concha de coco debe ser pulida hasta lograr su máximo brillo con una crema abrasiva; se ha comprobado que da mejores resultados la crema de tipo "brillametal" que el betún "rape" o café.



RESPONSABLE: Paola Cabrera Viancha D.I. FECHA: Septiembre de 1999

CÓDIGO DE REGIÓN 0213001 REFERENTE(S) PROPUESTA MUESTRA EMPAQUE

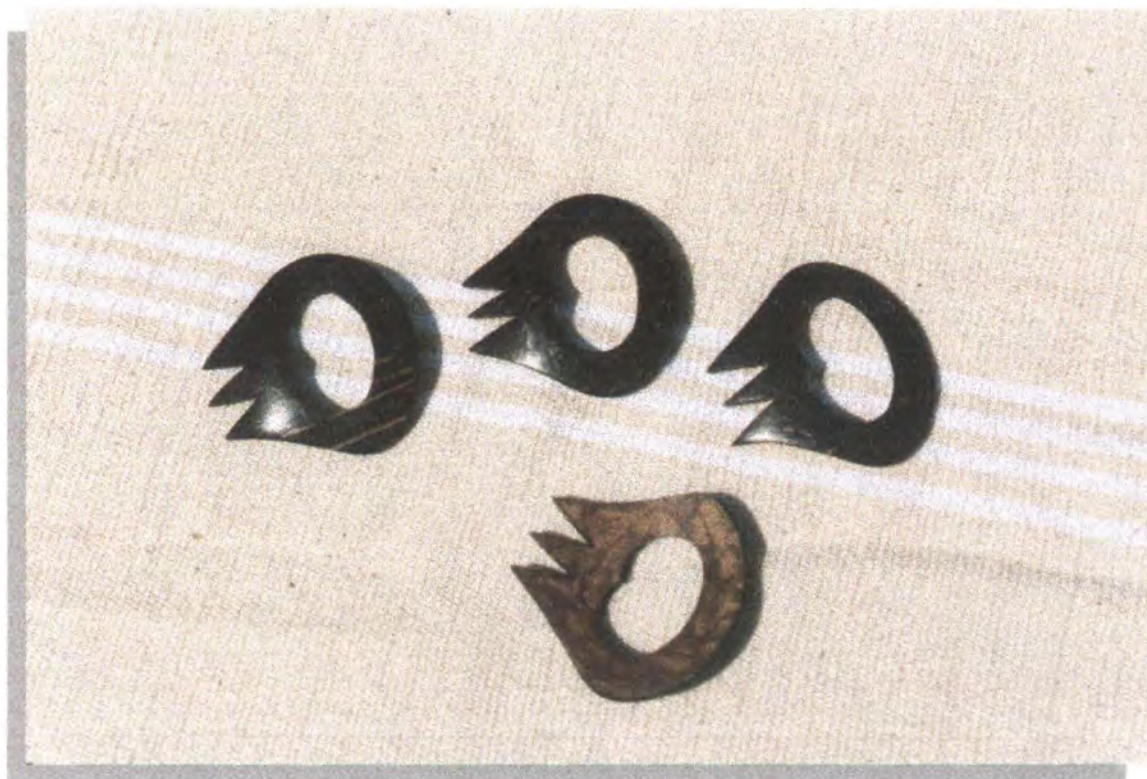

Trinche	LÍNEA: Barú De Mesa	ARTESANO: Ovarlis Julio, Richard Morales y otros
RE: Barú Uno	REFERENCIA:	DEPARTAMENTO: Bolívar
CA: Calado en concha de coco	LARGO (CM): 5.5 ANCHO (CM): 5 ALTO (CM):	CIUDAD/MUNICIPIO: Cartagena
CA: Varias	DIÁMETRO (CM): PESO (GR):	LOCALIDAD/VEREDA/
RSO NATURAL: Palma de coco	COLOR: Natural de las materias primas	CORREGIMIENTOS: Santa Ana y Ararca, Isla Barú
IA PRIMA: Concha de coco	CERTIFICADO HECHO A MANO: <input checked="" type="checkbox"/> Sí <input type="checkbox"/> No	TIPO DE POBLACIÓN: Negritud rural (joven)

ADO OBJETIVO: Segmentos clases media y alta	COSTO	PRECIO
UCCIÓN/MES: 1 artesano 180 / 8 artesanos 1440	UNITARIO: \$ 800.00	UNITARIO: \$ 1.200.00
QUE: Especifico por definir, deberá ser acorde con el carácter del producto. P. MAYOR: El unitario transitoriamente	P. MAYOR: El unitario transitoriamente	P. MAYOR: El unitario transitoriamente
PAJE: Especifico por definir.	EMPAQUE: Por definir	EMPAQUE: Por definir

RVACIONES: El diseño de esta pieza se basó en un cambio de material para un trinche de inoxidable.

NSABLE: Paola Cabrera Viancha D.I. FECHA: Septiembre de 1999



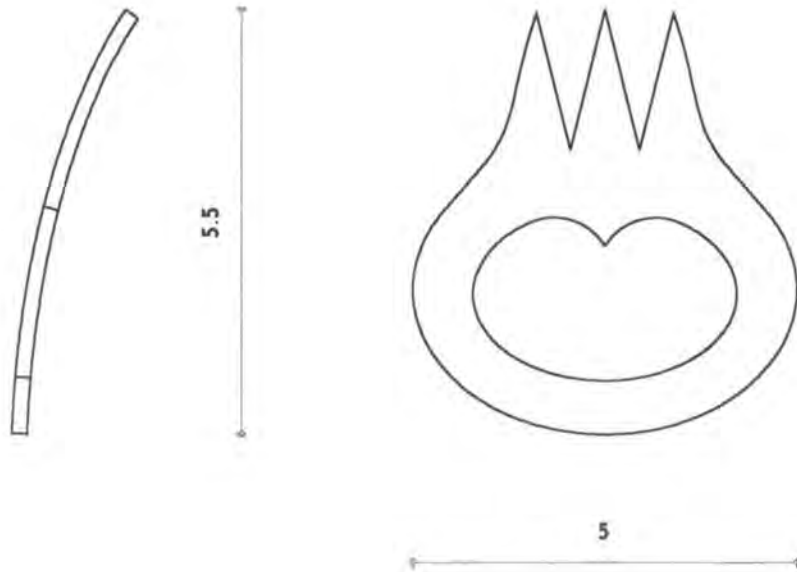

Trinche	REFERENCIA:	ESC.(cm): 1:1	PL. 1/1
Barú Uno	LÍNEA: De Mesa		
Calado en concha de coco	RECURSO NATURAL: Palma de coco		
Varias	MATERIAS PRIMAS: Concha de coco		

MODO DE PRODUCCIÓN:
 1. Se selecciona coco de concha gruesa. 2. Se pela con motor esmeril. 3. Se pule con lijas de agua Nos. 80 y 100. 4. Se corta con segueta industrial de acuerdo con la forma. 5. Se saca la pulpa. 6. Se limpia, raspa, lija el interior. 7. Se pule a mano el exterior con lijas de agua Nos. 80, 100 y 200. 8. Se pule con el pulidor con felpa y pasta. 9. Se dibuja la forma en papel delgado, se recorta la plantilla y se pega en la concha con PVA. 10. En la zona que será hueca se taladra para introducir por allí la hoja de la segueta de 10 cm y luego se cierra la segueta. 11. Se asegura con prensa o con la mano la pieza y se procede a calar. 12. Se remojan las piezas en agua para retirar el papel y se dejan secar. 13. Se pule con lijas de agua Nos. 400 y 600 y se limpian con un paño suave. 14. Se pule con crema tipo "brillametal" para proteger y darle brillo hasta obtener una superficie lustrosa (opcional betún rapé).

OBSERVACIONES: La concha de coco debe ser pulida hasta lograr su máximo brillo con una crema abrasiva; se ha comprobado que da mejores resultados la crema de tipo "brillametal" que el betún "rape" o café.





DESCRIPCIÓN: Cubiertos para pasabocas	LÍNEA: Barú De Mesa	ARTESANO: Ovarlis Julio, Richard Morales y otros
UBICACIÓN: Barú Par	REFERENCIA:	DEPARTAMENTO: Bolívar
MATERIAL: Calado en concha de coco	LARGO (CM): 9.5 ANCHO (CM): 4 ALTO (CM):	CIUDAD/MUNICIPIO: Cartagena
VARIANTES: Varias	DIÁMETRO (CM): PESO (GR):	LOCALIDAD/VEREDA/
MATERIAL NATURAL: Palma de coco	COLOR: Natural de las materias primas	CORREGIMIENTOS: Santa Ana y Ararca, Isla Barú
MATERIAL PRIMA: Concha de coco	CERTIFICADO HECHO A MANO: Sí <input type="checkbox"/> No <input checked="" type="checkbox"/>	TIPO DE POBLACIÓN: Negritud rural (joven)

OBJETIVO: Segmentos clases media y alta	COSTO	PRECIO
PRODUCCIÓN/MES: 1 artesano 90/8 artesanos 720	UNITARIO: \$ 1.340.00	UNITARIO: \$ 2.000.00
EMPAQUE: Específico por definir; deberá ser acorde con el carácter del producto.	P. MAYOR: El unitario transitoriamente	P. MAYOR: El unitario transitoriamente
EMPAQUE: Específico por definir.	EMPAQUE: Por definir	EMPAQUE: Por definir

REMARKS: El par de cubiertos para pasabocas se compone de una espátula para untar dips, quillitas y similares, y de un trinche para bocadillos tipo aceitunas y quesos.

RESPONSABLE: Paola Cabrera Viancha D.I.

FECHA: Septiembre de 1999





Nombre: Candelero	LÍNEA: Barú De Mesa	ARTESANO: Ovarlis Julio, Richard Morales y otros
Origen: Barú Candela	REFERENCIA:	DEPARTAMENTO: Bolívar
Técnica: Calado y Carpintería en concha de coco	LARGO (CM): ANCHO (CM): ALTO (CM): 9	CIUDAD/MUNICIPIO: Cartagena
Forma: Varias	DIÁMETRO (CM): 9 Ø > 5 Ø	PESO (GR): LOCALIDAD/VEREDA/
Materia Natural: Palma de coco	COLOR: Natural de las materias primas	CORREGIMIENTOS: Santa Ana y Ararca, Isla Barú
Materia Prima: Concha de coco	CERTIFICADO HECHO A MANO: Sí <input type="checkbox"/> No <input checked="" type="checkbox"/>	TIPO DE POBLACIÓN: Negritud rural (joven)

Objetivo: Segmentos clases media y alta	COSTO	PRECIO
Producción/MES: 1 artesano 60 / 8 artesanos 480	UNITARIO: \$ 5.960.00	UNITARIO: \$ 7.000.00
Detalle: Especifico por definir; deberá ser acorde con el carácter del producto. P. MAYOR: El unitario transitoriamente	EMPAQUE: Por definir	P. MAYOR: El unitario transitoriamente
Detalle: Especifico por definir.	EMPAQUE: Por definir	EMPAQUE: Por definir

Observaciones: La dimensión del alto es variable, así como las dimensiones de las partes, pues dependen del diámetro de los cocos que se empleen, siendo cada pieza única y diferente. Se puede poner una arandela de metal en el fondo para proteger el material de una posible quemadura.

Responsable: Paola Cabrera Viancha D.I. Fecha: Septiembre de 1999



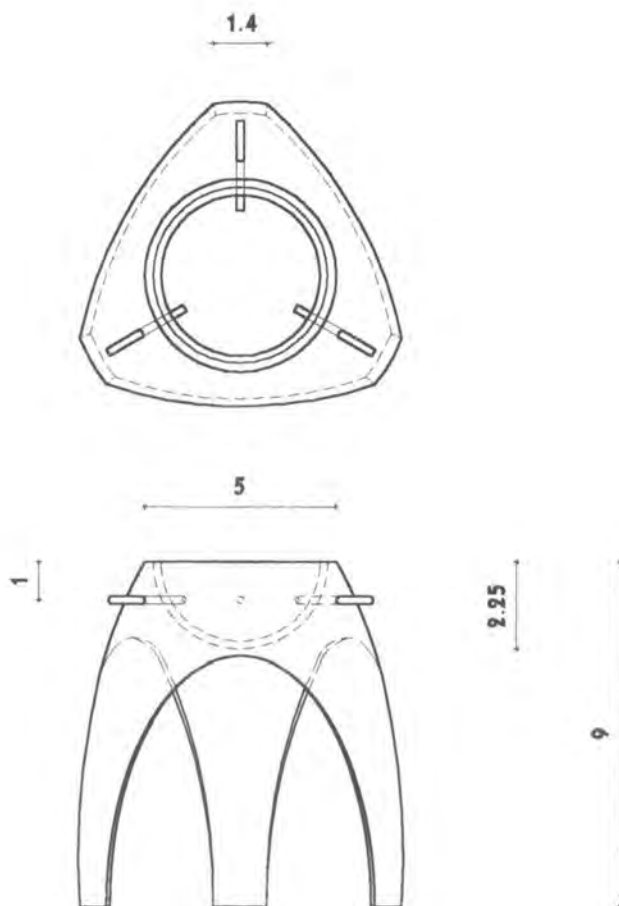

Nombre: Candilero	REFERENCIA:	ESC.(CM): 1:2	PL. 1/1
Material: Barú Candela	LÍNEA: De Mesa		
Herramientas: Calado y carpintería en concha de coco	RECURSO NATURAL: Palma de coco		
Acabado: Varias	MATERIAS PRIMAS: Concha de coco		

PROCESO DE PRODUCCIÓN: 1. Se seleccionan un coco largo y grande de concha gruesa para el cuerpo y un coco que alojará la vela. 2. Se pelan, liján y pulen. 3. Se marcan y cortan para obtener una forma exterior esbelta. 4. Se pulpa y se raspa y pule el interior. 5. Se pule el exterior con lijas de agua. 6. Se pule con el motor con felpa y pasta. 7. Se marcan y cortan los arcos en el coco largo con segueta de acuerdo con plantilla graduada en ángulos a 120°. 8. Se pulen y pulen preliminar de la pieza de coco pequeño que se acopla invertido en el otro. 9. Se pulen con lijas de agua de grano fino y se limpian con paño suave. 10. Se pule con crema tipo "brillametal" hasta obtener una superficie lustrosa. 11. Se pulen los 3 orificios, en línea con los apoyos o con los arcos, y se marcan y taladran los correspondientes en el coco pequeño. 12. Se pegan los cocos, fijando con clavos y masillando con aserrín de coco y cianoacrilato, el plano de unión entre los 2 cocos y se lija hasta obtener una superficie lisa. 13. Se elaboran y fijan con pegante 3 pines en coco que reemplazan los pines de la vela. 14. Se elabora una moneda de coco para recibir la vela, que se pega con un clavo de coco. 15. Se pule el conjunto.

OBSERVACIONES: La concha de coco debe ser pulida hasta lograr su máximo brillo con una crema abrasiva; se ha comprobado que da mejores resultados la crema de tipo "brillametal" que el betún "rape" o café.

Responsable: Paola Cabrera Viancha D.I. **FECHA:** Septiembre de 1999



CÓDIGO DE REGIÓN: 0213001 **REFERENTE(S):** PROPUESTA MUESTRA EMPAQUE



ARTESANOS: Candeleros y Candelabro	LÍNEA: Luz Caribeña (candeleros)	ARTESANOS: Uriel Balseiro, Bonifacio Pacheco y otros
MATERIALES: Varios	REFERENCIA:	DEPARTAMENTO: Bolívar
TÉCNICAS: Talla y Pintura	LARGO (CM): ANCHO (CM): ALTO (CM):	CIUDAD/MUNICIPIO: Cartagena
FORMAS: Varias	DIÁMETRO (CM): PESO (GR):	LOCALIDAD/VEREDA:
MATERIAL NATURAL: Abarco	COLOR: Natural de las materias primas	CORREGIMIENTO: Barú, Isla Barú
MATERIAS PRIMAS: Abarco aserrado y vinilos	CERTIFICADO HECHO A MANO: Sí <input type="checkbox"/> No <input checked="" type="checkbox"/>	TIPO DE POBLACIÓN: Negritud rural

OBJETIVO: Segmentos clases media y alta	COSTO	PRECIO
PRODUCCIÓN/MES: 1 art. 30 / 8 art. 240	UNITARIO:	UNITARIO:
DETALLE: Específico por definir; deberá ser acorde con el carácter del producto.	P. MAYOR:	P. MAYOR:
EMPAQUE: Específico por definir.	EMPAQUE:	EMPAQUE:

REMARKS: Se puede ubicar en la zona que aloja la(s) vela(s) una arandela o pieza de... para proteger el material de una posible quemadura. Al reverso se encuentra la información... a la importancia artesanal-cultural del producto, en términos de valor agregado.

RESPONSABLE: Paola Cabrera Viancha D.I. FECHA: Septiembre de 1999



REFERENCIA 1 3 0 4 1 TIPO DE FICHA: REFERENTE(S) MUESTRA LÍNEA EMPAQUE



En la Costa Atlántica Colombiana se encuentra el Corregimiento de Barú en el extremo Oriente de la Isla Barú y a él se llega desde Cartagena por tierra atravesando el Canal del Dique o mucho más rápido en lancha. Con los artesanos se desarrolló el proyecto de candeleros, manejando el colorido tropical de la región, la fauna y la flora del océano, elementos que morfológicamente conocen bien y saben plasmar excelentemente a través de la talla en madera y la pintura. La idea de los candeleros fue concebida para velones, propuestos por ser atractivos para el mercado actual, con miras a establecer una línea de piezas en donde prime el carácter utilitario, como alternativa paralela frente al carácter decorativo que habitualmente expresa el grupo de artesanos, lo que dificulta en algunos mercados la comercialización de sus piezas.

Era necesario entonces, con miras a cubrir mercados distintos al turístico de playa, reducir el tamaño de los candeleros de columnas de gran formato, alto precio y transporte costoso, con exceso de torno aplicado -últimamente, pues también se hizo rescate a partir de los candeleros que elaboraban hace algunos años en donde sobresale la talla y las partes torneadas son mínimas-. La propuesta así mismo complementa la producción del grupo, de carácter esencialmente decorativo (calados y tallas de pared).

Para los dibujos de las piezas los artesanos crean plantillas que se recrean e intercambian dando variedad a los productos. Se mantiene entonces una volumetría básica que responde a la función, y el valor agregado del producto recae en la talla y la pintura, que hacen que cada pieza sea única, basada en la inspiración del artesano.

En la fase productiva se intervino en control de calidad en los terminados, en relación con mantener proporciones entre las partes de las piezas, y en la técnica de la aplicación de la pintura, con base en las sugerencias hechas en teoría del color.

La Unidad de Diseño trabaja con todas las dependencias de Artesanías de Colombia para desarrollar proyectos integrales. Así, todos los proyectos desarrollados por la Unidad contemplan por principio conceptos de desarrollo sostenible y manejo ecológico convenientes.



NOMBRE: Candeleros y Columna con Frutas	LÍNEA:	ARTESANOS:
MATERIAL: Talla y pintura en madera	REFERENCIA:	DEPARTAMENTO: Bolívar
TÉCNICA: Varias, y con torno	LARGO (CM): ANCHO (CM): ALTO (CM):	CIUDAD/MUNICIPIO: Cartagena
CURSO NATURAL:	DIÁMETRO (CM): PESO (GR):	LOCALIDAD/VEREDA/
MATERIAS PRIMAS: Maderas, vinilos	COLOR: Varios	CORREGIMIENTO: Barú, Isla Barú
	CERTIFICADO HECHO A MANO: <input type="checkbox"/> Sí <input type="checkbox"/> No <input checked="" type="checkbox"/>	TIPO DE POBLACIÓN: Negritud rural
PRECIO OBJETIVO:	COSTO	PRECIO
PRODUCCIÓN/MES:	UNITARIO:	UNITARIO:
EMPAQUE:	P. MAYOR:	P. MAYOR:
ALAJE:	EMPAQUE:	EMPAQUE:

OBSERVACIONES: Fotografía tomada en Barú, en la Casa Amarilla, Revista Axxis No. 50, Septiembre de 1996, p.67.

RESPONSABLE: Paola Cabrera Viancha D.I. FECHA: Septiembre de 1999



TEMA REFERENCIA 1 3 0 4 1 4 TIPO DE FICHA: REFERENTE(S) MUESTRA LÍNEA EMPAQUE



Candeleros	LÍNEA:	ARTESANOS:
E:	REFERENCIA:	DEPARTAMENTO: Bolívar
Talla y pintura en madera	LARGO (CM): ANCHO (CM): ALTO (CM):	CIUDAD/MUNICIPIO: Cartagena
A: Varias, y con torno	DIÁMETRO (CM): PESO (GR):	LOCALIDAD/VEREDA/
NO NATURAL:	COLOR: Varios	CORREGIMIENTO: Barú, Isla Barú
AS PRIMAS: Maderas, vinilos	CERTIFICADO HECHO A MANO: Sí <input type="checkbox"/> No <input checked="" type="checkbox"/>	TIPO DE POBLACIÓN: Negritud rural

NO OBJETIVO:	COSTO	PRECIO
CIÓN/MES:	UNITARIO:	UNITARIO:
E:	P. MAYOR:	P. MAYOR:
JE:	EMPAQUE:	EMPAQUE:

ACIONES: Fotografías tomadas con fecha de Octubre de 1999, Diagnóstico por Lucía
 Luisa De La Vega y Betty cardona.

ASIBLE: Paola Cabrera Viancha D.I. FECHA: Septiembre de 1999



REFERENCIA 1 3 0 4 1 4 TIPO DE FICHA: REFERENTE(S) MUESTRA LÍNEA EMPAQUE

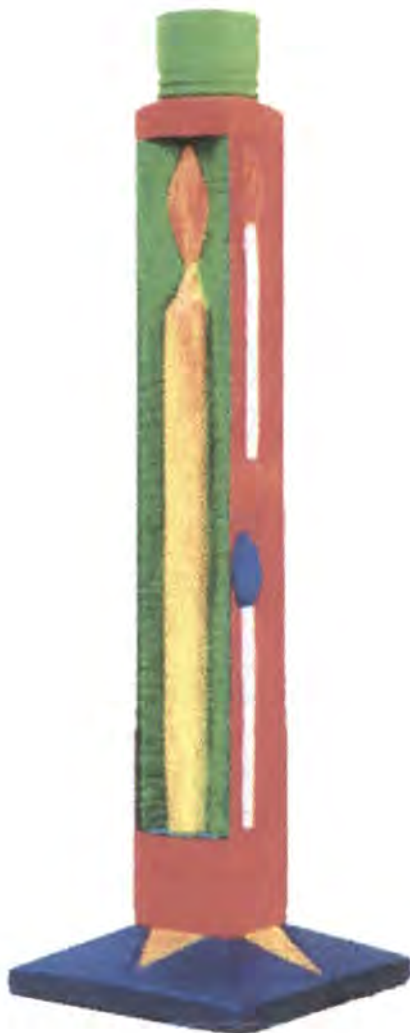

Nombre: Candelabro	LÍNEA: Luz Caribeña	ARTESANOS: Uriel Balseiro, Bonifacio Pacheco y otros
Materiales: Vela y Fósforos	REFERENCIA:	DEPARTAMENTO: Bolívar
Técnica: Talla y pintura en madera	LARGO (CM): 6 ANCHO (CM): 6 ALTO (CM): 60	CIUDAD/MUNICIPIO: Cartagena
Formas: Varias	DIÁMETRO (CM): 21x21 Base PESO (GR):	LOCALIDAD/VEREDA:
Materiales Naturales: Abarco	COLOR: Varios, según carta de colores	CORREGIMIENTO: Barú, Isla Barú
Decoraciones Primarias: Abarco aserrado, vinilos	CERTIFICADO HECHO A MANO: Sí <input type="checkbox"/> No <input checked="" type="checkbox"/>	TIPO DE POBLACIÓN: Negritud rural

Objetivo: Segmentos clases media y alta	COSTO	PRECIO
Producción/MES: 1 artesano 30 / 8 artesanos 240	UNITARIO: \$20.800.00	UNITARIO: \$34.320.00
Embalaje: Especifico por definir, deberá ser acorde con el carácter del producto. P. MAYOR:		P. MAYOR:
Acabado: Especifico por definir.	EMPAQUE:	EMPAQUE:

Observaciones: Se puede ubicar en la zona que aloja la(s) vela(s) una arandela o pieza de madera para proteger el material de una posible quemadura.

Responsable: Paola Cabrera Viancha D.I. Fecha: Septiembre de 1999



Código de Referencia: 1 3 0 4 1 4 TIPO DE FICHA: REFERENTE(S) MUESTRA LÍNEA EMPAQUE

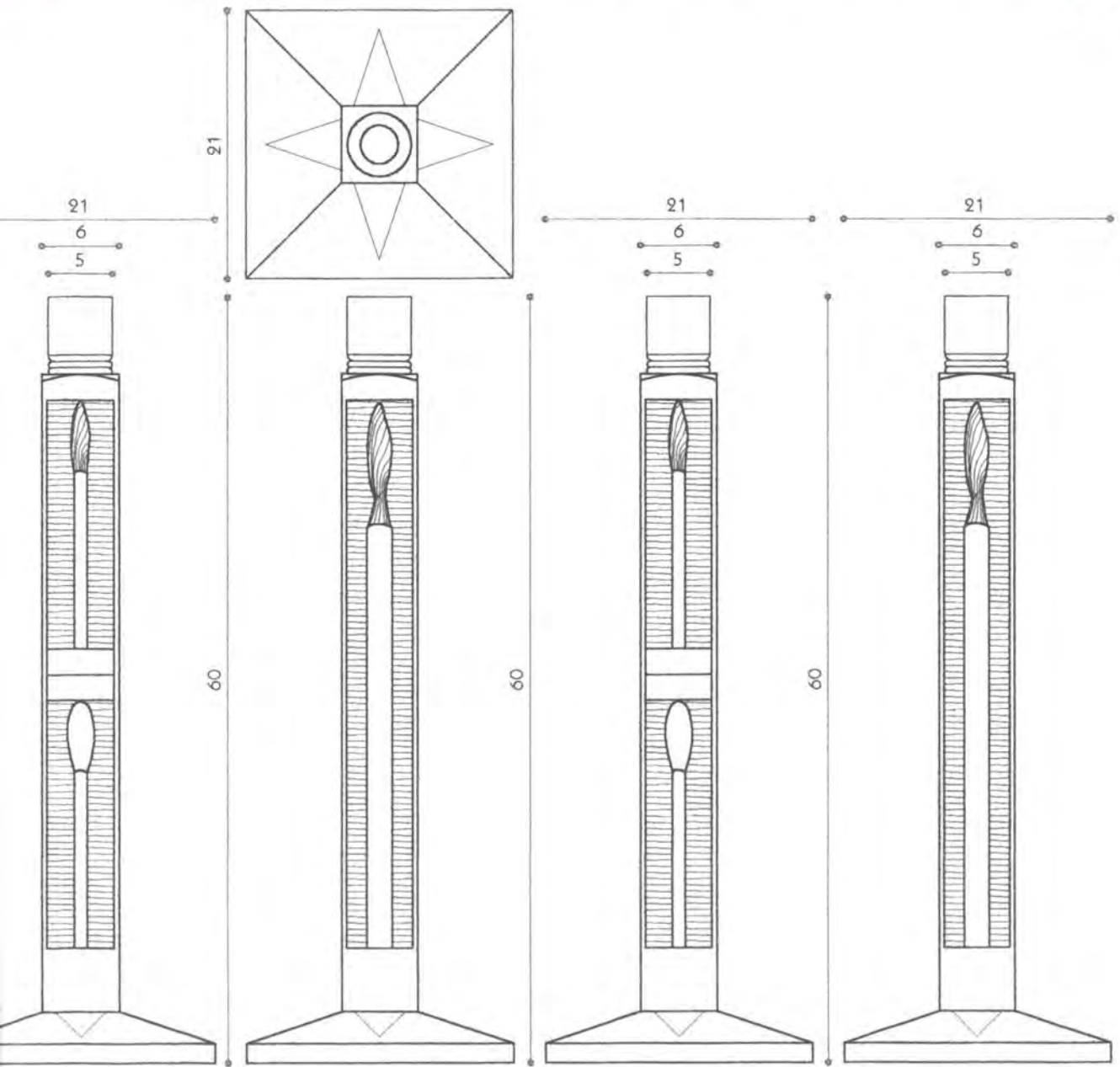

Candelero (Columna y Base)

RE: Vela y Fósforos

TE: Talla y Pintura en Abarco

MA: Varias

REFERENCIA:

LÍNEA: Luz Caribeña -candeleros-

RECURSO NATURAL: Abarco (en ocasiones ceiba)

MATERIAS PRIMAS: Abarco aserrado, vinilos

ESC.(CM): 1:5 PL. 1/5

PROCESO DE PRODUCCIÓN:

1. Se dimensiona el bloque principal de madera (columna) con las medidas máximas externas, dejando un espacio como indica el dibujo, para luego tallar allí el tarugo de menor diámetro que se empotrará en la columna. 2. Se dimensiona el bloque de la base con las medidas máximas externas. 3. Se dibuja y talla en la base la ranura que recibirá a presión el tarugo de unión tallado en la columna. 4. Se plantillan en papel los dibujos de la columna y se trasladan a la madera, indicando en donde van las partes torneadas. 5. Se tornean las partes correspondientes incluyendo la zona externa que recibe la vela. 6. Se hace la unión de la columna con la base de las dos piezas. 7. Se talla de acuerdo con las texturas indicadas para cada zona, prestando especial atención al orificio que recibe la vela. 8. Se aplica la capa de base blanca. 9. Se aplican los vinilos de colores correspondientes para cada parte.

OBSERVACIONES: La base debe ser masillada en donde sea necesario, y pulida y limpia para después escribirle con pincel en letras pequeñas "Isla Barú, Bolívar, Colombia" junto con el nombre de el o los artesanos que intervengan en la elaboración. Luego también le debe ser aplicado el acabado de laca mate o encerado.

DISEÑADORA: Paola Cabrera Viancha D.I.

FECHA: Septiembre de 1999

MA F. 1 3 0 1 1 4 CÓDIGO DE REGIÓN 0 2 1 3 0 0 1 REFERENTE(S) PROPUESTA MUESTRA EMPAQUE

FUNDACION
MARIO SANTO DOMINGO

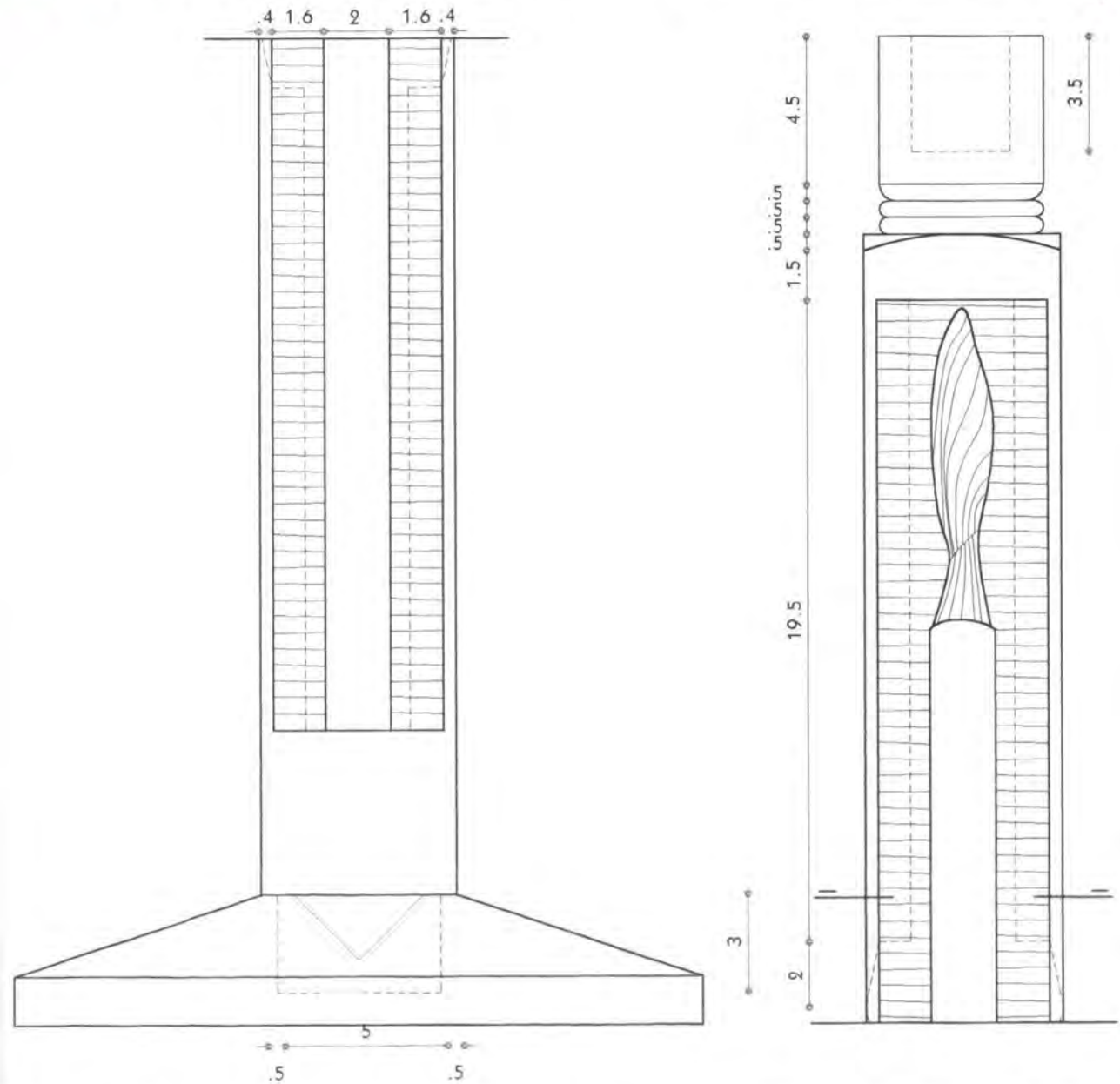

Objeto: Candelero (Columna y Base)

Materiales: Vela y Fósforos

Técnica: Talla y Pintura en Abarco

Decoración: Varias

REFERENCIA:

ESC.(CM): 1:2 PL. 2/5

LÍNEA: Luz Caribeña -candeleros-

RECURSO NATURAL: Abarco (en ocasiones ceiba)

MATERIAS PRIMAS: Abarco aserrado, vinilos

PROCESO DE PRODUCCIÓN:

1. Se dimensiona el bloque principal de madera (columna) con las medidas máximas externas, dejando un espacio de 0.4 cm en la parte superior y 0.4 cm en la parte inferior, para luego tallar allí el tarugo de menor diámetro que se empotrará en la columna. 2. Se dimensiona el bloque de la base con las medidas máximas externas. 3. Se dibuja y talla en la base el tarugo que recibirá a presión el tarugo de unión tallado en la columna. 4. Se plantillan en papel los dibujos de la columna y se trasladan a la madera, indicando en donde van las partes torneadas. 5. Se tornean las partes de la columna incluyendo la zona externa que recibe la vela. 6. Se hace la unión de la columna con la base de la vela. 7. Se talla de acuerdo con las texturas indicadas para cada zona, prestando especial atención al orificio que recibe la vela. 8. Se aplica la capa de base blanca. 9. Se aplican los vinilos de colores para cada parte.

OBSERVACIONES: La base debe ser masillada en donde sea necesario, y pulida y limpia para después escribirle con pincel en letras pequeñas "Isla Barú, Bolívar, Colombia" junto con el nombre de el o los artesanos que intervengan en la elaboración. Luego también le debe ser aplicado el acabado de laca mate o encerado.

Elaborado por: Paola Cabrera Viancha D.I.

Fecha: Septiembre de 1999

CÓDIGO DE REGIÓN: 0213001 REFERENTE(S) PROPUESTA MUESTRA EMPAQUE



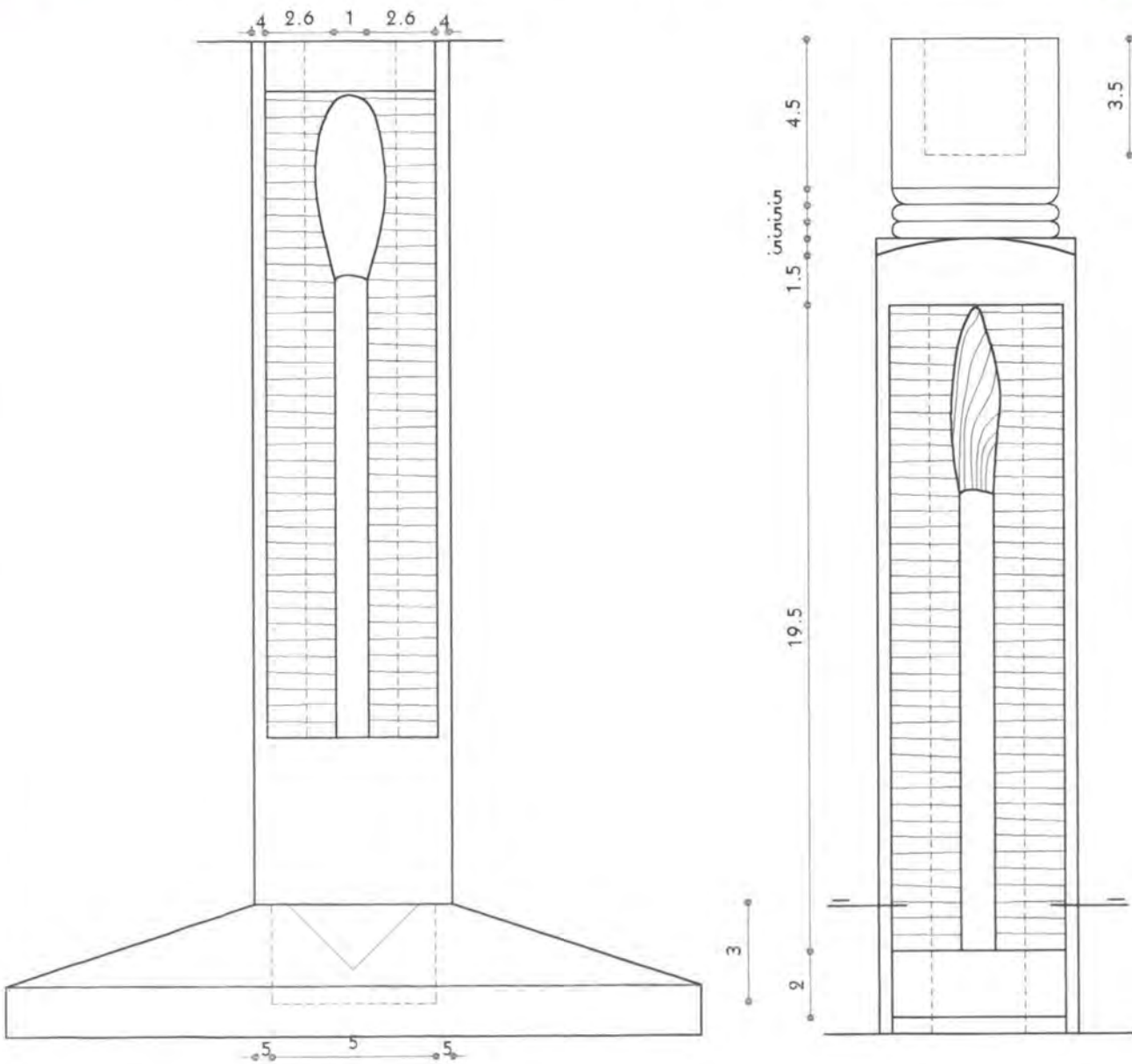

NOMBRE: Candelero (Columna y Base)

MATERIALES: Vela y Fósforos

TÉCNICA: Talla y Pintura en Abarco

OTROS: Varias

REFERENCIA:

ESC.(CM): 1:2 PL. 3/5

LÍNEA: Luz Caribeña -candeleros-

RECURSO NATURAL: Abarco (en ocasiones ceiba)

MATERIAS PRIMAS: Abarco aserrado, vinilos

PROCESO DE PRODUCCIÓN:

1. Se dimensiona el bloque principal de madera (columna) con las medidas máximas externas, dejando un espacio abajo como indica el dibujo, para luego tallar allí el tarugo de menor diámetro que se empotrará en la columna.
 2. Se dimensiona el bloque de la base con las medidas máximas externas.
 3. Se dibuja y talla en la base el orificio que recibirá a presión el tarugo de unión tallado en la columna.
 4. Se plantillan en papel los dibujos de la columna y se trasladan a la madera, indicando en donde van la partes torneadas.
 5. Se tornearon las partes dependientes incluyendo la zona externa que recibe la vela.
 6. Se hace la unión de la columna con la base uniendo las dos piezas.
 7. Se talla de acuerdo con las texturas indicadas para cada zona, prestando especial atención al orificio que recibe la vela.
 8. Se aplica la capa de base blanca.
 9. Se aplican los vinilos de colores necesarios para cada parte.

OBSERVACIONES: La base debe ser masillada en donde sea necesario, y pulida y limpia para después escribirle con pincel en letras pequeñas "Isla Barú, Bolívar, Colombia" junto con el nombre de el o los artesanos que intervengan en la elaboración. Luego también le debe ser aplicado el acabado de laca mate o encerado.

RESPONSABLE: Paola Cabrera Viancha D.I.

FECHA: Septiembre de 1999

SEMA EF. 130114 CÓDIGO DE REGIÓN 0213001 REFERENTE(S) PROPUESTA MUESTRA EMPAQUE



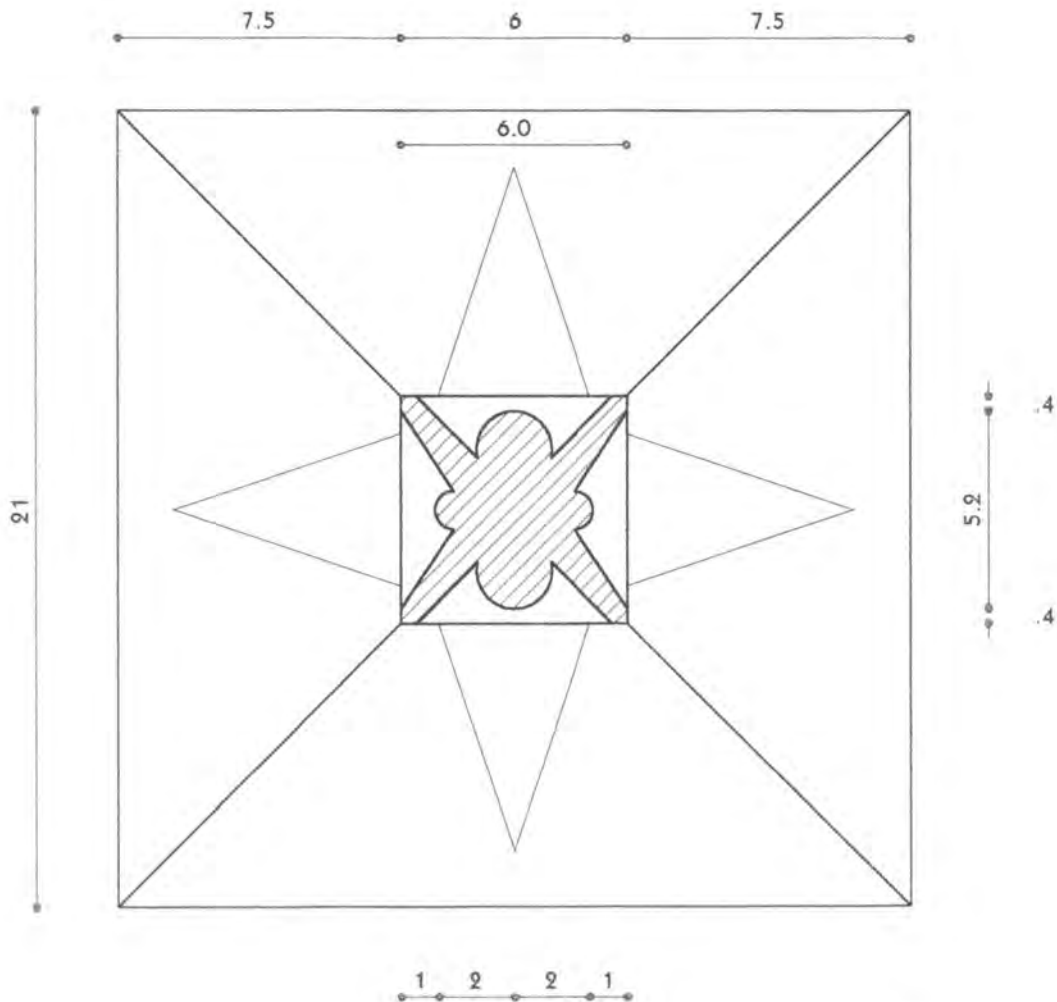

CORTE

Objeto: Candelero (Columna y Base)	REFERENCIA:	ESC.(CM): 1:2	PL. 4/5
Material: Vela y Fósforos	LÍNEA: Luz Caribeña -candeleros-		
Técnica: Talla y Pintura en Abarco	RECURSO NATURAL: Abarco (en ocasiones ceiba)		
Color: Varias	MATERIAS PRIMAS: Abarco aserrado, vinilos		

PROCESO DE PRODUCCIÓN:

1. Se dimensiona el bloque principal de madera (columna) con las medidas máximas externas, dejando un espacio para la vela como indica el dibujo, para luego tallar allí el tarugo de menor diámetro que se empotrará en la columna. 2. Se dimensiona el bloque de la base con las medidas máximas externas. 3. Se dibuja y talla en la base la zona que recibirá a presión el tarugo de unión tallado en la columna. 4. Se plantillan en papel los dibujos de la base y se trasladan a la madera, indicando en donde van las partes torneadas. 5. Se tornean las partes de la base incluyendo la zona externa que recibe la vela. 6. Se hace la unión de la columna con la base de la pieza. 7. Se talla de acuerdo con las texturas indicadas para cada zona, prestando especial atención al orificio que recibe la vela. 8. Se aplica la capa de base blanca. 9. Se aplican los vinilos de colores para cada parte.

OBSERVACIONES: La base debe ser masillada en donde sea necesario, y pulida y limpia para después escribirle con pincel en letras pequeñas "Isla Barú, Bolívar, Colombia" junto con el nombre de el o los artesanos que intervengan en la elaboración. Luego también le debe ser aplicado el acabado de laca mate o encerado.



Artesana: Paola Cabrera Viancha D.I. **FECHA:** Septiembre de 1999

CÓDIGO DE REGIÓN: 0213001 **REFERENTE(S):** PROPUESTA MUESTRA EMPAQUE

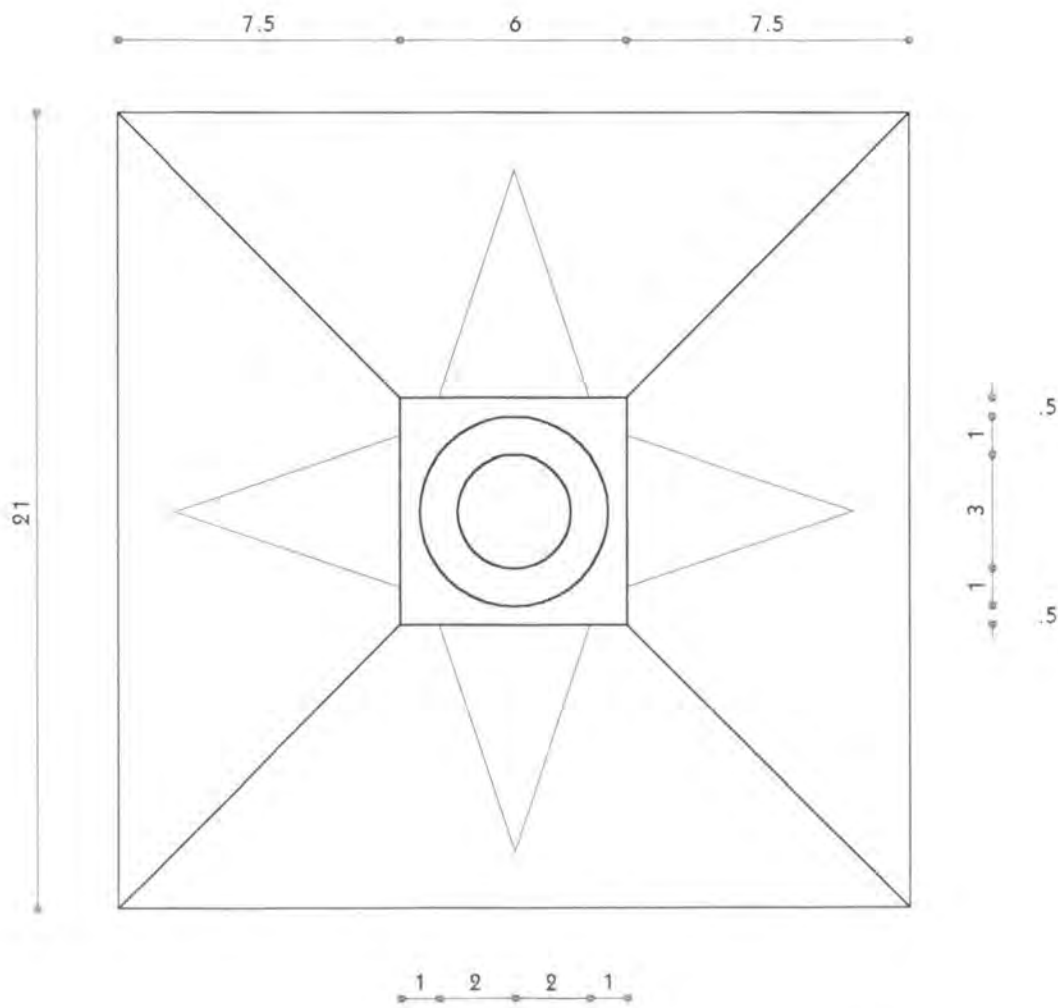

VISTA SUPERIOR

NOMBRE: Candelero (Columna y Base)	REFERENCIA:	ESC.(CM): 1:2	PL. 5/5
MATERIA: Vela y Fósforos	LÍNEA: Luz Caribeña -candeleros-		
TIPO: Talla y Pintura en Abarco	RECURSO NATURAL: Abarco (en ocasiones ceiba)		
TECNICA: Varias	MATERIAS PRIMAS: Abarco aserrado, vinilos		

PROCESO DE PRODUCCIÓN:
 1. Se dimensiona el bloque principal de madera (columna) con las medidas máximas externas, dejando un espacio abajo como indica el dibujo, para luego tallar allí el tarugo de menor diámetro que se empotrará en la columna.
 2. Se dimensiona el bloque de la base con las medidas máximas externas. 3. Se dibuja y talla en la base el tarugo que recibirá a presión el tarugo de unión tallado en la columna. 4. Se plantillan en papel los dibujos de las partes que se van a tallar y se trasladan a la madera, indicando en donde van las partes torneadas. 5. Se tornean las partes correspondientes incluyendo la zona externa que recibe la vela. 6. Se hace la unión de la columna con la base de las dos piezas. 7. Se talla de acuerdo con las texturas indicadas para cada zona, prestando especial atención al orificio que recibe la vela. 8. Se aplica la capa de base blanca. 9. Se aplican los vinilos de colores correspondientes para cada parte.

OBSERVACIONES: La base debe ser masillada en donde sea necesario, y pulida y limpia para después escribirle con pincel en letras pequeñas "Isla Barú, Bolívar, Colombia" junto con el nombre de el o los artesanos que intervengan en la elaboración. Luego también le debe ser aplicado el acabado de laca mate o encerado.

RESPONSABLE: Paola Cabrera Viancha D.I. FECHA: Septiembre de 1999





Candelero	LÍNEA: Luz Caribeña	ARTESANOS: Uriel Balseiro, Bonifacio Pacheco y otros
RE: Caballito de Mar	REFERENCIA:	DEPARTAMENTO: Bolívar
o: Talla y pintura en madera	LARGO(CM): 8 ANCHO(CM): 8 ALTO(CM): 30	CIUDAD/MUNICIPIO: Cartagena
CA: Varias	DIÁMETRO (CM): 11x11 base PESO (GR):	LOCALIDAD/VEREDA/
RSO NATURAL: Abarco	COLOR: Varios, según carta de colores	CORREGIMIENTO: Barú, Isla Barú
IAS PRIMAS: Abarco aserrado, vinilos	CERTIFICADO HECHO A MANO: <input type="checkbox"/> Sí <input checked="" type="checkbox"/> No	TIPO DE POBLACIÓN: Negritud rural

ADO OBJETIVO: Segmentos clases media y alta	COSTO	PRECIO
UCCIÓN/MES: 1 artesano 30 / 8 artesanos 240	UNITARIO: \$13.000.00	UNITARIO: \$21.450.00
QUE: Especifico por definir; deberá ser acorde con el carácter del producto. P. MAYOR:		P. MAYOR:
AJE: Especifico por definir.	EMPAQUE:	EMPAQUE:

RVACIONES: Se puede ubicar en la zona que aloja la(s) vela(s) una arandela o pieza de para proteger el material de una posible quemadura.

ONSABLE: Paola Cabrera Viancha D.I. FECHA: Septiembre de 1999



MA REFERENCIA 1 3 0 4 1 3 TIPO DE FICHA: REFERENTE(S) MUESTRA LÍNEA EMPAQUE

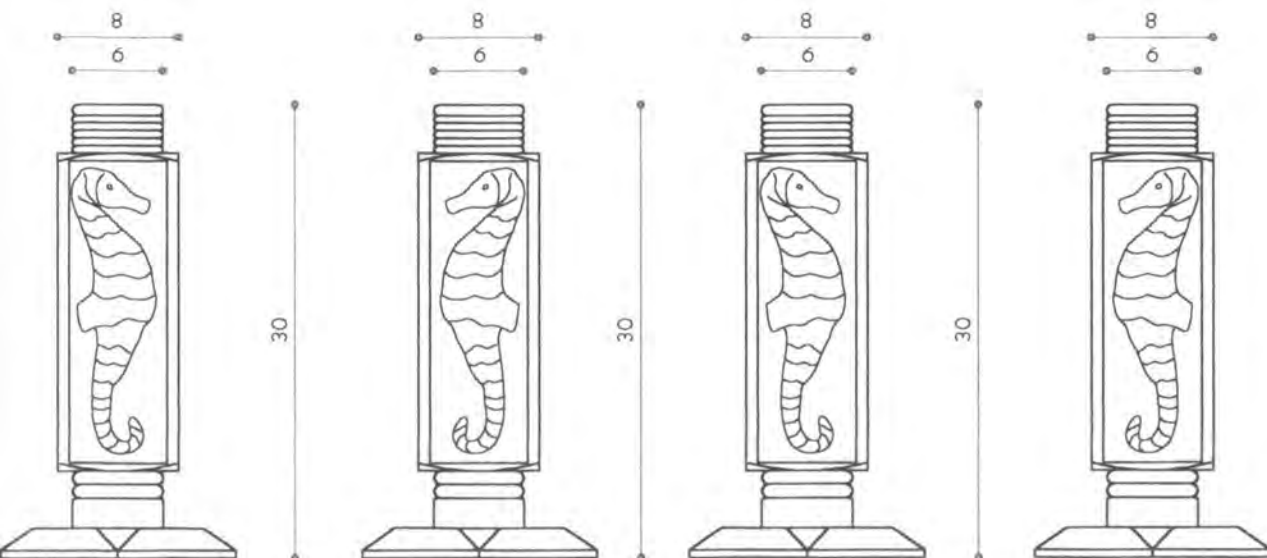
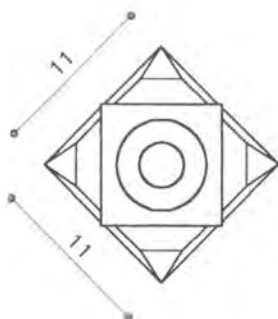

NOMBRE: Candelero (Columna y Base)	REFERENCIA:	ESC.(cm): 1:5	PL. 1/3
OBJETO: Caballito de Mar	LÍNEA: Luz Caribeña -candeleros-		
TÉCNICA: Talla y Pintura en Abarco	RECURSO NATURAL: Abarco (en ocasiones ceiba)		
MATERIAS PRIMAS: Varias	MATERIAS PRIMAS: Abarco aserrado, vinilos		

PROCESO DE PRODUCCIÓN:
 1. Se dimensiona el bloque principal de madera (columna) con las medidas máximas externas, dejando un espacio de 2 mm de holgura en el interior, para luego tallar allí el tarugo de menor diámetro que se empotrará en la columna.
 2. Se dimensiona el bloque de la base con las medidas máximas externas. 3. Se dibuja y talla en la base el tarugo que recibirá a presión el tarugo de unión tallado en la columna. 4. Se plantillan en papel los dibujos de la columna y se trasladan a la madera, indicando en donde van las partes torneadas. 5. Se tornean las partes de la columna y se trasladan a la madera, indicando en donde van las partes torneadas. 6. Se hace la unión de la columna con la base de la columna. 7. Se talla de acuerdo con las texturas indicadas para cada zona, prestando especial atención al orificio que recibe la vela. 8. Se aplica la capa de base blanca. 9. Se aplican los vinilos de colores para cada parte.

OBSERVACIONES: La base debe ser masillada en donde sea necesario, y pulida y limpia para después escribirle con pincel en letras pequeñas "Isla Barú, Bolívar, Colombia" junto con el nombre de el o los artesanos que intervengan en la elaboración. Luego también le debe ser aplicado el acabado de laca mate o encerado.

RESPONSABLE: Paola Cabrera Viancha D.I. FECHA: Septiembre de 1999



CÓDIGO DE REGIÓN 0213001 REFERENTE(S) PROPUESTA MUESTRA EMPAQUE

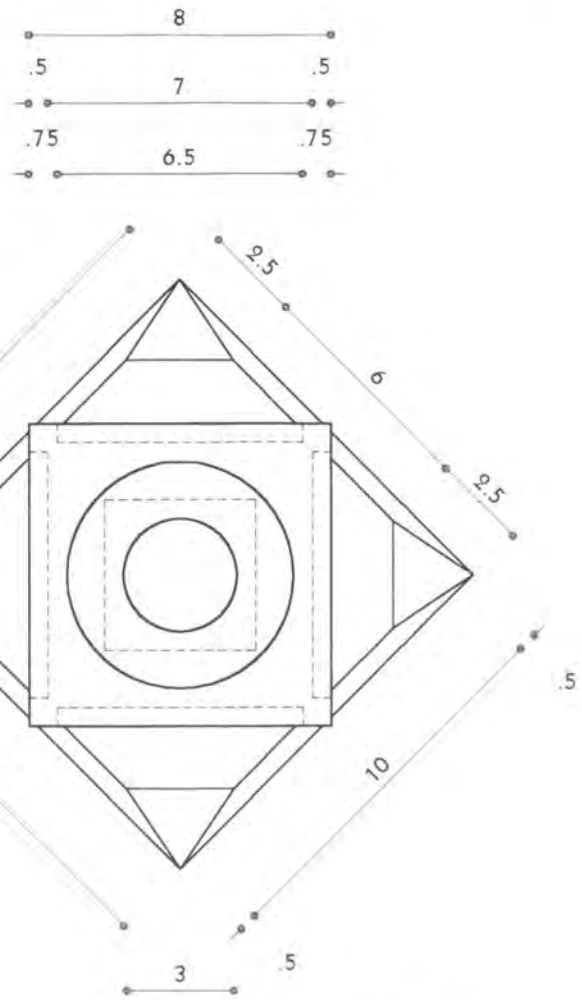
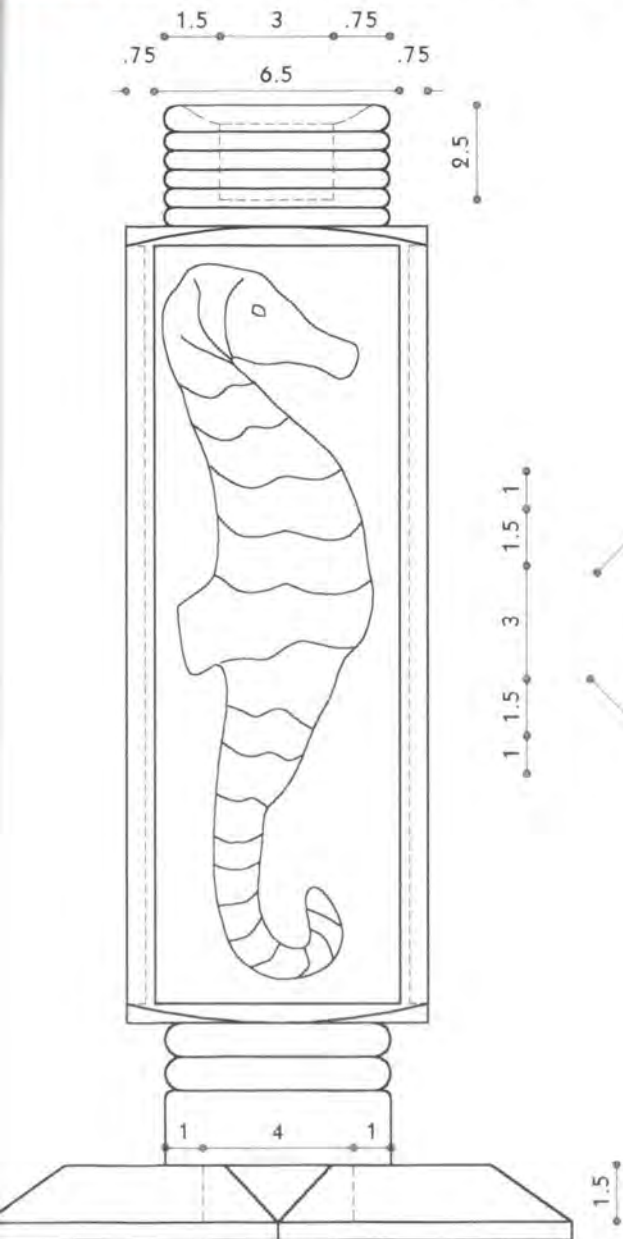

VISTA SUPERIOR

NOMBRE: Candelero (Columna y Base)

DESCRIPCIÓN: Caballito de Mar

MATERIALES: Talla y Pintura en Abarco

TECNICAS: Varias

REFERENCIA:

ESC.(CM): 1:2 PL. 2/3

LÍNEA: Luz Caribeña -candeleros-

RECURSO NATURAL: Abarco (en ocasiones ceiba)

MATERIAS PRIMAS: Abarco aserrado, vinilos

PROCESO DE PRODUCCIÓN:

1. Se dimensiona el bloque principal de madera (columna) con las medidas máximas externas, dejando un espacio abajo como indica el dibujo, para luego tallar allí el tarugo de menor diámetro que se empotrará en la columna.
 2. Se dimensiona el bloque de la base con las medidas máximas externas. 3. Se dibuja y talla en la base el tarugo que recibirá a presión el tarugo de unión tallado en la columna. 4. Se plantillan en papel los dibujos de la columna y se trasladan a la madera, indicando en donde van las partes torneadas. 5. Se tornean las partes dependientes incluyendo la zona externa que recibe la vela. 6. Se hace la unión de la columna con la base haciendo las dos piezas. 7. Se talla de acuerdo con las texturas indicadas para cada zona, prestando especial atención al orificio que recibe la vela. 8. Se aplica la capa de base blanca. 9. Se aplican los vinilos de colores correspondientes para cada parte.

OBSERVACIONES: La base debe ser masillada en donde sea necesario, y pulida y limpia para después escribirle con pincel en letras pequeñas "Isla Barú, Bolívar, Colombia" junto con el nombre de el o los artesanos que intervengan en la elaboración. Luego también le debe ser aplicado el acabado de laca mate o encerado.

RESPONSABLE: Paola Cabrera Viancha D.I.

FECHA: Septiembre de 1999

CLASIFICACIÓN: 130113 CÓDIGO DE REGIÓN 0213001 REFERENTE(S) PROPUESTA MUESTRA EMPAQUE



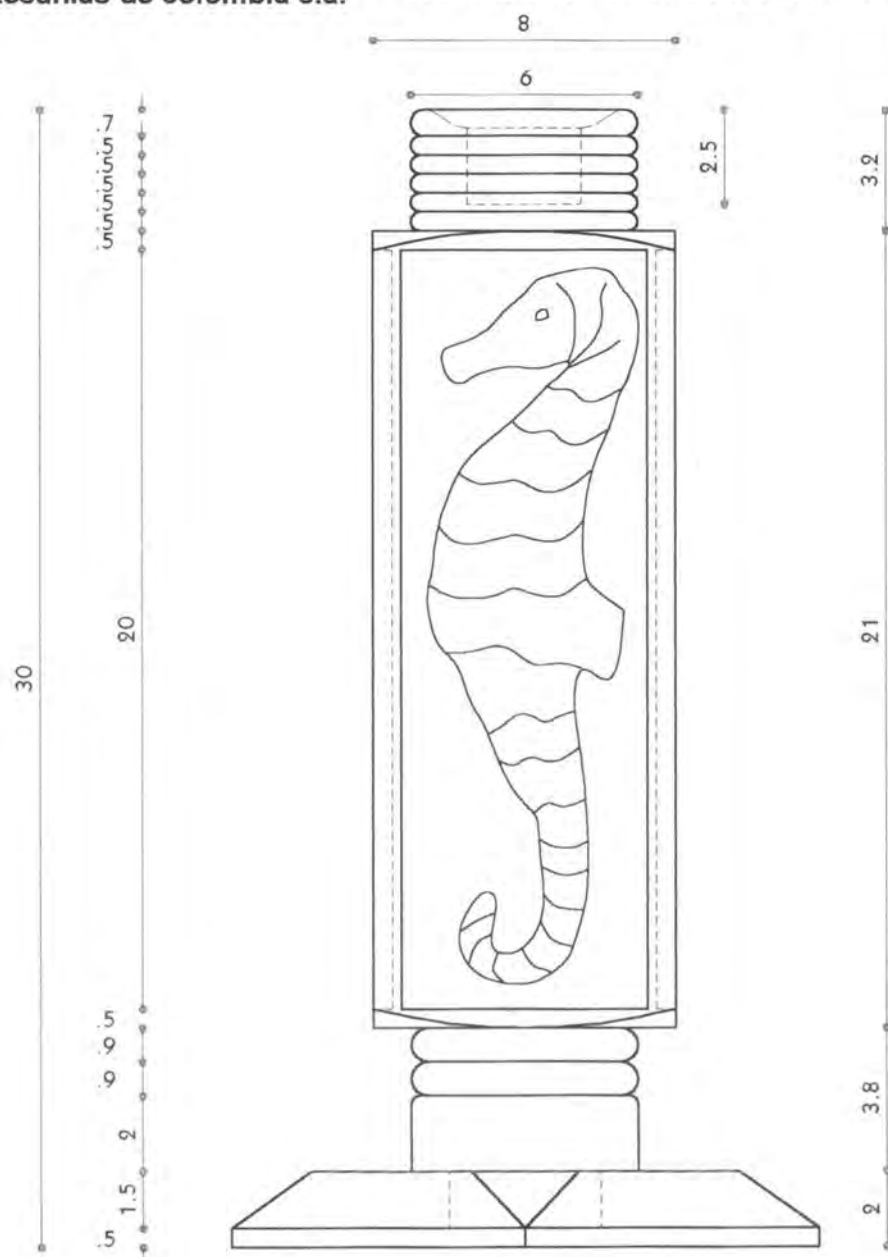

NOMBRE: Candelero (Columna y Base)	REFERENCIA:	ESC.(CM): 1:2	PL. 3/3
TÍTULO: Caballito de Mar	LÍNEA: Luz Caribeña -candeleros-		
MATERIAL: Talla y Pintura en Abarco	RECURSO NATURAL: Abarco (en ocasiones ceiba)		
TÉCNICA: Varias	MATERIAS PRIMAS: Abarco aserrado, vinilos		

PROCESO DE PRODUCCIÓN:
 1. Se dimensiona el bloque principal de madera (columna) con las medidas máximas externas, dejando un espacio para la vela como indica el dibujo, para luego tallar allí el tarugo de menor diámetro que se empotrará en la columna.
 2. Se dimensiona el bloque de la base con las medidas máximas externas. 3. Se dibuja y talla en la base el orificio que recibirá a presión el tarugo de unión tallado en la columna. 4. Se plantillan en papel los dibujos de la columna y se trasladan a la madera, indicando en donde van las partes torneadas. 5. Se tornean las partes correspondientes incluyendo la zona externa que recibe la vela. 6. Se hace la unión de la columna con la base de la base. 7. Se talla de acuerdo con las texturas indicadas para cada zona, prestando especial atención al orificio que recibe la vela. 8. Se aplica la capa de base blanca. 9. Se aplican los vinilos de colores correspondientes para cada parte.

OBSERVACIONES: La base debe ser masillada en donde sea necesario, y pulida y limpia para después escribirle con pincel en letras pequeñas "Isla Barú, Bolívar, Colombia" junto con el nombre de el o los artesanos que intervengan en la elaboración. Luego también le debe ser aplicado el acabado de laca mate o encerado.



RESPONSABLE: Paola Cabrera Viancha D.I. FECHA: Septiembre de 1999

EF. 130113 CÓDIGO DE REGIÓN 0213001 REFERENTE(S) PROPUESTA MUESTRA EMPAQUE



Nombre: Candelero	LÍNEA: Luz Caribeña	ARTESANOS: Uriel Balseiro, Bonifacio Pacheco y otros
Descripción: Flor y Estrella	REFERENCIA:	DEPARTAMENTO: Bolívar
Materiales: Talla y pintura en madera	LARGO (CM): 8 ANCHO (CM): 8 ALTO (CM): 27	CIUDAD/MUNICIPIO: Cartagena
Técnicas: Varias	DIÁMETRO (CM): 16x16 base PESO (GR):	LOCALIDAD/VEREDA:
Proceso Natural: Abarco	COLOR: Varios, según carta de colores	CORREGIMIENTO: Barú, Isla Barú
Materiales Primas: Abarco aserrado, vinilos	CERTIFICADO HECHO A MANO: Sí <input type="checkbox"/> No <input checked="" type="checkbox"/>	TIPO DE POBLACIÓN: Negritud rural

Objetivo: Segmentos clases media y alta	COSTO	PRECIO
Producción/MES: 1 artesano 30 / 8 artesanos 240	UNITARIO: \$12.200.00	UNITARIO: \$18.910.00
Empaque: Especifico por definir, deberá ser acorde con el carácter del producto. P. MAYOR:		P. MAYOR:
Almacenamiento: Especifico por definir.	EMPAQUE:	EMPAQUE:

OBSERVACIONES: Se puede ubicar en la zona que aloja la(s) vela(s) una arandela o pieza de
 para proteger el material de una posible quemadura.

Responsable: Paola Cabrera Viancha D.I. FECHA: Septiembre de 1999



TEMA REFERENCIA 1 3 0 4 1 3 TIPO DE FICHA: REFERENTE(S) MUESTRA LÍNEA EMPAQUE

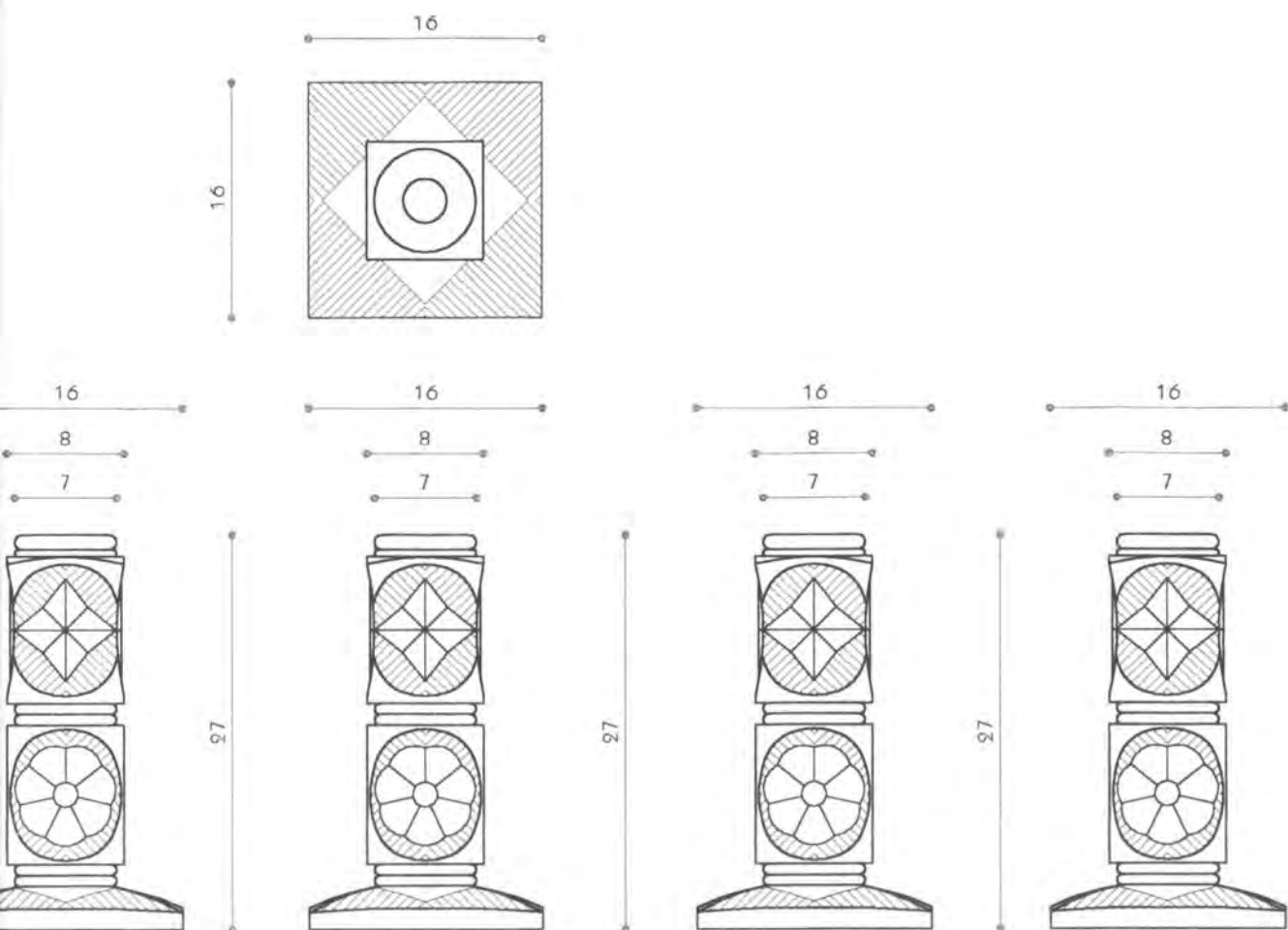

Nombre: Candelero (Columna y Base)

Temática: Flor y Estrella

Técnica: Talla y Pintura en Abarco

Materiales: Varias

REFERENCIA:

ESC.(CM): 1:5 PL. 1/3

LÍNEA: Luz Caribeña -candeleros-

RECURSO NATURAL: Abarco (en ocasiones ceiba)

MATERIAS PRIMAS: Abarco aserrado, vinilos

PROCESO DE PRODUCCIÓN:

1. Se dimensiona el bloque principal de madera (columna) con las medidas máximas externas, dejando un espacio abajo como indica el dibujo, para luego tallar allí el tarugo de menor diámetro que se empotrará en la columna.
 2. Se dimensiona el bloque de la base con las medidas máximas externas. 3. Se dibuja y talla en la base el tarugo que recibirá a presión el tarugo de unión tallado en la columna. 4. Se plantillan en papel los dibujos de la columna y se trasladan a la madera, indicando en donde van la partes torneadas. 5. Se tornean las partes de la columna y se trasladan a la madera, indicando en donde van la partes torneadas. 6. Se hace la unión de la columna con la base.
 7. Se talla de acuerdo con las texturas indicadas para cada zona, prestando especial atención al orificio que recibe la vela. 8. Se aplica la capa de base blanca. 9. Se aplican los vinilos de colores correspondientes para cada parte.

OBSERVACIONES: La base debe ser masillada en donde sea necesario, y pulida y limpia para después escribirle con pincel en letras pequeñas "Isla Barú, Bolívar, Colombia" junto con el nombre de el o los artesanos que intervengan en la elaboración. Luego también le debe ser aplicado el acabado de laca mate o encerado.

Responsable: Paola Cabrera Viancha D.I.

FECHA: Septiembre de 1999

Clasificación: 130113 CÓDIGO DE REGIÓN 0213001 REFERENTE(S) PROPUESTA MUESTRA EMPAQUE



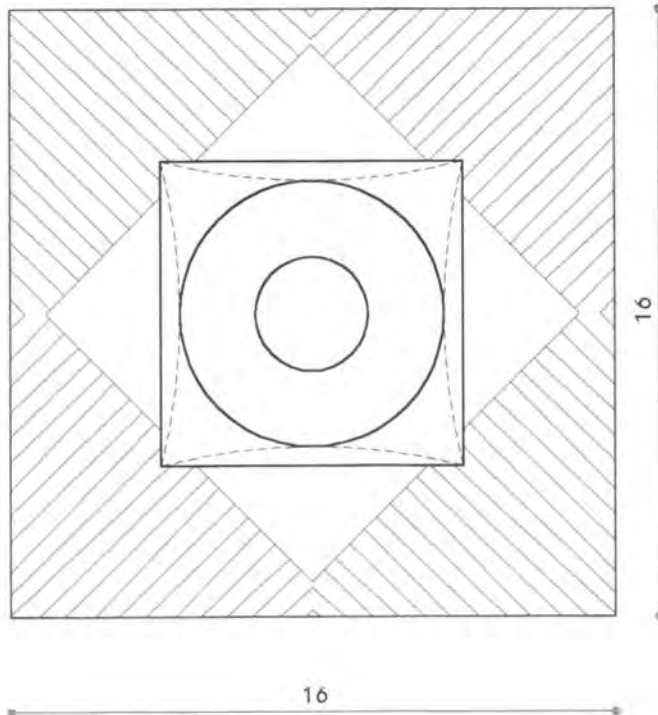
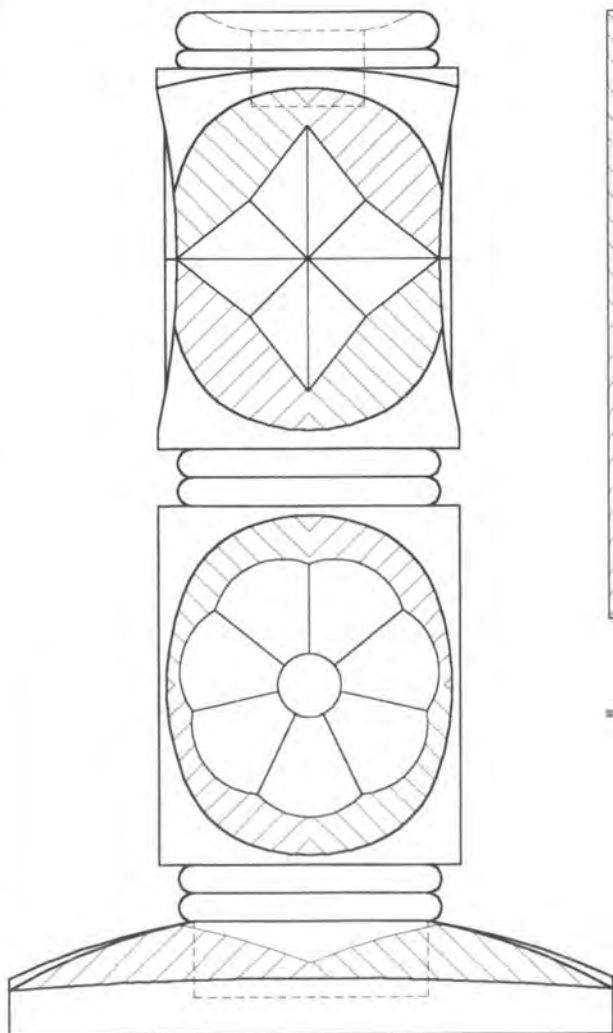
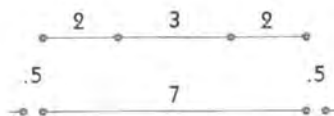
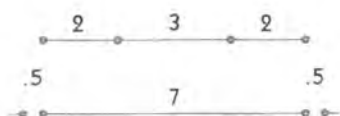

VISTA SUPERIOR



Candelero (Columna y Base)	REFERENCIA:	ESC.(CM): 1:2	PL. 2/3
RE: Flor y Estrella	LÍNEA: Luz Caribeña -candeleros-		
TE: Talla y Pintura en Abarco	RECURSO NATURAL: Abarco (en ocasiones ceiba)		
CA: Vanas	MATERIAS PRIMAS: Abarco aserrado, vinilos		

PROCESO DE PRODUCCIÓN:

1. Se dimensiona el bloque principal de madera (columna) con las medidas máximas externas, dejando un espacio para el tarugo de unión, para luego tallar allí el tarugo de menor diámetro que se empotrará en la columna. 2. Se dimensiona el bloque de la base con las medidas máximas externas. 3. Se dibuja y talla en la base el tarugo que recibirá a presión el tarugo de unión tallado en la columna. 4. Se plantillan en papel los dibujos de la columna y se trasladan a la madera, indicando en donde van las partes torneadas. 5. Se tornean las partes de la columna incluyendo la zona externa que recibe la vela. 6. Se hace la unión de la columna con la base de la pieza. 7. Se talla de acuerdo con las texturas indicadas para cada zona, prestando especial atención al orificio que recibe la vela. 8. Se aplica la capa de base blanca. 9. Se aplican los vinilos de colores para cada parte.

OBSERVACIONES: La base debe ser masillada en donde sea necesario, y pulida y limpia para después escribirle con pincel en letras pequeñas "Isla Barú, Bolívar, Colombia" junto con el nombre de el o los artesanos que intervengan en la elaboración. Luego también le debe ser aplicado el acabado de laca mate o encerado.

RESPONSABLE: Paola Cabrera Viancha D.I.

FECHA: Septiembre de 1999

CÓDIGO DE REGIÓN 02130001 REFERENTE(S) PROPUESTA MUESTRA EMPAQUE



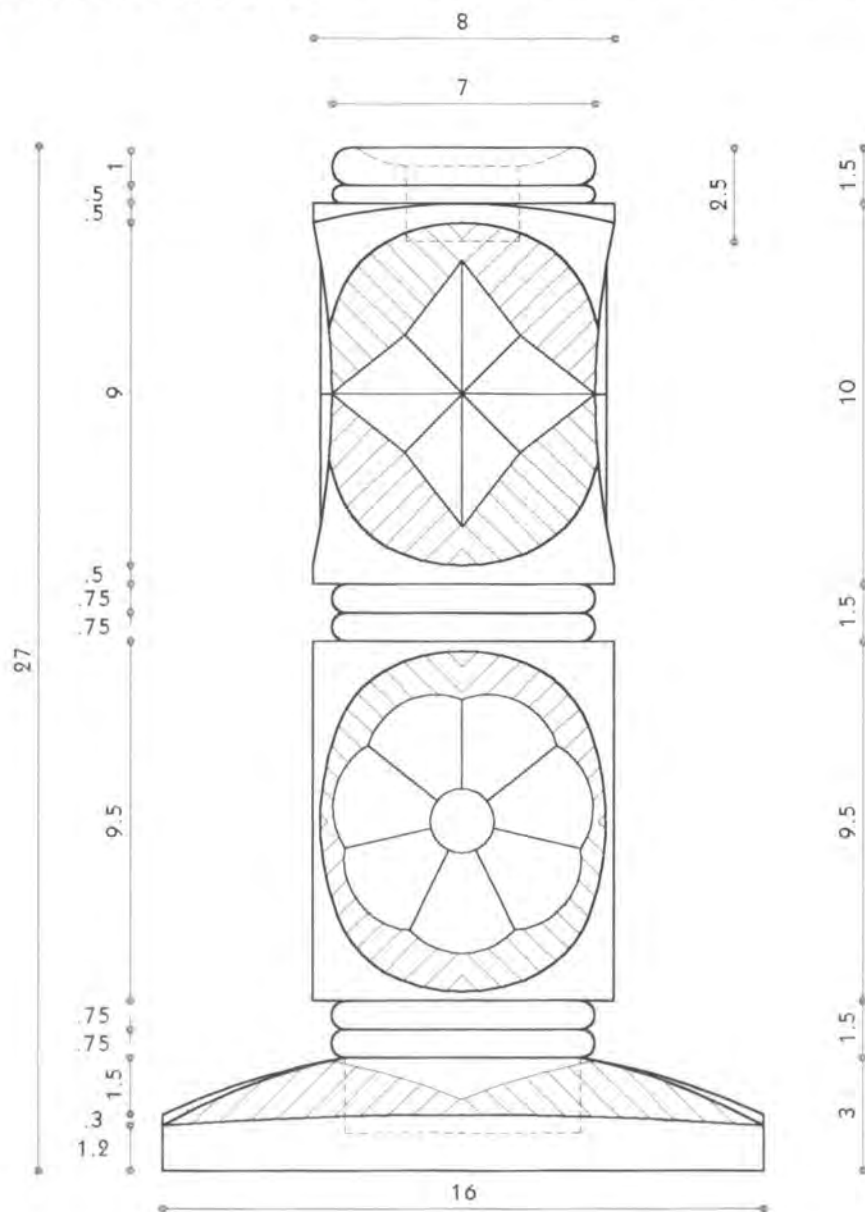

NOMBRE: Candelero (Columna y Base)	REFERENCIA:	ESC.(CM): 1:2	PL. 3/3
TÍTULO: Flor y Estrella	LÍNEA: Luz Caribeña -candeleros-		
MATERIAL: Talla y Pintura en Abarco	RECURSO NATURAL: Abarco (en ocasiones ceiba)		
TECNICA: Varias	MATERIAS PRIMAS: Abarco aserrado, vinilos		

PROCESO DE PRODUCCIÓN:
 1. Se dimensiona el bloque principal de madera (columna) con las medidas máximas externas, dejando un espacio de 1.2 cm abajo como indica el dibujo, para luego tallar allí el tarugo de menor diámetro que se empotrará en la columna.
 2. Se dimensiona el bloque de la base con las medidas máximas externas. 3. Se dibuja y talla en la base el tarugo que recibirá a presión el tarugo de unión tallado en la columna. 4. Se plantillan en papel los dibujos de la columna y se trasladan a la madera, indicando en donde van las partes torneadas. 5. Se tornean las partes de la columna incluyendo la zona externa que recibe la vela. 6. Se hace la unión de la columna con la base de la base de la columna. 7. Se talla de acuerdo con las texturas indicadas para cada zona, prestando especial atención al orificio que recibe la vela. 8. Se aplica la capa de base blanca. 9. Se aplican los vinilos de colores que se indican para cada parte.

OBSERVACIONES: La base debe ser masillada en donde sea necesario, y pulida y limpia para después escribirle con pincel en letras pequeñas "Isla Barú, Bolívar, Colombia" junto con el nombre de el o los artesanos que intervengan en la elaboración. Luego también le debe ser aplicado el acabado de laca mate o encerado.

RESPONSABLE: Paola Cabrera Viancha D.I. FECHA: Septiembre de 1999



SEMA EF. 130113 CÓDIGO DE REGIÓN 0213001 REFERENTE(S) PROPUESTA MUESTRA EMPAQUE

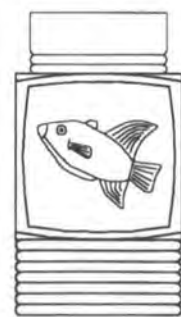
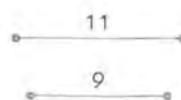
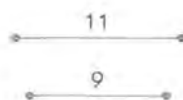
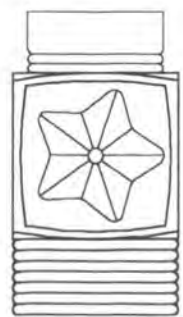
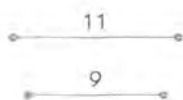
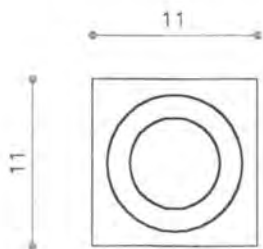

NOMBRE: Candelero	REFERENCIA:	ESC.(CM): 1:5	PL. 1/3
TÍTULO: Fauna Marina	LÍNEA: Luz Caribeña -candeleros-		
MATERIA: Talla y Pintura en Abarco	RECURSO NATURAL: Abarco (en ocasiones ceiba)		
TÉCNICA: Varias	MATERIAS PRIMAS: Abarco aserrado, vinilos		

PROCESO DE PRODUCCIÓN:

1. Se dimensiona el bloque de madera con las medidas máximas externas.

2. Se plantillan en papel los dibujos de cada figura y se trasladan a la madera, indicando en donde van las partes a ser talladas.

3. Se tornan las partes correspondientes incluyendo la zona externa que recibe la vela.

4. Se procede a tallar, de acuerdo con las texturas indicadas para cada zona, prestando especial cuidado al tallado de la zona que recibe la vela.

5. Se aplica la capa de base blanca.

6. Se aplican los vinilos de colores según sean para cada parte.

OBSERVACIONES: La base debe ser masillada en donde sea necesario, y pulida y limpia para después escribirle con pincel en letras pequeñas "Isla Barú, Bolívar, Colombia" junto con el nombre de el o los artesanos que intervengan en la elaboración. Luego también le debe ser aplicado el acabado de laca mate o encerado.



RESPONSABLE: Paola Cabrera Viancha D.I. FECHA: Septiembre de 1999

EMA EF. 1 3 0 1 1 2 CÓDIGO DE REGIÓN 0 2 1 3 0 0 1 REFERENTE(S) PROPUESTA MUESTRA EMPAQUE

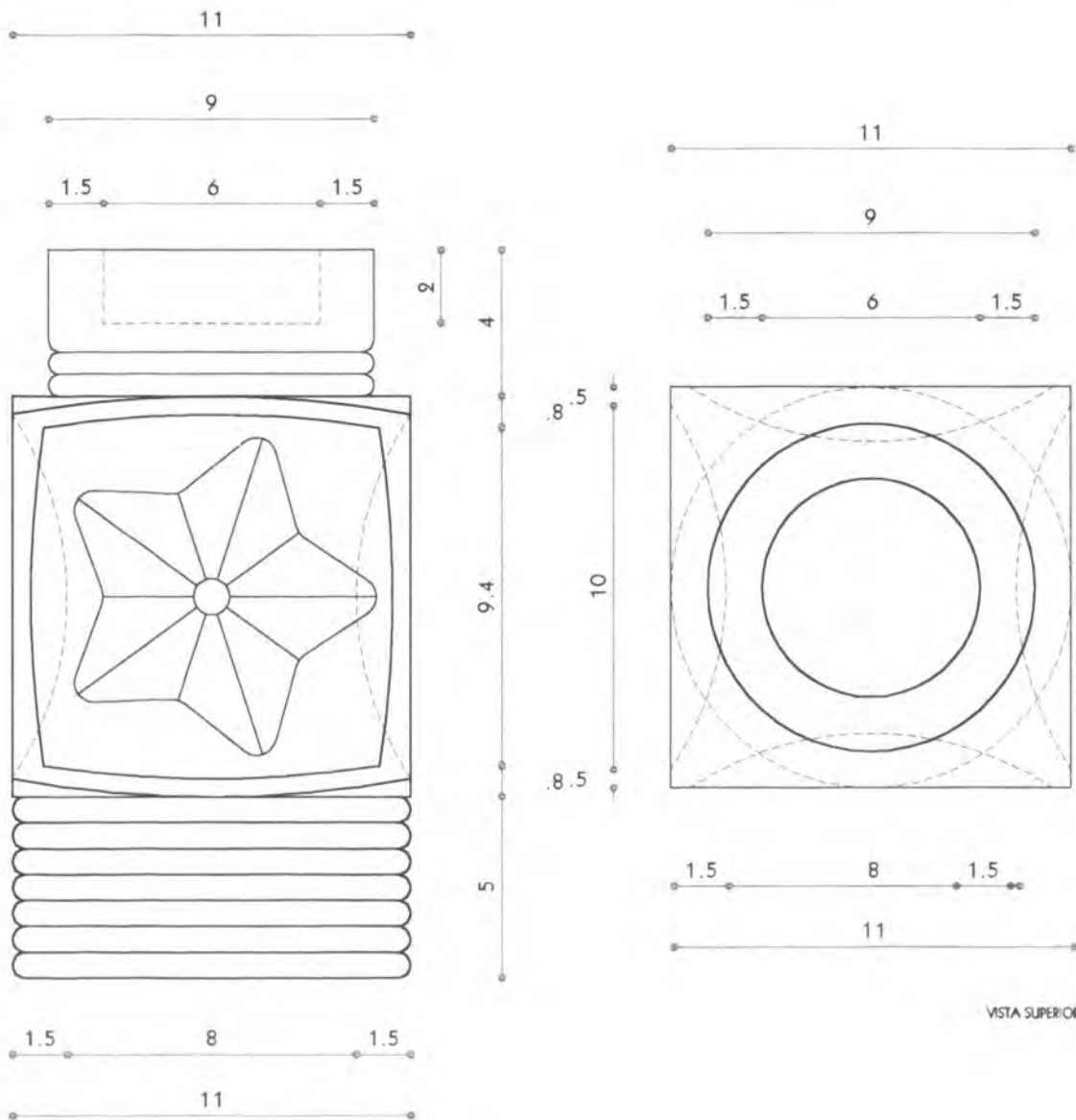

Candelero	REFERENCIA:	ESC.(CM): 1:2	PL. 2/3
Temática: Fauna Marina	LÍNEA: Luz Caribeña -candeleros-		
Técnica: Talla y Pintura en Abarco	RECURSO NATURAL: Abarco (en ocasiones ceiba)		
Materiales: Varias	MATERIAS PRIMAS: Abarco aserrado, vinilos		

PROCEDIMIENTO DE PRODUCCIÓN:

1. Se dimensiona el bloque de madera con las medidas máximas externas.

2. Se traza y se tallan en papel los dibujos de cada figura y se trasladan a la madera, indicando en donde van las partes.

3. Se tallan las partes correspondientes incluyendo la zona externa que recibe la vela.

4. Se procede a tallar, de acuerdo con las texturas indicadas para cada zona, prestando especial cuidado al tallar la zona que recibe la vela.

5. Se pinta la capa de base blanca.

6. Se aplican los vinilos de colores según sean para cada parte.

OBSERVACIONES: La base debe ser masillada en donde sea necesario, y pulida y limpia para después escribirle con pincel en letras pequeñas "Isla Barú, Bolívar, Colombia" junto con el nombre de el o los artesanos que intervengan en la elaboración. Luego también le debe ser aplicado el acabado de laca mate o encerado.



Elaborado por: Paola Cabrera Viancha D.I. **Fecha:** Septiembre de 1999

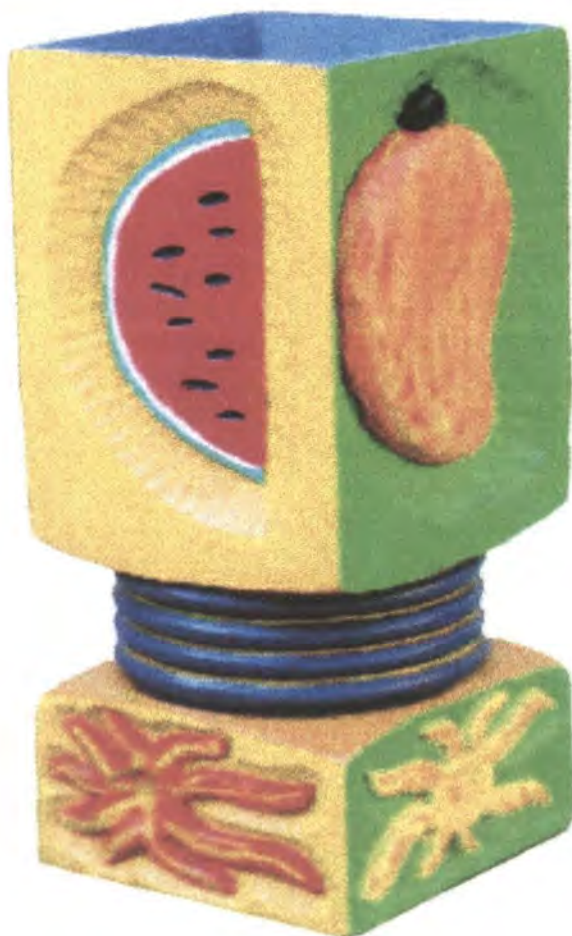

ARTESANO: Candelero	LÍNEA: Luz Caribeña	ARTESANOS: Uriel Balseiro, Bonifacio Pacheco y otros
CATEGORÍA: Frutas	REFERENCIA:	DEPARTAMENTO: Bolívar
TÉCNICA: Talla y pintura en madera	LARGO (CM): 8 ANCHO (CM): 8 ALTO (CM): 15	CIUDAD/MUNICIPIO: Cartagena
COLOR: Varias	DIÁMETRO (CM): PESO (GR):	LOCALIDAD/VEREDA/
MATERIAL NATURAL: Abarco	COLOR: Varios, según carta de colores	CORREGIMIENTO: Barú, Isla Barú
PROCESO PRIMAS: Abarco aserrado, vinilos	CERTIFICADO HECHO A MANO: Sí <input type="checkbox"/> No <input checked="" type="checkbox"/>	TIPO DE POBLACIÓN: Negritud rural

OBJETIVO: Segmentos clases media y alta	COSTO	PRECIO
PRODUCCIÓN/MES: 1 artesano 30 / 8 artesanos 240	UNITARIO: \$10.800.00	UNITARIO: \$16.200.00
EMPAQUE: Especifico por definir; deberá ser acorde con el carácter del producto. P. MAYOR:		P. MAYOR:
ALTAJE: Especifico por definir.	EMPAQUE:	EMPAQUE:

RECOMENDACIONES: Se puede ubicar en la zona que aloja la(s) vela(s) una arandela o pieza de madera para proteger el material de una posible quemadura.

RESPONSABLE: Paola Cabrera Viancha D.I. FECHA: Septiembre de 1999



CÓDIGO DE REFERENCIA: 1 3 0 4 1 2 TIPO DE FICHA: REFERENTE(S) MUESTRA LÍNEA EMPAQUE

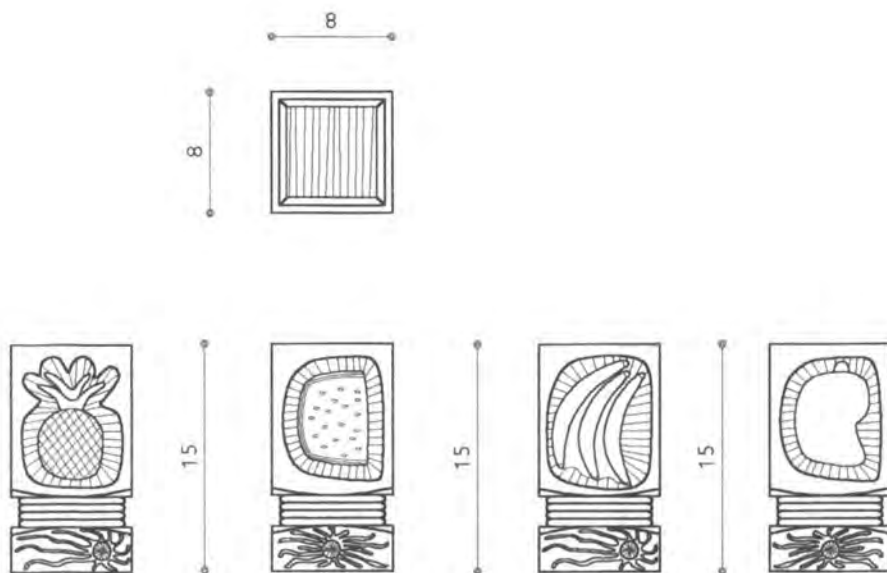

Candelero	REFERENCIA:	ESC.(CM): 1:5	PL. 1/3
RE: Frutas	LÍNEA: Luz Caribeña -candeleros-		
TE: Talla y Pintura en Abarco	RECURSO NATURAL: Abarco (en ocasiones ceiba)		
MA: Varias	MATERIAS PRIMAS: Abarco aserrado, vinilos		

PROCESO DE PRODUCCIÓN:

Se dimensiona el bloque de madera con las medidas máximas externas.

Se plantillan en papel los dibujos de cada figura y se trasladan a la madera, indicando en donde van las partes correspondientes.

Se alinean las partes correspondientes.

Se procede a tallar, de acuerdo con las texturas indicadas para cada zona, prestando especial cuidado a la parte que recibe la vela, y haciendo chafflán suave en la parte de abajo (base) para eliminar los filos.

Se aplica la capa de base blanca.

Se aplican los vinilos de colores según sean para cada parte.

Se aplica el acabado, con laca mate o preferiblemente encerado.

OBSERVACIONES: La base debe ser masillada en donde sea necesario, y pulida y limpia para después escribirle con pincel en letras pequeñas "Isla Barú, Bolívar, Colombia" junto con el nombre de el o los artesanos que intervengan en la elaboración. Luego también le debe ser aplicado el acabado de laca mate o encerado.



ELABORABLE: Paola Cabrera Viancha D.I. FECHA: Septiembre de 1999

MA F. 1 3 0 1 1 2 CÓDIGO DE REGIÓN 0 2 1 3 0 0 1 REFERENTE(S) PROPUESTA MUESTRA EMPAQUE

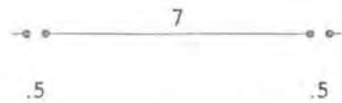
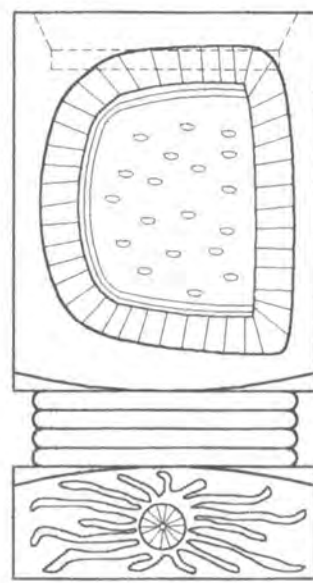
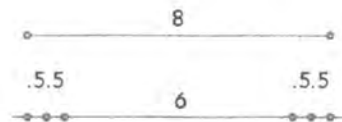
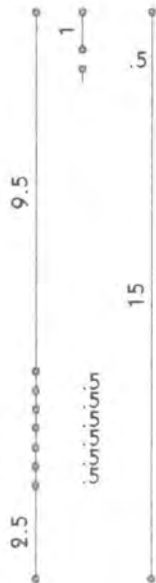
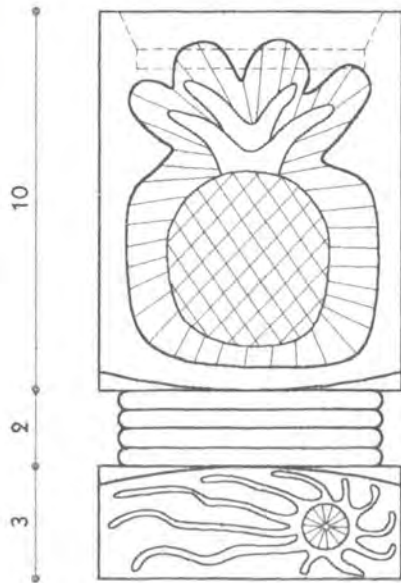
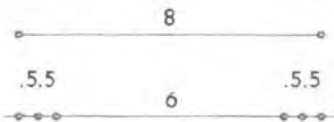
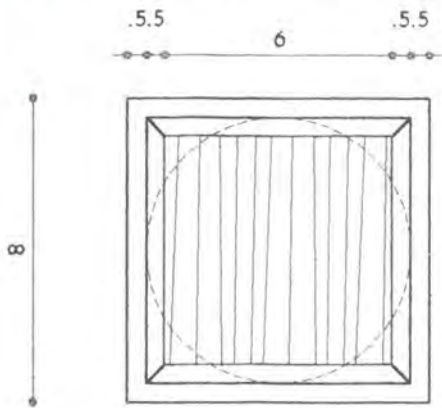

Candelero	REFERENCIA:	ESC.(CM): 1:2	PL. 2/3
RE: Frutas	LÍNEA: Luz Caribeña -candeleros-		
OP: Talla y Pintura en Abarco	RECURSO NATURAL: Abarco (en ocasiones ceiba)		
CA: Varias	MATERIAS PRIMAS: Abarco aserrado, vinilos		

PROCESO DE PRODUCCIÓN:
Dimensiona el bloque de madera con las medidas máximas externas.
Plantilla en papel los dibujos de cada figura y se trasladan a la madera, indicando en donde van las partes.
Se cortan las partes correspondientes.
Se procede a tallar, de acuerdo con las texturas indicadas para cada zona, prestando especial cuidado a la base que recibe la vela, y haciendo chaffán suave en la parte de abajo (base) para eliminar los filos.
Se aplica la capa de base blanca.
Se aplican los vinilos de colores según sean para cada parte.

OBSERVACIONES: La base debe ser masillada en donde sea necesario, y pulida y limpia para después escribirle con pincel en letras pequeñas "Isla Barú, Bolívar, Colombia" junto con el nombre de el o los artesanos que intervengan en la elaboración. Luego también le debe ser aplicado el acabado de laca mate o encerado.



RESPONSABLE: Paola Cabrera Viancha D.I. **FECHA:** Septiembre de 1999

CÓDIGO DE REGIÓN: 0 2 1 3 0 0 1 **REFERENTE(S):** PROPUESTA MUESTRA EMPAQUE

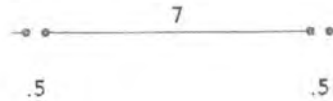
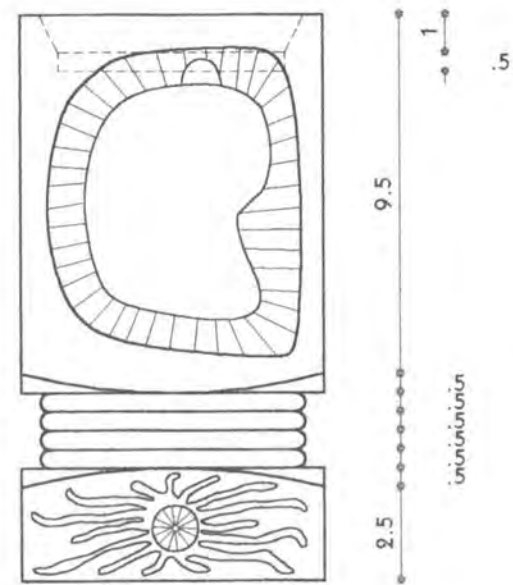
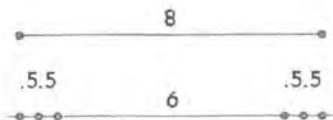
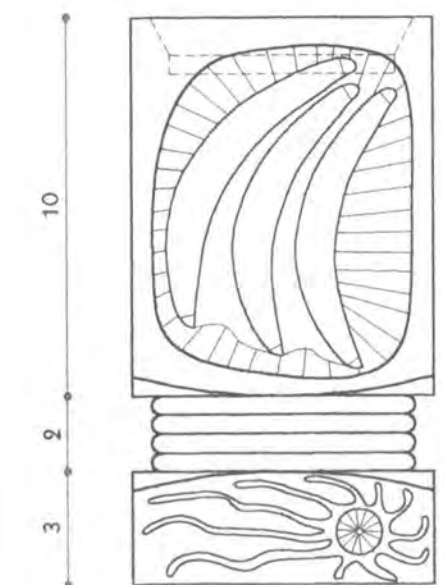
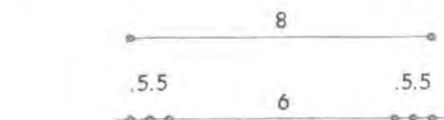
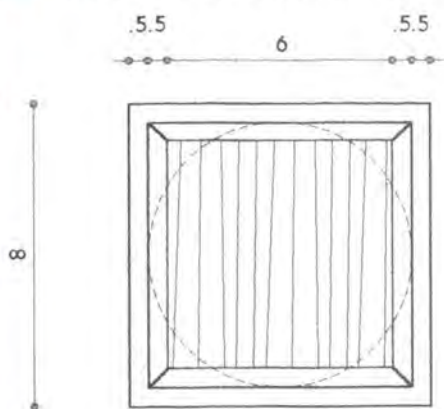

Candelero	REFERENCIA:	ESC.(CM): 1:2	PL. 3/3
MATERIA: Frutas	LÍNEA: Luz Caribeña -candeleros-		
TECNICA: Talla y Pintura en Abarco	RECURSO NATURAL: Abarco (en ocasiones ceiba)		
USOS: Varias	MATERIAS PRIMAS: Abarco aserrado, vinilos		

PROCESO DE PRODUCCIÓN:

1. Se dimensiona el bloque de madera con las medidas máximas externas.

2. Se antillan en papel los dibujos de cada figura y se trasladan a la madera, indicando en donde van las partes.

3. Se arman las partes correspondientes.

4. Se procede a tallar, de acuerdo con las texturas indicadas para cada zona, prestando especial cuidado a la parte que recibe la vela, y haciendo chafflán suave en la parte de abajo (base) para eliminar los filos.

5. Se aplica la capa de base blanca.

6. Se aplican los vinilos de colores según sean para cada parte.

OBSERVACIONES: La base debe ser masillada en donde sea necesario, y pulida y limpia para después escribirle con pincel en letras pequeñas "Isla Barú, Bolívar, Colombia" junto con el nombre de el o los artesanos que intervengan en la elaboración. Luego también le debe ser aplicado el acabado de laca mate o encerado.

ELABORADA POR: Paola Cabrera Viancha D.I. **FECHA:** Septiembre de 1999



CÓDIGO DE REGIÓN: 130112 **REFERENTE(S):** PROPUESTA MUESTRA EMPAQUE



ARTESANO: Candelero	LÍNEA: Luz Caribeña	ARTESANOS: Uriel Balseiro, Bonifacio Pacheco y otros
NOMBRE: Cubo de Peces	REFERENCIA:	DEPARTAMENTO: Bolívar
MATERIAL: Talla y pintura en madera	LARGO (CM): 10 ANCHO (CM): 10 ALTO (CM): 10	CIUDAD/MUNICIPIO: Cartagena
VARIANTE: Varias	DIÁMETRO (CM):	PESO (GR): LOCALIDAD/VEREDA/
MATERIAL NATURAL: Abarco	COLOR: Varios, según carta de colores	CORREGIMIENTO: Barú, Isla Barú
MATERIAS PRIMAS: Abarco aserrado, vinilos	CERTIFICADO HECHO A MANO: <input type="checkbox"/> Sí <input type="checkbox"/> No	TIPO DE POBLACIÓN: Negritud rural

OBJETIVO: Segmentos dases media y alta	COSTO	PRECIO
PRODUCCIÓN/MES: 1 artesano 30 / 8 artesanos 240	UNITARIO: \$10.000.00	UNITARIO: \$15.500.00
EMPAQUE: Especifico por definir, deberá ser acorde con el carácter del producto. P. MAYOR:	P. MAYOR:	P. MAYOR:
ALTAJE: Especifico por definir.	EMPAQUE:	EMPAQUE:

REMARKS: Se puede ubicar en la zona que aloja la(s) vela(s) una arandela o pieza de para proteger el material de una posible quemadura.

RESPONSABLE: Paola Cabrera Viancha D.I. FECHA: Septiembre de 1999



TEMA REFERENCIA 1 3 0 4 1 2 TIPO DE FICHA: REFERENTE(S) MUESTRA LÍNEA EMPAQUE

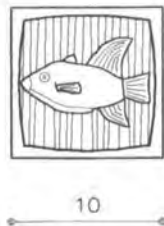
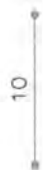
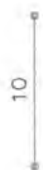
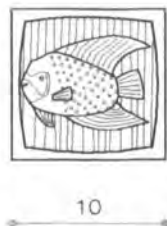
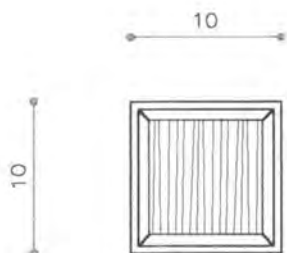

NOMBRE: Candelero	REFERENCIA:	ESC.(CM): 1:5	PL. 1/3
OBJETO: Cubo de Peces	LÍNEA: Luz Caribeña -candeleros-		
MATERIAL: Talla y Pintura en Abarco	RECURSO NATURAL: Abarco (en ocasiones ceiba)		
DECORACIÓN: Vanas	MATERIAS PRIMAS: Abarco aserrado, vinilos		

MODO DE PRODUCCIÓN:

1. Se dimensiona el bloque de madera con las medidas máximas externas.

2. Se plantillan en papel los dibujos de cada figura y se trasladan a la madera.

3. Se procede a tallar, de acuerdo con las texturas indicadas para cada zona, prestando especial cuidado a la zona que recibe la vela.

4. Se hace chafflán suave en la parte inferior (base) para eliminar los filos.

5. Se aplica la capa de base blanca.

6. Se aplican los vinilos de colores según sean para cada parte.

7. Se aplica el acabado, con laca mate o preferiblemente encerado.

OBSERVACIONES: La base debe ser masillada en donde sea necesario, y pulida y limpia para después escribirle con pincel en letras pequeñas "Isla Barú, Bolívar, Colombia" junto con el nombre de el o los artesanos que intervengan en la elaboración. Luego también le debe ser aplicado el acabado de laca mate o encerado.



RESPONSABLE: Paola Cabrera Viancha D.I. FECHA: Septiembre de 1999

CÓDIGO DE REGIÓN: 02130001 REFERENTE(S) PROPUESTA MUESTRA EMPAQUE

.5.75 7.5 .75.5

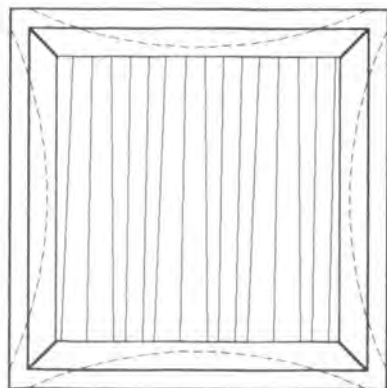

.5
9
.5

10
.5.75 7.5 .75.5



.5
9
.5

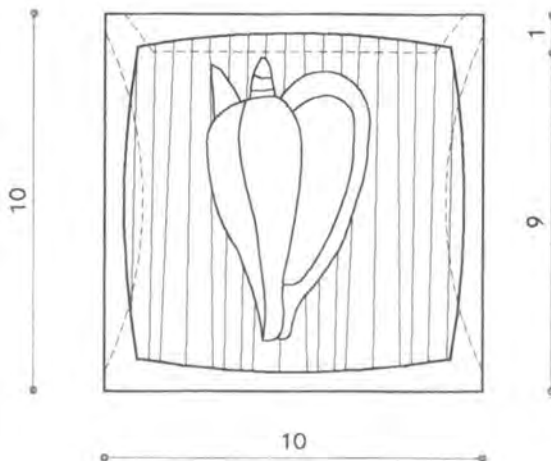

10
9

NOMBRE: Candelero	REFERENCIA:	ESC.(CM): 1:2	PL. 2/3
OBJETO: Cubo de Peces	LÍNEA: Luz Caribeña -candeleros-		
TECNICA: Talla y Pintura en Abarco	RECURSO NATURAL: Abarco (en ocasiones ceiba)		
MATERIALES: Varias	MATERIAS PRIMAS: Abarco aserrado, vinilos		

MODO DE PRODUCCIÓN:

- 1. Se dimensiona el bloque de madera con las medidas máximas externas.
- 2. Se plantilla en papel los dibujos de cada figura y se trasladan a la madera.
- 3. Se procede a tallar, de acuerdo con las texturas indicadas para cada zona, prestando especial cuidado a la zona que recibe la vela.
- 4. Se hace chafán suave en la parte inferior (base) para eliminar los filos.
- 5. Se aplica la capa de base blanca.
- 6. Se aplican los vinilos de colores según sean para cada parte.
- 7. Se aplica el acabado, con laca mate o preferiblemente encerado.

OBSERVACIONES: La base debe ser masillada en donde sea necesario, y pulida y limpia para después escribirle con pincel en letras pequeñas "Isla Barú, Bolívar, Colombia" junto con el nombre de el o los artesanos que intervengan en la elaboración. Luego también le debe ser aplicado el acabado de laca mate o encerado.



RESPONSABLE: Paola Cabrera Viancha D.I. FECHA: Septiembre de 1999

CÓDIGO DE REGIÓN: 130112 REFERENTE(S) PROPUESTA MUESTRA EMPAQUE

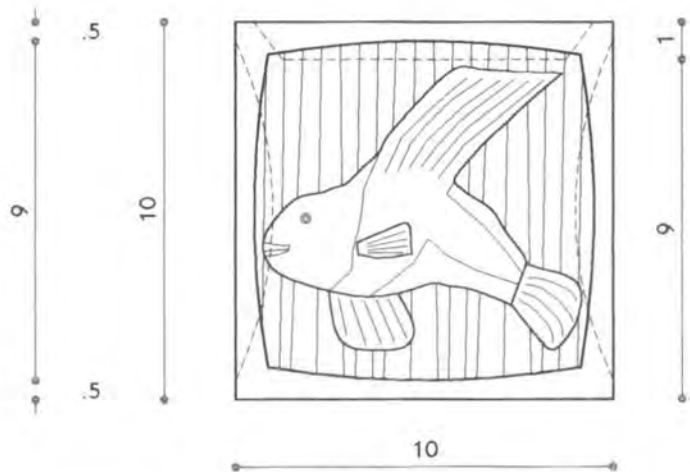
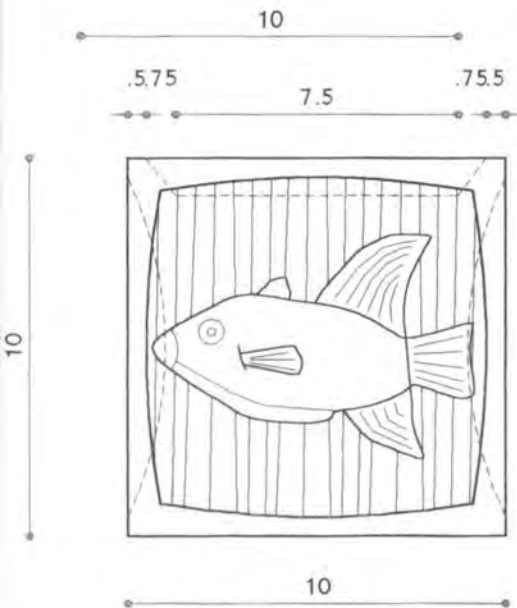
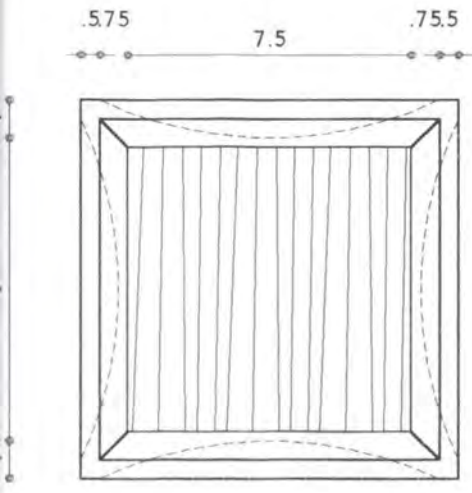

Candeleros	REFERENCIA:	ESC. (CM): 1:2	PL. 3/3
TÍTULO: Cubo de Peces	LÍNEA: Luz Caribeña -candeleros-		
TÉCNICA: Talla y Pintura en Abarco	RECURSO NATURAL: Abarco (en ocasiones ceiba)		
MATERIALES: Varias	MATERIAS PRIMAS: Abarco aserrado, vinilos		

PROCESO DE PRODUCCIÓN:
Dimensiona el bloque de madera con las medidas máximas externas.
Plantilla en papel los dibujos de cada figura y se trasladan a la madera.
Procede a tallar, de acuerdo con las texturas indicadas para cada zona, prestando especial cuidado a la zona que recibe la vela.
Se hace chaffán suave en la parte inferior (base) para eliminar los filos.
Se aplica la capa de base blanca.
Se aplican los vinilos de colores según sean para cada parte.
Se aplica el acabado, con laca mate o preferiblemente encerado.

OBSERVACIONES: La base debe ser masillada en donde sea necesario, y pulida y limpia para después escribirle con pincel en letras pequeñas "Isla Barú, Bolívar, Colombia" junto con el nombre de el o los artesanos que intervengan en la elaboración. Luego también le debe ser aplicado el acabado de laca mate o encerado.



DISEÑADORA: Paola Cabrera Viancha D.I. **FECHA:** Septiembre de 1999

CÓDIGO DE REGIÓN: 0213001 **REFERENTE(S):** **PROPUESTA:** **MUESTRA:** **EMPAQUE:**



ARTESANO: Candelero	LÍNEA: Luz Caribeña	ARTESANOS: Uriel Balseiro, Bonifacio Pacheco y otros
CATEGORÍA: Acuario	REFERENCIA:	DEPARTAMENTO: Bolívar
TÉCNICA: Talla y pintura en madera	LARGO (CM): 17 ANCHO (CM): 17 ALTO (CM): 9	CIUDAD/MUNICIPIO: Cartagena
FORMAS: Varias	DIÁMETRO (CM): PESO (GR):	LOCALIDAD/VEREDA/
MATERIAL NATURAL: Abarco	COLOR: Varios, según carta de colores	CORREGIMIENTO: Barú, Isla Barú
PROCESOS PRIMARIOS: Abarco aserrado, vinilos	CERTIFICADO HECHO A MANO: Sí <input type="checkbox"/> NO <input checked="" type="checkbox"/>	TIPO DE POBLACIÓN: Negritud rural

OBJETIVO: Segmentos clases media y alta	COSTO	PRECIO
PRODUCCIÓN/MES: 1 artesano 30 / 8 artesanos 240	UNITARIO: \$10.800.00	UNITARIO: \$16.740.00
EMPAQUE: Especifico por definir, deberá ser acorde con el carácter del producto. P. MAYOR:		P. MAYOR:
ALTAJE: Especifico por definir.	EMPAQUE:	EMPAQUE:

REMARKS: Se puede ubicar en la zona que aloja la(s) vela(s) una arandela o pieza de
 para proteger el material de una posible quemadura.

RESPONSABLE: Paola Cabrera Viancha D.I. FECHA: Septiembre de 1999



CODIGO DE REFERENCIA 1 3 0 4 1 2 TIPO DE FICHA: REFERENTE(S) MUESTRA LÍNEA EMPAQUE

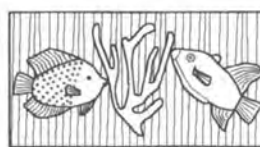
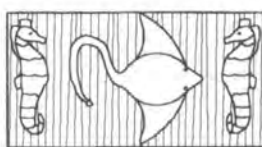
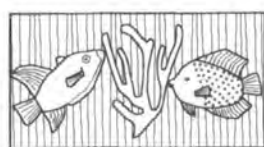
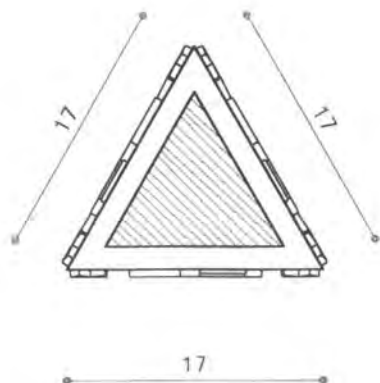

NOMBRE: Candelero	REFERENCIA:	ESC.(CM): 1:5	PL. 1/3
TEMA: Acuario	LÍNEA: Luz Caribeña -candeleros-		
TÉCNICA: Talla y Pintura en Abarco	RECURSO NATURAL: Abarco (en ocasiones ceiba)		
MATERIAS PRIMAS: Varias	MATERIAS PRIMAS: Abarco aserrado, vinilos		

PROCESO DE PRODUCCIÓN:

1. Se dimensiona el bloque de madera con las medidas máximas externas.

2. Se plantillan en papel los dibujos de cada figura y se trasladan a la madera.

3. Se procede a tallar, de acuerdo con las texturas indicadas para cada zona, prestando especial cuidado a la zona que recibe la vela.

4. Se hace chaflán suave en la parte inferior (base) para eliminar los filos.

5. Se decide si el candelero va a ir en color natural madera con pocos detalles en color, o si se va a hacer en color; si este último es el caso, se aplica el punto 6. y si no es así, solamente los puntos 7. y 8..

6. Se aplica la capa de base blanca y 7. Se aplican los vinilos de colores según sean para cada parte.

7. Se aplica el acabado, con laca mate o preferiblemente encerado.

OBSERVACIONES: La base debe ser masillada en donde sea necesario, y pulida y limpia para después escribirle con pincel en letras pequeñas "Isla Barú, Bolívar, Colombia" junto con el nombre de el o los artesanos que intervengan en la elaboración. Luego también le debe ser aplicado el acabado de laca mate o encerado.

RESPONSABLE: Paola Cabrera Viancha D.I. FECHA: Septiembre de 1999



EMA REF. 1 3 0 1 1 2 CÓDIGO DE REGIÓN 0 2 1 3 0 0 1 REFERENTE(S) PROPUESTA MUESTRA EMPAQUE

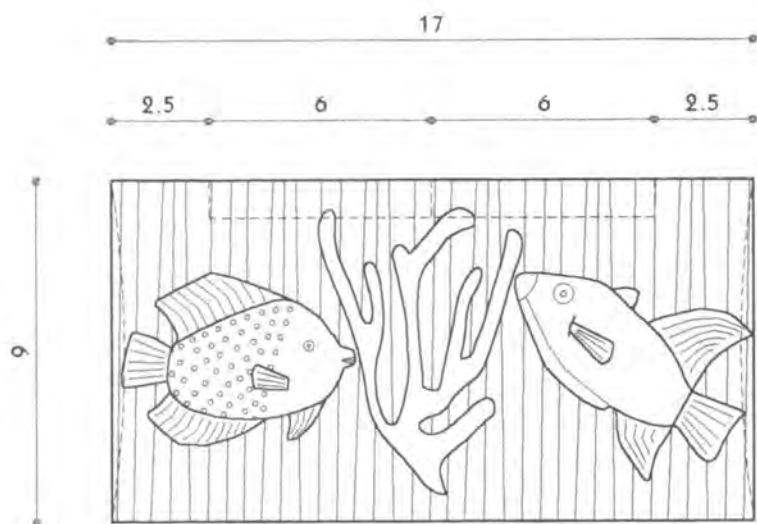

VISTA LATERAL

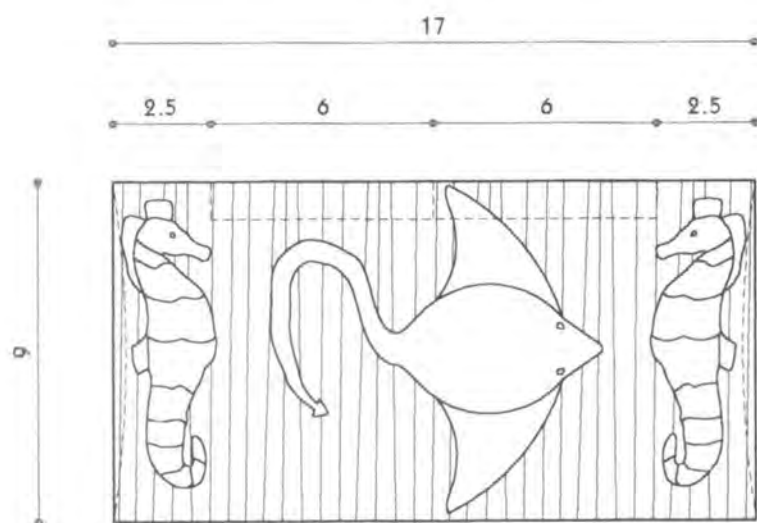

VISTA LATERAL

Candeleros	REFERENCIA:	ESC.(CM): 1:2	PL. 2/3
RE: Acuario	LÍNEA: Luz Caribeña -candeleros-		
OP: Talla y Pintura en Abarco	RECURSO NATURAL: Abarco (en ocasiones ceiba)		
MA: Varias	MATERIAS PRIMAS: Abarco aserrado, vinilos		

PROCESO DE PRODUCCIÓN:
Dimensiona el bloque de madera con las medidas máximas externas.
Plantilla en papel los dibujos de cada figura y se trasladan a la madera.
Procede a tallar, de acuerdo con las texturas indicadas para cada zona, prestando especial cuidado a la que recibe la vela.
Hace chaflán suave en la parte inferior (base) para eliminar los filos.
Decide si el candeleros va ir en color natural madera con pocos detalles en color, o si se va a hacer en color.
Si este último es el caso, se aplica el punto 6. y si no es así, solamente los puntos 7. y 8..
Se aplica la capa de base blanca y 7. Se aplican los vinilos de colores según sean para cada parte.
Se aplica el acabado, con laca mate o preferiblemente encerado.

OBSERVACIONES: La base debe ser masillada en donde sea necesario, y pulida y limpia para después escribirle con pincel en letras pequeñas "Isla Barú, Bolívar, Colombia" junto con el nombre de el o los artesanos que intervengan en la elaboración. Luego también le debe ser aplicado el acabado de laca mate o encerado.



RESPONSABLE: Paola Cabrera Viancha D.I. **FECHA:** Septiembre de 1999

CÓDIGO DE REGIÓN: 0213001 **REFERENTE(S):** PROPUESTA MUESTRA EMPAQUE

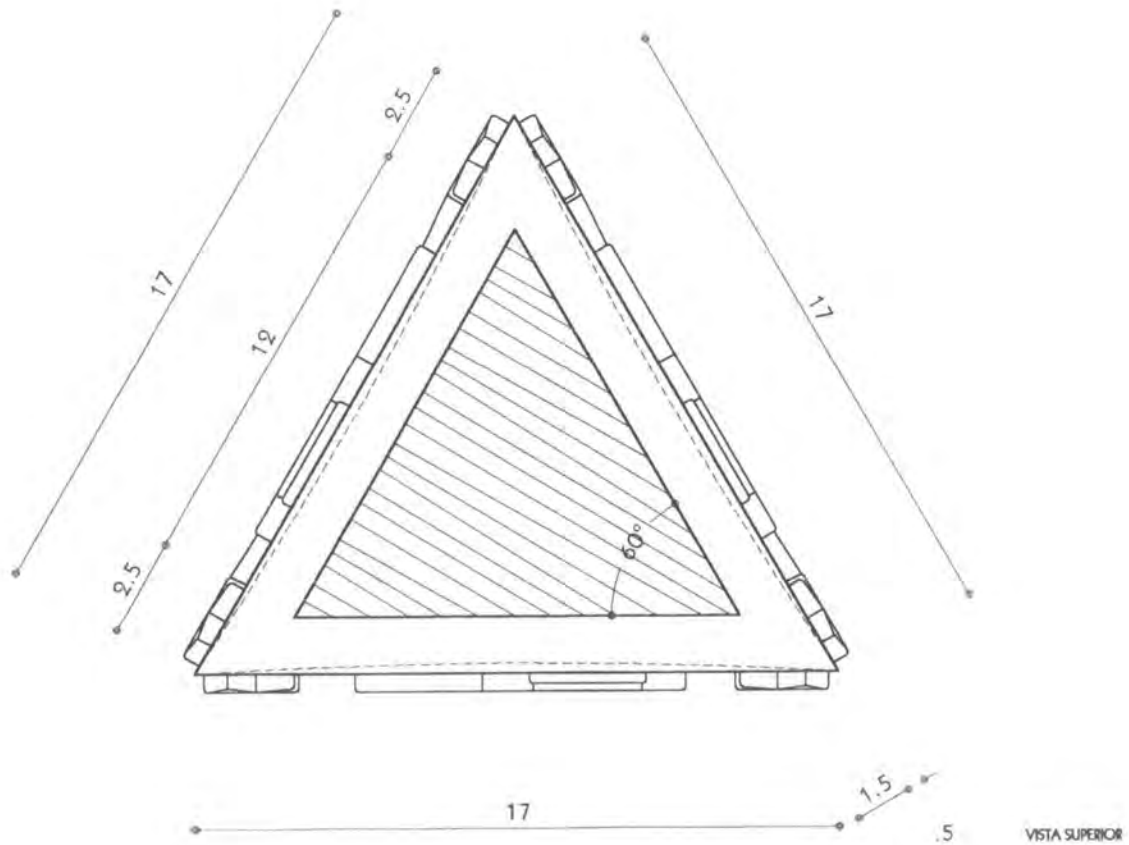

Candelero	REFERENCIA:	ESC.(CM): 1:2	PL. 3/3
TÍTULO: Acuario	LÍNEA: Luz Caribeña -candeleros-		
TECNOLOGÍA: Talla y Pintura en Abarco	RECURSO NATURAL: Abarco (en ocasiones ceiba)		
MATERIALES: Varias	MATERIAS PRIMAS: Abarco aserrado, vinilos		

PROCESO DE PRODUCCIÓN:

1. Dimensiona el bloque de madera con las medidas máximas externas.

2. Plantilla en papel los dibujos de cada figura y se trasladan a la madera.

3. Procedo a tallar, de acuerdo con las texturas indicadas para cada zona, prestando especial cuidado a la parte que recibe la vela.

4. Hago chaffán suave en la parte inferior (base) para eliminar los filos.

5. Decido si el candelero va ir en color natural madera con pocos detalles en color, o si se va a hacer en color, si este último es el caso, se aplica el punto 6. y si no es así, solamente los puntos 7. y 8..

6. Se aplica la capa de base blanca y 7. Se aplican los vinilos de colores según sean para cada parte.

7. Se aplica el acabado, con laca mate o preferiblemente encerado.

OBSERVACIONES: La base debe ser masillada en donde sea necesario, y pulida y limpia para después escribirle con pincel en letras pequeñas "Isla Barú, Bolívar, Colombia" junto con el nombre de el o los artesanos que intervengan en la elaboración. Luego también le debe ser aplicado el acabado de laca mate o encerado.



RESPONSABLE: Paola Cabrera Viancha D.I. **FECHA:** Septiembre de 1999

CÓDIGO DE REGIÓN: 0213001 **REFERENTE(S):** PROPUESTA MUESTRA EMPAQUE

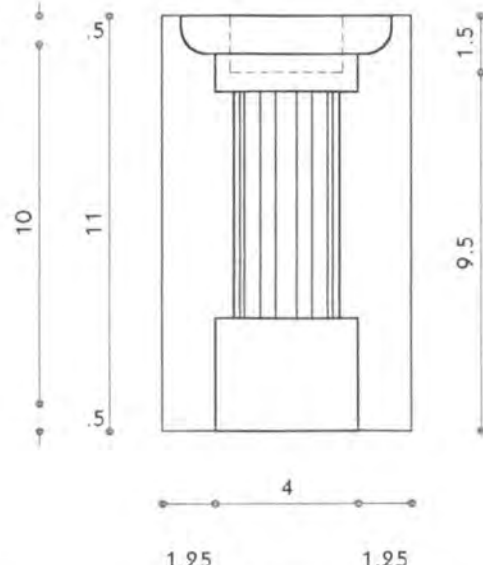
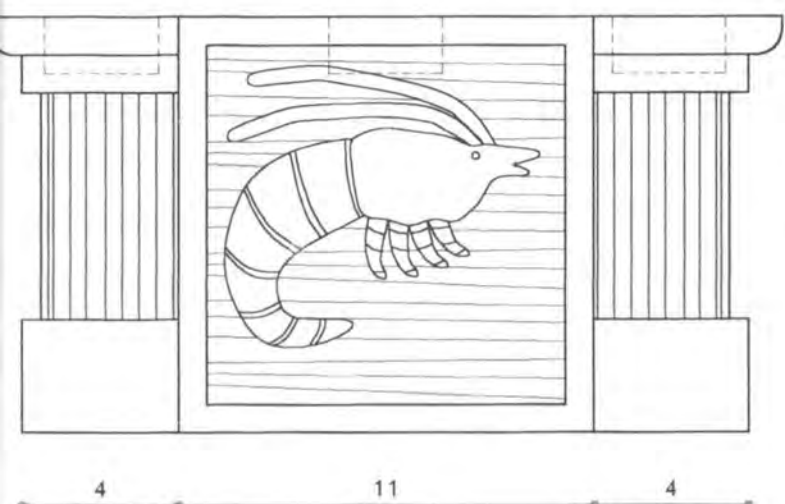
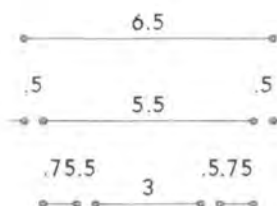
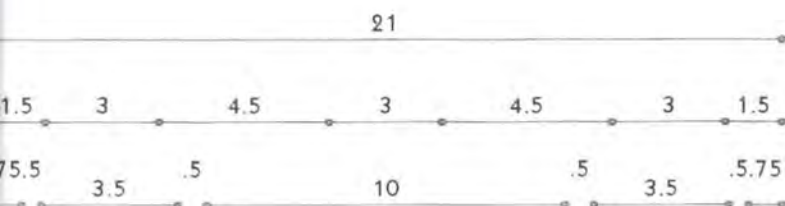
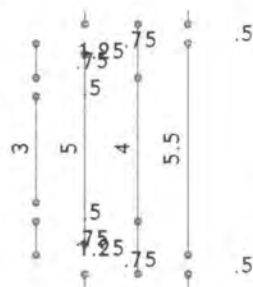
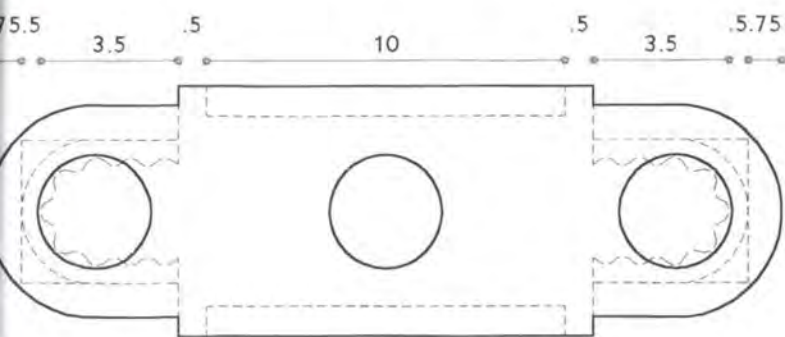

Candelabro	REFERENCIA:	ESC.(CM): 1:2	PL. 3/3
RE: Columnas	LÍNEA: Luz Caribeña -candeleros-		
OD: Talla y Pintura en Abarco	RECURSO NATURAL: Abarco (en ocasiones ceiba)		
CA: Varias	MATERIAS PRIMAS: Abarco aserrado, vinilos		

PROCESO DE PRODUCCIÓN:

1. dimensiona el bloque de madera con las medidas máximas externas.

2. plantilla en papel los dibujos de cada figura y se trasladan a la madera.

3. se procede a tallar, de acuerdo con las texturas indicadas para cada zona, prestando especial cuidado a las zonas que reciben las velas.

4. se hace chafflán suave en la parte inferior (base) para eliminar los filos.

5. se aplica la capa de base blanca.

6. se aplican los vinilos de colores según sean para cada parte.

7. se aplica el acabado, con laca mate o preferiblemente encerado.

OBSERVACIONES: La base debe ser masillada en donde sea necesario, y pulida y limpia para después escribirle con pincel en letras pequeñas "Isla Barú, Bolívar, Colombia" junto con el nombre de el o los artesanos que intervengan en la elaboración. Luego también le debe ser aplicado el acabado de laca mate o encerado.

RESPONSABLE: Paola Cabrera Viancha D.I. **FECHA:** Septiembre de 1999





Pasaboquero	LÍNEA: Del Arroyo	ARTESANAS: Oliday Ortíz, Julia Marrugo y Grupo
LINEA: Arroyo Grande x 4	REFERENCIA:	DEPARTAMENTO: Bolívar
Técnica: Carpintería en concha de coco	LARGO (CM): 23 ANCHO (CM): 23 ALTO (CM): 7	CIUDAD/MUNICIPIO: Cartagena
Materiales: Varias, pulimento, ensamble	DIÁMETRO (CM): 10 cada COCO PESO (GR):	LOCALIDAD/VEREDA:
MATERIA NATURAL: Palma de coco	COLOR: Natural de la materia prima	CORREGIMIENTO: Arroyo Grande
MATERIA PRIMA: Concha de coco	CERTIFICADO HECHO A MANO: Sí <input type="checkbox"/> NO <input checked="" type="checkbox"/>	TIPO DE POBLACIÓN: Pequeño poblado, Negritud

OBJETIVO:	COSTO	PRECIO
Segmentos clases media y alta		
PRODUCCIÓN/MES: 1 artesana 40 / 10 artesanas 400	UNITARIO: \$ 10.600.00	UNITARIO: \$17.300.00
USO: Específico por definir, deberá ser acorde con el carácter del producto. P. MAYOR: El unitario transitoriamente	EMPAQUE: Por definir	EMPAQUE: Por definir
USO: Específico por definir.		

CONSIDERACIONES: La dimensión del alto es variable, así como las dimensiones de cada contenedor, dependen del diámetro de los cocos que se empleen. En el uso los contenedores pueden ser lavados con un paño suave, y se les puede aplicar un aceite fino inoloro de cocina.

RESPONSABLE: Paola Cabrera Viancha D.I. **FECHA:** Septiembre de 1999

REFERENCIA 1 3 0 1 1 3 **TIPO DE FICHA:** REFERENTE(S) **MUESTRA** **LÍNEA** **EMPAQUE**

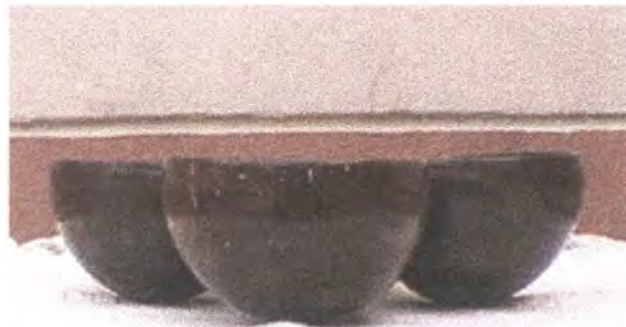

Origen: Pasaboquero	LÍNEA: Del Arroyo	ARTESANAS: Oliday Ortiz, Julia Marrugo y Grupo
Localidad: Arroyo Grande x 4	REFERENCIA:	DEPARTAMENTO: Bolívar
Técnica: Carpintería en concha de coco	LARGO (CM): 23 ANCHO (CM): 23 ALTO (CM): 7	CIUDAD/MUNICIPIO: Cartagena
Materiales: Varias, pulimento, ensamble	DIÁMETRO (CM): 10 cada coco PESO (GR):	LOCALIDAD/VEREDA:
Materia Natural: Palma de coco	COLOR: Natural de la materia prima	CORREGIMIENTO: Arroyo Grande
Materia Prima: Concha de coco	CERTIFICADO HECHO A MANO: Sí <input type="checkbox"/> No <input checked="" type="checkbox"/>	TIPO DE POBLACIÓN: Pequeño poblado, Negritud

OBJETIVO:	COSTO	PRECIO
Producción: Segmentos clases media y alta	UNITARIO: \$ 10.600.00	UNITARIO: \$17.300.00
Producción/MES: 1 artesana 40 / 10 artesanas 400	P. MAYOR: El unitario transitoriamente	P. MAYOR: El unitario transitoriamente
Empaque: Específico por definir, deberá ser acorde con el carácter del producto.	EMPAQUE: Por definir	EMPAQUE: Por definir
Almacenamiento: Específico por definir.		

Observaciones: La dimensión del alto es variable, así como las dimensiones de cada contenedor, dependen del diámetro de los cocos que se empleen. En el uso los contenedores pueden ser lavados con un paño suave, y se les puede aplicar un aceite fino inoloro de cocina.

Responsable: Paola Cabrera Viancha D.I. **Fecha:** Septiembre de 1999

Código de Referencia: 1 3 0 1 1 3 **TIPO DE FICHA:** REFERENTE(S) **MUESTRA** **LÍNEA** **EMPAQUE**

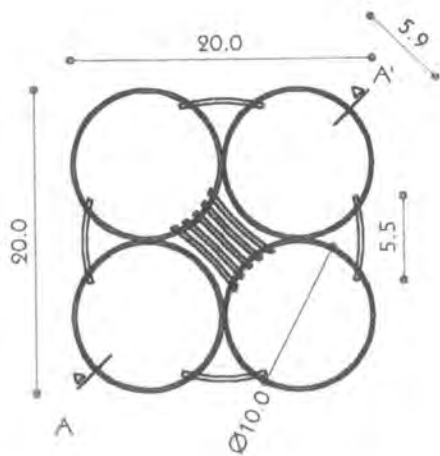

CORTE A A'

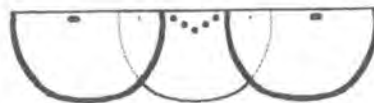

6.0



NOMBRE: Pasaboquero	REFERENCIA:	ESC.(CM): 1:5	PL. 1/1
MATERIAL: Arroyo Grande x 4	LÍNEA: Del Arroyo		
RECURSOS: Carpintería y calado en coco y madera	RECURSO NATURAL: Palma de coco		
OTROS: Varias, pulimento, ensamble	MATERIAS PRIMAS: Concha de coco		

PROCESO DE PRODUCCIÓN: 1. Seleccionar cocos de concha gruesa y diámetro similar, redondos, los cuáles liján y pulen. 2. Marcar para lograr piezas de alturas iguales, un poco por encima del diámetro mayor (o la aprox. 6mm. -), y se cortan, y se les raspa y pule el interior, empleando la parte de coco que no tiene los ojos. 3. Regular la altura de los cocos para lograr estabilidad. 4. Acoplar con ajuste preciso los cocos entre sí con un calibre fino que se fijan en orificios diametralmente opuestos. 5. Cortar, dimensionar y pulir los palillos de madera. 6. Ubicar los palillos, para terminar el ajuste. 7. Hundir los clavos más allá de la superficie interna del coco, y fijarlos con los palillos de coco. 8. Masillar los orificios de los clavos con aserrín de coco y pegante a base de agua y se liján. 9. Masillar con aserrín de coco y cianoacrilato o PVA, las pequeñas horadaciones entre las piezas de coco, por encima y por debajo de la misma, y se lija. 10. Lijar y pulir nuevamente hasta obtener una superficie suave al tacto, perfectamente uniforme, y brillante. 11. Se aplica en el interior aceite vegetal y se brilla.

OBSERVACIONES: La concha de coco debe ser pulida hasta lograr su máximo brillo con una crema abrasiva; se ha comprobado que da mejores resultados la crema de tipo "brillametal" que solamente el betún "rape" o café.

ELABORADO POR: Paola Cabrera Viancha D.I. FECHA: Septiembre de 1999

CÓDIGO DE REGIÓN: 13010013 REFERENTE(S) PROPUESTA MUESTRA EMPAQUE



Colgante	LÍNEA: Del Arroyo	ARTESANAS: Oliday Ortiz, Julia Marrugo y Grupo
RE: Del Arroyo	REFERENCIA:	DEPARTAMENTO: Bolívar
TE: Carpintería en concha de coco	LARGO (CM): 7 ANCHO (CM): 4.5 ALTO (CM): 0.6	CIUDAD/MUNICIPIO: Cartagena
MA: Varias, pulimento, ensamble	DIÁMETRO (CM): PESO (GR):	LOCALIDAD/VEREDA/
MATERIAL NATURAL: Palma de coco	COLOR: Natural de la materia prima	CORREGIMIENTO: Arroyo Grande
MATERIA PRIMA: Concha de coco; (cordón plátano)	CERTIFICADO HECHO A MANO: Sí <input type="checkbox"/> NO <input checked="" type="checkbox"/>	TIPO DE POBLACIÓN: Pequeño poblado, Negritud

OBJETIVO: Segmentos clases media y alta	COSTO	PRECIO
PRODUCCIÓN/MES: 1 artesana 120 / 10 artesanas 1200	UNITARIO: \$ 2.700.00	UNITARIO: \$ 4.200.00
DESCRIPCIÓN: Específico por definir; deberá ser acorde con el carácter del producto. P. MAYOR: El unitario transitoriamente	EMPAQUE: Por definir	P. MAYOR: El unitario transitoriamente
USO: Específico por definir.		EMPAQUE: Por definir

CONSIDERACIONES: La dimensión de la curvatura es variable, así como las dimensiones generales, pues depende de la forma y medidas de los cocos que se empleen. En el uso las piezas pueden ser limpiadas con agua y jabón suave, y se les puede aplicar un aceite fino inoloro.

El cordón es elaborado por la artesana de mayor edad (66 a.) en cascarón de plátano, y puede ser reemplazado por uno más suave, a gusto del usuario.

RESPONSABLE: Paola Cabrera Viancha D.I. FECHA: Septiembre de 1999

REFERENCIA 1 3 0 1 1 1 1 TIPO DE FICHA: REFERENTE(S) MUESTRA LÍNEA EMPAQUE



Colgantes	LÍNEA: Del Arroyo	ARTESANAS: Oliday Ortiz, Julia Marrugo y Grupo
RE: Del Arroyo	REFERENCIA:	DEPARTAMENTO: Bolívar
TE: Carpintería en concha de coco	LARGO (CM): 7 ANCHO (CM): 4.5 ALTO (CM): 0.6	CIUDAD/MUNICIPIO: Cartagena
MA: Varias, pulimento, ensamble	DIÁMETRO (CM): PESO (GR):	LOCALIDAD/VEREDA/
MATERIAL NATURAL: Palma de coco	COLOR: Natural de la materia prima	CORREGIMIENTO: Arroyo Grande
MATERIA PRIMA: Concha de coco; (cordón plátano)	CERTIFICADO HECHO A MANO: <input checked="" type="checkbox"/> Sí <input type="checkbox"/> No <input type="checkbox"/>	TIPO DE POBLACIÓN: Pequeño poblado, Negritud

OBJETIVO: Segmentos clases media y alta	COSTO	PRECIO
PRODUCCIÓN/MES: 1 artesana 120 / 10 artesanas 1200	UNITARIO: \$ 2.700.00	UNITARIO: \$ 4.200.00
DESCRIPCIÓN: Específico por definir; deberá ser acorde con el carácter del producto. P. MAYOR: El unitario transitoriamente	EMPAQUE: Por definir	EMPAQUE: Por definir

REMARKS: La dimensión de la curvatura es variable, así como las dimensiones generales, pues dependen de la forma y medidas de los cocos que se empleen. En el uso las piezas pueden ser limpiadas con agua y jabón suave, y se les puede aplicar un aceite fino inoloro.

El cordón es elaborado por la artesana de mayor edad (66 a.) en cascarón de plátano, y puede ser reemplazado por uno más suave, a gusto del usuario.

ARTESANA: Paola Cabrera Viancha D.I. FECHA: Septiembre de 1999

REFERENCIA: 1 3 0 1 1 1 TIPO DE FICHA: REFERENTE(S) MUESTRA LÍNEA EMPAQUE

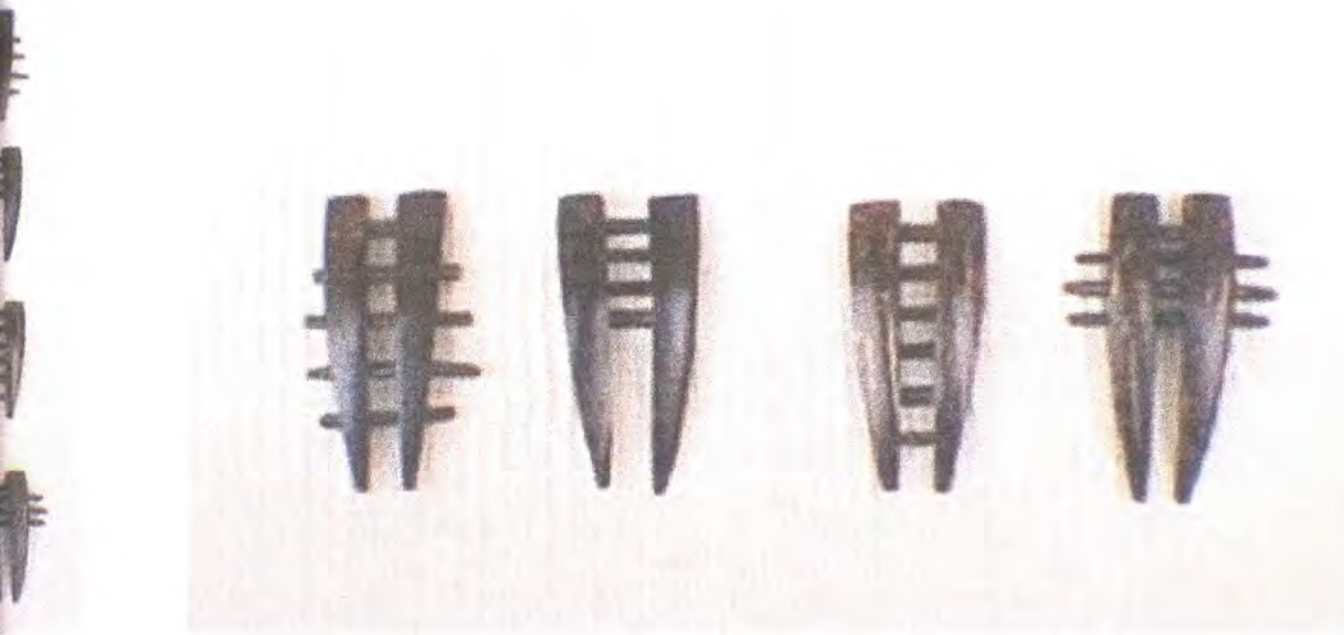

Colgantes	LÍNEA: Del Arroyo	ARTESANAS: Oliday Ortiz, Julia Marrugo y Grupo
Origen: Del Arroyo	REFERENCIA:	DEPARTAMENTO: Bolívar
Carpintería en concha de coco	LARGO (CM): 7 ANCHO (CM): 4.5 ALTO (CM): 0.6	CIUDAD/MUNICIPIO: Cartagena
Decoración: Varias, pulimento, ensamble	DIÁMETRO (CM): 10 cada COCO PESO (GR):	LOCALIDAD/VEREDA/
Materia prima NATURAL: Palma de coco	COLOR: Natural de la materia prima	CORREGIMIENTO: Arroyo Grande
Materia prima: Concha de coco; (cordón plátano)	CERTIFICADO HECHO A MANO: Sí <input type="checkbox"/> NO <input checked="" type="checkbox"/>	TIPO DE POBLACIÓN: Pequeño poblado, Negritud

OBJETIVO:	COSTO	PRECIO
Objetivo: Segmentos clases media y alta	UNITARIO: \$ 2.700.00	UNITARIO: \$4.200.00
Producción/MES: 1 artesana 120 / 10 artesanas 1200		
Uso: Especifico por definir; deberá ser acorde con el carácter del producto. P. MAYOR: El unitario transitoriamente	EMPAQUE: Por definir	EMPAQUE: Por definir

CONSEJOS: La dimensión de la curvatura es variable, así como las dimensiones generales, pues depende de la forma y medidas de los cocos que se empleen. En el uso las piezas pueden ser limpiadas con un jabón suave, y se les puede aplicar un aceite fino inoloro.

El cordón es elaborado por la artesana de mayor edad (66 a.) en cascarón de plátano, y puede ser reemplazado por uno más suave, a gusto del usuario.

Elaborado por: Paola Cabrera Viancha D.I. FECHA: Septiembre de 1999

REFERENCIA 1 3 0 1 1 1 TIPO DE FICHA: REFERENTE(S) MUESTRA LÍNEA EMPAQUE

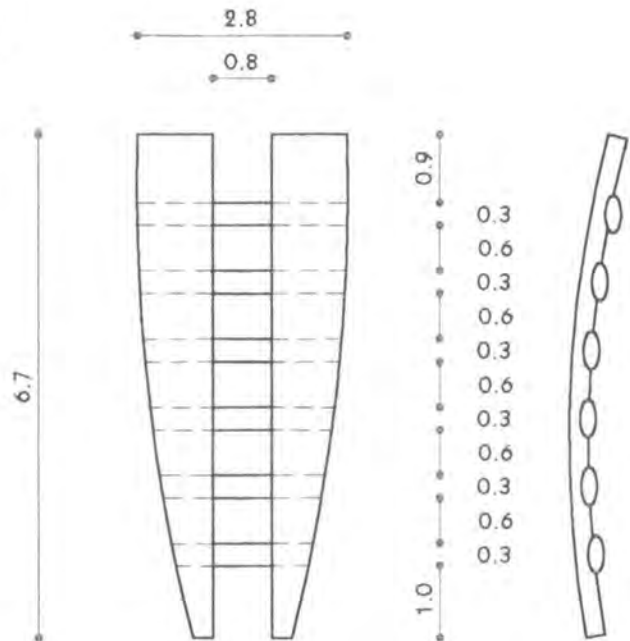
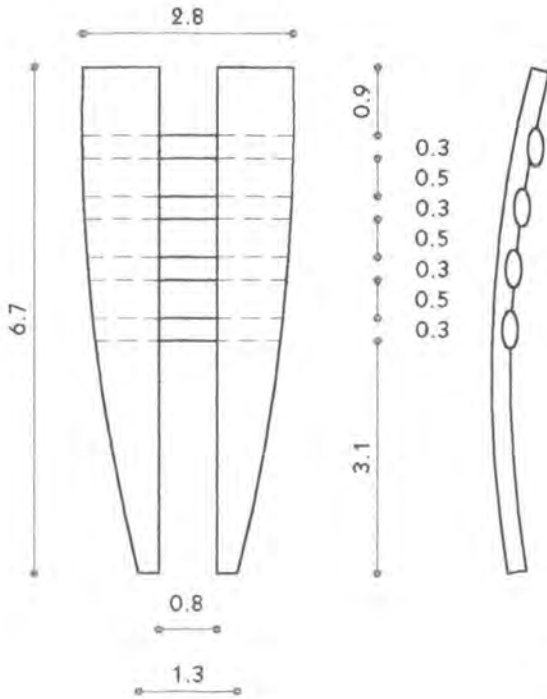

Colgantes	REFERENCIA:	ESC.(CM): 1:5	PL. 1/2
Origen: Del Arroyo	LÍNEA: Del Arroyo		
Técnica: Carpintería en concha de coco	RECURSO NATURAL: Palma de coco		
Materiales: Varias, pulimento, ensamble	MATERIAS PRIMAS: Concha de coco		

PROCEDIMIENTO DE PRODUCCIÓN: 1. Se seleccionan cocos largos de concha gruesa, los cuales se pelan, lijan y pulen. 2. Las plantillas de los colgantes dibujadas previamente en papel delgado y resistente, son pegadas sobre la concha para obtener piezas de curvatura similar que no afecten el pegue adecuado de los palillos-, con un espesor de 0.9 cm. 3. Asegurando con prensa o a mano la concha, ésta se corta con la segueta industrial pequeña o de joyería, siguiendo las plantillas. 4. Se remojan las piezas en agua para ablandarlas y se dejan secar. 5. Se cortan, dimensionan y pulen los palillos de coco. 6. Se hacen con lima los huecos para los palillos de coco en las piezas grandes que reciben los palillos de coco. 7. Se pulen las piezas con lijas N° 200, 400 y 600. 8. Se pegan los palillos de coco en las piezas grandes con pegante a base de cianoacrilato (SuperBonder o de otra marca). 9. Se lija y pule nuevamente hasta obtener una superficie suave al tacto, perfectamente uniforme, y se pulen con crema tipo "brillametal" y/o betún "rape" para dar brillo y proteger.

OBSERVACIONES: La concha de coco debe ser pulida hasta lograr su máximo brillo con una crema abrasiva, se ha comprobado que da mejores resultados la crema de tipo "brillametal" que solamente el betún "rape" o café.

Elaborado por: Paola Cabrera Viancha D.I. Fecha: Septiembre de 1999

CÓDIGO DE REGIÓN: 0213001 REFERENTE(S) PROPUESTA MUESTRA EMPAQUE

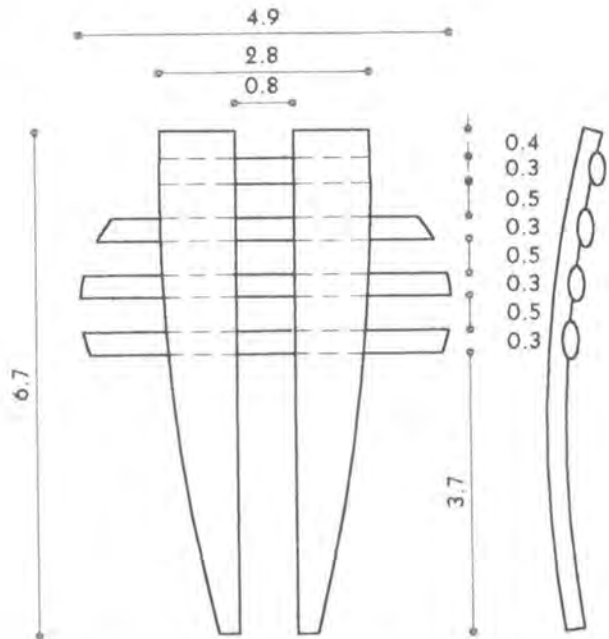
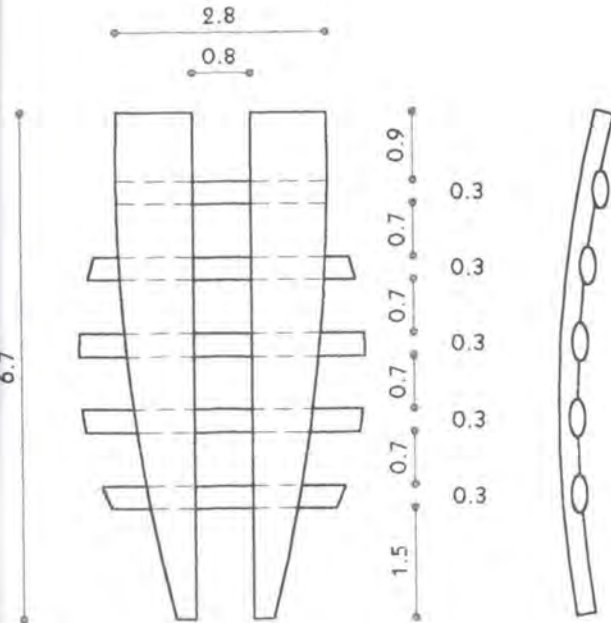

Colgantes	REFERENCIA:	ESC.(CM): 1:5	PL. 2/2
Del Arroyo	LÍNEA: Del Arroyo		
Carpintería en concha de coco	RECURSO NATURAL: Palma de coco		
Varias, pulimento, ensamble	MATERIAS PRIMAS: Concha de coco		

PROCEDIMIENTO DE PRODUCCIÓN: 1. Se seleccionan cocos largos de concha gruesa, los cuales se pelan, lijan y se pulen. Las plantillas de los colgantes dibujadas previamente en papel delgado y resistente, son pegadas sobre la concha para obtener piezas de curvatura similar que no afecten el pegue adecuado de los palillos-, con un adhesivo tipo VA -polivinil acetato- (marca Colbón u otra). 3. Asegurando con prensa o a mano la concha, ésta se asegura con una sierra industrial pequeña o de joyería, siguiendo las plantillas. 4. Se remojan las piezas en agua para ablandarlas y se dejan secar. 5. Se cortan, dimensionan y pulen los palillos de coco. 6. Se hacen con lima los agujeros en las piezas grandes que reciben los palillos de coco. 7. Se pulen las piezas con lijas N° 200, 400 y 600. 8. Se lijan los palillos de coco en las piezas grandes con pegante a base de cianoacrilato (SuperBonder o de otra marca). 9. Se lija y pule nuevamente hasta obtener una superficie suave al tacto, perfectamente uniforme, y se aplica una crema tipo "brillametal" y/o betún "rapé" para dar brillo y proteger.

OBSERVACIONES: La concha de coco debe ser pulida hasta lograr su máximo brillo con una crema abrasiva, se ha comprobado que da mejores resultados la crema de tipo "brillametal" que solamente el betún "rape" o café.

ELABORADO: Paola Cabrera Viancha D.I. FECHA: Septiembre de 1999

CÓDIGO DE REGIÓN: 0 2 1 3 0 0 1 REFERENTE(S) PROPUESTA MUESTRA EMPAQUE



Silla ó Mecedora	LÍNEA:	ARTESANOS Ramón Olivera, Carlos Meléndez y otros
Mariapalitos Adulto / Niño	REFERENCIA:	DEPARTAMENTO: Bolívar
Carpintería	LARGO (CM): ANCHO (CM): ALTO (CM):	CIUDAD/MUNICIPIO: San Jacinto
Varias, de ensamble	DIÁMETRO (CM): PESO (GR):	LOCALIDAD/VEREDA/
NATURAL:	COLOR:	CORREGIMIENTOS:
PRIMA:	CERTIFICADO HECHO A MANO: Sí <input type="checkbox"/> No <input checked="" type="checkbox"/>	TIPO DE POBLACIÓN: De pequeño poblado

OBJETIVO:	COSTO	PRECIO
UNIDAD/MES:	UNITARIO:	UNITARIO:
	P. MAYOR:	P. MAYOR:
	EMPAQUE:	EMPAQUE:

CONDICIONES: La pieza es de elaboración tradicional; la silla de la fotografía cuenta con un cajón y este uso adicional debe incluirse en las piezas nuevas en las que se ha aplicado rediseño.

ELABORADA POR: Paola Cabrera Viancha D.I. FECHA: Septiembre de 1999



REFERENCIA: 1 3 0 1 1 4 TIPO DE FICHA: REFERENTE(S) MUESTRA LÍNEA EMPAQUE



Nombre: Tinajero / Rinconero	LÍNEA:	ARTESANOS: E.A.T.s La Castellana; Los Robles
Categoría: Tinajero	REFERENCIA:	DEPARTAMENTO: Bolívar
Técnica: Carpintería	LARGO (CM): ANCHO (CM): ALTO (CM):	CIUDAD/MUNICIPIO: San Jacinto
Materiales: Varias, de ensamble	DIÁMETRO (CM): PESO (GR):	LOCALIDAD/VEREDA/
Material: MADERA NATURAL:	COLOR:	CORREGIMIENTOS:
Acabado: A PRIMA:	CERTIFICADO HECHO A MANO: Sí <input type="checkbox"/> No <input checked="" type="checkbox"/>	TIPO DE POBLACIÓN: De pequeño poblado

Objetivo:	COSTO	PRECIO
Frecuencia/MES:	UNITARIO:	UNITARIO:
Unidad:	P. MAYOR:	P. MAYOR:
Paquete:	EMPAQUE:	EMPAQUE:

Observaciones: La pieza es de elaboración tradicional, para soportar la tinaja en donde se almacena y se fresca el agua de consumo en el hogar; junto con los vasos o recipientes para servir. Paulatinamente se dejó de elaborar con la incursión del refrigerador, y por ello se plantea su Rediseño y Diversificación.

Elaborador: Paola Cabrera Viancha D.I. Fecha: Septiembre de 1999



Código de Referencia: 1 3 0 1 2 4 Tipo de Ficha: REFERENTE(S) MUESTRA LÍNEA EMPAQUE



Silla ó Meecedora	LÍNEA: Mobiliario Sanjacintero	ARTESANO: Ramón Olivera, Carlos Meléndez y otros
PRE: Mariapalitos Adulto / Niño	REFERENCIA:	DEPARTAMENTO: Bolívar
TE: Carpintería	LARGO (CM): ANCHO (CM): ALTO (CM):	CIUDAD/MUNICIPIO: San Jacinto
CA: Varias, de ensamble	DIÁMETRO (CM): PESO (GR):	LOCALIDAD/VEREDA/
MATERIAL NATURAL: Nogal Cafetero	COLOR: Natural o Tintillado	CORREGIMIENTOS:
MATERIAL PRIMA: Nogal aserrado	CERTIFICADO HECHO A MANO: Sí <input type="checkbox"/> No <input checked="" type="checkbox"/>	TIPO DE POBLACIÓN: De pequeño poblado

OBJETIVO:	COSTO	PRECIO
Segmentos clases media y alta		
PRODUCCIÓN/MES: 1 artesano 30 / 8 artesanos 240	UNITARIO: \$22.800.00 / \$55.700.00	UNITARIO: \$36.900.00 / \$76.900.00
DESCRIPCIÓN: Específico por definir, deberá ser acorde con el carácter del producto.	P. MAYOR: El unitario transitoriamente	P. MAYOR: El unitario transitoriamente
EMPAQUE: Específico por definir.	EMPAQUE: Por definir	EMPAQUE: Por definir

REMARKS: La pieza es de elaboración tradicional, y se hace en la Asesoría la versión para niño y para adulto. La pieza se ofrece silla y meecedora, para adulto y niño.

RESPONSABLE: Paola Cabrera Viancha D.I. **FECHA:** Septiembre de 1999



REFERENCIA: 1 3 0 1 1 4 **TIPO DE FICHA:** REFERENTE(S) **MUESTRA:** **LÍNEA:** **EMPAQUE:**



Producto: Tinajero / Rinconero	LÍNEA: Mobiliario Sanjacintero	ARTESANO: Ramón Olivera, Carlos Meléndez y otros
Estilo: Sanjacintero Contemporáneo 1 y 2	REFERENCIA:	DEPARTAMENTO: Bolívar
Técnica: Carpintería	TÉCNICA: Varias, ensamble	LARGO (CM): 60.8 ANCHO (CM): 43 ALTO (CM): 25
Materia Natural: Nogal Cafetero / Ceiba Blanca	DIÁMETRO (CM):	PESO (GR):
El No. 2 lleva Cuero (Piel)	COLOR: Natural o Tintillado	LOCALIDAD/VEREDA/
Materia Prima: Piezas aserradas	CERTIFICADO HECHO A MANO: <input type="checkbox"/> Sí <input checked="" type="checkbox"/> No	CORREGIMIENTOS:
		TIPO DE POBLACIÓN: De pequeño poblado

OBJETIVO:	COSTO	PRECIO
Segmentos clases media y alta		
Producción/MES: 1 artesano 48 / 8 artesanos 384	UNITARIO: \$9.500.00 / \$11.500.00	UNITARIO: \$18.300.00
Detalle: Especifico por definir, deberá ser acorde con el carácter del producto. P. MAYOR: El unitario transitoriamente		P. MAYOR: El unitario transitoriamente
Empaque: Especifico por definir.	EMPAQUE: Por definir	EMPAQUE: Por definir

Observaciones: El rinconero se presenta en 2 versiones: solamente madera o con piel, de la manera que se emplea en la elaboración de los tambores sanjacinteros, pelado en la zona superior, y con pelo en las zonas laterales.

Responsable: Paola Cabrera Viancha D.I. FECHA: Septiembre de 1999



Referencia: 1 3 0 1 1 4 TIPO DE FICHA: REFERENTE(S) MUESTRA LÍNEA EMPAQUE

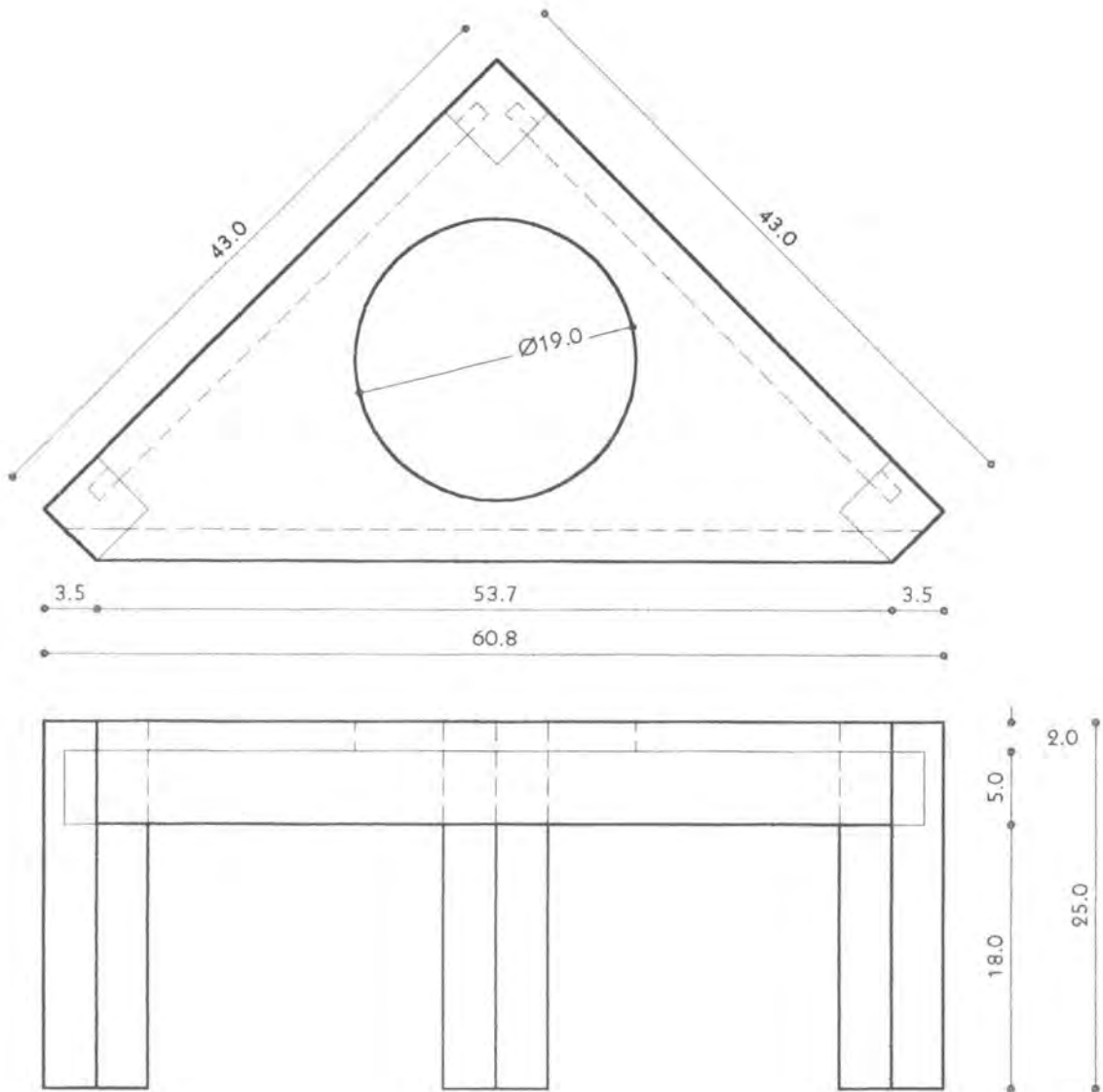

Tinajero - Rinconero	REFERENCIA:	ESC.(CM): 1:5	PL. 1/2
RE: Sanjacintero Contemporáneo 1 y 2	LÍNEA: Mobiliario San Jacintero		
OP: Carpintería	RECURSO NATURAL: Nogal Cafetero / Ceiba Blanca (el N°2 lleva cuero)		
CA: Varias, de ensamble	MATERIAS PRIMAS: Piezas aserradas		

PROCESO DE PRODUCCIÓN:
 1. Se dimensionan las piezas de madera con las medidas máximas externas. 2. Se dibuja, talla y cala la unión de las cajas para los ensambles, y del orificio para la tinaja o recipiente. 4. Se hace la unión las piezas pegando y con tarugos de madera. 5. Se aplica la tintilla (si lleva color), y el encerado correspondiente. Cuando el rinconero lleva cuero, para éste se siguen procesos similares a los usados para fabricar los tambores de los músicos Gaiteros de San Jacinto. Se sigue el mismo proceso de madera, y: 1. Se hacen los cortes sobre la piel, acordes con la pieza de madera. 2. Sobre la pieza de madera se tensa la pieza de piel. 3. Se clava con clavos tipo estoperol, en la parte inferior por los paralelos verticales, y en la parte superior rodeando el filo del orificio y por debajo de la tabla horizontal. 4. Se pela el cuero en la parte horizontal y se deja con pelo en las partes verticales e inferiores.

OBSERVACIONES: En el interior debajo de la base debe escribirse con pincel en letras pequeñas "San Jacinto, Bolívar, Colombia" junto con el nombre de los artesanos que intervengan en la elaboración.

ELABORADO POR: Paola Cabrera Viancha D.I. FECHA: Septiembre de 1999



CÓDIGO DE REGIÓN 0213654 REFERENTE(S) PROPUESTA MUESTRA EMPAQUE

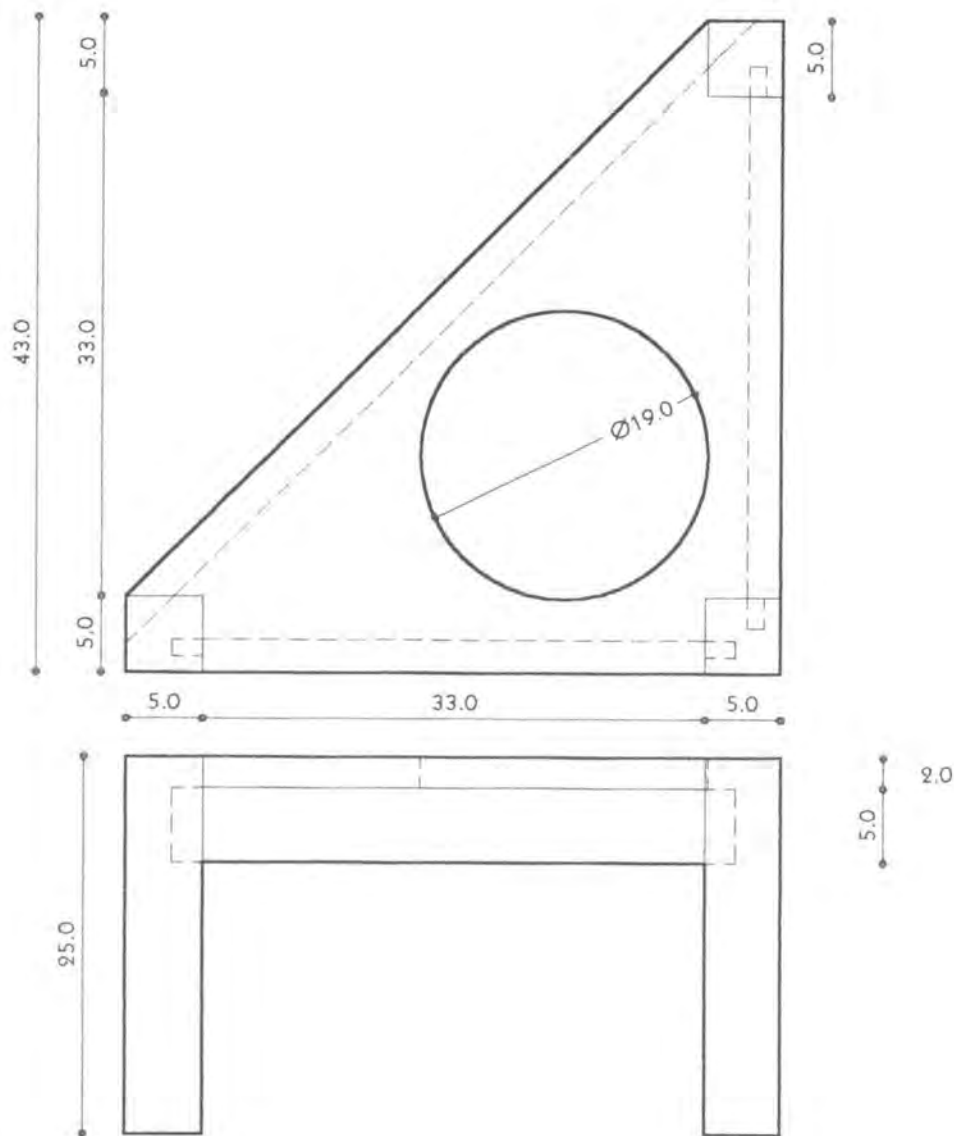

Tinajero - Rinconero	REFERENCIA:	ESC. (CM): 1:5	PL. 2/2
RE: Sanjacintero Contemporáneo 1 y 2	LÍNEA: Mobiliario San Jacintero		
OP: Carpintería	RECURSO NATURAL: Nogal Cafetero / Ceiba Blanca (el N°2 lleva cuero)		
PA: Varias, de ensamble	MATERIAS PRIMAS: Piezas aserradas		

PROCESO DE PRODUCCIÓN:
 1. Se dimensionan las piezas de madera con las medidas máximas externas. 2. Se dibuja, talla y cala la unión de las cajas para los ensambles, y del orificio para la tinaja o recipiente. 4. Se hace la unión de las piezas pegando y con tarugos de madera. 5. Se aplica la tintilla (si lleva color), y el encerado con cera de abeja. Cuando el rinconero lleva cuero, para éste se siguen procesos similares a los usados para fabricar los tambores de los músicos Gaiteros de San Jacinto. Se sigue el mismo proceso de madera, y: 1. Se hacen los cortes sobre la piel, acordes con la pieza de madera. 2. Sobre la pieza de madera se tensa la pieza de piel. 3. Se clava con clavos tipo estoperol, en la parte inferior por los paralelos verticales, y en la parte superior rodeando el filo del orificio y por debajo de la tabla superior. 4. Se pela el cuero en la parte horizontal y se deja con pelo en las partes verticales e inferiores.

OBSERVACIONES: En el interior debajo de la base debe escribirse con pincel en letras pequeñas "San Jacinto, Bolívar, Colombia" junto con el nombre de los artesanos que intervengan en la elaboración.



ENSAMBLABLE: Paola Cabrera Viancha D.I. FECHA: Septiembre de 1999

MA: 1 3 0 1 1 4 CÓDIGO DE REGIÓN 0 2 1 3 6 5 4 REFERENTE(S) PROPUESTA MUESTRA EMPAQUE



Revistero	LÍNEA: Mobiliario Sanjacintero	ARTESANO: Ramón Olivera, Carlos Meléndez y otros
RE: Sanjacintero 1 rígido	REFERENCIA:	DEPARTAMENTO: Bolívar
CA: Carpintería	LARGO (CM): 38.5 ANCHO (CM): 21 ALTO (CM): 35	CIUDAD/MUNICIPIO: San Jacinto
CA: Varias; ensamble	DIÁMETRO (CM): PESO (GR):	LOCALIDAD/VEREDA/
MATERIAL NATURAL: Nogal Cafetero	COLOR: Natural o Tintillado	CORREGIMIENTOS:
MATERIAL PRIMA: Nogal aserrado	CERTIFICADO HECHO A MANO: <input type="checkbox"/> SÍ <input type="checkbox"/> NO <input checked="" type="checkbox"/>	TIPO DE POBLACIÓN: De pequeño poblado

OBJETIVO: Segmentos clases media y alta	COSTO	PRECIO
PRODUCCIÓN/MES: 1 artesano 48 / 8 artesanos 384	UNITARIO: \$10.500.00	UNITARIO: \$19.300.00
DESCRIPCIÓN: Específico por definir; deberá ser acorde con el carácter del producto. P. MAYOR: El unitario transitoriamente	EMPAQUE: Por definir	EMPAQUE: Por definir
EMPAQUE: Específico por definir.		

REMARKS: El revistero hace juego con la Mariapalitos tradicional. La fotografía corresponde a un requerimiento de diseño ajeno, y la pieza rediseñada definitiva debe verse en La Ficha de Plano No. 0.

RESPONSABLE: Paola Cabrera Viancha D.I. FECHA: Septiembre de 1999

REFERENCIA 1 3 0 1 1 3 TIPO DE FICHA: REFERENTE(S)



MUESTRA LÍNEA EMPAQUE

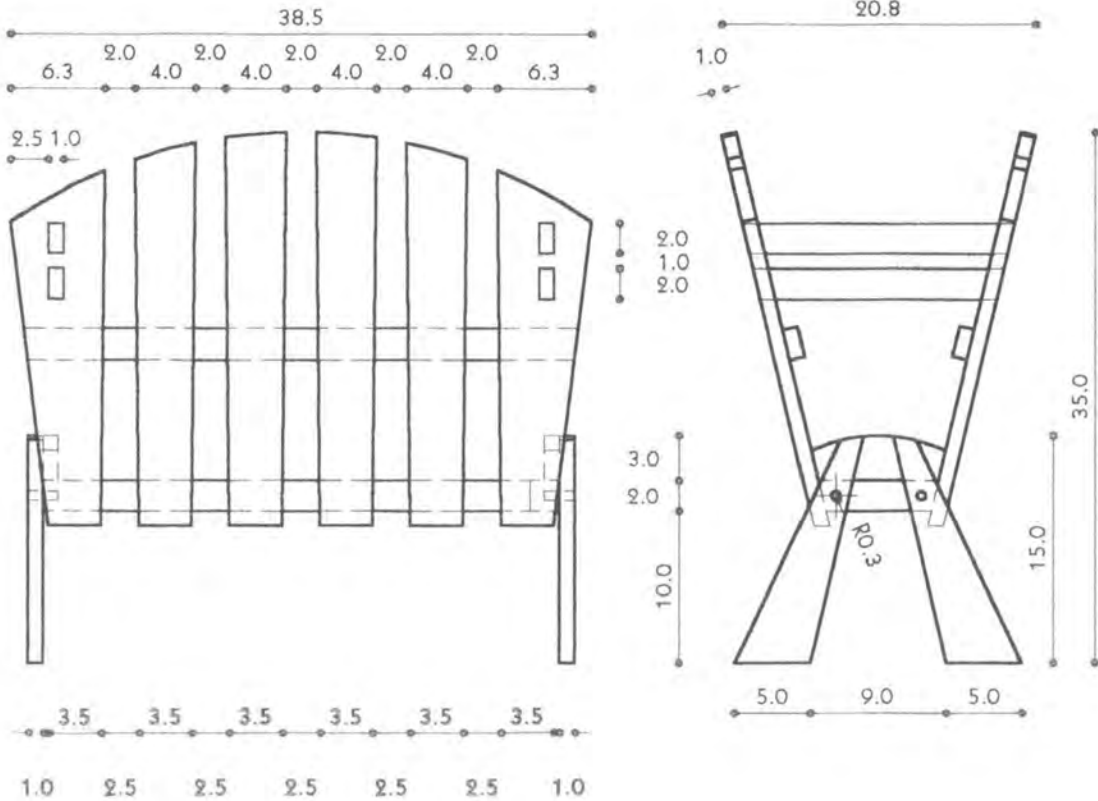

Revistero	REFERENCIA:	Esc.(CM): 1:5	PL. 1/1
RE: Sanjacintero 1 Rígido	LÍNEA: Mobiliario Sanjacintero		
OP: Carpintería	RECURSO NATURAL: Nogat Cafetero		
CA: Varias, de ensamble	MATERIAS PRIMAS: Piezas aserradas		

PROCESO DE PRODUCCIÓN:
 1. Se dimensionan las piezas de madera con las medidas máximas externas. 2. Se dibuja, talla y cala la unión de las cajas para los ensambles. 4. Se hace la unión las piezas pegando y con tarugos de... 5. Se aplica la tintilla (si lleva color), y el encerado correspondiente.
 Evitarse el empleo de clavos, puntillas, u otros.
 Los colores de las tintillas deben estar acorde con la tabla de colores establecida durante la Asesoría.

OBSERVACIONES: En el interior, y/o por debajo debe escribirse con pincel en letras pequeñas "San Jacinto, Bolívar, Colombia" junto con el nombre de el o los artesanos que intervengan en la elaboración.

RESPONSABLE: Paola Cabrera Viancha D.I. FECHA: Septiembre de 1999



MA CF. 1 3 0 1 1 3 CÓDIGO DE REGIÓN 0 2 1 3 6 5 4 REFERENTE(S) PROPUESTA MUESTRA EMPAQUE



Revistero	LÍNEA: Mobiliario Sanjacintero	ARTESANO: Ramón Olivera, Carlos Meléndez y otros
RE: Sanjacintero 2 plegable	REFERENCIA:	DEPARTAMENTO: Bolívar
: Carpintería	LARGO(CM): 36 ANCHO(CM): 35 ALTO(CM): 28	CIUDAD/MUNICIPIO: San Jacinto
EA: Varias, de ensamble	DIÁMETRO (CM): PESO (GR):	LOCALIDAD/VEREDA/
SO NATURAL: Nogat Cafetero	COLOR: Natural o Tintillado	CORREGIMIENTOS:
IA PRIMA: Nogat aserrado	CERTIFICADO HECHO A MANO: Sí <input type="checkbox"/> No <input checked="" type="checkbox"/>	TIPO DE POBLACIÓN: De pequeño poblado

OBJETIVO: Segmentos clases media y alta	COSTO	PRECIO
PRODUCCIÓN/MES: 1 artesano 48 / 8 artesanos 384	UNITARIO: \$12.500.00	UNITARIO: \$19.500.00
DESCRIPCIÓN: Específico por definir; deberá ser acorde con el carácter del producto. P. MAYOR: El unitario transitoriamente		P. MAYOR: El unitario transitoriamente
EMPAQUE: Específico por definir.	EMPAQUE: Por definir	EMPAQUE: Por definir

CONSIDERACIONES: El revistero hace juego con la Marfapalitos tradicional. La fotografía corresponde al requerimiento de diseño ajeno, y la pieza rediseñada definitiva debe verse en La Ficha de Plano.

RESPONSABLE: Paola Cabrera Viancha D.I. FECHA: Septiembre de 1999



REFERENCIA: 1 3 0 1 1 3 TIPO DE FICHA: REFERENTE(S) MUESTRA LÍNEA EMPAQUE

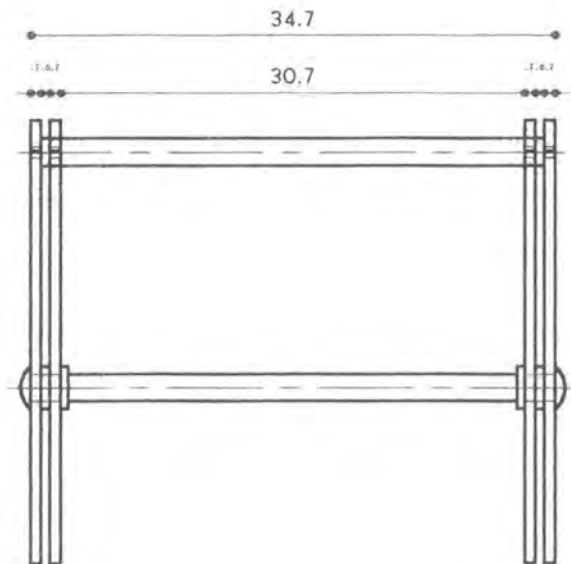
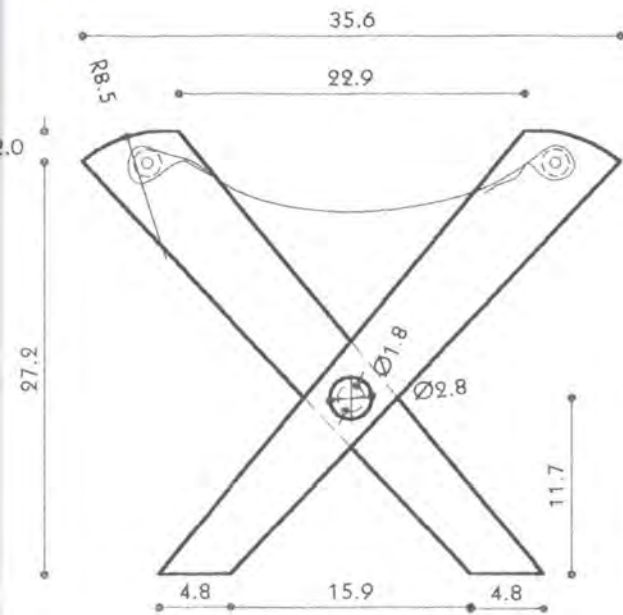

Revistero	REFERENCIA:	ESC.(CM): 1:5	PL. 1/1
RE: Sanjacintero 2 Plegable	LÍNEA: Mobiliario Sanjacintero		
OD: Carpintería	RECURSO NATURAL: Nopal Cafetero		
DA: Varias, de ensamble	MATERIAS PRIMAS: Piezas aserradas		

PROCESO DE PRODUCCIÓN: 1. Se dimensionan las piezas de madera con las medidas máximas. 2. Se dibuja, talla y cala la ubicación de las cajas para los ensambles. 4. Se tornean los 3 bolillos naturales y las 2 arandelas para la articulación. 5. Se hace la unión de las piezas pegando y con tarugos de madera, previendo la articulación en donde corresponda. 6. Se aplica la tintilla (si lleva color), y el color correspondiente. 7. Previamente se ha encargado a las tejedoras de la localidad, la pieza tejida de algodón. Los colores de las telas a emplear deben estar de acuerdo con el color de la madera, ya sea natural o tintillado, y siempre deben ser de textura labrada en las franjas de los extremos. 8. Se ensambla la pieza de tela con el cuerpo en madera para verificar el ajuste adecuado. 9. Para empaque y embalaje se deben embalar las piezas. / Debe evitarse el empleo de clavos, puntillas, u otros. Los colores de las telas deben estar acorde con la tabla de colores establecida durante la Asesoría.

OBSERVACIONES: En el interior, y/o por debajo debe escribirse con pincel en letras pequeñas "San Jacinto, Bolívar, Colombia" junto con el nombre de los artesanos que intervengan en la elaboración.

RESPONSABLE: Paola Cabrera Viancha D.I. FECHA: Septiembre de 1999



MA EF. 1 3 0 1 1 3 CÓDIGO DE REGIÓN 0 2 1 3 6 5 4 REFERENTE(S) PROPUESTA MUESTRA EMPAQUE



US: Balcones	LÍNEA: Balcones de Bolívar	ARTESANO: E.A.T.s La Castellana, Los Robles
RE: Sencillos, Barandas Cruzada y Torneada	REFERENCIA:	DEPARTAMENTO: Bolívar
OP: Carpintería	LARGO (CM): ANCHO (CM): ALTO (CM):	CIUDAD/MUNICIPIO: San Jacinto
CA: Varias, de ensamble, Torno	DIÁMETRO (CM): PESO (GR):	LOCALIDAD/VEREDA/
RSO NATURAL: Nogal Cafetero, Carreto	COLOR: Natural, o Tintillado según Carta	CORREGIMIENTO:
RIA PRIMA: Nogal, Carreto, aserrados	CERTIFICADO HECHO A MANO: Sí <input type="checkbox"/> No <input checked="" type="checkbox"/>	TIPO DE POBLACIÓN: De pequeño poblado

ADO OBJETIVO: Segmentos clases media y alta	COSTO	PRECIO
UCCIÓN/MES:	UNITARIO: \$ 7.400.00, \$6.400.00	UNITARIO: \$12.000.00, \$ 11.000.00
QUE: Específico por definir, deberá ser acorde con el carácter del producto. P. MAYOR: El unitario transitoriamente	EMPAQUE: Por definir	P. MAYOR: El unitario transitoriamente
LAJE: Específico por definir.	EMPAQUE: Por definir	EMPAQUE: Por definir

RVACIONES: Las piezas en la fotografía adaptan algunas de las indicaciones del Rediseño, más no todas.
 izquierda se asemeja más al que vienen elaborando normalmente en cuanto al exceso de torno y fallas en las
 iones; el de la derecha adapta mejor algunas de las indicaciones de la Asesoría, como la nueva baranda.

ONSABLE: Paola Cabrera Viancha D.I. FECHA: Septiembre de 1999



MA REFERENCIA 1 3 0 1 2 3 TIPO DE FICHA: REFERENTE(S) MUESTRA LÍNEA EMPAQUE



NOMBRE: Balcón	LÍNEA:	ARTESANOS: E.A.T.s La Castellana; Los Robles
USO: Decorativo Doble	REFERENCIA:	DEPARTAMENTO: Bolívar
OFICINA: Carpintería	LARGO (CM): ANCHO (CM): ALTO (CM):	CIUDAD/MUNICIPIO: San Jacinto
TECNOLOGÍA: Varias, de ensamble; Torno	DIÁMETRO (CM): PESO (GR):	LOCALIDAD/VEREDA/
MATERIAL NATURAL:	COLOR:	CORREGIMIENTOS:
MATERIA PRIMA:	CERTIFICADO HECHO A MANO: Sí <input type="checkbox"/> No <input checked="" type="checkbox"/>	TIPO DE POBLACIÓN: De pequeño poblado

INDICADOR OBJETIVO:	COSTO	PRECIO
PRODUCCIÓN/MES:	UNITARIO:	UNITARIO:
VALOR QUE:	P. MAYOR:	P. MAYOR:
VALOR LAJE:	EMPAQUE:	EMPAQUE:

CONSIDERACIONES: Las piezas son de elaboración con poca tradición en el tiempo, y copia de los balcones elaborados en el interior del país. La fotografía es de una pieza en proceso. Se plantea su Rediseño en búsqueda de identidad y limpieza formal, y el Mejoramiento en la calidad, eliminando acabados brillantes y defectos formales.

RESPONSABLE: Paola Cabrera Viancha D.I. FECHA: Septiembre de 1999



CÓDIGO REFERENCIAL: 1 3 0 1 2 3 TIPO DE FICHA: REFERENTE(S) MUESTRA LÍNEA EMPAQUE



Tipos: Balcones	LÍNEA: Balcones de Bolívar	ARTESANO: E.A.T.s La Castellana; Los Robles
Forma: Sencillos, Barandas Cruzada y Torneada	REFERENCIA:	DEPARTAMENTO: Bolívar
Técnica: Carpintería	LARGO (CM): ANCHO (CM): ALTO (CM):	CIUDAD/MUNICIPIO: San Jacinto
Material: Varias, de ensamble, Torno	DIÁMETRO (CM): PESO (GR):	LOCALIDAD/VEREDA/
Proceso Natural: Nogal Cafetero; Carreto	COLOR: Natural, o Tintillado según Carta	CORREGIMIENTO:
Materia Prima: Nogal, Carreto, aserrados	CERTIFICADO HECHO A MANO: Sí <input type="checkbox"/> No <input checked="" type="checkbox"/>	TIPO DE POBLACIÓN: De pequeño poblado

Objetivo: Segmentos clases media y alta	COSTO	PRECIO
Producción/MES: 1 artesano 48 / 8 artesanos 384	UNITARIO: \$7.400.00; \$6.400.00	UNITARIO: \$12.000.00; \$11.000.00
Detalle: Específico por definir; deberá ser acorde con el carácter del producto. P. MAYOR: El unitario transitoriamente	EMPAQUE: Por definir	EMPAQUE: Por definir

Observaciones: Las piezas en la fotografía adaptan algunas de las indicaciones del Rediseño, más no todas. La baranda torneada se debe cambiar por las nuevas cruzada o calada. Involucraron en estas muestras adornos, de los cuales se debe revisar las escalas, como se había indicado; y revisar el diseño y los materiales de estos adornos.

Responsable: Paola Cabrera Viancha D.I. Fecha: Septiembre de 1999



Código de Referencia: 1 3 0 1 2 3 Tipo de Ficha: REFERENTE(S) MUESTRA LÍNEA EMPAQUE



Tipos: Balcones	LÍNEA: Balcones de Bolívar	ARTESANO: E.A.T.s La Castellana, Los Robles
Descripción: Balcón Sencillo Barandas Calada y Cruzada	REFERENCIA:	DEPARTAMENTO: Bolívar
Oficio: Carpintería	LARGO (CM): 10 ANCHO (CM): 16 ALTO (CM): 29	CIUDAD/MUNICIPIO: San Jacinto
Material: Varias, de ensamble, Torno	DIÁMETRO (CM): PESO (GR):	LOCALIDAD/VEREDA/
Proceso Natural: Nogat Cafetero, Carreto	COLOR: Natural, o Tintillado según Carta	CORREGIMIENTO:
Material Prima: Nogat, Carreto, aserrados	CERTIFICADO HECHO A MANO: Sí <input type="checkbox"/> No <input checked="" type="checkbox"/>	TIPO DE POBLACIÓN: De pequeño poblado

Objetivo: Segmentos clases media y alta	COSTO	PRECIO
Producción/MES: 1 artesano 48 / 8 artesanos 384	UNITARIO: \$ 7.400.00; \$ 6.400.00	UNITARIO: \$ 12.450.00; \$ 11.000.00
Detalle: Especifico por definir; deberá ser acorde con el carácter del producto. P. MAYOR: El unitario transitoriamente	EMPAQUE: Por definir	EMPAQUE: Por definir

Observaciones: Las piezas en la fotografía están en Proceso; las piezas terminadas, en tonos brillantes, fueron vendidas por fotografiadas. Los Balcones de Línea principales son de 3 tamaños, con variaciones; la intervención en Rediseño se aplica a los balcones sencillos, siendo aplicable a cualquiera. Nótese columnas, remates y combinación adecuada de maderas.

Responsable: Paola Cabrera Viancha D.I. Fecha: Septiembre de 1999



Referencia: 1 3 0 1 2 3 Tipo de Ficha: REFERENTE(S) MUESTRA LÍNEA EMPAQUE



Bateas y Banco con apoyos, tallados en bloque LÍNEA: Bateas del Chocó "Cabo de Luna"			ARTESANOS: Pedro, Luis, Emilio, Antonio y Odilio Mosquera		
RES: Trípode, Muro, En Ruedo, Banco En Ruedo REFERENCIA:					
D: Talla TÉCNICA: Varias, con suela y garlopa curva		LARGO (CM):	ANCHO (CM):	ALTO (CM):	DEPARTAMENTO: Chocó
RSOS NATURALES:		DIÁMETRO (CM):	PESO (GR):	LOCALIDAD: Istmina	
Lirio / Cedro Macho / Amarillo COLOR: Natural/Tintillada "Enterrado", según carta de color			VEREDA: Aguaticato, rívera río Pepé		
MATERIA PRIMA: Pieza 1/2 tronco longitudinal; 1/3 tronco CERTIFICADO HECHO A MANO: Sí <input type="checkbox"/> No <input checked="" type="checkbox"/>			TIPO DE POBLACIÓN: Rural, negritud		

OBJETIVO: Segmentos clases media y alta	COSTO	PRECIO
PRODUCCIÓN/MES: 1 artesano 18 U. / 5 artesanos 90	UNITARIO: \$19.000.00, \$21.000.00	UNITARIO: \$28.500.00, \$31.500.00
DETALLE: Específico por definir; deberá ser acorde con el carácter del producto. P. MAYOR:	P. MAYOR:	
EMPAQUE: Específico por definir.	EMPAQUE:	EMPAQUE:

REMARKS: Las dimensiones especificadas son una guía general, pues pueden variar de acuerdo a las dimensiones externas de la Materia Prima. La Asesoría en acabados se hizo bajo la coordinación de Martín Manrique. La línea completa es de 14 bateas y un banco (ver fichas complementarias).

RESPONSABLE: Paola Cabrera Viancha D.I. FECHA: Septiembre de 1999

REFERENCIA: 2 7 0 4 1 3 TIPO DE FICHA: REFERENTE(S) MUESTRA LÍNEA EMPAQUE



DESCRIPCIÓN: Bateas con apoyos, talladas en bloque	LÍNEA: Bateas del Chocó "Cabo de Luna"	ARTESANOS: Pedro, Luis, Emilio, Antonio y Odilio Mosquera
VARIACIONES: Trípode, Cardinal, En paralelo, En Menquante, En Creciente, En Ruedo	REFERENCIA: 06 - 03 - 181 - U	DEPARTAMENTO: Chocó
TIPO: Talla	TÉCNICA: Varias, y con empleo de suela	LOCALIDAD: Istmina
MATERIAS NATURALES: Liño / Cedro Macho	COLOR: Natural o tintillada, según carta de color	VEREDA: Aquatico, rivera río Pepé
MATERIA PRIMA: Pieza 1/2 tronco longitudinal	CERTIFICADO HECHO A MANO: <input type="checkbox"/> Sí <input checked="" type="checkbox"/> No	TIPO DE POBLACIÓN: Rural, negritud

OBJETIVO: Segmentos clases media y alta	COSTO	PRECIO
PRODUCCIÓN/MES: 1 artesano 18 U. / 5 artesanos 90	UNITARIO: \$19.000.00	UNITARIO: \$28.500.00
EMPAQUE: Específico por definir; deberá ser acorde con el carácter del producto.	P. MAYOR: El unitario transitoriamente.	P. MAYOR: El unitario transitoriamente
EMPAQUE: Específico por definir.	EMPAQUE:	EMPAQUE:

OBSERVACIONES: La línea se compone de 7 bateas, con dos variaciones para cada una en la ubicación de los apoyos, de acuerdo con las dimensiones externas de la materia prima, es decir 14 variedades diferentes de producto.

RESPONSABLE: Paola Cabrera Viancha D.I. FECHA: Septiembre de 1999

REFERENCIA TIPO DE FICHA: REFERENTE(S) MUESTRA LÍNEA EMPAQUE

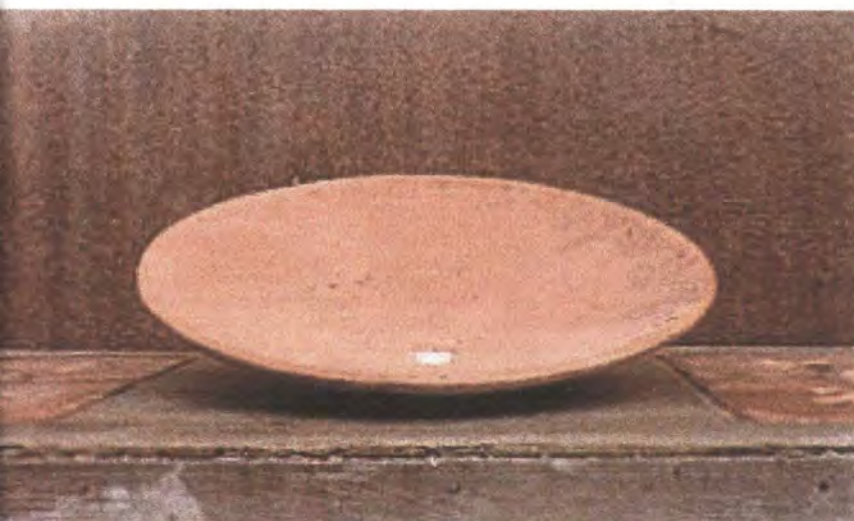

NOMBRE: Batea	LÍNEA:	ARTESANOS:
DESCRIPCIÓN: Batea Baharequera o Minera	REFERENCIA: 06 - 03 - 055	DEPARTAMENTO: Chocó
MATERIAL: Talla	LARGO(CM): ANCHO(CM): ALTO(CM): 10	CIUDAD/MUNICIPIO:
USOS: Varias	DIÁMETRO(CM): 43 PESO(GR):	LOCALIDAD/VEREDA/
MATERIAL NATURAL: Lirio / Cedro Macho	COLOR: Natural	CORREGIMIENTO:
REQUISITOS PRIMAS: Pieza 1/2 tronco longitudinal	CERTIFICADO HECHO A MANO: <input type="checkbox"/> SÍ <input checked="" type="checkbox"/> NO	TIPO DE POBLACIÓN: Negritud rural

OBJETIVO: Segmentos clases media y alta	COSTO	PRECIO
PRODUCCIÓN/MES:	UNITARIO:	UNITARIO:
REQUISITOS: Específico por definir; debe ser acorde con el carácter del producto. P. MAYOR:		P. MAYOR:
EMPAQUE: Específico por definir.	EMPAQUE:	EMPAQUE:

REMARKS: La batea, con una forma cónica acentuada, se apoya sobre su lado guardando equilibrio.

RESPONSABLE: Paola Cabrera Viancha D.I. FECHA: Septiembre de 1999

CODIGO REFERENCIA TIPO DE FICHA: REFERENTE(S) MUESTRA LÍNEA EMPAQUE



NOMBRE: Bateas	LÍNEA: 06-03-053-C 06-03-053-U	ARTESANOS:
DESCRIPCIÓN: Bateas de base aplanada	REFERENCIA:	DEPARTAMENTO: Chocó
MATERIAL: Talla	LARGO(CM): ANCHO(CM): ALTO(CM): 9	CIUDAD/MUNICIPIO:
USOS: Varias	DIÁMETRO (CM): 60 / 37 PESO (GR):	LOCALIDAD/VEREDA/
RECURSO NATURAL: Lirio / Cedro Macho	COLOR: Natural	CORREGIMIENTO:
RECURSOS PRIMAS: Pieza 1/2 tronco longitudinal	CERTIFICADO HECHO A MANO: <input type="checkbox"/> SÍ <input checked="" type="checkbox"/> NO	TIPO DE POBLACIÓN: Negritud rural

GRUPO OBJETIVO: Segmentos clases media y alta	COSTO	PRECIO
PRODUCCIÓN/MES:	UNITARIO:	UNITARIO: \$23.200.00 \$11.900.00
PAQUETE: Especifico por definir; debe ser acorde con el carácter del producto.	P. MAYOR:	P. MAYOR:
EMPAQUE: Especifico por definir.	EMPAQUE:	EMPAQUE:

REMARKS:

RESPONSABLE: Paola Cabrera Viancha D.I. FECHA: Septiembre de 1999

CODIGO REFERENCIA TIPO DE FICHA: REFERENTE(S) MUESTRA LÍNEA EMPAQUE

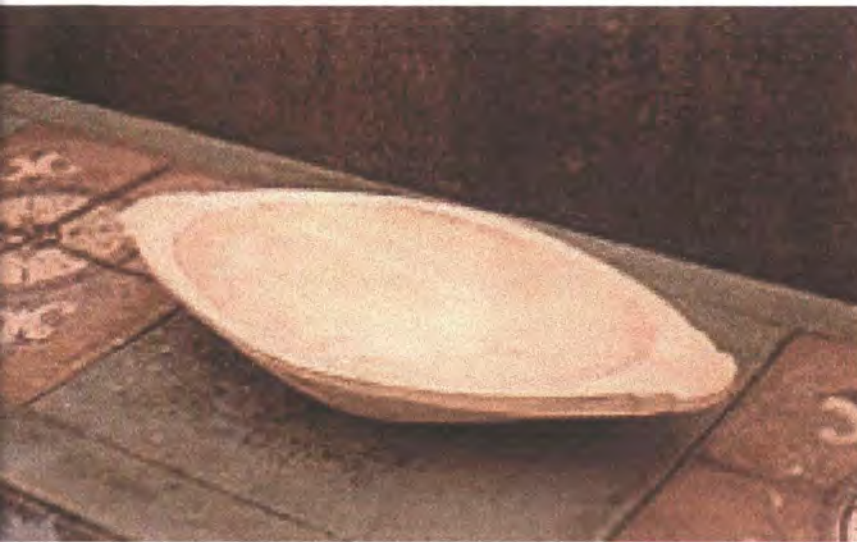

NOMBRE: Artesa	LÍNEA:	ARTESANOS:
MATERIAL: Chano	REFERENCIA: 06 - 03 - 054 - A	DEPARTAMENTO: Chocó
TÉCNICA: Talla	LARGO(CM): 51 ANCHO(CM): 25 ALTO(CM): 8,5	CIUDAD/MUNICIPIO:
USOS: Varias	DIÁMETRO (CM):	PESO (GR): LOCALIDAD/VEREDA/
RECURSO NATURAL: Lirio / Cedro Macho	COLOR: Natural	CORREGIMIENTO:
ETAPAS PRIMAS: Pieza 1/2 tronco longitudinal	CERTIFICADO HECHO A MANO: <input type="checkbox"/> SÍ <input checked="" type="checkbox"/> NO	TIPO DE POBLACIÓN: Negritud rural

GRUPO OBJETIVO: Segmentos clases media y alta	COSTO	PRECIO
PRODUCCIÓN/MES:	UNITARIO:	UNITARIO: \$25.900.00
EMPAQUE: Específico por definir; debe ser acorde con el carácter del producto.	P. MAYOR:	P. MAYOR:
ALTAJE: Específico por definir.	EMPAQUE:	EMPAQUE:

OBSERVACIONES:

RESPONSABLE: Paola Cabrera Viancha D.I. FECHA: Septiembre de 1999

TEMA REFERENCIA 2 7 0 4 1 3 TIPO DE FICHA: REFERENTE(S) MUESTRA LÍNEA EMPAQUE



Batea	LÍNEA:	ARTESANOS:	Pedro, Luis, Emilio, Antonio y
DESCRIPCIÓN: Batea con Base Baja	REFERENCIA: 06 - 03 - 104	Odilio Mosquera; batea/Bernardo Mosquera, base	
CARPINTERÍA TÉCNICA: Labrado y otras	LARGO (CM): 51 ANCHO (CM): 40 ALTO (CM): 10,5	DEPARTAMENTO: Chocó	
MATERIAL NATURAL: Lirio / Cedro Macho	DIÁMETRO (CM): 39 PESO (GR):	MUNICIPIO: Istmina	
DETALLE PRIMAS: Pieza 1/2 tronco longitudinal	COLOR: Batea: natural Base: lacada	VEREDA: Aquacatico	
Piezas aserradas	CERTIFICADO HECHO A MANO: <input type="checkbox"/> SÍ <input type="checkbox"/> NO <input checked="" type="checkbox"/>	TIPO DE POBLACIÓN: Negritud rural	

OBJETIVO: Segmentos clases media y alta	COSTO	PRECIO
FRECUENCIA/MES:	UNITARIO: \$26.000.00, 1997	UNITARIO:
DETALLE: Especifico por definir; debe ser acorde con el carácter del producto.	P. MAYOR:	P. MAYOR:
DETALLE: Especifico por definir.	EMPAQUE:	EMPAQUE:

NOTACIONES: Muestra elaborada durante Asesoría de Manuel Ernesto Rodríguez, en 1996(?)
 Este producto es independiente de la base pues posee un tarugo en su base.

ELABORADA POR: Paola Cabrera Viancha D.I. FECHA: Septiembre de 1999

IDENTIFICACIÓN: REFERENCIA TIPO DE FICHA: REFERENTE(S) MUESTRA LÍNEA EMPAQUE



NOMBRE: Batea	LÍNEA: 06 - 03 - 102	ARTESANOS: Pedro, Luis, Emilio, Antonio y Odilio Mosquera; batea / Bernardo Mosquera, base
DESCRIPCIÓN: Batea con base alta	REFERENCIA:	DEPARTAMENTO: Chocó
MATERIAL: Talla	LARGO (CM): 51 ANCHO (CM): 40 ALTO (CM): 27.5	MUNICIPIO: Istmina
MATERIAL NATURAL: Lirio / Cedro Macho	DIÁMETRO (CM): 39	PESO (GR):
MATERIAS PRIMAS: Pieza 1/2 tronco longitudinal	COLOR: Batea: natural Base: lacada	VEREDA: Aguacatico
Piezas aserradas	CERTIFICADO HECHO A MANO: Sí <input type="checkbox"/> No <input checked="" type="checkbox"/>	TIPO DE POBLACIÓN: Negritud rural

OBJETIVO: Segmentos clases media y alta	COSTO	PRECIO
PRODUCCIÓN/MES:	UNITARIO: \$30.000.00, 1997	UNITARIO:
EMPAQUE: Especifico por definir; debe ser acorde con el carácter del producto.	P. MAYOR:	P. MAYOR:
ALAJE: Especifico por definir.	EMPAQUE:	EMPAQUE:

REMARKS: Muestra elaborada bajo la Asesoría de Manuel Ernesto Rodríguez, en 1996?
 Anotar los problemas en la base: resquebrajamiento, malas uniones, no hay empatía con la batea.

RESPONSABLE: Paola Cabrera Viancha D.I. FECHA: Septiembre de 1999

TEMA REFERENCIA 2 7 0 4 1 3 TIPO DE FICHA: REFERENTE(S) MUESTRA LÍNEA EMPAQUE



NOMBRE: Banco con apoyos, tallado en bloque	LÍNEA: Del Chocó "Cabo de Luna"	ARTESANOS: Pedro, Luis, Emilio, Antonio y Odilio Mosquera
CATEGORÍA: Banco en Ruedo	REFERENCIA:	
MATERIA PRIMA: Talla TÉCNICA: Varias, con suela y garlopa curva	LARGO (CM): ANCHO (CM): ALTO (CM): 25	DEPARTAMENTO: Chocó
RECURSOS NATURALES:	DIÁMETRO (CM): 38	PESO (GR): LOCALIDAD: Istmina
MATERIA PRIMA: Lirio / Cedro Macho / Amarillo	COLOR: Natural/Tintillada/"Enterrado", según carta de color	VEREDA: Aguacatico, rivera río Pepé
MATERIA PRIMA: Pieza tronco	CERTIFICADO HECHO A MANO: Sí <input type="checkbox"/> NO <input checked="" type="checkbox"/>	TIPO DE POBLACIÓN: Rural, neqritud

OBJETIVO: Segmentos clases media y alta	COSTO	PRECIO
PRODUCCIÓN/MES: 1 artesano 18 U. / 5 artesanos 90	UNITARIO: \$21.000.00	UNITARIO: \$31.500.00
EMPAQUE: Especifico por definir; deberá ser acorde con el carácter del producto. P. MAYOR: El unitario transitoriamente.	EMPAQUE: Por definir.	EMPAQUE: Por definir.
EMPAQUE: Especifico por definir.		

OBSERVACIONES: Las dimensiones especificadas son una guía general, pues pueden variar de acuerdo a las dimensiones externas de la Materia Prima.
 Elaboración en acabados se hizo bajo la coordinación del D.I. Martín Manrique.

RESPONSABLE: Paola Cabrera Viancha D.I. FECHA: Septiembre de 1999

TEMA REFERENCIA 2 7 0 4 1 3 TIPO DE FICHA: REFERENTE(S) MUESTRA LÍNEA EMPAQUE

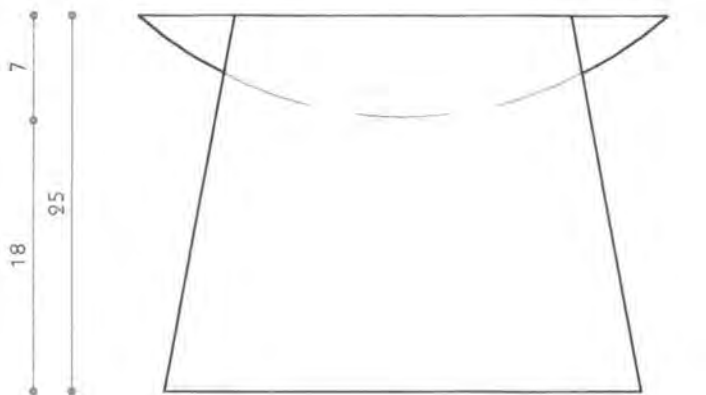
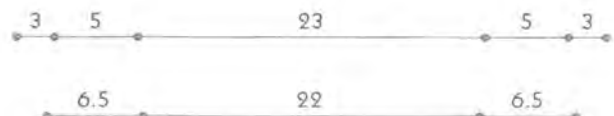
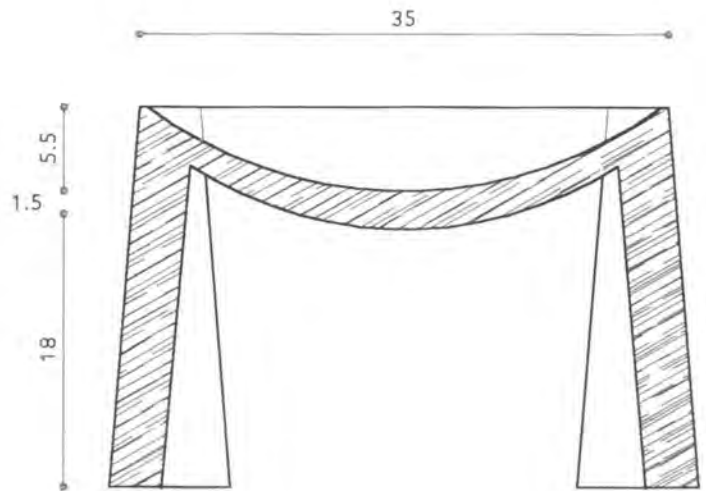
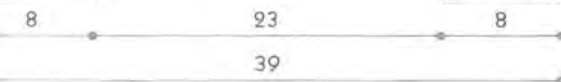
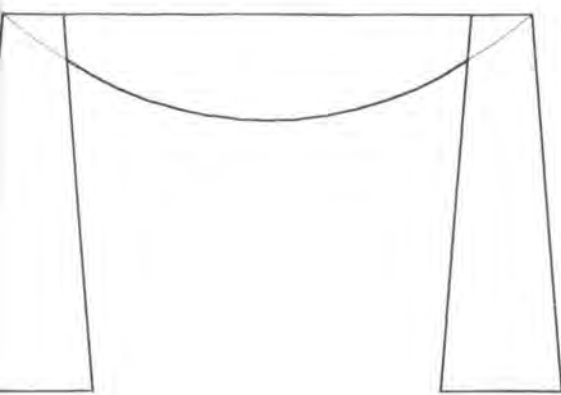
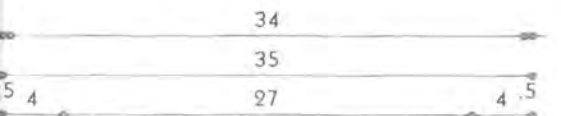
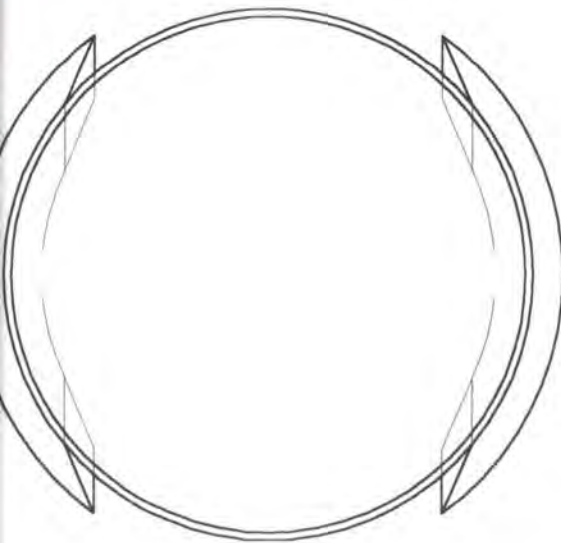

NOMBRE: Banco	REFERENCIA:	ESC.(CM): 1:5	PL. 1/1
MATERIAL: En Ruedo	LÍNEA: Del Chocó "Cabo de Luna"		
TÉCNICA: Talla	RECURSO NATURAL: Lirio, Cedro Macho, Amarillo		
USOS: Varias, y con el empleo de suela y garlopa curva	MATERIA PRIMA: Pieza tronco		

PROCESO DE PRODUCCIÓN: 1. Se corta el tronco (diámetro 36-39cm, largo 26cm aprox.). 2. Se ventila la pieza con glicol-poliuretano. 3. Se dimensiona la pieza hasta obtener un bloque cilíndrico y se hacen los trazados para el diámetro y la altura mínimos adecuados, trazando también las 2 circunferencias concéntricas. 4. Se astilla el tronco en la cara elegida y luego se "suela". Aplicar glicol poliuretano y dejar secar. 5. Se da forma a los apoyos, siguiendo su diseño al desbastar sobrantes. La parte convexa se moldea desbastando con machete, curvándolo al desbastar por ambos extremos. 6. Se cepilla la superficie cóncava con la pequeña garlopa de base curva. 7. El borde del tronco se traza inicialmente -que se ha reducido- se cepilla. 8. Se afinan las superficies con el "raspador". 9. Con una lija se pule hasta obtener una superficie suave y uniforme. Aplicar glicol poliuretano y dejar secar. 10. Se aplica el color si lo lleva, sea tintilla o entierro. 11. Se aplica el acabado, ya sea de poliuretano y gomalaca o mezcla de gomalaca y carnauba, incluyendo las manos de lija necesarias.

OBSERVACIONES: La pieza debe distinguirse por dentro en los apoyos, con una talla muy pequeña en bajo relieve de la silueta de una luna casi nueva y las palabras Chocó, Colombia.

RESPONSABLE: Paola Cabrera Viancha D.I. FECHA: Septiembre de 1999

CÓDIGO DE REGIÓN 0327361 REFERENTE(S) PROPUESTA MUESTRA EMPAQUE



DESCRIPCIÓN: Batea con apoyos, tallada en bloque	LÍNEA: Bateas del Chocó "Cabo de Luna"	ARTESANOS: Pedro, Luis, Emilio, Antonio y Odilio Mosquera
REFERENCIA: Batea En Ruedo	REFERENCIA:	
DETALLE: Talla TÉCNICA: Varias, con suela y garlopa curva	LARGO(CM):	ANCHO(CM):
ALTO(CM): 12	DEPARTAMENTO: Chocó	
MATERIAS PRIMAS NATURALES:	DIÁMETRO(CM): 34	PESO(GR):
LIRO / Cedro Macho / Amarillo	COLOR: Natural/Tintillada/"Enterrado", según carta de color	LOCALIDAD: Istmina
MATERIA PRIMA: Pieza 1/2 tronco longitudinal	CERTIFICADO HECHO A MANO: <input type="checkbox"/> SÍ <input checked="" type="checkbox"/> NO	VEREDA: Aguacatico, rivera río Pepé
		TIPO DE POBLACIÓN: Rural, negritud

OBJETIVO: Segmentos clases media y alta	COSTO	PRECIO
PRODUCCIÓN/MES: 1 artesano 18 U. / 5 artesanos 90	UNITARIO: \$19.000.00	UNITARIO: \$28.500.00
DETALLE: Especifico por definir, deberá ser acorde con el carácter del producto. P. MAYOR:		P. MAYOR:
EMPAQUE: Especifico por definir.	EMPAQUE:	EMPAQUE:

REMARKS: Las dimensiones especificadas son una guía general, pues pueden variar de acuerdo a las dimensiones externas de la Materia Prima.
 La producción en acabados se hizo bajo la coordinación del D.I. Martín Manrique.

RESPONSABLE: Paola Cabrera Viancha D.I. FECHA: Septiembre de 1999

CÓDIGO DE REFERENCIA: 2 7 0 4 1 3 TIPO DE FICHA: REFERENTE(S) MUESTRA LÍNEA EMPAQUE



Nombre: Batea con apoyos, tallada en bloque	LÍNEA: Bateas del Chocó "Cabo de Luna"	ARTESANOS: Pedro, Luis, Emilio, Antonio y Odilio Mosquera
Referencia: Batea En Ruedo	REFERENCIA: 06 - 03 - 181 - U	
Técnica: Carpintería	LARGO (CM): ANCHO (CM): ALTO (CM): 12	DEPARTAMENTO: Chocó
Proceso: Labrado (con suela y garlopa curva)	DIÁMETRO (CM): 34 PESO (GR):	LOCALIDAD: Istmina
Materia Natural: Lino/Cedro Macho/Amarillo	COLOR: Natural/Tintillada "Enterrada", según carta de color	VEREDA: Aguacatico, rivera río Pepé
Materia Prima: Pieza 1/2 tronco longitudinal	CERTIFICADO HECHO A MANO: Sí <input type="checkbox"/> No <input checked="" type="checkbox"/>	TIPO DE POBLACIÓN: Rural, negritud

Objetivo: Segmentos clases media y alta	COSTO	PRECIO
Producción/Mes: 1 artesano 18 U. / 5 artesanos 90	UNITARIO: \$19.000.00	UNITARIO: \$28.500.00
Detalle: Específico por definir; deberá ser acorde con el carácter del producto.	P. MAYOR: El unitario transitoriamente.	P. MAYOR: El unitario transitoriamente.
Empaque: Específico por definir.	EMPAQUE: Por definir.	EMPAQUE: Por definir.

Observaciones: Las dimensiones especificadas son referenciales, pues pueden variar de acuerdo con las dimensiones externas de la Materia Prima; se da un parámetro entre 32cm y 36cm.

Responsable: Paola Cabrera Viancha D.I. Fecha: Septiembre de 1999

Código de Referencia: 2 7 0 4 1 3 TIPO DE FICHA: REFERENTE(S) MUESTRA LÍNEA EMPAQUE

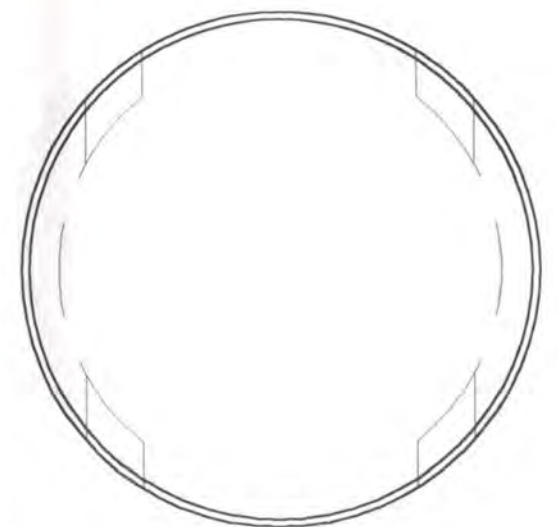

CORTE

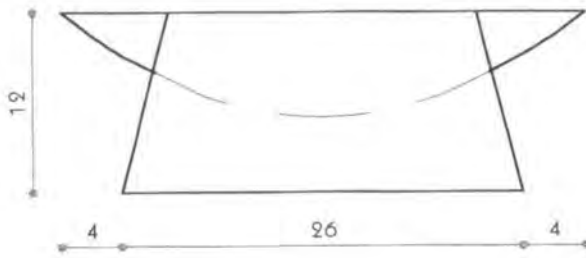
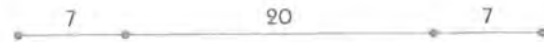
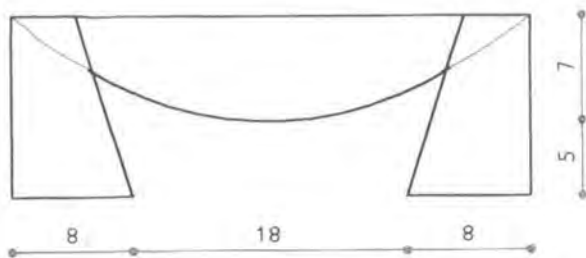
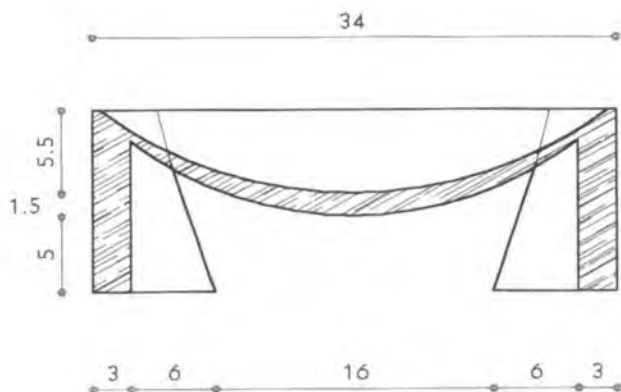

NOMBRE: Batea con apoyos

FORMA: En Ruedo

MATERIAL: Talla

TECNICA: Varias, y con el empleo de suela y garlopa curva

REFERENCIA: 06 - 03 - 181 - U ESC.(CM): 1:5 PL. 1/2

LÍNEA: Bateas del Chocó "Cabo de Luna"

RECURSO NATURAL: Lirio, Cedro Macho, Amarillo

MATERIA PRIMA: Pieza 1/2 tronco longitudinal

PROCESO DE PRODUCCIÓN: 1. Cortar el tronco (diámetro y largo 35-38cm) y rajar a la mitad longitudinalmente. 2. Ventilar y aplicar glicol-poliuretano. 3. Se dimensiona la pieza hasta obtener un bloque ortogonal; hacer los cortes para obtener los diámetros y las alturas mínimos adecuados, según la forma de los apoyos y su ubicación, también las 2 circunferencias concéntricas. 4. Astillar el círculo en la cara elegida y luego "suelar". Aplicar glicol-poliuretano y dejar secar. 5. Dar forma a los apoyos, cuidando su diseño al desbastar sobrantes. La parte convexa se da desbastando con machete, curvándolo al sujetarlo por ambos extremos. 6. Cepillar la superficie cóncava con una pequeña garlopa de base curva. 7. El borde superior de 1 cm de espesor trazado inicialmente -que se ha dado- se cepilla. 8. Se afinan las superficies con el "raspador". 9. Con tuza envuelta en lija se pule hasta obtener una superficie suave y uniforme. Aplicar glicol poliuretano y dejar secar. 10. Se aplica el color si lo lleva, sea tintilla o pintura. 11. Se aplica el acabado, ya sea de poliuretano y gomalaca o mezcla de cera, trementina y carnauba.

OBSERVACIONES: La pieza debe distinguirse por el relieve de la silueta de una luna casi nueva y las palabras "Cabo de Luna" grabadas en la parte superior. Para mayor información ver el Cuaderno de Diseño Proyecto Bateas con Apoyos, CENDAR 1-0456/97.

RESPONSABLE: Paola Cabrera Viancha D.I.

FECHA: Septiembre de 1999

TEMA: 270413 CÓDIGO DE REGIÓN: 0327361 REFERENTE(S) PROPUESTA MUESTRA EMPAQUE

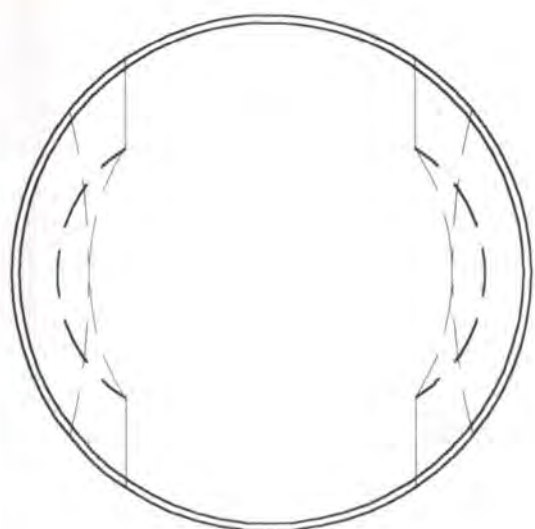

CORTE

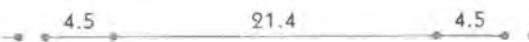
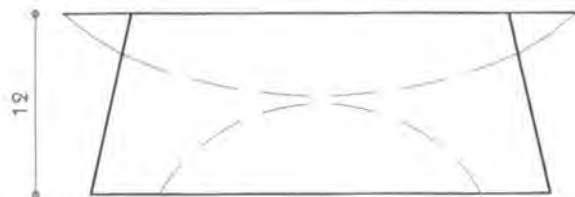
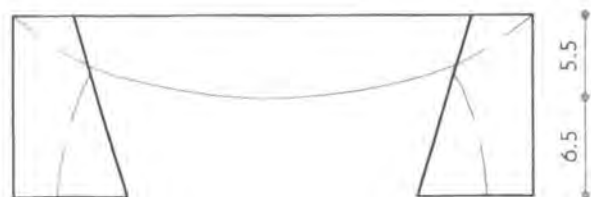
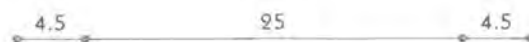
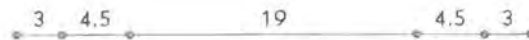
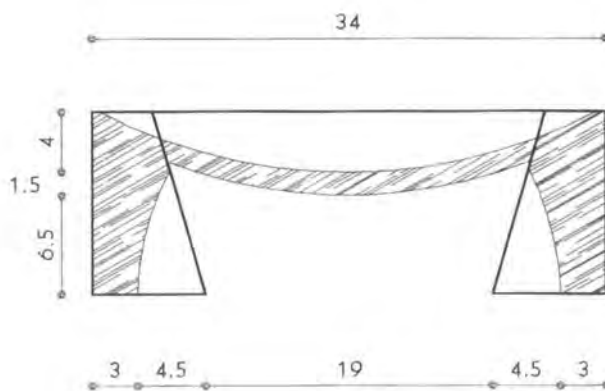

NOMBRE: Batea con apoyos	REFERENCIA: 06 - 03 - 181 - U	ESC.(CM): 1:5	PL. 2/2
MATERIAL: En Ruedo	LÍNEA: Bateas del Chocó "Cabo de Luna"		
TÉCNICA: Talla	RECURSO NATURAL: Lirio, Cedro Macho, Amarillo		
USO: Varias, y con el empleo de suela y garlopa curva	MATERIA PRIMA: Pieza 1/2 tronco longitudinal		

PROCESO DE PRODUCCIÓN: 1. Cortar el tronco (diámetro y largo 35-38cm) y rajar a la mitad longitudinalmente. 2. Ventilado y aplicar glicol-poliuretano. 3. Se dimensiona la pieza hasta obtener un bloque ortogonal; hacer los cortes para obtener los diámetros y las alturas mínimos adecuados, según la forma de los apoyos y su ubicación, considerando también las 2 circunferencias concéntricas. 4. Astillar el círculo en la cara elegida y luego "suelar". Aplicar glicol-poliuretano y dejar secar. 5. Dar forma a los apoyos, cuidando su diseño al desbastar sobrantes. La parte convexa se da de bastando con machete, curvándolo al sujetarlo por ambos extremos. 6. Cepillar la superficie cóncava con una pequeña garlopa de base curva. 7. El borde superior de 1 cm de espesor trazado inicialmente -que se ha dado- se cepilla. 8. Se afinan las superficies con el "raspador". 9. Con tuza envuelta en lija se pule hasta obtener una superficie suave y uniforme. Aplicar glicol poliuretano y dejar secar. 10. Se aplica el color si lo lleva, sea tintilla o pintura. 11. Se aplica el acabado, ya sea de poliuretano y gomalaca o mezcla de cera, trementina y carnauba.

OBSERVACIONES: La pieza debe distinguirse por el relieve dentro en los apoyos, con una talla muy pequeña en bajo relieve de la silueta de una luna casi nueva y las palabras "Cabo de Luna" en Chocó, Colombia.
 Para mayor información ver el Cuaderno de Diseño Proyecto Bateas con Apoyos, CENDAR 1-0456/97.

RESPONSABLE: Paola Cabrera Viancha D.I. FECHA: Septiembre de 1999

CLASIFICACIÓN: 270413 CÓDIGO DE REGIÓN 0327361 REFERENTE(S) PROPUESTA MUESTRA EMPAQUE



Batea con apoyos, tallada en bloque	LÍNEA: Bateas del Chocó "Cabo de Luna"	ARTESANOS: Pedro, Luis, Emilio, Antonio y Odilio Mosquera
RES: Batea Trípode	REFERENCIA: 06 - 03 -181 - U	
CA: Carpintería	LARGO(CM): ANCHO(CM): ALTO(CM): 12	DEPARTAMENTO: Chocó
CA: Varias, Labrado con suela y garlopa curva	DIÁMETRO(CM): 34	PESO(GR): LOCALIDAD: Istmina
RSO NATURAL: Liño/Cedro Macho/Amarillo	COLOR: Natural/Tintillada/"Enterrado", según carta de color	VEREDA: Aguacatico, rivera río Pepé
IA PRIMA: Pieza 1/2 tronco longitudinal	CERTIFICADO HECHO A MANO: Sí <input type="checkbox"/> No <input checked="" type="checkbox"/>	TIPO DE POBLACIÓN: Rural, negritud

ADO OBJETIVO: Segmentos clases media y alta	COSTO	PRECIO
OCIÓN/MES: 1 artesano 18 U. / 5 artesanos 90	UNITARIO: \$19.000.00	UNITARIO: \$28.500.00
UE: Específico por definir, deberá ser acorde con el carácter del producto. P. MAYOR: El unitario transitoriamente.	EMPAQUE: Por definir.	EMPAQUE: Por definir.

IVACIONES: Las dimensiones indicadas son referenciales, pues pueden variar de acuerdo con las condiciones externas de la Materia Prima; se prefiere un rango entre 32cm y 36cm.
 La elaboración en acabados se hizo bajo la coordinación del D.I. Martín Manrique.

RESPONSABLE: Paola Cabrera Viancha D.I. FECHA: Septiembre de 1999

REFERENCIA 2 7 0 4 1 3 TIPO DE FICHA: REFERENTE(S) MUESTRA LÍNEA EMPAQUE



Nombre: Batea con apoyos, tallada en bloque	LÍNEA: Bateas del Chocó "Cabo de Luna"	ARTESANOS: Pedro, Luis, Emilio, Antonio y Odilio Mosquera
Descripción: Batea Trípode	REFERENCIA: 06 - 03 - 181 - U	
Materiales: Carpintería	LARGO (CM): ANCHO (CM): ALTO (CM): 12	DEPARTAMENTO: Chocó
Técnica: Labrado (con suela y garlopa curva)	DIÁMETRO (CM): 34 PESO (GR):	LOCALIDAD: Istmina
Materia Natural: Liño/Cedro Macho/Amanillo	COLOR:	VEREDA: Aguacatico, rívera río Pepé
Materia Prima: Pieza 1/2 tronco longitudinal	CERTIFICADO HECHO A MANO: <input type="checkbox"/> SÍ <input checked="" type="checkbox"/> NO	TIPO DE POBLACIÓN: Rural, negritud

Objetivo: Segmentos clases media y alta	COSTO	PRECIO
Producción/MES: 1 artesano 18 U. / 5 artesanos 90	UNITARIO: \$19.000.00	UNITARIO: \$28.500.00
Uso: Específico por definir, deberá ser acorde con el carácter del producto.	P. MAYOR: El unitario transitoriamente.	P. MAYOR: El unitario transitoriamente.
Empaquetado: Específico por definir.	EMPAQUE: Por definir.	EMPAQUE: Por definir.

Observaciones:
 Las dimensiones especificadas son referenciales, pues pueden variar de acuerdo con las condiciones externas de la Materia Prima; se da un parámetro entre 32cm y 36cm.

Artesano responsable: Paola Cabrera Viancha D.I. Fecha: Septiembre de 1999

Código de Referencia: 2 7 0 4 1 3 Tipo de Ficha: REFERENTE(S) MUESTRA LÍNEA EMPAQUE



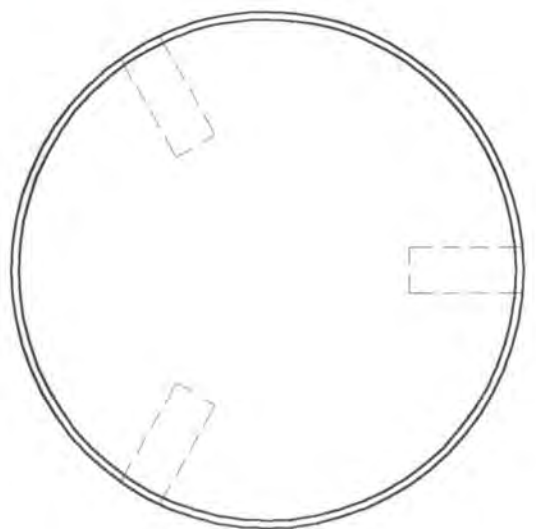

CORTE

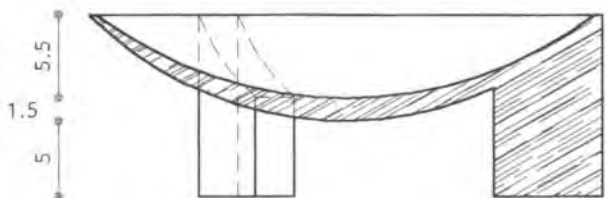

33

7.25 2.5 16.5 7.75

34 1.5

34

7.25 2.5 16.5 7.75

1.5 6.5 7.5 3 7.5 6.5 1.5

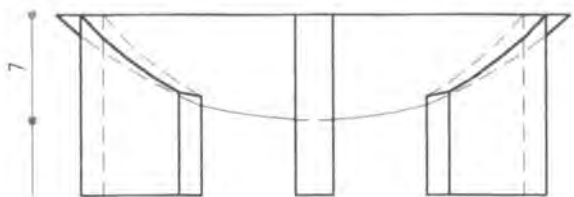
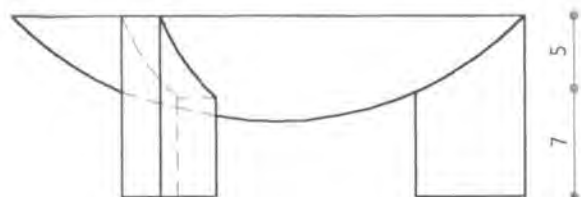

NOMBRE: Batea con apoyos

REFERENCIA: 06 - 03 - 181 - U ESC.(CM): 1:5 PL. 1/2

TÍTULO: Trípode

LÍNEA: Bateas del Chocó "Cabo de Luna"

TÉCNICA: Talla

RECURSO NATURAL: Lirio, Cedro Macho, Amarillo

DESCRIPCIÓN: Varias, y con el empleo de suela y garlopa curva

MATERIA PRIMA: Pieza 1/2 tronco longitudinal

PROCESO DE PRODUCCIÓN: 1. Cortar el tronco (diámetro y largo 35-38cm) y rajar a la mitad longitudinalmente. 2. Ventilar y aplicar glicol-poliuretano. 3. Se dimensiona la pieza hasta obtener un bloque ortogonal; hacer los cortes para obtener los diámetros y las alturas mínimos adecuados, según la forma de los apoyos y su ubicación, considerando también las 2 circunferencias concéntricas. 4. Astillar el círculo en la cara elegida y luego "suelar". Aplicar glicol-poliuretano y dejar secar. 5. Dar forma a los apoyos, cuidando su diseño al desbastar sobrantes. La parte convexa se realiza desbastando con machete, curvándolo al sujetarlo por ambos extremos. 6. Cepillar la superficie cóncava con una pequeña garlopa de base curva. 7. El borde superior de 1 cm de espesor trazado inicialmente -que se ha marcado- se cepilla. 8. Se afinan las superficies con el "raspador". 9. Con tuza envuelta en lija se pule hasta obtener una superficie suave y uniforme. Aplicar glicol poliuretano y dejar secar. 10. Se aplica el color si lo lleva, sea tintilla o pintura. 11. Se aplica el acabado, ya sea de poliuretano y gomalaca o mezcla de cera, trementina y carnauba.

OBSERVACIONES: La pieza debe distinguirse por el relieve dentro en los apoyos, con una talla muy pequeña en bajo relieve de la silueta de una luna casi nueva y las palabras "Cabo de Luna" en Chocó, Colombia. Para mayor información ver el Cuaderno de Diseño Proyecto Bateas con Apoyos, CENDAR 1-0456/97.

RESPONSABLE: Paola Cabrera Viancha D.I.

FECHA: Septiembre de 1999

CLASIFICACIÓN: 270413 CÓDIGO DE REGIÓN 0327361 REFERENTE(S) PROPUESTA MUESTRA EMPAQUE

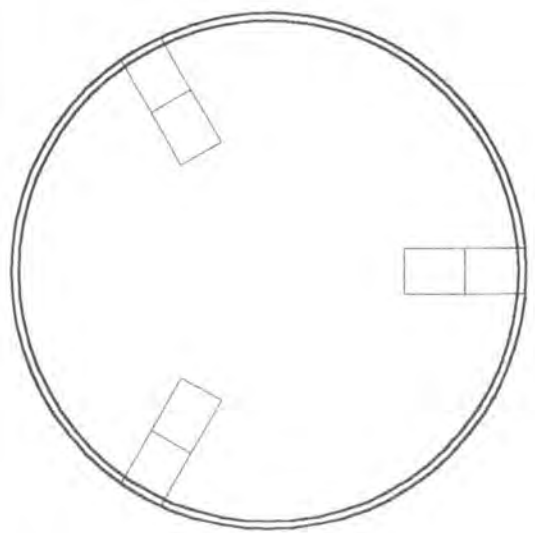

CORTE

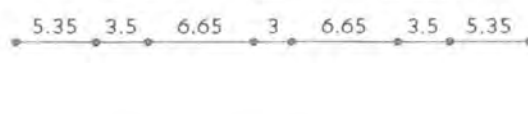
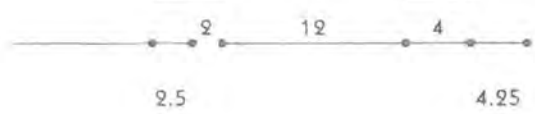
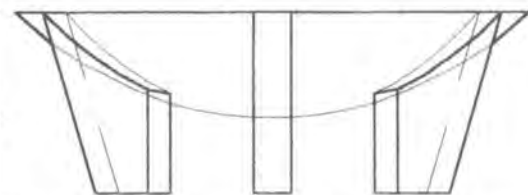
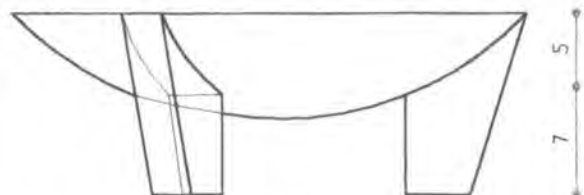
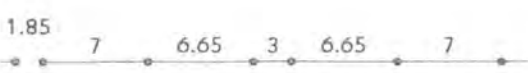
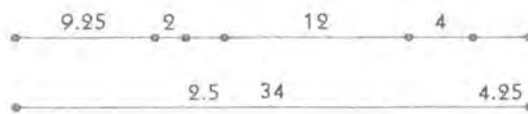
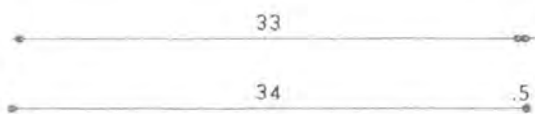
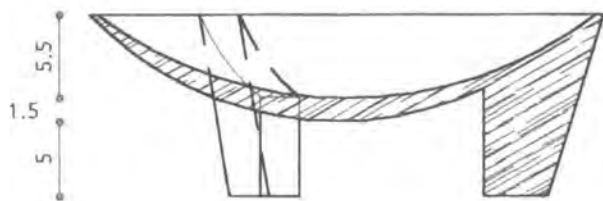

TÍTULO: Batea con apoyos	REFERENCIA: 06 - 03 - 181 - U	ESC.(CM): 1:5	PL. 2/2
CATEGORÍA: Trípode	LÍNEA: Bateas del Chocó "Cabo de Luna"		
TÉCNICA: Talla	RECURSO NATURAL: Lirio, Cedro Macho, Amarillo		
USOS: Varias, y con el empleo de suela y garlopa curva	MATERIA PRIMA: Pieza 1/2 tronco longitudinal		

PROCEDIMIENTO DE PRODUCCIÓN: 1. Cortar el tronco (diámetro y largo 35-38cm) y rajar a la mitad longitudinalmente. 2. Ventilar y aplicar glicol-poliuretano. 3. Se dimensiona la pieza hasta obtener un bloque ortogonal; hacer los cortes para obtener los diámetros y las alturas mínimos adecuados, según la forma de los apoyos y su ubicación, también las 2 circunferencias concéntricas. 4. Astillar el círculo en la cara elegida y luego "suelar". Aplicar glicol-poliuretano y dejar secar. 5. Dar forma a los apoyos, cuidando su diseño al desbastar sobrantes. La parte convexa se desbastando con machete, curvándolo al sujetarlo por ambos extremos. 6. Cepillar la superficie cóncava con una pequeña garlopa de base curva. 7. El borde superior de 1 cm de espesor trazado inicialmente -que se ha cepillado- se cepilla. 8. Se afinan las superficies con el "raspador". 9. Con tuza envuelta en lija se pule hasta obtener una superficie suave y uniforme. Aplicar glicol-poliuretano y dejar secar. 10. Se aplica el color si lo lleva, sea tintilla o pintura. 11. Se aplica el acabado, ya sea de poliuretano y gomalaca o mezcla de cera, trementina y carnauba.

OBSERVACIONES: La pieza debe distinguirse por el relieve en los apoyos, con una talla muy pequeña en bajo relieve de la silueta de una luna casi nueva y las palabras "Cabo de Luna" en el borde superior. Para mayor información ver el Cuaderno de Diseño Proyecto Bateas con Apoyos, CENDAR 1-0456/97.

DISEÑADOR: Paola Cabrera Viancha D.I. **FECHA:** Septiembre de 1999

CÓDIGO DE REGIÓN: 0327361 **REFERENTE(S):** PROPUESTA MUESTRA EMPAQUE



NOMBRE: Batea con apoyos, tallada en bloque	LÍNEA: Bateas del Chocó "Cabo de Luna"	ARTESANOS: Pedro, Luis, Emilio, Antonio y Odilio Mosquera
TIPO: Batea Cardinal	REFERENCIA: 06 - 03 - 181 - U	
MATERIA PRIMA: Talla TÉCNICA: Varias, con suela y garlopa curva	LARGO(CM): ANCHO(CM): ALTO(CM): 12	DEPARTAMENTO: Chocó
CURSOS NATURALES:	DIÁMETRO (CM): 34 PESO (GR):	LOCALIDAD: Istmina
MATERIA PRIMA: Lirio / Cedro Macho / Amarillo	COLOR:	VEREDA: Aguacatico, rivera río Pepé
MATERIA PRIMA: Pieza 1/2 tronco longitudinal	CERTIFICADO HECHO A MANO: <input type="checkbox"/> SÍ <input checked="" type="checkbox"/> NO	TIPO DE POBLACIÓN: Rural, negritud

GRUPO OBJETIVO: Segmentos clases media y alta	COSTO	PRECIO
PRODUCCIÓN/MES: 1 artesano 18 U. / 5 artesanos 90	UNITARIO: \$19.000.00	UNITARIO: \$28.500.00
PAQUETE: Especifico por definir; deberá ser acorde con el carácter del producto. P. MAYOR: El unitario transitoriamente.	EMPAQUE: Por definir.	EMPAQUE: Por definir.

OBSERVACIONES: Las dimensiones especificadas son una guía general, pues pueden variar de acuerdo a las dimensiones externas de la Materia Prima.
 Producción: Oficio: Carpintería; Técnica: Labrado

RESPONSABLE: Paola Cabrera Viancha D.I. FECHA: Septiembre de 1999

TEMA REFERENCIA 2 7 0 4 1 3 TIPO DE FICHA: REFERENTE(S) MUESTRA LÍNEA EMPAQUE

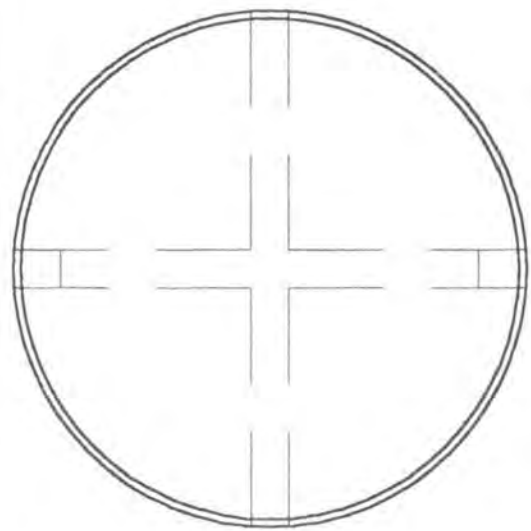

CORTE

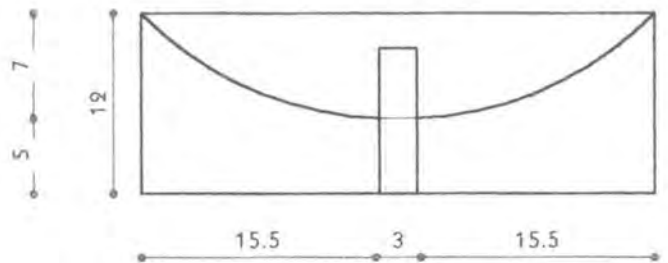
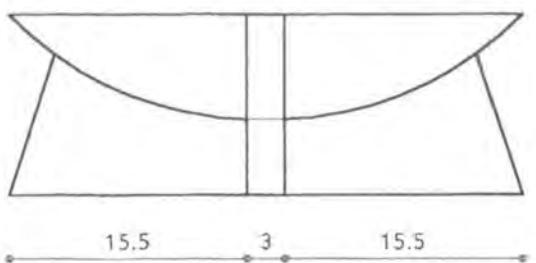
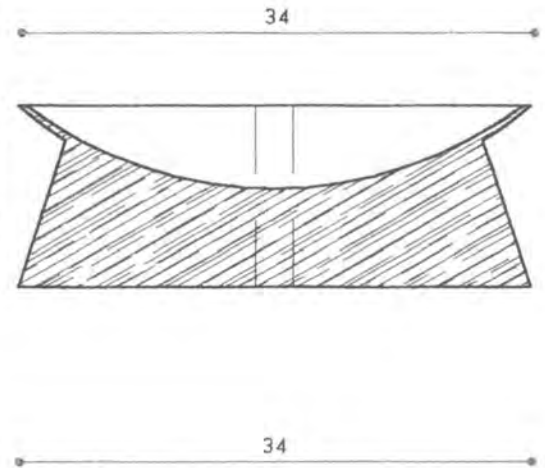
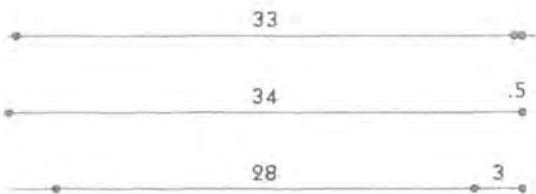
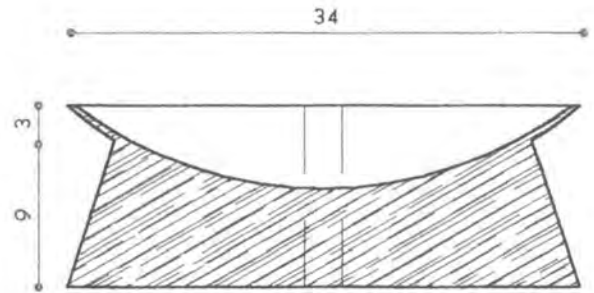

Batea con apoyos	REFERENCIA: 06 - 03 - 181 - U	ESC.(CM): 1:5	PL. 1/2
RE: Cardinal	LÍNEA: Bateas del Chocó "Cabo de Luna"		
TIPO: Talla	RECURSO NATURAL: Liño, Cedro Macho, Amarillo		
USO: Varias, y con el empleo de suela y garlopa curva	MATERIA PRIMA: Pieza 1/2 tronco longitudinal		

PROCESO DE PRODUCCIÓN: 1. Cortar el tronco (diámetro y largo 35-38cm) y rajar a la mitad longitudinalmente. 2. Ventilar y aplicar glicol-poliuretano. 3. Se dimensiona la pieza hasta obtener un bloque ortogonal; hacer los cortes para obtener los diámetros y las alturas mínimos adecuados, según la forma de los apoyos y su ubicación, también las 2 circunferencias concéntricas. 4. Astillar el círculo en la cara elegida y luego "suelar". Aplicar glicol-poliuretano y dejar secar. 5. Dar forma a los apoyos, cuidando su diseño al desbastar sobrantes. La parte convexa se desbastando con machete, curvándolo al sujetarlo por ambos extremos. 6. Cepillar la superficie cóncava con machete, curvándolo al sujetarlo por ambos extremos. 7. El borde superior de 1 cm de espesor trazado inicialmente -que se ha- se cepilla. 8. Se afinan las superficies con el "raspador". 9. Con tuza envuelta en lija se pule hasta obtener una superficie suave y uniforme. Aplicar glicol poliuretano y dejar secar. 10. Se aplica el color si lo lleva, sea tintilla o pintura. 11. Se aplica el acabado, ya sea de poliuretano y gomalaca o mezcla de cera, trementina y carnauba.

OBSERVACIONES: La pieza debe distinguirse por dentro en los apoyos, con una talla muy pequeña en bajo relieve de la silueta de una luna casi nueva y las palabras Chocó, Colombia.
 Para mayor información ver el Cuaderno de Diseño Proyecto Bateas con Apoyos, CENDAR 1-0456/97.

RESPONSABLE: Paola Cabrera Viancha D.I. FECHA: Septiembre de 1999

CÓDIGO DE REGIÓN 0327361 REFERENTE(S) PROPUESTA MUESTRA EMPAQUE

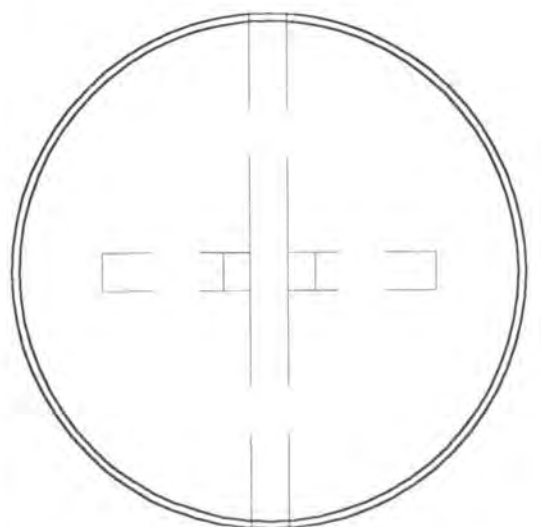

CORTE

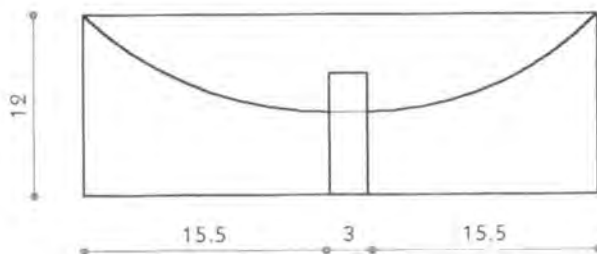
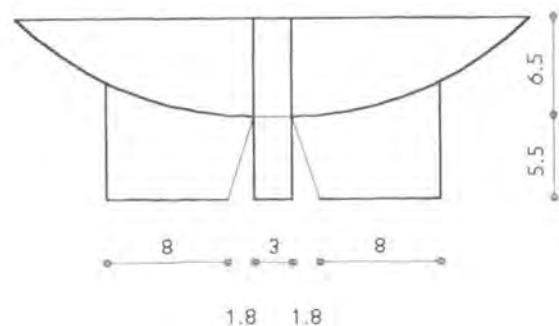
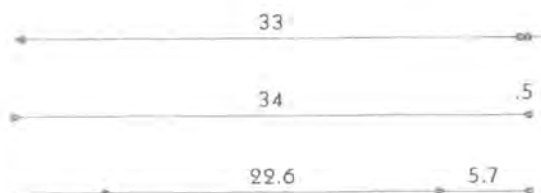
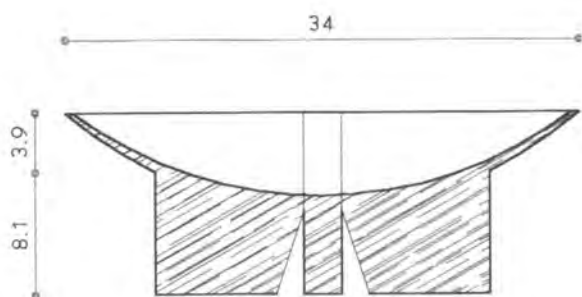

NOMBRE: Batea con apoyos

ESTILO: Cardinal

TÉCNICA: Talla

MATERIALES: Varias, y con el empleo de suela y garlopa curva

REFERENCIA: 06 - 03 - 181 - U ESC.(CM): 1:5 PL. 2/2

LÍNEA: Bateas del Chocó "Cabo de Luna"

RECURSO NATURAL: Lirio, Cedro Macho, Amarillo

MATERIA PRIMA: Pieza 1/2 tronco longitudinal

PROCESO DE PRODUCCIÓN: 1. Cortar el tronco (diámetro y largo 35-38cm) y rajar a la mitad longitudinalmente. 2. Ventilar y aplicar glicol-poliuretano. 3. Se dimensiona la pieza hasta obtener un bloque ortogonal; hacer los cortes para obtener los diámetros y las alturas mínimos adecuados, según la forma de los apoyos y su ubicación, considerando también las 2 circunferencias concéntricas. 4. Astillar el círculo en la cara elegida y luego "suelar". Aplicar glicol-poliuretano y dejar secar. 5. Dar forma a los apoyos, cuidando su diseño al desbastar sobrantes. La parte convexa se realiza desbastando con machete, curvándolo al sujetarlo por ambos extremos. 6. Cepillar la superficie cóncava con una pequeña garlopa de base curva. 7. El borde superior de 1 cm de espesor trazado inicialmente -que se ha doblado- se cepilla. 8. Se afinan las superficies con el "raspador". 9. Con tuza envuelta en lija se pule hasta obtener una superficie suave y uniforme. Aplicar glicol poliuretano y dejar secar. 10. Se aplica el color si lo lleva, sea tintilla o pintura. 11. Se aplica el acabado, ya sea de poliuretano y gomalaca o mezcla de cera, trementina y carnauba.

OBSERVACIONES: La pieza debe distinguirse por el relieve dentro en los apoyos, con una talla muy pequeña en bajo relieve de la silueta de una luna casi nueva y las palabras "Cabo de Luna" en el centro. Para mayor información ver el Cuaderno de Diseño Proyecto Bateas con Apoyos, CENDAR 1-0456/97.

RESPONSABLE: Paola Cabrera Viancha D.I.

FECHA: Septiembre de 1999

CÓDIGO DE REGIÓN: 0327361 REFERENTE(S): PROPUESTA MUESTRA EMPAQUE



DESCRIPCIÓN: Batea con apoyos, tallada en bloque	LÍNEA: Bateas del Chocó "Cabo de Luna"	ARTESANOS: Pedro, Luis, Emilio, Antonio y Odilio Mosquera
REFERENCIA: Batea en Paralelo	REFERENCIA: 06 - 03 - 181 - U	
TALLA TÉCNICA: Varias, con suela y garlopa curva	LARGO (CM): ANCHO (CM): ALTO (CM): 12	DEPARTAMENTO: Chocó
MATERIA PRIMA: Pieza 1/2 tronco longitudinal	DIÁMETRO (CM): 34 PESO (GR):	LOCALIDAD: Istmina
COLOR: Liño / Cedro Macho / Amarillo	CERTIFICADO HECHO A MANO: <input checked="" type="checkbox"/> SÍ <input type="checkbox"/> NO	VEREDA: Aquatico, rivera río Pepé
		TIPO DE POBLACIÓN: Rural, negritud

OBJETIVO: Segmentos clases media y alta	COSTO	PRECIO
PRODUCCIÓN/MES: 1 artesano 18 U. / 5 artesanos 90	UNITARIO: \$19.000.00	UNITARIO: \$28.500.00
PAQUETE: Especifico por definir; deberá ser acorde con el carácter del producto. P. MAYOR: El unitario transitoriamente. P. MAYOR: El unitario transitoriamente.	EMPAQUE: Por definir.	EMPAQUE: Por definir.

OBSERVACIONES: Las dimensiones especificadas son una guía general, pues pueden variar de acuerdo a las dimensiones externas de la Materia Prima.
 Oficio: Carpintería; Técnica: Labrado

RESPONSABLE: Paola Cabrera Viancha D.I. FECHA: Septiembre de 1999

REFERENCIA: 2 7 0 4 1 3 TIPO DE FICHA: REFERENTE(S) MUESTRA LÍNEA EMPAQUE

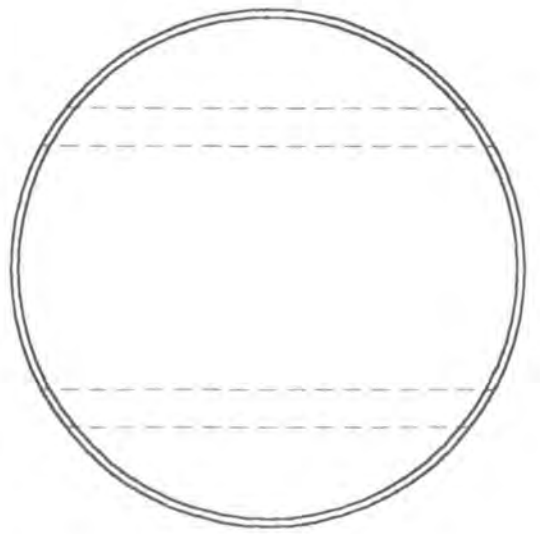

CORTE

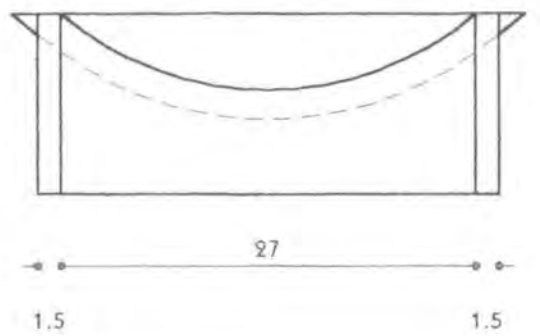
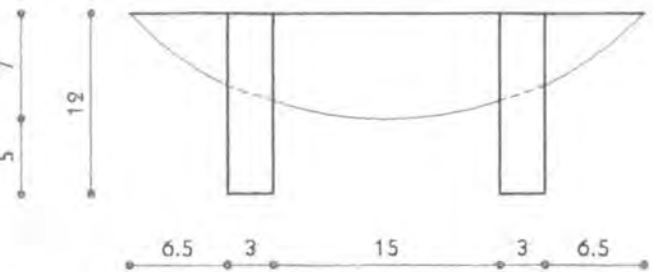
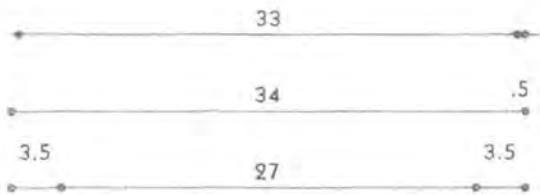
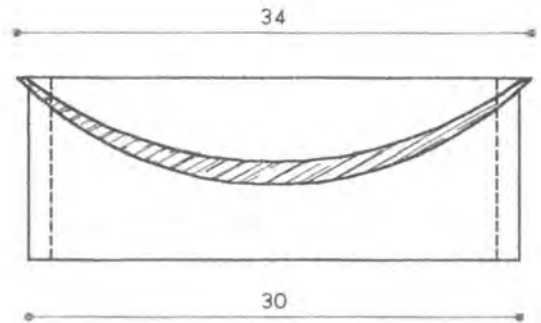

Objeto: Batea con apoyos	REFERENCIA: 06 - 03 - 181 - U	ESC.(CM): 1:5	PL. 1/2
Proyección: En Paralelo	LÍNEA: Bateas del Chocó "Cabo de Luna"		
Técnica: Talla	RECURSO NATURAL: Liro, Cedro Macho, Amarillo		
Materiales: Varias, y con el empleo de suela y garlopa curva	MATERIA PRIMA: Pieza 1/2 tronco longitudinal		

PROCESO DE PRODUCCIÓN: 1. Cortar el tronco (diámetro y largo 35-38cm) y rajar a la mitad longitudinalmente. 2. Ventilar y aplicar glicol-polietileno. 3. Se dimensiona la pieza hasta obtener un bloque ortogonal; hacer los cortes para obtener los diámetros y las alturas mínimos adecuados, según la forma de los apoyos y su ubicación, también las 2 circunferencias concéntricas. 4. Astillar el círculo en la cara elegida y luego "suelar". Aplicar glicol-polietileno y dejar secar. 5. Dar forma a los apoyos, cuidando su diseño al desbastar sobrantes. La parte convexa se desbastando con machete, curvándolo al sujetarlo por ambos extremos. 6. Cepillar la superficie cóncava con una pequeña garlopa de base curva. 7. El borde superior de 1 cm de espesor trazado inicialmente -que se ha marcado- se cepilla. 8. Se afinan las superficies con el "raspador". 9. Con tuza envuelta en lija se pule hasta obtener una superficie suave y uniforme. Aplicar glicol polietileno y dejar secar. 10. Se aplica el color si lo lleva, sea tintilla o pintura. 11. Se aplica el acabado, ya sea de poliuretano y gomalaca o mezcla de cera, trementina y carnauba.

OBSERVACIONES: La pieza debe distinguirse por el relieve dentro en los apoyos, con una talla muy pequeña en bajo relieve de la silueta de una luna casi nueva y las palabras "Cabo de Luna", Chocó, Colombia.
 Para mayor información ver el Cuaderno de Diseño Proyecto Bateas con Apoyos, CENDAR 1-0456/97.

DISEÑADORA: Paola Cabrera Viancha D.I. **FECHA:** Septiembre de 1999

CÓDIGO DE REGIÓN: 0327361 **REFERENTE(S):** PROPUESTA MUESTRA EMPAQUE

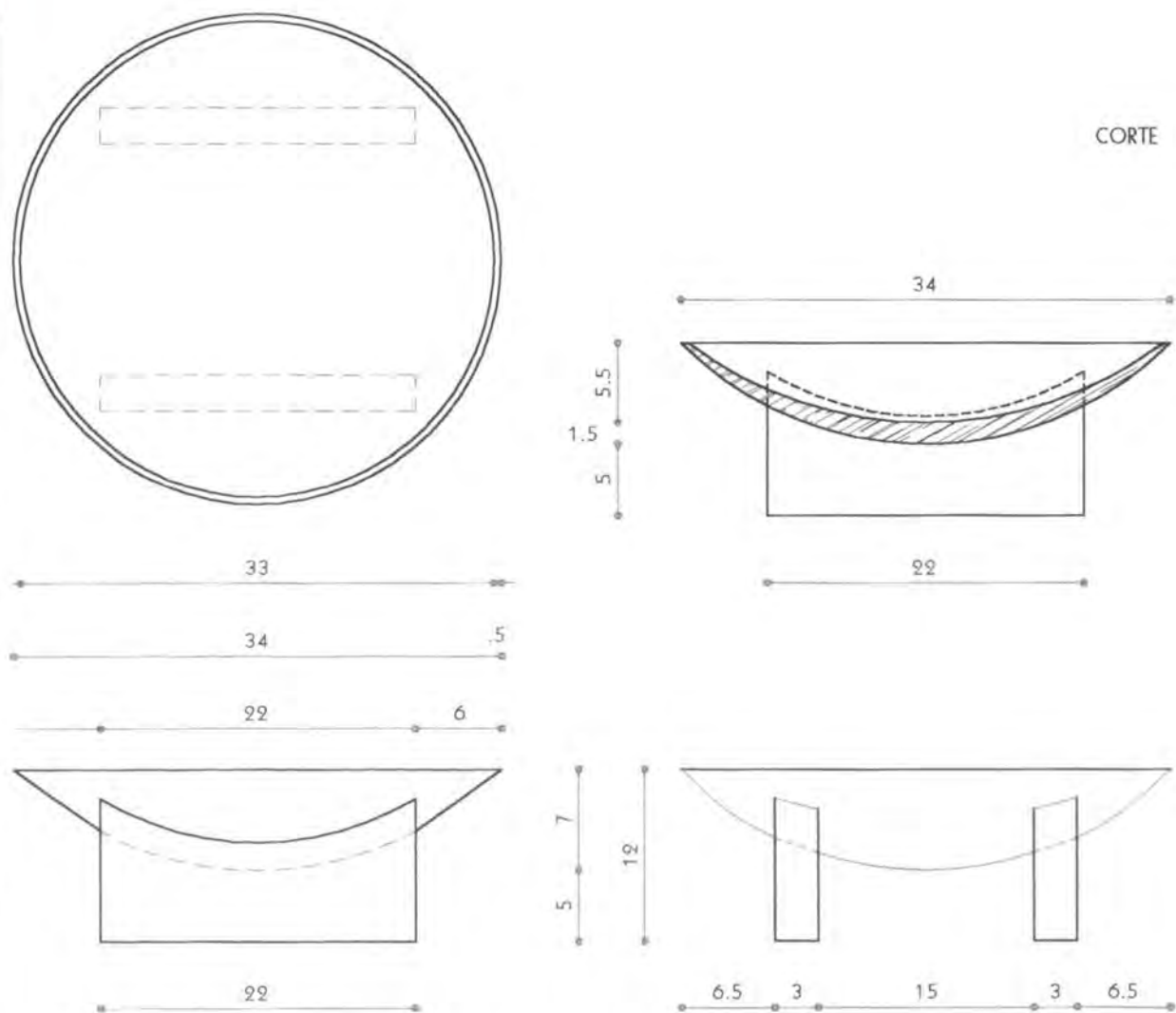

NOMBRE: Batea con apoyos	REFERENCIA: 06 - 03 - 181 - U	ESC.(CM): 1:5	PL: 2/2
TIPO: En Paralelo	LÍNEA: Bateas del Chocó "Cabo de Luna"		
MATERIAL: Talla	RECURSO NATURAL: Lirio, Cedro Macho, Amarillo		
USOS: Varias, y con el empleo de suela y garlopa curva	MATERIA PRIMA: Pieza 1/2 tronco longitudinal		

PROCESO DE PRODUCCIÓN: 1. Cortar el tronco (diámetro y largo 35-38cm) y rajar a la mitad longitudinalmente. 2. Ventilar y aplicar glicol-poliuretano. 3. Se dimensiona la pieza hasta obtener un bloque ortogonal; hacer los cortes para obtener los diámetros y las alturas mínimos adecuados, según la forma de los apoyos y su ubicación, así como también las 2 circunferencias concéntricas. 4. Astillar el círculo en la cara elegida y luego "suelar". Aplicar glicol-poliuretano y dejar secar. 5. Dar forma a los apoyos, cuidando su diseño al desbastar sobrantes. La parte cóncava se desbastará con machete, curvándolo al sujetarlo por ambos extremos. 6. Cepillar la superficie cóncava con una pequeña garlopa de base curva. 7. El borde superior de 1 cm de espesor trazado inicialmente -que se ha marcado- se cepilla. 8. Se afinan las superficies con el "raspador". 9. Con tuza envuelta en lija se pule hasta obtener una superficie suave y uniforme. Aplicar glicol poliuretano y dejar secar. 10. Se aplica el color si lo lleva, sea tintilla o pintura. 11. Se aplica el acabado, ya sea de poliuretano y gomalaca o mezcla de cera, trementina y carnauba.

OBSERVACIONES: La pieza debe distinguirse por dentro en los apoyos, con una talla muy pequeña en bajo relieve de la silueta de una luna casi nueva y las palabras "Cabo de Luna". Para mayor información ver el Cuaderno de Diseño Proyecto Bateas con Apoyos, CENDAR 1-0456/97.

DISEÑADORA: Paola Cabrera Viancha D.I. FECHA: Septiembre de 1999

CÓDIGO DE REGIÓN 0327361 REFERENTE(S) PROPUESTA MUESTRA EMPAQUE



Nombre: Batea con apoyos, tallada en bloque	LÍNEA: Bateas del Chocó "Cabo de Luna"	ARTESANOS: Pedro, Luis, Emilio, Antonio y Odilio Mosquera
Modelo: Batea Muro	REFERENCIA:	
Técnica: Carpintería	LARGO(CM): ANCHO(CM): ALTO(CM): 12	DEPARTAMENTO: Chocó
Materia: Varias, Labrado con suela y garlopa curva	DIÁMETRO(CM): 34	PESO(GR): LOCALIDAD: Istmina
Materia Natural: Lirio/Cedro Macho/Amarillo	COLOR: Natural/Tintillada/"Enterrado", según carta de color	VEREDA: Aguacatico, rivera río Pepé
Materia Prima: Pieza 1/2 tronco longitudinal	CERTIFICADO HECHO A MANO: Sí <input type="checkbox"/> NO <input checked="" type="checkbox"/>	TIPO DE POBLACIÓN: Rural, negritud

Objetivo: Segmentos clases media y alta	COSTO	PRECIO
Producción/MES: 1 artesano 18 U. / 5 artesanos 90	UNITARIO: \$19.000.00	UNITARIO: \$28.500.00
Detalle: Específico por definir; deberá ser acorde con el carácter del producto. P. MAYOR:		P. MAYOR:
Detalle: Específico por definir.	EMPAQUE:	EMPAQUE:

Observaciones: Las dimensiones indicadas son referenciales, pues pueden variar de acuerdo con las condiciones externas de la Materia Prima; se prefiere un rango entre 32cm y 36cm.
 Historia en acabados se hizo bajo la coordinación del D.I. Martín Manrique.

Responsable: Paola Cabrera Viancha D.I. Fecha: Septiembre de 1999

Código de Referencia: 2 7 0 4 1 3 Tipo de Ficha: REFERENTE(S) MUESTRA LÍNEA EMPAQUE



Batea con apoyos, tallada en bloque	LÍNEA: Bateas del Chocó "Cabo de Luna"	ARTESANOS: Pedro, Luis, Emilio, Antonio y Odilio Mosquera
Nombre: Batea Muro	REFERENCIA: 06 - 03 - 181 - U	
Carpintería	LARGO (CM): ANCHO (CM): ALTO (CM): 12	DEPARTAMENTO: Chocó
Técnica: Labrado (con suela y garlopa curva)	DIÁMETRO (CM): 34	PESO (GR): LOCALIDAD: Istmina
Materia Natural: Liño/Cedro Macho/Amarillo	COLOR:	VEREDA: Aguacatico, rivera río Pepé
Materia Prima: Pieza 1/2 tronco longitudinal	CERTIFICADO HECHO A MANO: <input type="checkbox"/> Sí <input checked="" type="checkbox"/> No	TIPO DE POBLACIÓN: Rural, negritud

Objetivo: Segmentos clases media y alta	COSTO	PRECIO
Producción/MES: 1 artesano 18 U. / 5 artesanos 90	UNITARIO: \$19.000.00	UNITARIO: \$28.500.00
Uso: Especifico por definir; deberá ser acorde con el carácter del producto. P. MAYOR: El unitario transitoriamente. P. MAYOR: El unitario transitoriamente.	EMPAQUE: Por definir.	EMPAQUE: Por definir.

Observaciones:
 Las dimensiones especificadas son referenciales, pues pueden variar de acuerdo con las condiciones externas de la Materia Prima; se da un parámetro entre 32cm y 36cm.

Artesana Responsable: Paola Cabrera Viancha D.I. Fecha: Septiembre de 1999

Código de Referencia: 2 7 0 4 1 3 TIPO DE FICHA: REFERENTE(S) MUESTRA LÍNEA EMPAQUE



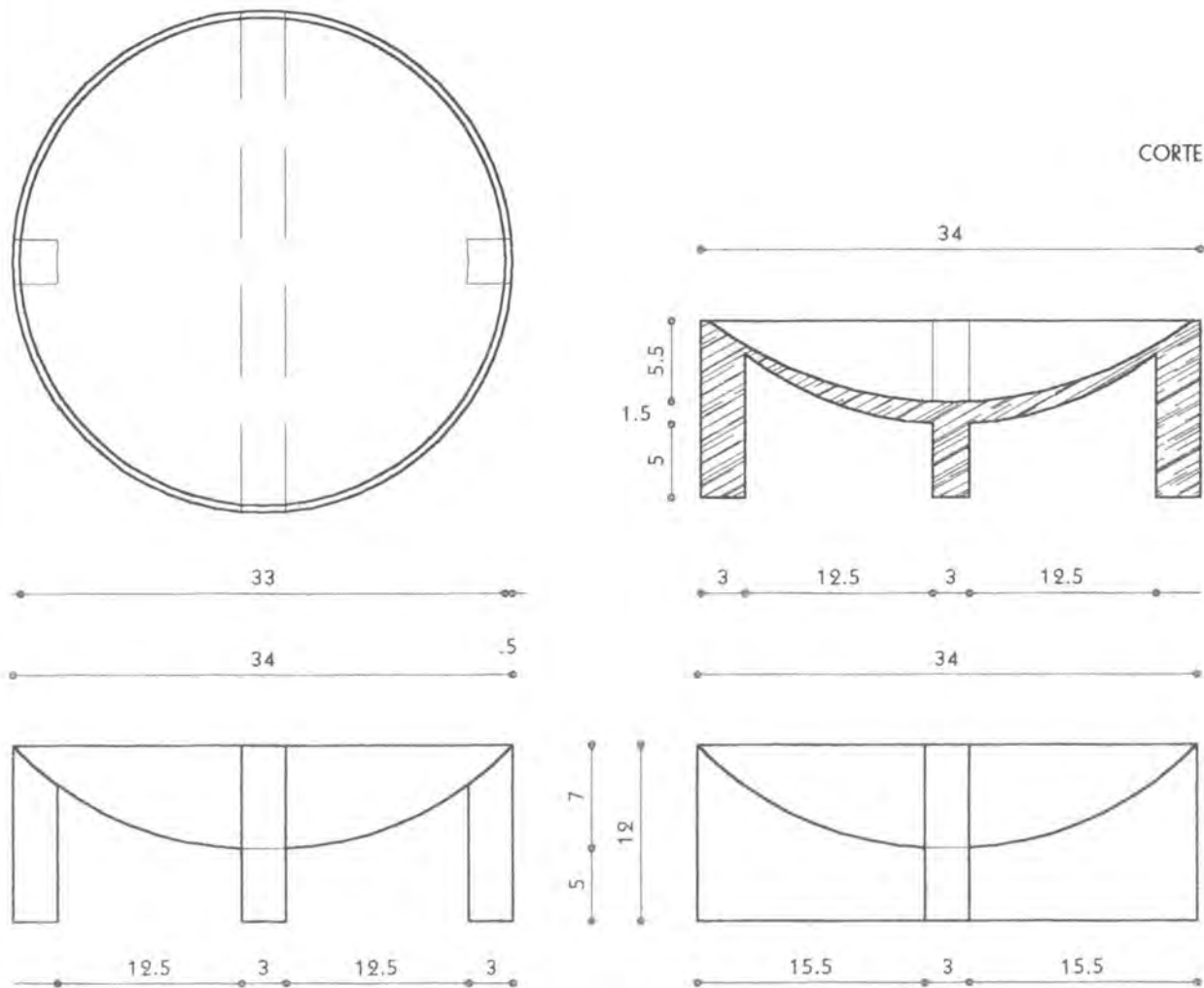

Batea con apoyos	REFERENCIA: 06 - 03 - 181 - U	ESC.(CM): 1:5	PL. 1/2
RE: Muro	LÍNEA: Bateas del Chocó "Cabo de Luna"		
Talla	RECURSO NATURAL: Lino, Cedro Macho, Amarillo		
RE: Varias, y con el empleo de suela y garlopa curva	MATERIA PRIMA: Pieza 1/2 tronco longitudinal		

PROCESO DE PRODUCCIÓN: 1. Cortar el tronco (diámetro y largo 35-38cm) y rajar a la mitad longitudinalmente. 2. Ventilar y aplicar glicol-poliuretano. 3. Se dimensiona la pieza hasta obtener un bloque ortogonal; hacer los cortes para obtener los diámetros y las alturas mínimos adecuados, según la forma de los apoyos y su ubicación, también las 2 circunferencias concéntricas. 4. Astillar el círculo en la cara elegida y luego "suelar". 5. Aplicar glicol-poliuretano y dejar secar. 6. Dar forma a los apoyos, cuidando su diseño al desbastar sobrantes. La parte convexa se desbastando con machete, curvándolo al sujetarlo por ambos extremos. 7. Cepillar la superficie cóncava de la pequeña garlopa de base curva. 8. El borde superior de 1 cm de espesor trazado inicialmente -que se ha de cepillar. 9. Se afinan las superficies con el "raspador". 10. Con tuza envuelta en lija se pule hasta obtener una superficie suave y uniforme. 11. Se aplica el acabado, ya sea de poliuretano y gomalaca o mezcla de cera, trementina y carnauba.

OBSERVACIONES: La pieza debe distinguirse por dentro en los apoyos, con una talla muy pequeña en bajo relieve de la silueta de una luna casi nueva y las palabras Chocó, Colombia.
 Para mayor información ver el Cuaderno de Diseño Proyecto Bateas con Apoyos, CENDAR 1-0456/97.

ELABORADA POR: Paola Cabrera Viancha D.I. FECHA: Septiembre de 1999

CÓDIGO DE REGIÓN: 0327361 REFERENTE(S) PROPUESTA MUESTRA EMPAQUE

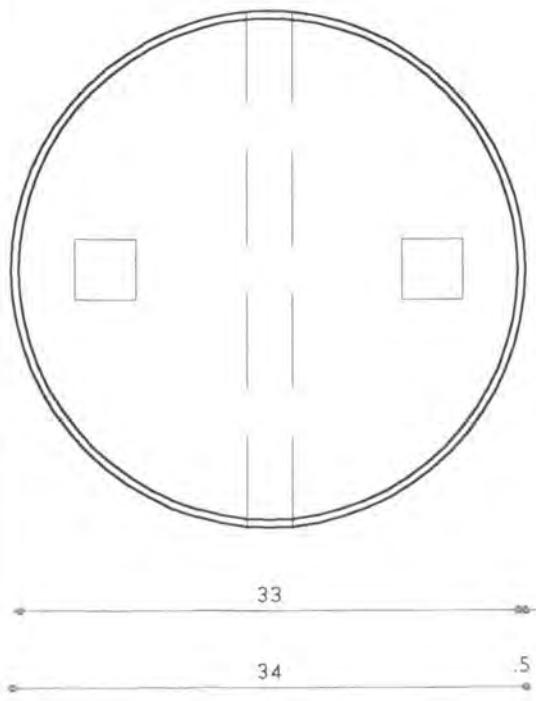

CORTE

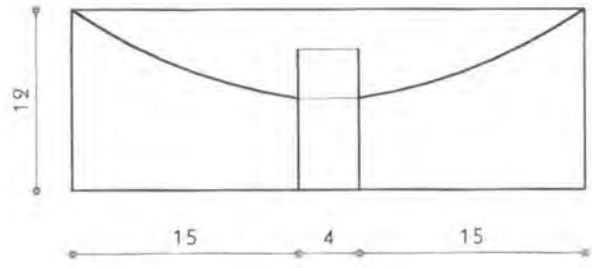
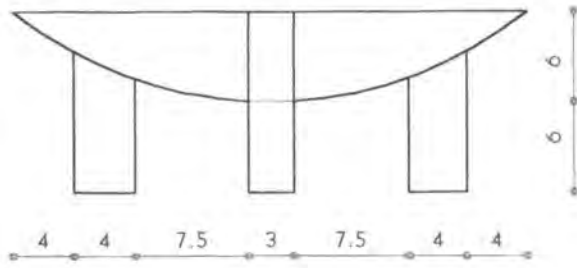
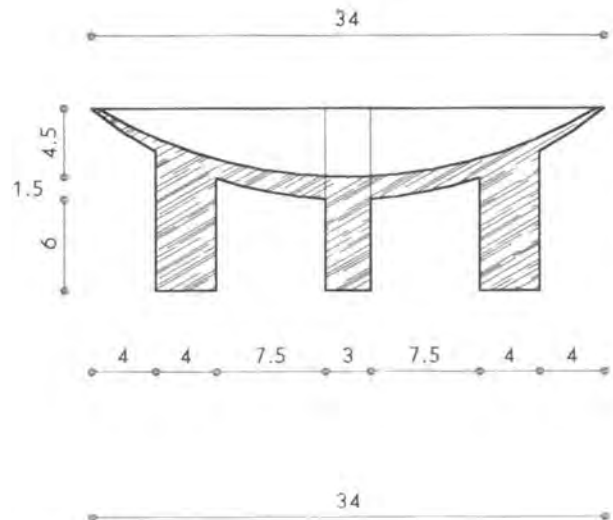

Objeto: Batea con apoyos	REFERENCIA: 06 - 03 - 181 - U	ESC.(CM): 1:5	PL: 2/2
Material: Muro	LÍNEA: Bateas del Chocó "Cabo de Luna"		
Técnica: Talla	RECURSO NATURAL: Lirio, Cedro Macho, Amarillo		
Características: Varias, y con el empleo de suela y garlopa curva	MATERIA PRIMA: Pieza 1/2 tronco longitudinal		

PROCEDIMIENTO DE PRODUCCIÓN:

1. Cortar el tronco (diámetro y largo 35-38cm) y rajar a la mitad longitudinal
2. Ventilar y aplicar glicol-poliuretano.
3. Se dimensiona la pieza hasta obtener un bloque ortogonal; hacer los cortes para obtener los diámetros y las alturas mínimos adecuados, según la forma de los apoyos y su ubicación, también las 2 circunferencias concéntricas.
4. Astillar el círculo en la cara elegida y luego "suelar". Aplicar glicol-poliuretano y dejar secar.
5. Dar forma a los apoyos, cuidando su diseño al desbastar sobrantes. La parte convexa se desbastando con machete, curvándolo al sujetarlo por ambos extremos.
6. Cepillar la superficie cóncava con machete y una pequeña garlopa de base curva.
7. El borde superior de 1 cm de espesor trazado inicialmente -que se ha trazado- se cepilla.
8. Se afinan las superficies con el "raspador".
9. Con tuza envuelta en lija se pule hasta obtener una superficie suave y uniforme. Aplicar glicol poliuretano y dejar secar.
10. Se aplica el color si lo lleva, sea tintilla o pintura.
11. Se aplica el acabado, ya sea de poliuretano y gomalaca o mezcla de cera, trementina y carnauba.

OBSERVACIONES: La pieza debe distinguirse por dentro en los apoyos, con una talla muy pequeña en bajo relieve de la silueta de una luna casi nueva y las palabras "Bateas del Chocó, Colombia".

Para mayor información ver el Cuaderno de Diseño Proyecto Bateas con Apoyos, CENDAR 1-0456/97.

DISEÑADORA: Paola Cabrera Viancha D.I. **FECHA:** Septiembre de 1999

CÓDIGO DE REGIÓN: 0327361 **REFERENTE(S):** PROPUESTA MUESTRA EMPAQUE



Batea con apoyos, tallada en bloque	LÍNEA: Bateas del Chocó "Cabo de Luna"	ARTESANOS: Pedro, Luis, Emilio, Antonio y Odilio Mosquera
Nombre: Batea En Menguante	REFERENCIA: 06 - 03 - 181 - U	
Carpintería	LARGO (CM): ANCHO (CM): ALTO (CM): 12	DEPARTAMENTO: Chocó
Técnica: Labrado (con suela y garlopa curva)	DIÁMETRO (CM): 34	PESO (GR): LOCALIDAD: Istmina
Materia Natural: Liño/Cedro Macho/Amarillo	COLOR:	VEREDA: Aquacatico, rivera río Pepé
Materia Prima: Pieza 1/2 tronco longitudinal	CERTIFICADO HECHO A MANO: Sí <input type="checkbox"/> No <input checked="" type="checkbox"/>	TIPO DE POBLACIÓN: Rural, negritud

OBJETIVO: Segmentos clases media y alta	COSTO	PRECIO
Producción/MES: 1 artesano 18 U. / 5 artesanos 90	UNITARIO: \$19.000.00	UNITARIO: \$28.500.00
Detalle: Especifico por definir; deberá ser acorde con el carácter del producto. P. MAYOR: El unitario transitoriamente. P. MAYOR: El unitario transitoriamente.	EMPAQUE: Por definir.	EMPAQUE: Por definir.

Observaciones:
 Las dimensiones especificadas son referenciales, pues pueden variar de acuerdo con las condiciones externas de la Materia Prima; se da un parámetro entre 32cm y 36cm.

Artesana Responsable: Paola Cabrera Viancha D.I. Fecha: Septiembre de 1999

Código de Referencia: 2 7 0 4 1 3 TIPO DE FICHA: REFERENTE(S)



MUESTRA LÍNEA EMPAQUE

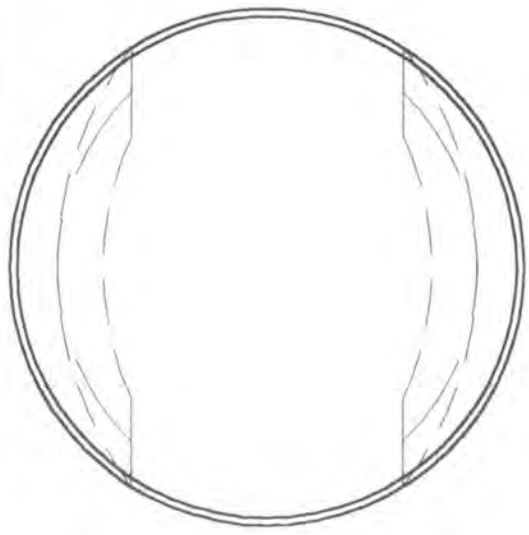

CORTE

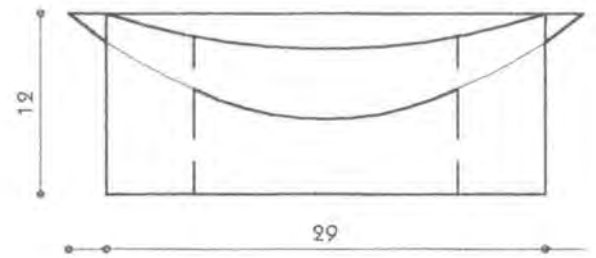
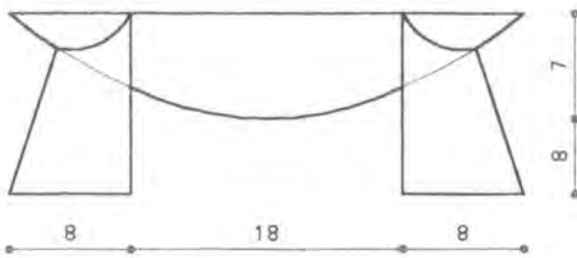
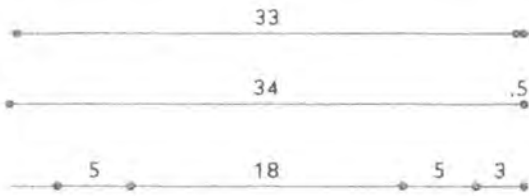
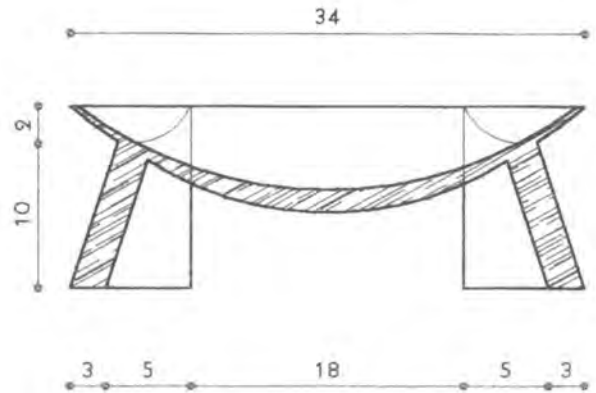

Batea con apoyos	REFERENCIA: 06 - 03 - 181 - U	ESCALA (CM): 1:5	PL. 1/2
Material: En Menguante	LÍNEA: Bateas del Chocó "Cabo de Luna"		
Técnica: Talla	RECURSO NATURAL: Liro, Cedro Macho, Amarillo		
Material: Varias, y con el empleo de suela y garlopa curva	MATERIA PRIMA: Pieza 1/2 tronco longitudinal		

PROCEDIMIENTO DE PRODUCCIÓN: 1. Cortar el tronco (diámetro y largo 35-38cm) y rajar a la mitad longitudinalmente. 2. Ventilar y aplicar glicol-poliuretano. 3. Se dimensiona la pieza hasta obtener un bloque ortogonal; hacer los cortes para obtener los diámetros y las alturas mínimos adecuados, según la forma de los apoyos y su ubicación, también las 2 circunferencias concéntricas. 4. Astillar el círculo en la cara elegida y luego "suelar". Aplicar glicol-poliuretano y dejar secar. 5. Dar forma a los apoyos, cuidando su diseño al desbastar sobrantes. La parte convexa se desbastando con machete, curvándolo al sujetarlo por ambos extremos. 6. Cepillar la superficie cóncava con una garlopa de base curva. 7. El borde superior de 1 cm de espesor trazado inicialmente -que se ha marcado con cepillo. 8. Se afinan las superficies con el "raspador". 9. Con tuza envuelta en lija se pule hasta obtener una superficie suave y uniforme. Aplicar glicol poliuretano y dejar secar. 10. Se aplica el color si lo lleva, sea tintilla o pintura. 11. Se aplica el acabado, ya sea de poliuretano y gomalaca o mezcla de cera, trementina y carnauba.

OBSERVACIONES: La pieza debe distinguirse por el relieve en los apoyos, con una talla muy pequeña en bajo relieve de la silueta de una luna casi nueva y las palabras Chocó, Colombia.
 Para mayor información ver el Cuaderno de Diseño Proyecto Bateas con Apoyos, CENDAR 1-0456/97.

Elaborado por: Paola Cabrera Viancha D.I. Fecha: Septiembre de 1999

CÓDIGO DE REGIÓN: 0327361 REFERENTE(S) PROPUESTA MUESTRA EMPAQUE

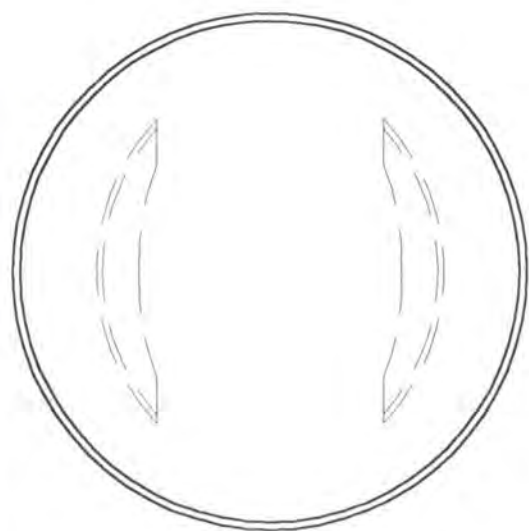

CORTE

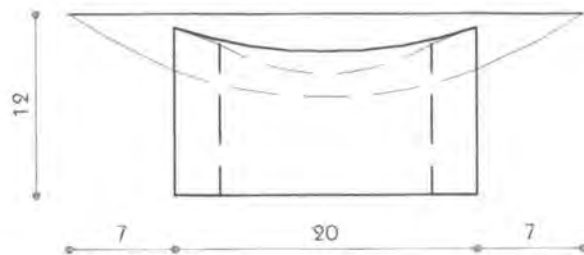
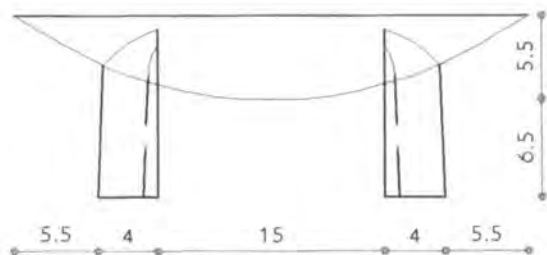
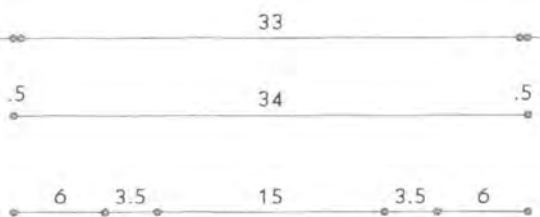
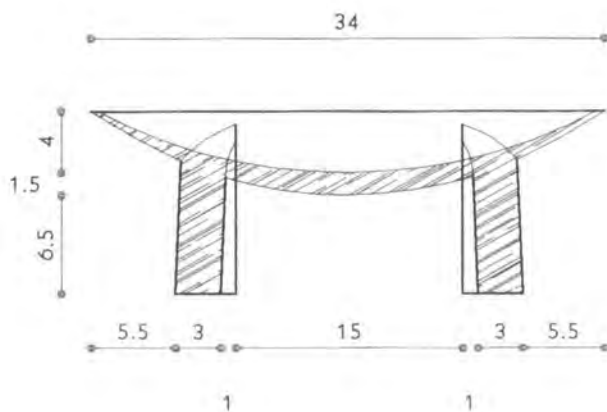

Objeto: Batea con apoyos	REFERENCIA: 06 - 03 - 181 - U	ESC.(CM): 1:5	PL: 2/2
Material: En Menquante	LÍNEA: Bateas del Chocó "Cabo de Luna"		
Técnica: Talla	RECURSO NATURAL: Lirio, Cedro Macho, Amarillo		
Características: Varias, y con el empleo de suela y garlopa curva	MATERIA PRIMA: Pieza 1/2 tronco longitudinal		

PROCESO DE PRODUCCIÓN: 1. Cortar el tronco (diámetro y largo 35-38cm) y rajar a la mitad longitudinalmente. 2. Ventilar y aplicar glicol-poliuretano. 3. Se dimensiona la pieza hasta obtener un bloque ortogonal; hacer los cortes para obtener los diámetros y las alturas mínimos adecuados, según la forma de los apoyos y su ubicación, considerando también las 2 circunferencias concéntricas. 4. Astillar el círculo en la cara elegida y luego "suelar". Aplicar glicol-poliuretano y dejar secar. 5. Dar forma a los apoyos, cuidando su diseño al desbastar sobrantes. La parte convexa de la suela se desbastando con machete, curvándolo al sujetarlo por ambos extremos. 6. Cepillar la superficie cóncava de la suela con machete, curvándolo al sujetarlo por ambos extremos. 7. El borde superior de 1 cm de espesor trazado inicialmente -que se ha trazado- se cepilla. 8. Se afinan las superficies con el "raspador". 9. Con tuza envuelta en lija se pule hasta obtener una superficie suave y uniforme. Aplicar glicol-poliuretano y dejar secar. 10. Se aplica el color si lo lleva, sea tintilla o pintura. 11. Se aplica el acabado, ya sea de poliuretano y gomalaca o mezcla de cera, trementina y carnauba.

OBSERVACIONES: La pieza debe distinguirse por dentro en los apoyos, con una talla muy pequeña en bajo relieve de la silueta de una luna casi nueva y las palabras "Cabo de Luna". Para mayor información ver el Cuaderno de Diseño Proyecto Bateas con Apoyos, CENDAR 1-0456/97.



Nombre: Batea con apoyos, tallada en bloque	LÍNEA: Bateas del Chocó "Cabo de Luna"	ARTESANOS: Pedro, Luis, Emilio, Antonio y Odilio Mosquera
Descripción: Batea En Crescente	REFERENCIA: 06 - 03 - 181 - U	
Talla: Varias, con suela y garlopa curva	LARGO (CM): ANCHO (CM): ALTO (CM): 12	DEPARTAMENTO: Chocó
MATERIAS PRIMAS NATURALES: Lirio / Cedro Macho / Amarillo	DIÁMETRO (CM): 34 PESO (GR):	LOCALIDAD: Istmina
MATERIA PRIMA: Pieza 1/2 tronco longitudinal	CERTIFICADO HECHO A MANO: <input type="checkbox"/> SÍ <input checked="" type="checkbox"/> NO	VEREDA: Aguacatico, rivera río Pepé
		TIPO DE POBLACIÓN: Rural, negritud

OBJETIVO:	COSTO	PRECIO
Segmentos clases media y alta		
PRODUCCIÓN/MES: 1 artesano 18 U. / 5 artesanos 90	UNITARIO: \$19.000.00	UNITARIO: \$28.500.00
DETALLE: Especifico por definir; deberá ser acorde con el carácter del producto.	P. MAYOR: El unitario transitoriamente.	P. MAYOR: El unitario transitoriamente.
EMPAQUE: Especifico por definir.	EMPAQUE: Por definir.	EMPAQUE: Por definir.

REMARKS: Las dimensiones especificadas son una guía general, pues pueden variar de acuerdo a las dimensiones externas de la Materia Prima.
 Ubicación: Oficio: Carpintería; Técnica: Labrado

RESPONSABLE: Paola Cabrera Viancha D.I. FECHA: Septiembre de 1999

CODIGO REFERENCIA: 2 7 0 4 1 3 TIPO DE FICHA: REFERENTE(S) MUESTRA LÍNEA EMPAQUE



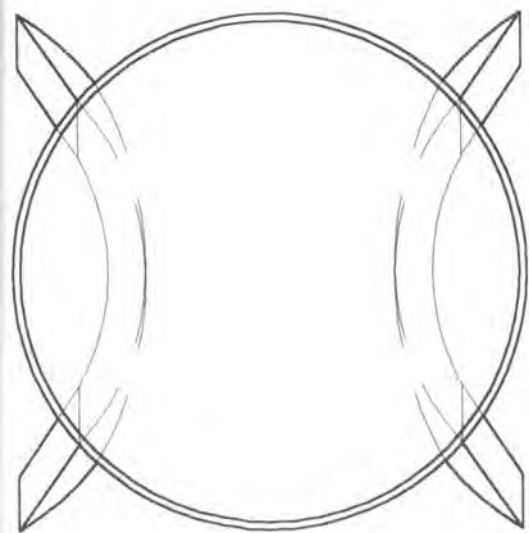

CORTE

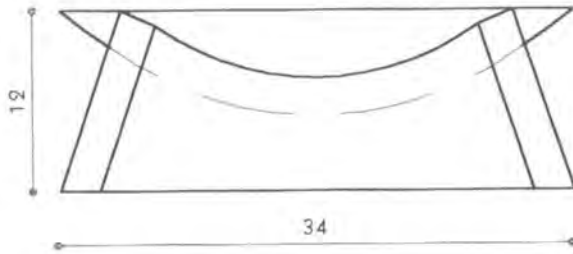
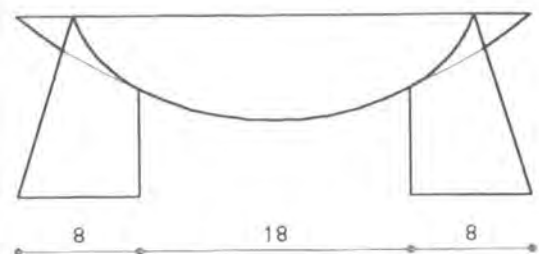
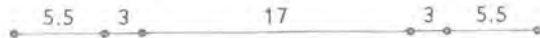
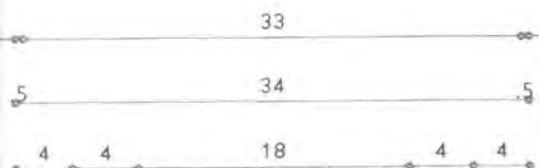
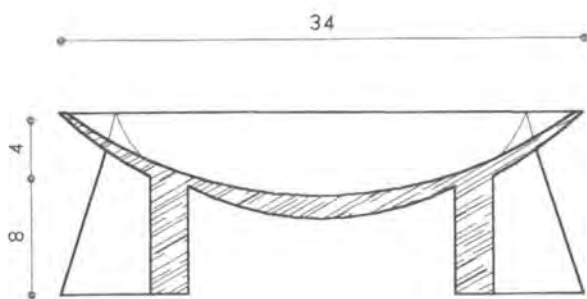

Batea con apoyos

FORMA: En Creciente

TALLA: Talla

MATERIALES: Varias, y con el empleo de suela y garlopa curva

REFERENCIA: 06 - 03 - 181 - U ESC.(CM): 1:5 PL. 1/2

LÍNEA: Bateas del Chocó "Cabo de Luna"

RECURSO NATURAL: Lirio, Cedro Macho, Amarillo

MATERIA PRIMA: Pieza 1/2 tronco longitudinal

PROCESO DE PRODUCCIÓN: 1. Cortar el tronco (diámetro y largo 35-38cm) y rajar a la mitad longitudinalmente. 2. Ventilar y aplicar glicol-poliuretano. 3. Se dimensiona la pieza hasta obtener un bloque ortogonal; hacer los cortes para obtener los diámetros y las alturas mínimos adecuados, según la forma de los apoyos y su ubicación, también las 2 circunferencias concéntricas. 4. Astillar el círculo en la cara elegida y luego "suelar". Aplicar glicol-poliuretano y dejar secar. 5. Dar forma a los apoyos, cuidando su diseño al desbastar sobrantes. La parte convexa se desbasta con machete, curvándolo al sujetarlo por ambos extremos. 6. Cepillar la superficie cóncava con una pequeña garlopa de base curva. 7. El borde superior de 1 cm de espesor trazado inicialmente -que se ha de cepillar. 8. Se afinan las superficies con el "raspador". 9. Con tuza envuelta en lija se pule hasta obtener una superficie suave y uniforme. Aplicar glicol-poliuretano y dejar secar. 10. Se aplica el color si lo lleva, sea tintilla o pintura. 11. Se aplica el acabado, ya sea de poliuretano y gomalaca o mezcla de cera, trementina y carnauba.

OBSERVACIONES: La pieza debe distinguirse por dentro en los apoyos, con una talla muy pequeña en bajo relieve de la silueta de una luna casi nueva y las palabras "Cabo de Luna". Para mayor información ver el Cuaderno de Diseño Proyecto Bateas con Apoyos, CENDAR 1-0456/97.

DISEÑADA POR: Paola Cabrera Viancha D.I.

FECHA: Septiembre de 1999

CÓDIGO DE REGIÓN: 0327361 REFERENTE(S) PROPUESTA MUESTRA EMPAQUE

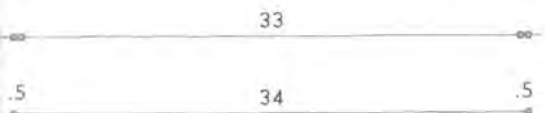
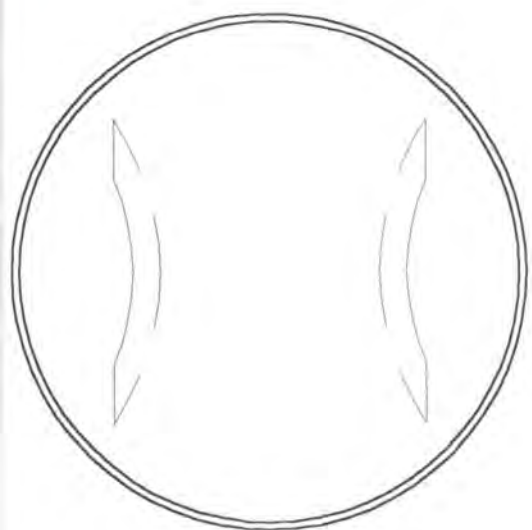

CORTE

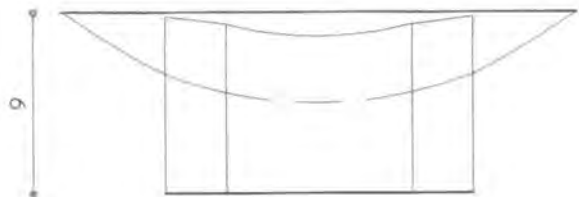
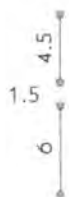
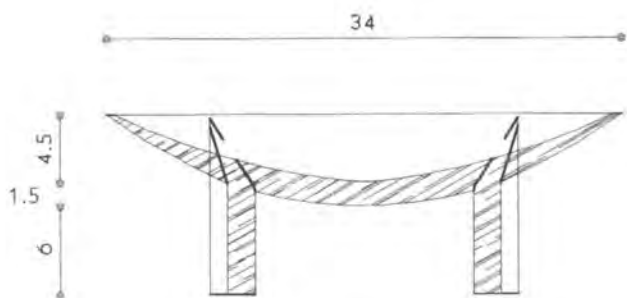

OBJETO: Batea con apoyos

ESTILO: En Crescente

TÉCNICA: Talla

MATERIALES: Varias, y con el empleo de suela y garlopa curva

REFERENCIA: 06 - 03 - 181 - U ESC.(cm): 1:5 PL. 2/2

LÍNEA: Bateas del Chocó "Cabo de Luna"

RECURSO NATURAL: Lirio, Cedro Macho, Amarillo

MATERIA PRIMA: Pieza 1/2 tronco longitudinal

PROCEDIMIENTO DE PRODUCCIÓN: 1. Cortar el tronco (diámetro y largo 35-38cm) y rajar a la mitad longitudinalmente. 2. Ventilar y aplicar glicol-poliuretano. 3. Se dimensiona la pieza hasta obtener un bloque ortogonal; hacer los cortes para obtener los diámetros y las alturas mínimos adecuados, según la forma de los apoyos y su ubicación, así como también las 2 circunferencias concéntricas. 4. Astillar el círculo en la cara elegida y luego "suelar". Aplicar glicol-poliuretano y dejar secar. 5. Dar forma a los apoyos, cuidando su diseño al desbastar sobrantes. La parte convexa se suela desbastando con machete, curvándolo al sujetarlo por ambos extremos. 6. Cepillar la superficie cóncava con una pequeña garlopa de base curva. 7. El borde superior de 1 cm de espesor trazado inicialmente -que se ha marcado- se cepilla. 8. Se afinan las superficies con el "raspador". 9. Con tuza envuelta en lija se pule hasta obtener una superficie suave y uniforme. Aplicar glicol polietileno y dejar secar. 10. Se aplica el color si lo lleva, sea tintilla o pintura. 11. Se aplica el acabado, ya sea de poliuretano y gomalaca o mezcla de cera, trementina y carnauba.

OBSERVACIONES: La pieza debe distinguirse por dentro en los apoyos, con una talla muy pequeña en bajo relieve de la silueta de una luna casi nueva y las palabras "Cabo de Luna" y "Chocó, Colombia". Para mayor información ver el Cuaderno de Diseño Proyecto Bateas con Apoyos, CENDAR 1-0456/97.

RESPONSABLE: Paola Cabrera Viancha D.I.

FECHA: Septiembre de 1999

CÓDIGO DE REGIÓN: 0327361 REFERENTE(S) PROPUESTA MUESTRA EMPAQUE



Objetivo: Rallos -para lavar la ropa en el río-	LÍNEA: Del Chocó	ARTESANOS: Pedro, Luis, Emilio, Antonio y Odilio Mosquera
Artisanos: Maritza 1 (izq.) Maritza 2 (der.)	REFERENCIA:	
Talla TÉCNICA: Varias, de carpintería	LARGO (CM): ANCHO (CM): ALTO (CM):	DEPARTAMENTO: Chocó
MATERIAS NATURALES:	DIÁMETRO (CM): PESO (GR):	LOCALIDAD: Istmina
Materiales: Liño / Cedro Macho / Amarillo	COLOR: Natural/Tintillada/"Enterrado", según carta de color	VEREDA: Aguacatico, rivera río Pepé
Material prima: Tablas aserradas	CERTIFICADO HECHO A MANO: Sí <input type="checkbox"/> NO <input checked="" type="checkbox"/>	TIPO DE POBLACIÓN: Rural, negritud

Objetivo: Segmentos clases media y alta	COSTO	PRECIO
Producción/MES: 1 artesano 60 U. / 5 artesanos 300	UNITARIO: \$10.500.00	UNITARIO: \$16.800.00
Empaque: Específico por definir; deberá ser acorde con el carácter del producto. P. MAYOR: El unitario transitoriamente.	EMPAQUE: Por definir.	EMPAQUE: Por definir.

Observaciones: La forma puede variar, pues esta es una pieza tradicional de uso de la cual se hizo rescate. Referente para la silla y el sofá "Rallo" (M.E. Rodríguez), para los cuales yo diseñé los muebles de menor tamaño para la línea Istmina. La As. en acabados y el rescate se hicieron en coordinación con M. Manrique D.I.

La pieza que se ve en medio es un rallo pequeño con las mismas características formales que estableció Manuel Ernesto Rodríguez para los muebles "Rallo", y que luego se retomaron para la Línea Istmina de muebles.

Responsable: Paola Cabrera Viancha D.I. Fecha: Septiembre de 1999

Referencia: 2 7 0 4 1 3 TIPO DE FICHA: REFERENTE(S) MUESTRA LÍNEA EMPAQUE

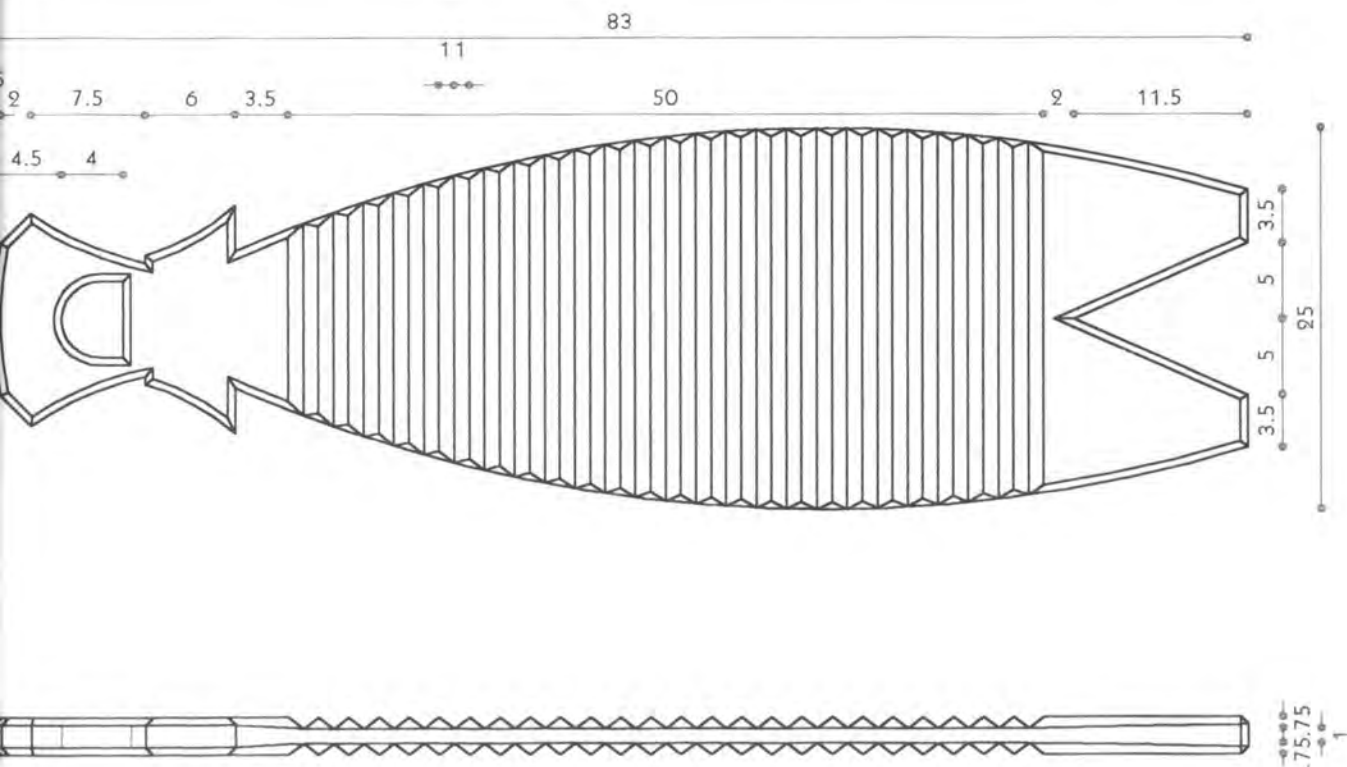

RE: Maritza 1	REFERENCIA:	ESC.(CM): 1:5	PL. 1/1
OD: Talla	LÍNEA: Del Chocó	RECURSO NATURAL: Lirio, Cedro Macho, Amarillo	
CA: Varias	MATERIA PRIMA: Tablas aserradas		

MODO DE PRODUCCIÓN:

- Se dimensiona la tabla con las medidas máximas externas y se cepilla con garlopa corriente.
- Se hacen los trazados generales de la forma.
- Se corta la figura según la geometría.
- Se talla la manija y la zona texturada, y se hace chaffan acentuado a lo largo de los bordes.
- Las lijas de varios números se pule hasta obtener una superficie suave y uniforme.
- Se aplica el color, si lo lleva, sea tintilla o entierro.
- Se aplica el acabado, ya sea de poliuretano y gomalaca o mezcla de cera, trementina y carnauba, incluyendo los tipos de lija necesarias.

OBSERVACIONES: La forma puede variar, pues esta es una pieza tradicional de uso de la cual se hizo rescate. Esta pieza fue el referente de diseño para la silla y el sofá 'Rallo' (Manuel E. Rodríguez), para los cuales yo diseñé los muebles de menor tamaño, consolidando la línea istmina. Ambos en coordinación con Martín Manrique, D.I..

La pieza debe distinguirse con una incisión muy pequeña de las palabras Rallo del Chocó, Colombia, en el canto interior del apoyo.

RESPONSABLE: Paola Cabrera Viancha D.I. FECHA: Septiembre de 1999

CÓDIGO DE REGIÓN 0327361 REFERENTE(S) PROPUESTA MUESTRA EMPAQUE

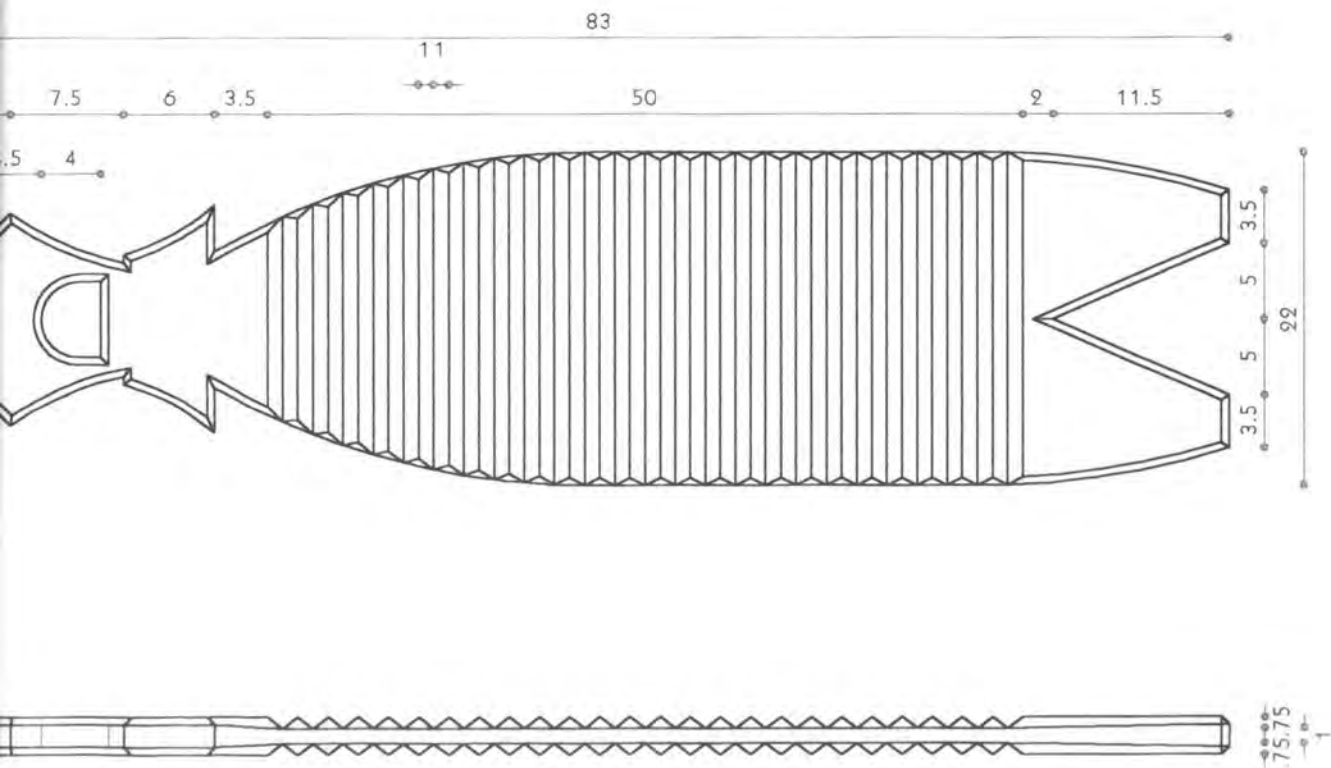

NOMBRE: Rallo -para lavar la ropa en el río-	REFERENCIA:	ESC.(CM): 1:5	PL. 1/1
DISEÑADA POR: Maritza 2	LÍNEA: Del Chocó		
TÉCNICA: Talla	RECURSO NATURAL: Lirio, Cedro Macho, Amarillo		
MATERIALES: Varias	MATERIA PRIMA: Tablas aserradas		

PROCESO DE PRODUCCIÓN:

1. Se dimensiona la tabla con las medidas máximas externas y se cepilla con garlopa corriente.

2. Se hacen los trazados generales de la forma.

3. Se corta la figura según la geometría.

4. En la manija y la zona texturada, se hace chafan acentuado a lo largo de los bordes.

5. En las lijas de varios números se pule hasta obtener una superficie suave y uniforme.

6. Se aplica el color, si lo lleva, sea tintilla o entierro.

7. Se aplica el acabado, ya sea de poliuretano y gomalaca o mezcla de cera, trementina y carnauba, incluyendo los de lija necesarias.

OBSERVACIONES: La forma puede variar, pues esta es una pieza tradicional de uso de la cual se hizo rescate. Esta pieza fue el referente de diseño para la silla y el sofá 'Rallo' (Manuel E. Rodríguez), para los cuales yo diseñé los muebles de menor tamaño, consolidando la línea Istmina. Ambos en coordinación con Martín Manrique, D.I..

La pieza debe distinguirse con una incisión muy pequeña de las palabras Rallo del Chocó, Colombia, en el canto interior del apoyo.

DISEÑADA POR: Paola Cabrera Viancha D.I. FECHA: Septiembre de 1999

CÓDIGO DE REGIÓN: 0327361 REFERENTE(S) PROPUESTA MUESTRA EMPAQUE

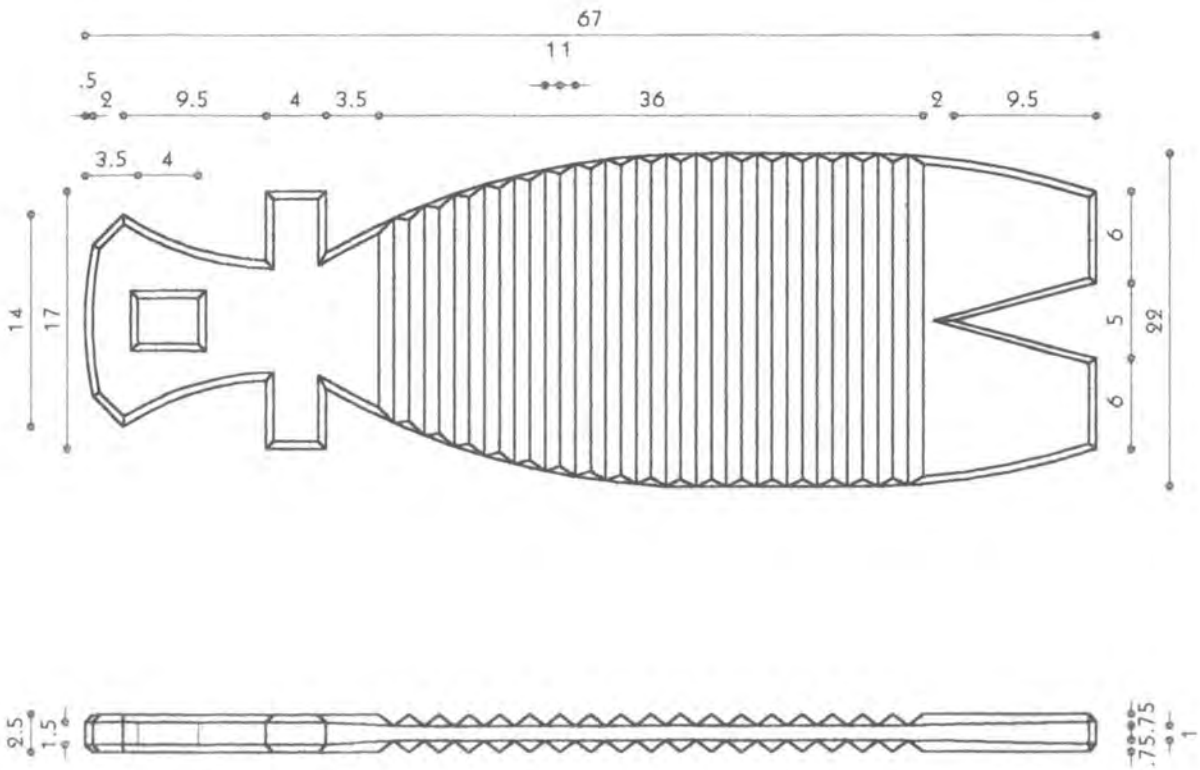

Objeto: Rallo -para lavar la ropa en el río-	REFERENCIA:	ESC.(CM): 1:5	PL. 1/1
Diseñador: Maritza 3	LÍNEA: Del Chocó		
Talla	RECURSO NATURAL: Lirio, Cedro Macho, Amarillo		
Materiales: Varias	MATERIA PRIMA: Tablas aserradas		

PROCESO DE PRODUCCIÓN:

1. Se dimensiona la tabla con las medidas máximas externas y se cepilla con garlopa corriente.

2. Se hacen los trazados generales de la forma.

3. Se corta la figura según la geometría.

4. Se trabaja la manija y la zona texturada, y se hace chafan acentuado a lo largo de los bordes.

5. Se pule las superficies de varios números se pule hasta obtener una superficie suave y uniforme.

6. Se aplica el color, si lo lleva, sea tintilla o entierro.

7. Se aplica el acabado, ya sea de poliuretano y gomalaca o mezcla de cera, trementina y carnauba, incluyendo el lijado necesario.

OBSERVACIONES: La forma puede variar, pues esta es una pieza tradicional de uso de la cual se hizo rescate. Esta pieza fue el referente de diseño para la silla y el sofá 'Rallo' (Manuel E. Rodríguez), para los cuales yo diseñé los muebles de menor tamaño, consolidando la línea Istmina. Ambos en coordinación con Martín Manrique, D.I..

La pieza debe distinguirse con una incisión muy pequeña de las palabras Rallo del Chocó, Colombia, en el canto interior del apoyo.

Artista: Paola Cabrera Viancha D.I. FECHA: Septiembre de 1999

CÓDIGO DE REGIÓN: 0327361 REFERENTE(S) PROPUESTA MUESTRA EMPAQUE

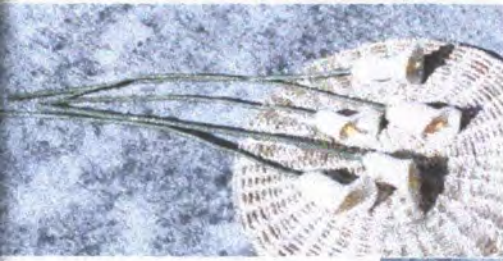

Flor	LÍNEA: Flores Colombianas	ARTESANAS: Prudencia Díaz/ Nohema Cadena, y Grupo
RE: Cartucho	REFERENCIA:	DEPARTAMENTO: Santander
: Trabajos en Pauche	LARGO (CM): ANCHO (CM): ALTO (CM): 50	CIUDAD/MUNICIPIO: Zapatoca
A: Varias: talla, incisión	DIÁMETRO (CM): 6 PESO (GR):	LOCALIDAD/VEREDA/
SO NATURAL: Pauche (o Arboloco)	COLOR: Natural del material, y a imitación del real	CORREGIMIENTO:
AS PRIMAS: Varas peladas de Pauche	CERTIFICADO HECHO A MANO: Sí <input type="checkbox"/> No <input checked="" type="checkbox"/>	TIPO DE POBLACIÓN: Rural

DO OBJETIVO: Segmentos clases media y alta	COSTO	PRECIO
CCIÓN/MES: 1 art. 80 / 7 art. 560	UNITARIO: \$ 3.200.00	UNITARIO: \$ 4.400.00
UE: Especifico por definir; deberá ser acorde con el carácter del producto. P. MAYOR:		P. MAYOR:
AJE: Especifico por definir.	EMPAQUE:	EMPAQUE:

AVACIONES: Se destaca la apariencia natural del material revalorándolo.
 Empaque y Transporte se debe emplear una estructura o sistema que aisle el pétalo o flor de
 des del empaque, inmovilizando el tallo

NSABLE: Paola Cabrera Viancha D.I. FECHA: Septiembre de 1999

MA
 REFERENCIA 6 8 0 7 1 2 TIPO DE FICHA: REFERENTE(S) MUESTRA LÍNEA EMPAQUE

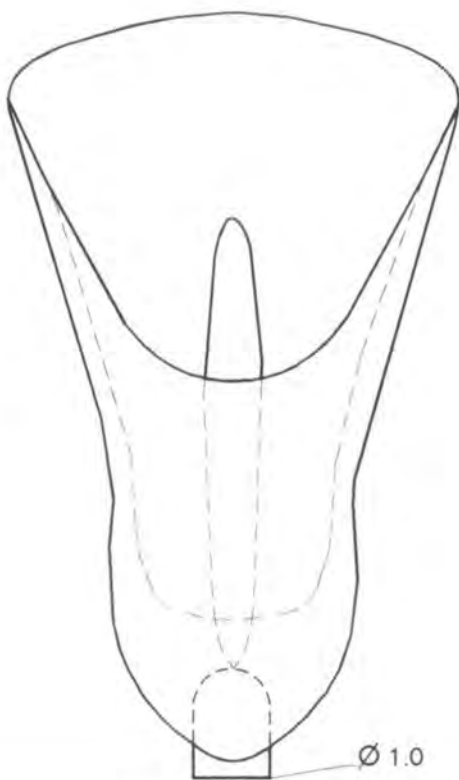
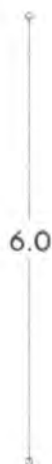
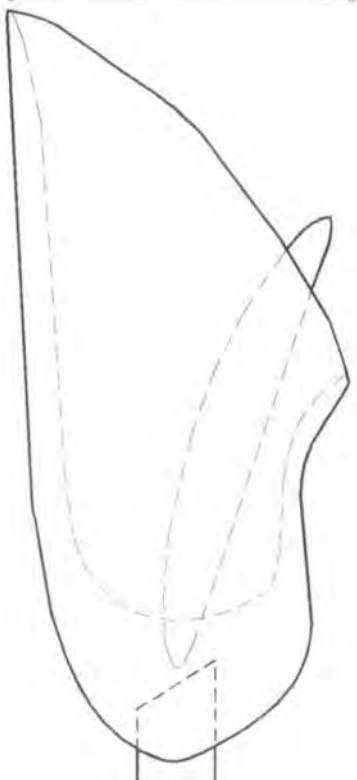
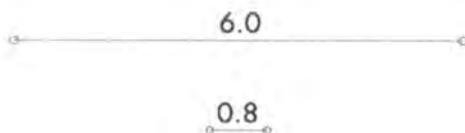
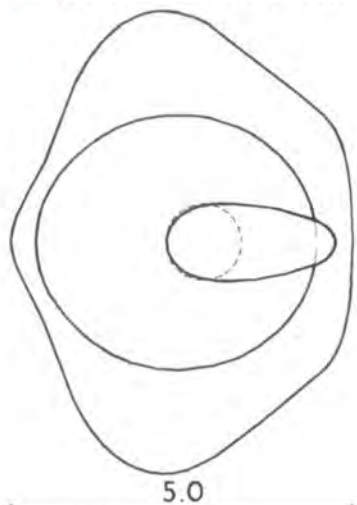

Ø 1.0



50.0

Sin escala

Objeto: Flor	REFERENCIA:	Esc. (cm): 1:1	PL. 1/1
Material: Cartucho	LÍNEA: Flores Colombianas		
Técnica: Trabajos en Pauche	RECURSO NATURAL: Pauche (o Arboloco)		
Herramienta: Talla, Incisión	MATERIA PRIMA: Varas peladas de Pauche		

PROCESO DE PRODUCCIÓN: La principal herramienta es el cuchillo. 1. Seleccionar la vara de diámetro similar al tamaño real de la flor, y la vara para la pieza interior, tomando en cuenta el desbaste del proceso. 2. Calentar al sol las varas para que no estén lanosas y se pueda tallar y lijar más fácilmente. 3. Trazar las varas para el proceso de tallado o "marcado", como le llaman las artesanas, cuidando mantener un aspecto natural y un color resistente adecuado. 5. Tintillar las piezas y dejar secar; para que el color difumine debe ser aplicado con un pincel mojado; y el verde en la base de la flor debe ser del mismo tono de la cinta "flower tape". 6. Cortar la vara de bejuco de 50 cm aprox. Se afila en un extremo y se le hace chafán en el otro. 7. Forrar la vara con la cinta. 8. Pegar la vara de bejuco, aplicando pegante cuidadosamente. 9. Se emplea aserrín o "rusque" fino de pauche y se aplica sobre la pieza amarilla. 10. Pegar la pieza amarilla en el interior, empleando alambre. / Importante: Para el almacenamiento y Transporte se debe emplear una estructura que aisle el pétalo de las paredes del empaque.

OBSERVACIONES: Las artesanas recomiendan que no pinte en "cuarteos" de Luna, ni en Luna Nueva, pues los resultados no serán los mejores. Las dimensiones indicadas son una referencia de rango y en cada cartucho dependerán de las dimensiones de la vara de pauche empleada.

Artesana: Paola Cabrera Viancha D.I. Fecha: Septiembre de 1999

CÓDIGO DE REGIÓN: 6 8 0 7 1 2 REFERENTE(S) PROPUESTA MUESTRA EMPAQUE



Flor	LÍNEA: Flores Colombianas	ARTESANAS: Prudencia Díaz/ Nohema Cadena, y Grupo
RE: Trébol de Buena Suerte	REFERENCIA:	DEPARTAMENTO: Santander
TIPO: Trabajos en Pauche	LARGO (CM): ANCHO (CM): ALTO (CM): 36	CIUDAD/MUNICIPIO: Zapatoca
TIPO: Varias: talla, incisión	DIÁMETRO (CM): 9 PESO (GR):	LOCALIDAD/VEREDA/
MATERIAL NATURAL: Pauche (o Arboloco)	COLOR: A imitación del real, destacando el material	CORREGIMIENTO:
MATERIAS PRIMAS: Varas peladas de Pauche	CERTIFICADO HECHO A MANO: Sí <input type="checkbox"/> No <input checked="" type="checkbox"/>	TIPO DE POBLACIÓN: Rural

OBJETIVO: Segmentos clases media y alta	COSTO	PRECIO
PRODUCCIÓN/MES: 1 art. 120 / 7 art. 840	UNITARIO: \$ 2.150.00	UNITARIO: \$ 2.900.00
DETALLE: Específico por definir, deberá ser acorde con el carácter del producto. P. MAYOR:		P. MAYOR:
DETALLE: Específico por definir.	EMPAQUE:	EMPAQUE:

RECOMENDACIONES: Se destaca la apariencia natural del material revalorándolo.
 Empaque y Transporte los 4 pétalos deben plegarse hacia abajo, en pares enfrentados.
 Los productos no deben ser maltratados.

ARTESANA RESPONSABLE: Paola Cabrera Viancha D.I. FECHA: Septiembre de 1999

CÓDIGO REFERENCIAL: 6 8 0 7 1 2 TIPO DE FICHA: REFERENTE(S) MUESTRA LÍNEA EMPAQUE



Esfera de frutas (y otras piezas de la línea)	LÍNEA: Navidad Colombiana	ARTESANAS: Prudencia Díaz/ Nohema Cadena, y Grupo
Material: Naranja, Granada/Uchuva, Café, Limón	REFERENCIA:	DEPARTAMENTO: Santander
Trabajos en Pauche	LARGO (CM): ANCHO (CM): ALTO (CM):	CIUDAD/MUNICIPIO: Zapatoca
Material: Varias; talla, incisión	DIÁMETRO (CM): 8 / 12 PESO (GR):	LOCALIDAD/VEREDA/
Material NATURAL: Pauche (o Arboloco)	COLOR: A imitación del real	CORREGIMIENTO:
Material PRIMAS: Varas peladas de Pauche	CERTIFICADO HECHO A MANO: <input type="checkbox"/> Sí <input checked="" type="checkbox"/> No	TIPO DE POBLACIÓN: Rural

OBJETIVO: Segmentos clases media y alta	COSTO	PRECIO
Producción/MES: 1 art. 60 / 7 art. 420 / 1 art. 48 / 7 art. 336	UNITARIO: \$5.400.00 / \$6.300.00	UNITARIO: \$7.250.00 / \$8.400.00
Material: Especifico por definir; deberá ser acorde con el carácter del producto. P. MAYOR:		P. MAYOR:
Material: Especifico por definir.	EMPAQUE:	EMPAQUE:

Observaciones: Son piezas de colgar. Pueden ser con frutas combinadas o de un sola, en la parte superior de naranjitas en combinación con uchuvas.
 Este producto también podrían fabricarse en otros diámetros.

Artisanas: Paola Cabrera Viancha D.I. Fecha: Septiembre de 1999

Código de Referencia: 6 8 0 7 1 2 TIPO DE FICHA: REFERENTE(S) MUESTRA LÍNEA EMPAQUE



Frutas de frutas para colgar	REFERENCIA:	ESC.(CM): Sin escala PL. 1/4
De Naranja; De Naranja con Uchuva, (De Granada)	LÍNEA: Navidad Colombiana	DIÁMETRO(CM): 8 / 12
Trabajos en Pauche	RECURSO NATURAL: Pauche (o Arboloco)	
Talla, Incisión	MATERIA PRIMA: Varas peladas de Pauche	

DE PRODUCCIÓN: La ppal. herramienta es el cuchillo. 1. Seleccionar la vara de diámetro adecuado al tamaño de la fruta; y la vara para el centro de soporte, tomando en cuenta el desbaste del proceso. 2. Calentar la vara para que no estén lanosas y se pueda tallar y lijar más fácilmente. 3. Trazar las varas y realizar el proceso de "arcado", como le llaman las artesanas, de las frutas y su soporte. 4. Tintillar las piezas y dejar secar. 5. Aplicar la pintura líquida y dejar secar, para luego brillar con nylon tipo media velada. 6. Insertar los detalles adicionales como tallos de fruta, como tallitos o filamentos. 7. Elaborar la pita de cascarón de plátano o fique, que debe tener una longitud de 50cm además de lo necesario para crear la armella de colgar, y la parte de fijación a la esfera. 8. Elaborar un gancho pequeño y resistente y pegarlo en el centro de soporte. 9. Insertar los alambres o palillos que sostendrán las frutas. 10. Espolvorear el centro de soporte con aserrín o "rusque" de mimbre muy fino. 11. Insertar los alambres en el centro de soporte hasta configurar la esfera. 12. Unir la pita al gancho, el cual no debe verse.

OBSERVACIONES: Las artesanas recomiendan no pintar en "cuarteos" de Luna, ni en Luna Nueva, pues los resultados no serán los mejores. / En un mismo arreglo se deben cuidar las diferencias proporcionales reales entre todas las frutas, así sea fruta miniatura, mediana o tamaño real.

ELABORADA POR: Paola Cabrera Viancha D.I. FECHA: Septiembre de 1999

CÓDIGO DE REGIÓN: 680712 REFERENTE(S) PROPUESTA MUESTRA EMPAQUE



Esferas de frutas para colgar	REFERENCIA:	ESC.(CM): Sin escala PL. 2/4
De Uchuva; De Granos de Café; De Limón	LÍNEA: Navidad Colombiana	DIÁMETRO(CM): 8 / 12
Trabajos en Pauche	RECURSO NATURAL: Pauche (o Arboloco)	
Talla, Incisión	MATERIA PRIMA: Varas peladas de Pauche	

PROCESO DE PRODUCCIÓN: La ppaal. herramienta es el cuchillo. 1. Seleccionar la vara de diámetro adecuado al tipo de la fruta; y la vara para el centro de soporte, tomando en cuenta el desbaste del proceso. 2. Calentar las varas para que no estén lanosas y se pueda tallar y lijar más fácilmente. 3. Trazar las varas y realizar el proceso de "marcado", como le llaman las artesanas, de las frutas y su soporte. 4. Tintillar las piezas y dejar secar. 5. Aplicar la pintura líquida y dejar secar, para luego brillar con nylon tipo media velada. 6. Insertar los detalles adicionales de acuerdo al tipo de fruta, como tallitos o filamentos. 7. Elaborar la pita de cascarón de plátano o fique, que debe tener una longitud de 50cm además de lo necesario para crear la armella de colgar, y la parte de fijación a la esfera. 8. Enrollar el alambre un gancho pequeño y resistente y pegarlo en el centro de soporte. 9. Insertar los alambres o palillos de las frutas. 10. Espolvorear el centro de soporte con aserrín o "rusque" de mimbre muy fino. 11. Insertar y fijar las frutas en el centro de soporte hasta configurar la esfera. 12. Unir la pita al gancho, el cual no debe verse.

OBSERVACIONES: Las artesanas recomiendan no pintar en "cuarteos" de Luna, ni en Luna Nueva, pues los resultados no serán los mejores. / En un mismo arreglo se deben cuidar las diferencias proporcionales reales entre todas las frutas, así sea fruta miniatura, mediana o tamaño real.

ELABORADA POR: Paola Cabrera Viancha D.I. FECHA: Septiembre de 1999

CÓDIGO DE REGIÓN: 6 8 0 7 2 2 REFERENTE(S) PROPUESTA MUESTRA EMPAQUE

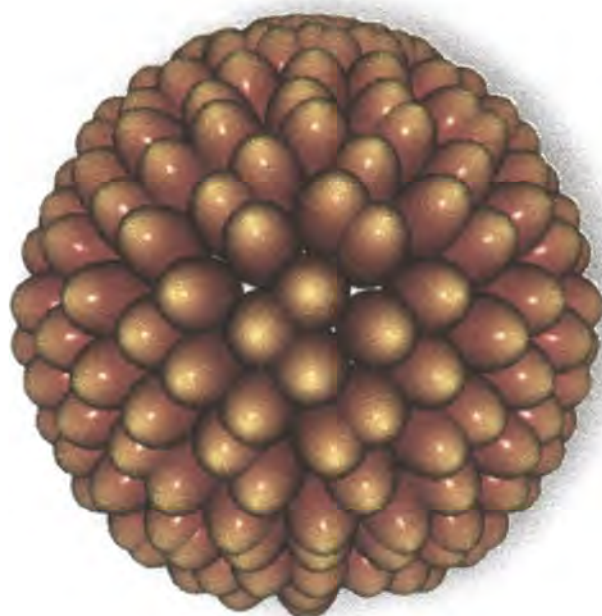

Esferas de frutas para colgar	REFERENCIA:	ESC.(CM): Sin escala PL. 3/4
DE: De Uchuva; De Granos de Café; De Limón	LÍNEA: Navidad Colombiana	DIÁMETRO(CM): 8 / 12
TRABAJOS EN: Trabajos en Pauche	RECURSO NATURAL:	Pauche (o Arboloco)
TECNICAS: Talla, Incisión	MATERIA PRIMA:	Varas peladas de Pauche

PROCESO DE PRODUCCIÓN: Lappal. herramienta es el cuchillo. 1. Seleccionar la vara de diámetro adecuado al tipo de la fruta; y la vara para el centro de soporte, tomando en cuenta el desbaste del proceso. 2. Calentar las varas para que no estén lanosas y se pueda tallar y lijar más fácilmente. 3. Trazar las varas y realizar el proceso de "marcado", como le llaman las artesanas, de las frutas y su soporte. 4. Tintillar las piezas y dejar secar. 5. Aplicar la pintura líquida y dejar secar, para luego brillar con nylon tipo media velada. 6. Insertar los detalles adicionales de acuerdo al tipo de fruta, como tallitos o filamentos. 7. Elaborar la pita de cascarón de plátano o fique, que debe tener una longitud de 50cm además de lo necesario para crear la armella de colgar, y la parte de fijación a la esfera. 8. Insertar un alambre un gancho pequeño y resistente y pegarlo en el centro de soporte. 9. Insertar los alambres o palillos de acuerdo al tipo de las frutas. 10. Espolvorear el centro de soporte con aserrín o "rusque" de mimbre muy fino. 11. Insertar y fijar las frutas en el centro de soporte hasta configurar la esfera. 12. Unir la pita al gancho, el cual no debe verse.

OBSERVACIONES: Las artesanas recomiendan no pintar en "cuarteos" de Luna, ni en Luna Nueva, pues los resultados no serán los mejores. / En un mismo arreglo se deben cuidar las diferencias proporcionales reales entre todas las frutas, así sea fruta miniatura, mediana o tamaño real.

ELABORADA POR: Paola Cabrera Viancha D.I. FECHA: Septiembre de 1999

MAQUETA: 6 8 0 7 2 2 CÓDIGO DE REGIÓN: 0 4 6 8 8 9 5 REFERENTE(S) PROPUESTA MUESTRA EMPAQUE

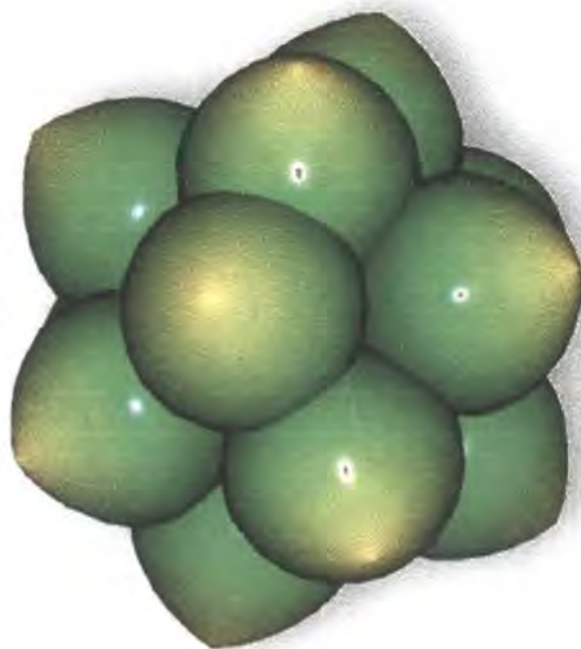

Esferas de frutas para colgar	REFERENCIA:	ESC.(CM): Sin escala PL. 4/4
DE: De Uchuva; De Granos de Café; De Limón	LÍNEA: Navidad Colombiana	DIÁMETRO(CM): 8 / 12
TIPO: Trabajos en Pauche	RECURSO NATURAL:	Pauche (o Arboloco)
TECNICA: Talla, Incisión	MATERIA PRIMA:	Varas peladas de Pauche

PROCESO DE PRODUCCIÓN: Lappal. herramienta es el cuchillo. 1. Seleccionar la vara de diámetro adecuado al tipo de la fruta; y la vara para el centro de soporte, tomando en cuenta el desbaste del proceso. 2. Calentar al fuego las varas para que no estén lanosas y se pueda tallar y lijar más fácilmente. 3. Trazar las varas y realizar el proceso de "marcado", como le llaman las artesanas, de las frutas y su soporte. 4. Tintillar las piezas y dejar secar. 5. Aplicar la pintura líquida y dejar secar, para luego brillar con nylon tipo media velada. 6. Insertar los detalles adicionales de la fruta, como tallitos o filamentos. 7. Elaborar la pita de cascarón de plátano o fique, que debe tener una longitud de 50cm además de lo necesario para crear la armella de colgar, y la parte de fijación a la esfera. 8. Insertar en el alambre un gancho pequeño y resistente y pegarlo en el centro de soporte. 9. Insertar los alambres o palillos de las frutas. 10. Espolvorear el centro de soporte con aserrín o "rusque" de mimbre muy fino. 11. Insertar y unir las frutas en el centro de soporte hasta configurar la esfera. 12. Unir la pita al gancho, el cual no debe verse.

OBSERVACIONES: Las artesanas recomiendan no pintar en "cuarteos" de Luna, ni en Luna Nueva, pues los resultados no serán los mejores. / En un mismo arreglo se deben cuidar las diferencias proporcionales reales entre todas las frutas, así sea fruta miniatura, mediana o tamaño real.

RESPONSABLE: Paola Cabrera Viancha D.I. FECHA: Septiembre de 1999

MA F. 6 8 0 7 2 2 CÓDIGO DE REGIÓN 0 4 6 8 8 9 5 REFERENTE(S) PROPUESTA MUESTRA EMPAQUE



Esferas de frutas para colgar	REFERENCIA:	ESC.(CM): Sin escala PL. 5/5
De Uchuva; De Granos de Café; De Limón	LÍNEA: Navidad Colombiana	
Trabajos en Pauche	RECURSO NATURAL: Pauche (o Arboloco)	
Talla, Incisión	MATERIA PRIMA: Varas peladas de Pauche	

PROCEDIMIENTO DE PRODUCCIÓN: La principal herramienta es el cuchillo. 1. Seleccionar la vara de diámetro adecuado al tipo de la fruta; y la vara para el centro de soporte, tomando en cuenta el desbaste del proceso. 2. Calentar al fuego para que no estén lanosas y se pueda tallar y lijar más fácilmente. 3. Trazar las varas y realizar el proceso de marcado, como le llaman las artesanas, de las frutas y su soporte. 4. Tintillar las piezas y dejar secar. 5. Aplicar la pintura acrílica líquida y dejar secar, para luego brillar con nylon tipo media velada. 6. Insertar los detalles adicionales de acuerdo al tipo de fruta, como tallitos o filamentos. 7. Elaborar la pita de cascarón de plátano o fique, que debe tener una longitud de 50cm de longitud además de lo necesario para crear la armella de colgar, y la parte de fijación a la esfera. 8. Enrollar el alambre un gancho pequeño y resistente y pegarlo en el centro de soporte. 9. Insertar los alambres o palillos de las frutas. 10. Espolvorear el centro de soporte con aserrín o "rusque" de mimbre muy fino. 11. Insertar y fijar las frutas en el centro de soporte hasta configurar la esfera. 12. Unir la pita al gancho, el cual no debe verse.

OBSERVACIONES: Las artesanas recomiendan no pintar en "cuarteos" de Luna, ni en Luna Nueva, pues los resultados no serán los mejores. / En un mismo arreglo se deben cuidar las diferencias proporcionales reales entre todas las frutas, así sea fruta miniatura, mediana o tamaño real.

ELABORADA POR: Paola Cabrera Viancha D.I. FECHA: Septiembre de 1999

CÓDIGO DE REGIÓN: 680722 0468895 REFERENTE(S) PROPUESTA MUESTRA EMPAQUE



Candeleros	LÍNEA: Navidad Colombiana	ARTESANAS: Prudencia Díaz/ Nohema Cadena, y Grupo
RE: Cafetero / Mixto	REFERENCIA:	DEPARTAMENTO: Santander
: Trabajos en Pauche	LARGO (CM): ANCHO (CM): ALTO (CM): 5	CIUDAD/MUNICIPIO: Zapatoca
IA: Varias: talla, incisión	DIÁMETRO (CM): 12 PESO (GR):	LOCALIDAD/VEREDA/
SO NATURAL: Pauche (o Arboloco)	COLOR:	CORREGIMIENTO:
IAS PRIMAS: Varas peladas de Pauche	CERTIFICADO HECHO A MANO: <input type="checkbox"/> SÍ <input checked="" type="checkbox"/> NO	TIPO DE POBLACIÓN: Rural

ADO OBJETIVO: Segmentos clases media y alta	COSTO	PRECIO
CCIÓN/MES: 1 art. 60 / 7 art. 420	UNITARIO: \$ 4.800.00	UNITARIO: \$ 7.150.00
UE: Específico por definir; deberá ser acorde con el carácter del producto. P. MAYOR:		P. MAYOR:
AJE: Específico por definir.	EMPAQUE:	EMPAQUE:

VACIONES: En el Candelero cafetero aparecen unas ramas de café en grano, y eventualmente puede la flor. Las frutas y flores del Candelero mixto pueden ser ajíes, uchucas, tréboles, azucenas, entre otros; o frutas miniatura proporcionadas entre sí. La altura indicada es sin vela; también puede ofrecerse con ella.

NSABLE: Paola Cabrera Viancha D.I. FECHA: Septiembre de 1999

MA REFERENCIA TIPO DE FICHA: REFERENTE(S) MUESTRA LÍNEA EMPAQUE

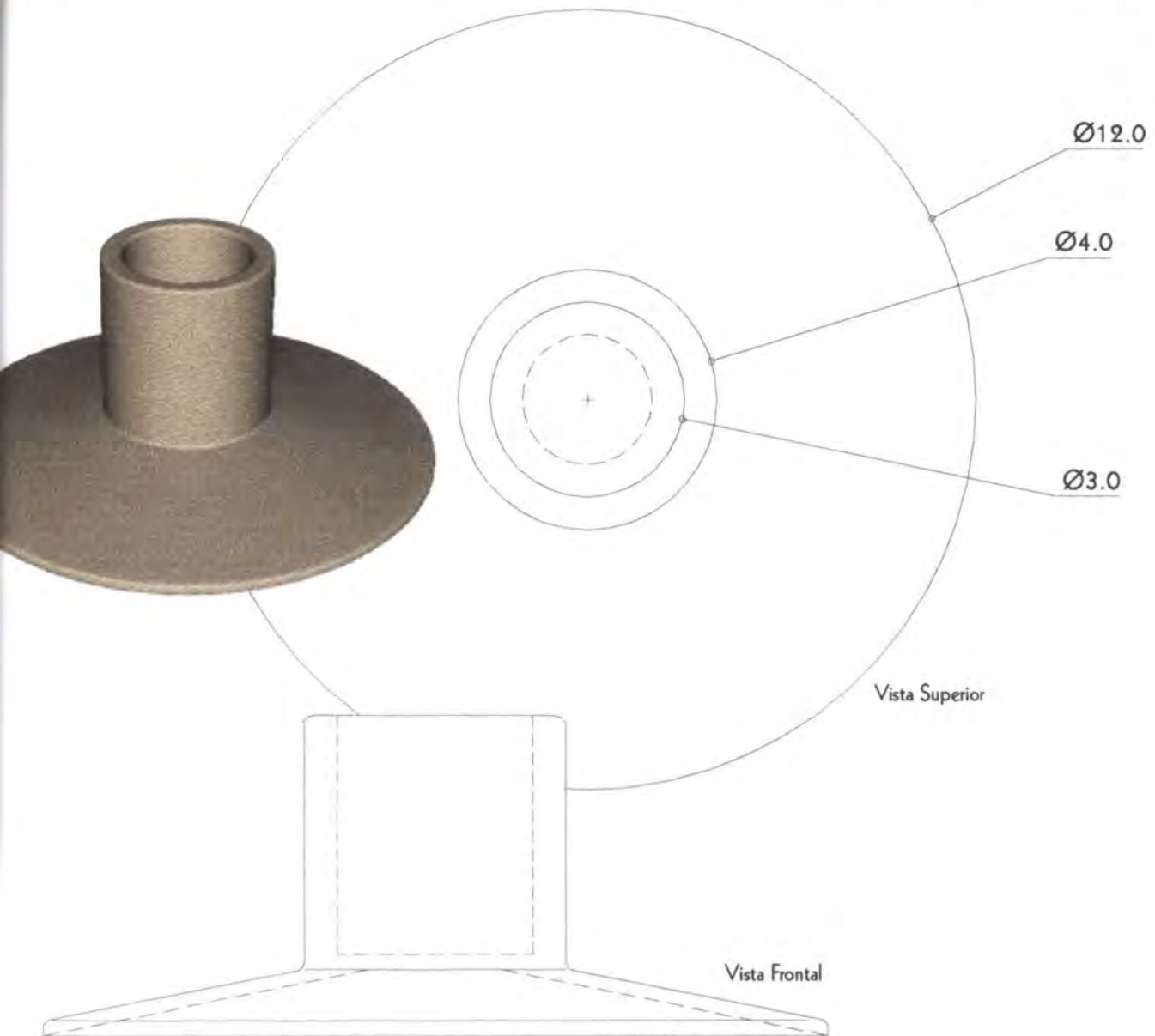

Candeleros	REFERENCIA:	ESC.(cm): 1:1	PL. 1/1
TE: Cafetero / Mixto	LÍNEA: Navidad Colombiana		
Trabajos en Pauche	RECURSO NATURAL: Pauche (o Arboloco)		
TA: Talla, Incisión	MATERIA PRIMA: Varas peladas de Pauche		

PROCEDIMIENTO DE PRODUCCIÓN: La principal herramienta es el cuchillo. 1. Seleccionar las varas de diámetro adecuado al tamaño y tipo de las frutas y flores. 2. Calentar al sol las varas para que no estén lanosas y se pueda trabajar más fácilmente. 3. Trazar las varas y realizar el proceso de tallado o "marcado", como le llaman los artesanos, de las frutas y/o flores. 4. Tintillar las piezas y dejar secar. 5. Aplicar cera a las piezas que corresponda parafina líquida y dejar secar, para luego brillar con nylon tipo media velada. 6. Incorporar los detalles adicionales como el tipo de fruta y/o flor, como tallitos o filamentos. 7. Elaborar el cuerpo del candelero en mimbre con un sistema radial, tejiendo el orificio sobre velas de línea como matriz, cuidando la estabilidad de la base y los detalles. 8. Seleccionar el lado en donde va a ir el arreglo de flores y/o frutas. 9. Se pela fibras de mimbre para hacer un "rusque" muy fino y mullir las piezas. 10. Organizar la composición de las piezas y proceder a pegarlas con pegante tipo PVA en mínimas cantidades para evitar brillos indeseados; las piezas deben quedar fijas.

OBSERVACIONES: Las artesanas recomiendan no pintar en "cuarteos" de Luna, ni en Luna Nueva, pues los resultados no serán los mejores. / En un mismo arreglo se deben cuidar las diferencias proporcionales reales entre todas las frutas, así sea fruta miniatura, mediana o tamaño real.

ELABORADA POR: Paola Cabrera Viancha D.I. FECHA: Septiembre de 1999

CÓDIGO DE REGIÓN: 6 8 0 7 1 2 0 4 6 8 8 9 5 REFERENTE(S) PROPUESTA MUESTRA EMPAQUE



Pesebre	LÍNEA: Navidad Colombiana	ARTESANAS: Prudencia Díaz/ Nohema Cadena, y Grupo
E: Espigado	REFERENCIA:	DEPARTAMENTO: Santander
Trabajos en Pauche	LARGO (CM): 12 ANCHO (CM): 12 ALTO (CM): 22.5	CIUDAD/MUNICIPIO: Zapatoca
A: Varias: talla, incisión	DIÁMETRO (CM):	PESO (GR): LOCALIDAD/VEREDA/
SO NATURAL: Pauche (o Arboloco)	COLOR: Natural del material	CORREGIMIENTO:
AS PRIMAS: Varas peladas de Pauche	CERTIFICADO HECHO A MANO: <input type="checkbox"/> SÍ <input checked="" type="checkbox"/> NO	TIPO DE POBLACIÓN: Rural

DO OBJETIVO: Segmentos clases media y alta	COSTO	PRECIO
CCIÓN/MES: 1 art. 30 / 7 art. 210	UNITARIO: \$7.850.00	UNITARIO: \$11.200.00
UE: Especifico por definir; deberá ser acorde con el carácter del producto. P. MAYOR:		P. MAYOR:
UE: Especifico por definir.	EMPAQUE:	EMPAQUE:

AVACIONES: En el Empaque y Transporte las 5 piezas se deben encontrar desensambladas y bien
 las, para luego brindarle al cliente la oportunidad de pegarlas o simplemente ajustarlas.

NSABLE: Paola Cabrera Viancha D.I. FECHA: Septiembre de 1999

IA
 FERENCIA 6 8 0 7 1 2 TIPO DE FICHA: REFERENTE(S) MUESTRA LÍNEA EMPAQUE

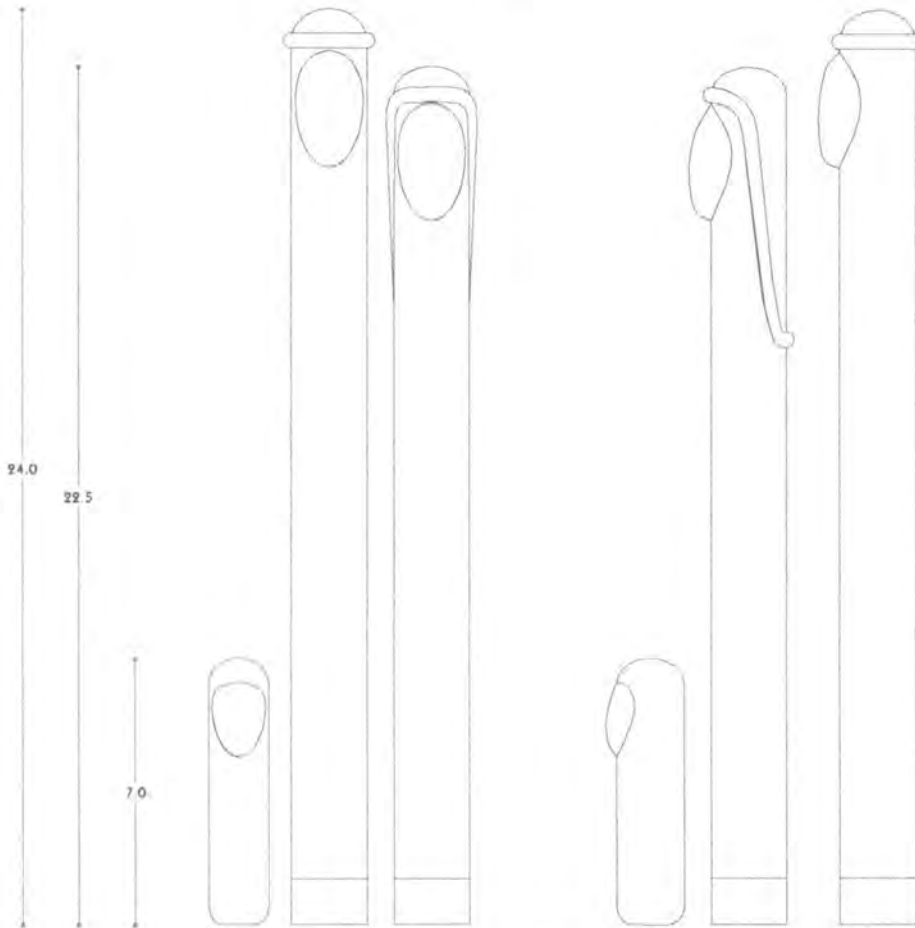
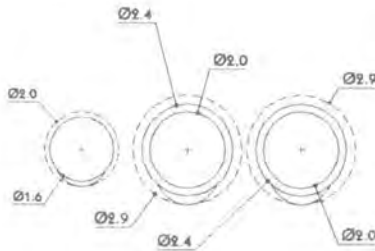

Objeto: Pesebre (figuras: volumetría general sin detalles)	REFERENCIA:	ESC.(CM): 1:2	PL. 1/5
Material: Espigado	LÍNEA: Navidad Colombiana		
Técnicas: Trabajos en Pauche	RECURSO NATURAL: Pauche (o Arboloco)		
Herramientas: Talla, Incisión	MATERIA PRIMA: Varas peladas de Pauche		

PROCESO DE PRODUCCIÓN: La principal herramienta es el cuchillo. 1. Se seleccionan las varas de pauche mayor al diámetro máximo externo (en la vista superior aparece punteado el círculo), previendo el desperdicio en el proceso de talla. 2. Se calientan al sol las varas para que no estén lanosas y se pueda tallar y lijar fácilmente. 3. Se traza en las varas los elementos principales indicados en los planos y dibujos, y el resto de la talla se hace a discreción de las artesanas, según su sensibilidad particular. 4. Se realiza el proceso de tallado de la base, como le llaman las artesanas; se debe cuidar en María y José, de no tallar la franja de 1,5cm del centro de la vara seleccionada según el diámetro indicado. 5. Se cortan las 4 tablillas de la base, obteniéndolas de una sola pieza central de la vara seleccionada según el diámetro indicado. 6. Se cortan 9 secciones de palillos de pauche (de 2cm) para que sirvan de tarugos en la unión de las tablillas. 7. Se unen las tablillas cuidadosamente con el empleo de pegante tipo PVA. 8. Se tallan los oficios de encaje en la base. Sigue

OBSERVACIONES: En la parte inferior de la base puede escribirse con un sello o pirograbado suave en letras pequeñas "Zapatoca, Santander, Colombia" junto con el nombre de la o las artesanas que intervengan en la elaboración.

Artesana: **Paola Cabrera Viancha D.I.** FECHA: **Septiembre de 1999**

CÓDIGO DE REGIÓN: **0468895** REFERENTE(S) PROPUESTA MUESTRA EMPAQUE

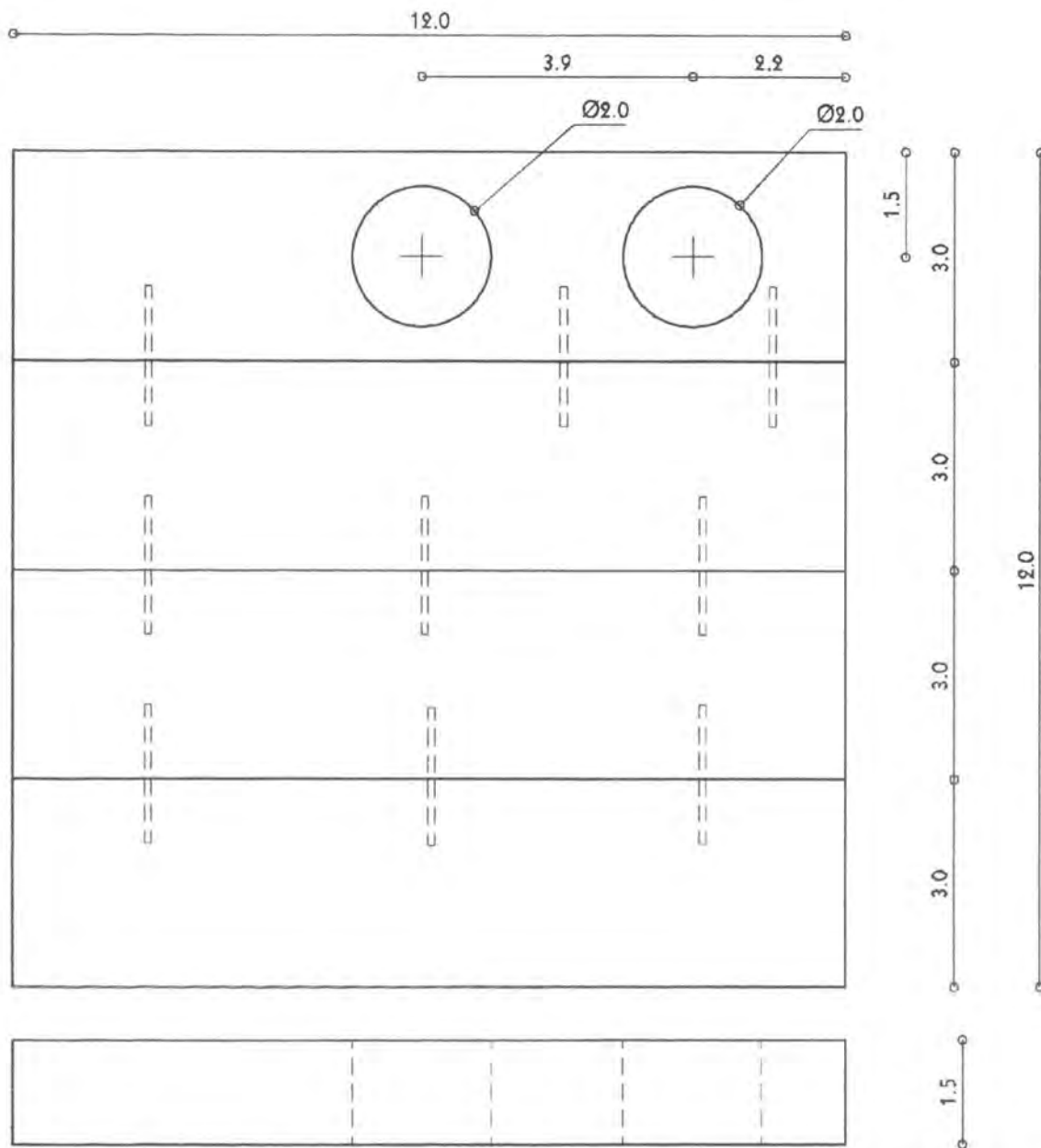

Objeto: Pesebre (base: volumetría general sin detalles)	REFERENCIA:	ESC.(CM): 1:2	PL. 2/5
Tipo: Espigado	LÍNEA: Navidad Colombiana		
Proceso: Trabajos en Pauche	RECURSO NATURAL: Pauche (o Arboloco)		
Técnica: Talla, Incisión	MATERIA PRIMA: Varas peladas de Pauche		

PROCEDIMIENTO DE PRODUCCIÓN: Continuación: La principal herramienta es el cuchillo. 9. Se trazan y se ejecutan los orificios pasantes de encaje, previendo un ajuste preciso y seguro con las figuras. 10. Se aplica una capa de pegante tipo PVA al interior de las paredes de los orificios y en la zona inferior de las figuras para protegerlas y mejorar el ajuste, muy cuidadosamente para evitar brillos visibles. 11. Se elabora la cuna en mimbre con técnica de cestería radial, ajustada al tamaño del Niño, y se asegura que su base tienda a ser plana. 12. Se pela las fibras de mimbre para obtener aserrín o "rusque" muy fino para rellenar la cuna. / Se puede emplear pauche con características como pecas, tonos diversos, manchas, que enriquezcan las piezas y que no aparezcan como defectos.

PRECAUCIONES: En el Empaque y Transporte las 5 piezas se deben encontrar desensambladas y bien protegidas, para luego brindarle al cliente la oportunidad de pegarlas o simplemente ajustarlas.

OBSERVACIONES: En la parte inferior de la base puede escribirse con un sello o pirograbado suave en letras pequeñas "Zapatoca, Santander, Colombia" junto con el nombre de la o las artesanas que intervengan en la elaboración.

Elaborado por: Paola Cabrera Viancha D.I. **Fecha:** Septiembre de 1999

CÓDIGO DE REGIÓN: 0468895 **REFERENTE(S):** PROPUESTA MUESTRA EMPAQUE

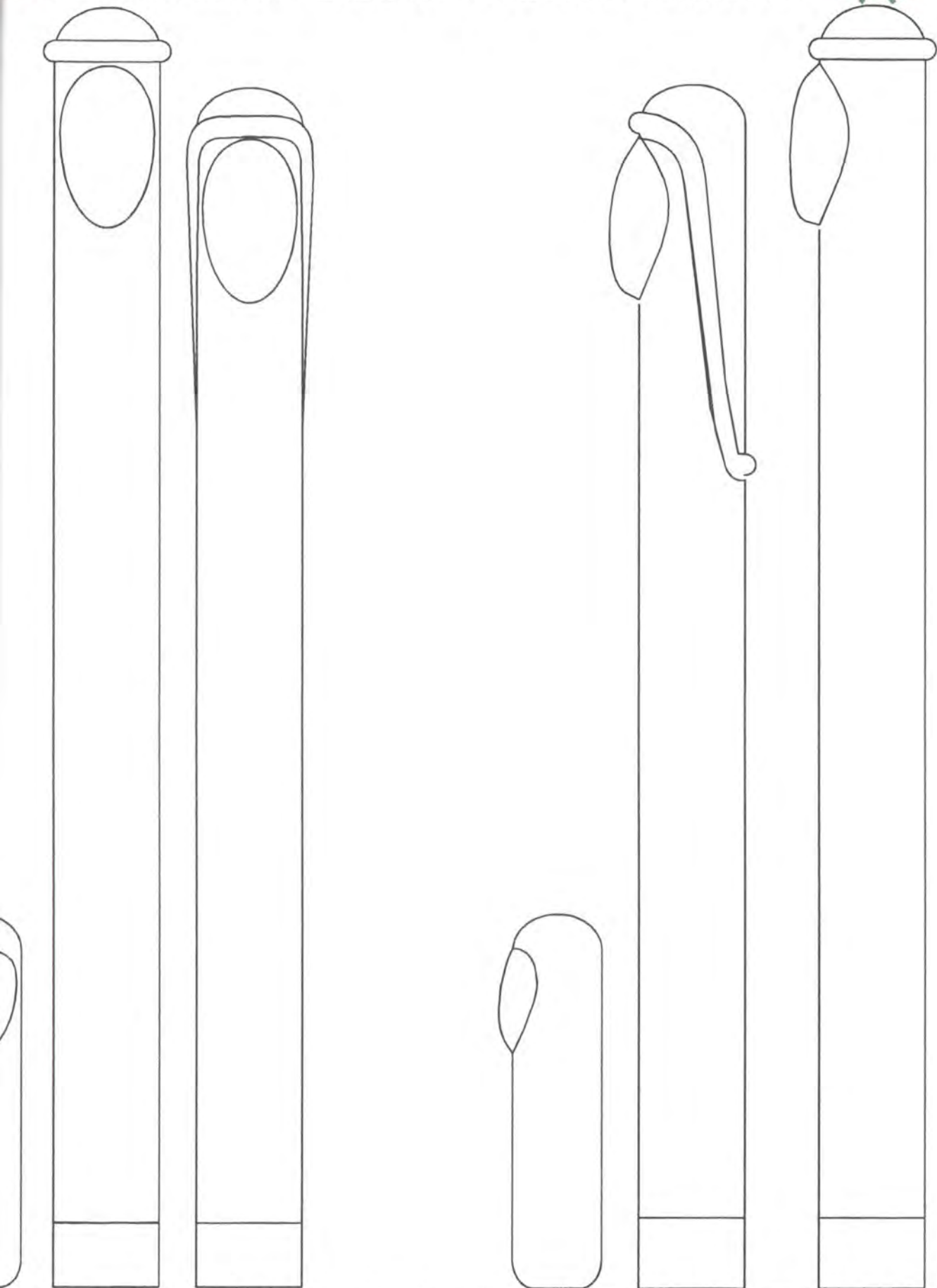

Pesebre Espigado (figuras)

RESPONSABLE: Paola Cabrera Viancha D.I. FECHA: Septiembre de 1999 Esc.(cm):1:1 PL. 3/5

6 8 0 7 1 2 CÓDIGO DE REGIÓN 0 4 6 8 8 9 5 REFERENTE(S) PROPUESTA MUESTRA EMPAQUE

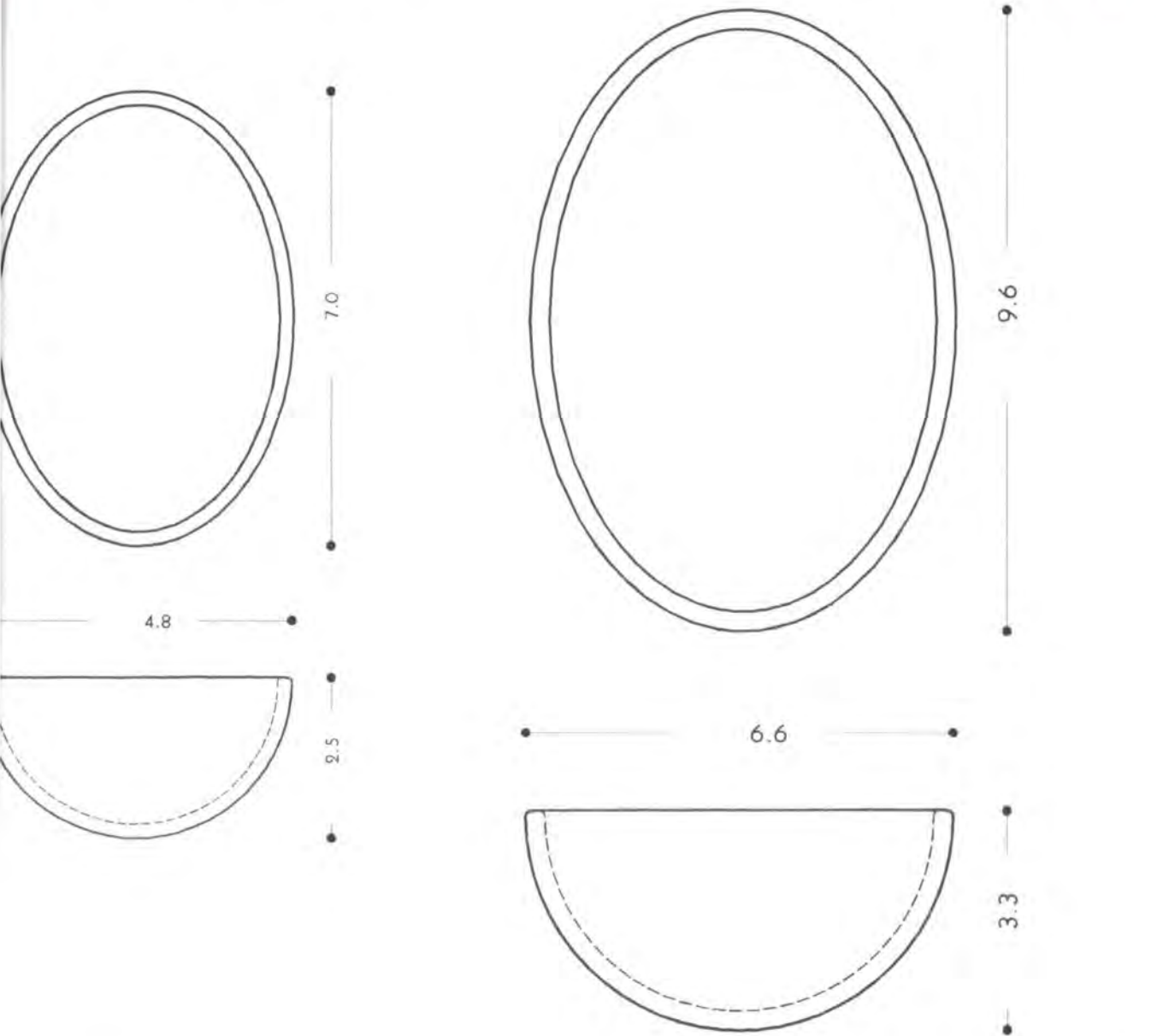

Pesebres (Cunitas en Mimbres, volumetría general sin detalles)	REFERENCIA:	ESC.(CM): Sin escala PL. 4/4 - 4/5
TECNIKA: Espigado y Primitivo	LÍNEA: Navidad Colombiana	
MATERIA: Trabajos en Pauche	RECURSO NATURAL: Pauche (o Arboloco)	
MATERIA PRIMA: Talla, Incisión	MATERIA PRIMA: Varas peladas de Pauche	

PROCESO DE PRODUCCIÓN: 1. Elaborar el cuerpo de la cunita en mimbre con técnica de cestería radial, para garantizar la estabilidad de la base y los remates, de acuerdo con el tamaño de cada niño.. 2. Se pela fibras de pauche para obtener aserrín o "rusque" muy fino y mullir los niños.

OBSERVACIONES: Las artesanas recomiendan no pintar en "cuarteos" de Luna, ni en Luna Nueva, pues los resultados no serán los mejores. / En un mismo arreglo se deben cuidar las diferencias proporcionales reales entre todas las frutas, así sea fruta miniatura, mediana o tamaño real.

ELABORADA POR: Paola Cabrera Viancha D.I. FECHA: Septiembre de 1999

CÓDIGO DE REGIÓN: 0468895 REFERENTE(S) PROPUESTA MUESTRA EMPAQUE

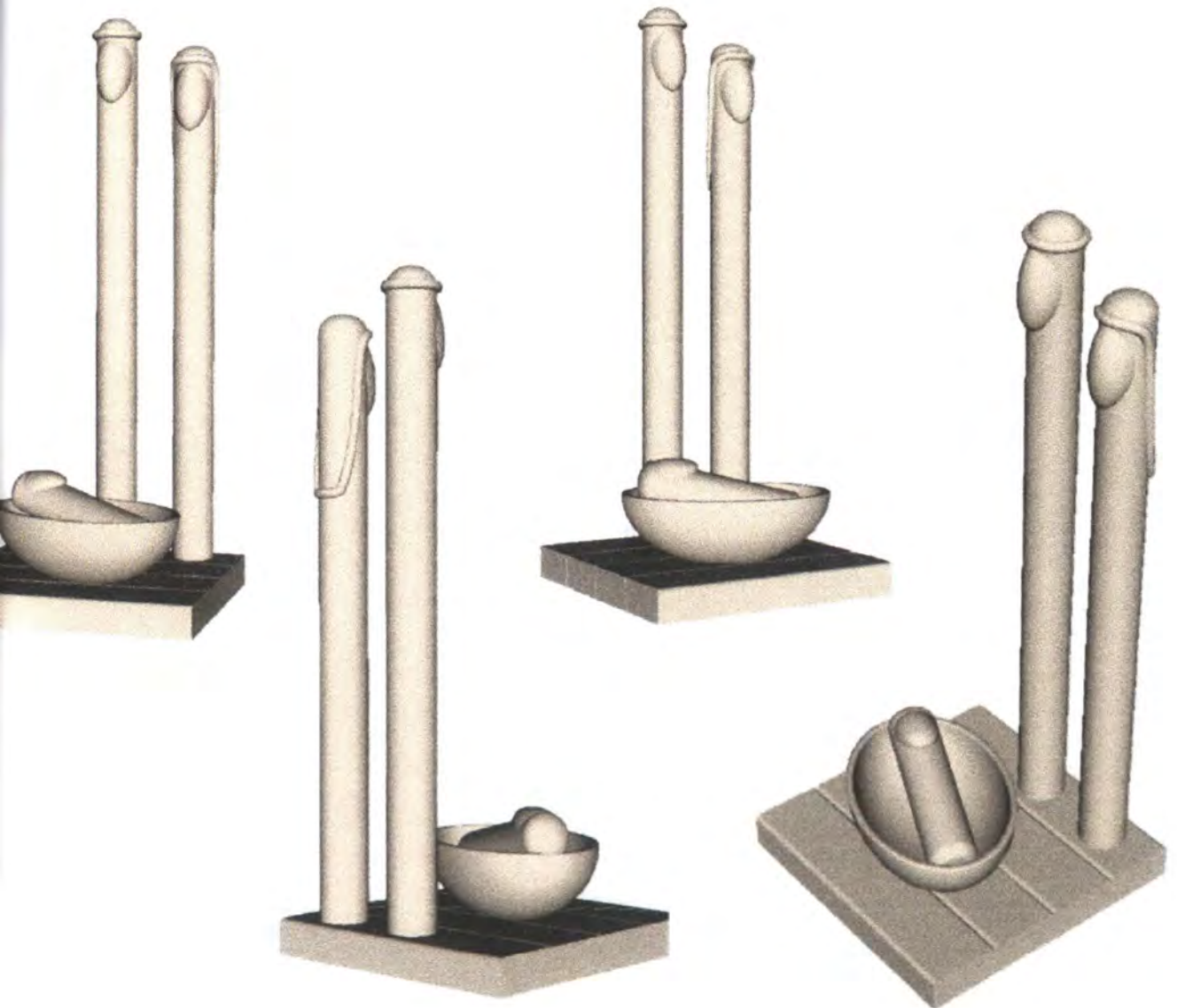

Pesebre. (perspectivas varias: volumetría general sin detalles)	REFERENCIA:	EBC.(CM): Sin escala PL. 5/5
: Espigado	LÍNEA: Navidad Colombiana	
Trabajos en Pauche	RECURSO NATURAL: Pauche (o Arboloco)	
: Talla, Incisión	MATERIA PRIMA: Varas peladas de Pauche	

DE PRODUCCIÓN: El proceso fue explicado consecutivamente en los planos 1 y 2.

OBSERVACIONES: En la parte inferior de la base puede escribirse con un sello o pirograbado suave en letras pequeñas "Zapatoca, Santander, Colombia" junto con el nombre de la o las artesanas que intervengan en la elaboración.



ABLE: Paola Cabrera Viancha D.I. **FECHA:** Septiembre de 1999



Producto: Pesebre	LÍNEA: Navidad Colombiana	ARTESANAS: Prudencia Díaz/Noheña Cadena, y Grupo
Estilo: Primitivo	REFERENCIA:	DEPARTAMENTO: Santander
Técnicas: Trabajos en Pauche	LARGO (CM): 9 ANCHO (CM): 9 ALTO (CM): 14.5	CIUDAD/MUNICIPIO: Zapatoca
Formas: Varias: talla, incisión	DIÁMETRO (CM):	PESO (GR): LOCALIDAD/VEREDA/
Materia Natural: Pauche (o Arboloco)	COLOR:	CORREGIMIENTO:
Decoraciones: Varas peladas de Pauche	CERTIFICADO HECHO A MANO: <input type="checkbox"/> SÍ <input checked="" type="checkbox"/> NO	TIPO DE POBLACIÓN: Rural

Objetivo: Segmentos clases media y alta	COSTO	PRECIO
Frecuencia: 1 art. 34 / 7 art. 238	UNITARIO: \$6.800.00	UNITARIO: \$9.700.00
Descripción: Específico por definir; deberá ser acorde con el carácter del producto. P. MAYOR:		P. MAYOR:
Detalle: Específico por definir.	EMPAQUE:	EMPAQUE:

Observaciones: En el Candelero cafetero aparecen unas ramas de café en grano, y
 normalmente puede aparecer la flor. Las frutas y flores del Candelero mixto pueden ser ajíes,
 tréboles, azucenas, entre otros.

Responsable: Paola Cabrera Viancha D.I. Fecha: Septiembre de 1999

Código de Referencia: 6 8 0 7 1 2 Tipo de Ficha: REFERENTE(S) MUESTRA LÍNEA EMPAQUE

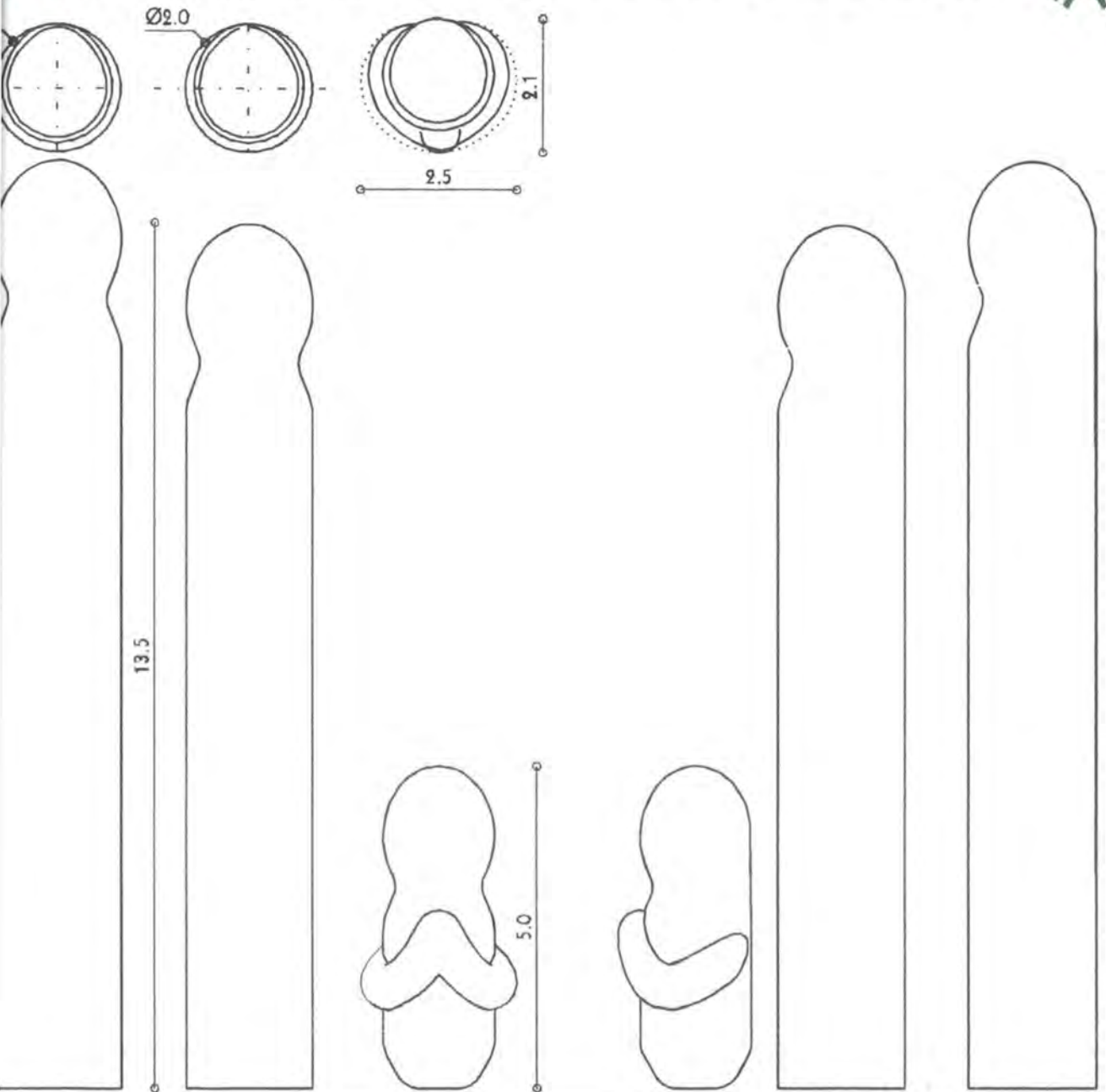

Pesebre	REFERENCIA:	ESC.(CM): 1:1	PL. 1/4
CATEGORÍA: Primitivo	LÍNEA: Navidad Colombiana		
TÉCNICA: Trabajos en Pauche	RECURSO NATURAL: Pauche (o Arboloco)		
MATERIA: Talla, Incisión	MATERIA PRIMA: Varas peladas de Pauche		

PROCEDIMIENTO DE PRODUCCIÓN: La principal herramienta es el cuchillo. 1. Se seleccionan las varas de un diámetro algo mayor al diámetro máximo externo (en la vista superior aparece punteado el círculo), previendo el rebaje que se hace en el proceso de talla. 2. Se calientan al sol las varas para que no estén lanosas y se pueda tallar y lijar fácilmente. 3. Se traza en las varas los elementos principales indicados en los planos y dibujos, y el resto de detalles se hará hecha a discreción de las artesanas, según su sensibilidad particular. 4. Se realiza el proceso de tallado y lijado, como le llaman las artesanas; se debe cuidar en María y José, de no tallar la franja de 1,5cm del extremo inferior pues esta será la zona de encaje en la base. 5. Se cortan las 4 tablillas de la base, obteniéndolas de la vara central de la vara seleccionada según el diámetro indicado. 6. Se cortan 9 secciones de palillos de un diámetro de 2cm para que sirvan de tarugos en la unión de las tablillas. 7. Se unen las tablillas cuidadosamente con los palillos y el empleo de pegante tipo PVA. 8. Se tallan los orificios de encaje en la base. Sigue...

OBSERVACIONES: En la parte inferior de la base puede escribirse con un sello o pirograbado suave en letras pequeñas "Zapatoca, Santander, Colombia" junto con el nombre de la o las artesanas que intervengan en la elaboración.

ELABORADO POR: Paola Cabrera Viancha D.I. FECHA: Septiembre de 1999

CÓDIGO DE REGIÓN: 0468895 REFERENTE(S) PROPUESTA MUESTRA EMPAQUE

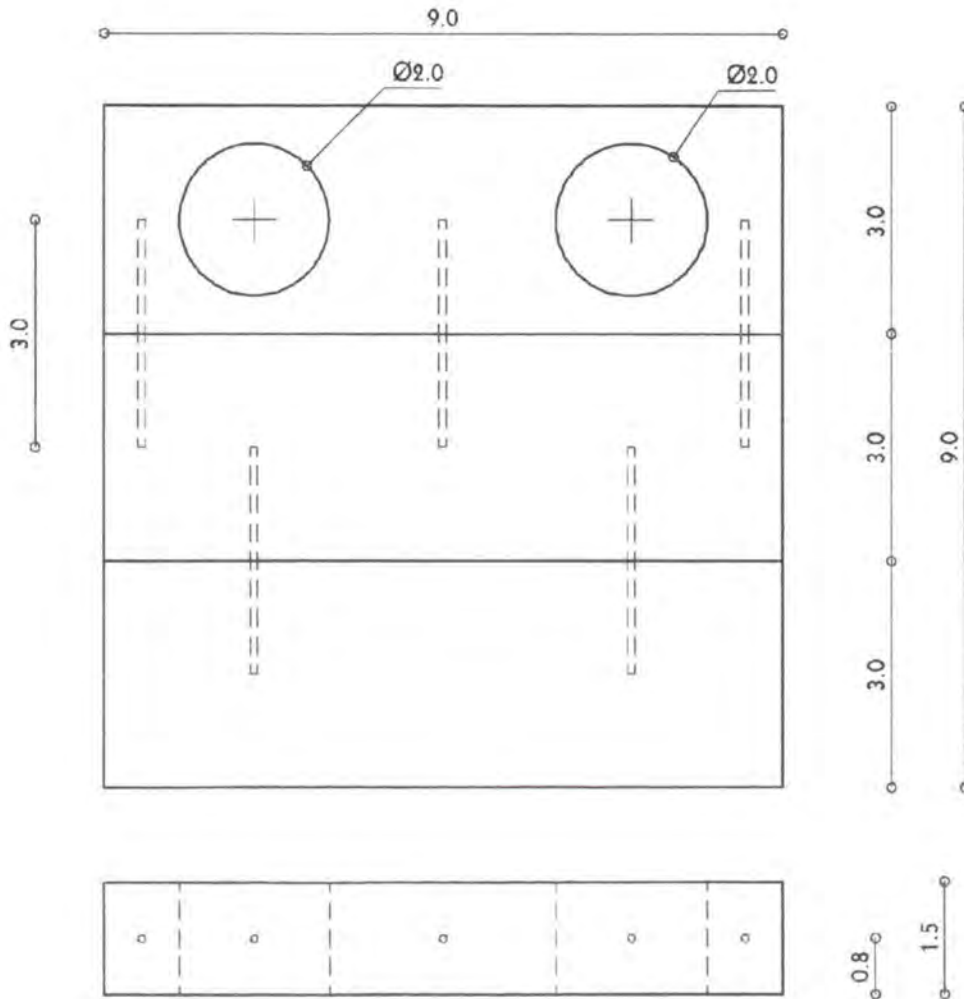

Objeto: Pesebre (base: volumetría general sin detalles)	REFERENCIA:	ESC.(CM): 1:1	PL. 2/4
Estilo: Primitivo	LÍNEA: Navidad Colombiana		
Técnicas: Trabajos en Pauche	RECURSO NATURAL: Pauche (o Arboloco)		
Material: Talla, Incisión	MATERIA PRIMA: Varas peladas de Pauche		

PROCEDIMIENTO DE PRODUCCIÓN: Continuación: La principal herramienta es el cuchillo. 9. Se trazan y se ejecutan los orificios pasantes de encaje, previendo un ajuste preciso y seguro con las figuras. 10. Se aplica y se deja secar una capa de pegante tipo PVA al interior de las paredes de los orificios y en la zona inferior de los mismos para protegerlas y mejorar el ajuste, muy cuidadosamente para evitar brillos visibles. 11. Se elabora la cuna en mimbre con técnica de cestería radial, ajustada al tamaño del Niño, y se asegura que su base tienda a ser plana. 12. Se pela las fibras de mimbre para obtener aserrín o "rusque" muy fino y se utiliza para rellenar la cuna. / Se puede emplear pauche con características como pecas, tonos diversos, manchas, etc., que enriquezcan las piezas y que no aparezcan como defectos.

PRECAUCIONES: En el Empaque y Transporte las 5 piezas se deben encontrar desensambladas y bien protegidas, para luego brindarle al cliente la oportunidad de pegarlas o simplemente ajustarlas.

OBSERVACIONES: En la parte inferior de la base puede escribirse con un sello o pirograbado suave en letras pequeñas "Zapatoca, Santander, Colombia" junto con el nombre de la o las artesanas que intervengan en la elaboración.

Elaborado por: Paola Cabrera Viancha D.I. **Fecha:** Septiembre de 1999

CÓDIGO DE REGIÓN: 0468895 **REFERENTE(S):** PROPUESTA MUESTRA EMPAQUE



Nombre: Pesebre	REFERENCIA:	ESC.(CM): Sin escala PL. 3/4
Categoría: Primitivo	LÍNEA: Navidad Colombiana	
Trabajos en: Pauche	RECURSO NATURAL: Pauche (o Arboloco)	
Técnicas: Talla, Incisión	MATERIA PRIMA: Varas peladas de Pauche	

PROCESO DE PRODUCCIÓN: El proceso fue explicado consecutivamente en los planos 1 y 2.

OBSERVACIONES: En la parte inferior de la base puede escribirse con un pirograbado suave en letras pequeñas "Zapatoca, Santander, Colombia" junto con el nombre de la o las artesanas que intervengan en la elaboración.

ELABORADA POR: Paola Cabrera Viancha D.I. **FECHA:** Septiembre de 1999

CÓDIGO DE REGIÓN: 0468895 **REFERENTE(S)** **PROPUESTA** **MUESTRA** **EMPAQUE**



Nombre del producto: Pájaros (y piezas de la línea Navidad)	LÍNEA: Aves Colombianas	ARTESANAS: Prudencia Díaz/ Nohema Cadena, y Grupo
Material: En vara, de insertar	REFERENCIA:	DEPARTAMENTO: Santander
Trabajos en Pauche	LARGO (CM): 8 ANCHO (CM): 2 ALTO (CM): 50	CIUDAD/MUNICIPIO: Zapatoca
Varas: Varias: talla, incisión	DIÁMETRO (CM):	PESO (GR): LOCALIDAD/VEREDA/
MATERIAL NATURAL: Pauche (o Arboloco)	COLOR:	CORREGIMIENTO:
PRIMAS: Varas peladas de Pauche	CERTIFICADO HECHO A MANO: Sí <input type="checkbox"/> No <input checked="" type="checkbox"/>	TIPO DE POBLACIÓN: Rural

OBJETIVO: Segmentos clases media y alta	COSTO	PRECIO
PRODUCCIÓN/MES: 1 art. 120 / 7 art. 840	UNITARIO: \$ 2.250.00	UNITARIO: \$ 3.100.00
DETALLE: Especifico por definir, deberá ser acorde con el carácter del producto. P. MAYOR:		P. MAYOR:
DETALLE: Especifico por definir.	EMPAQUE:	EMPAQUE:

NOTAS: Las dimensiones indicadas son para el soporte y la vara, las del pájaro serán seleccionadas, de la información visual y teórica de aves colombianas que se le suministró al artesano.

ARTESANA: Paola Cabrera Viancha D.I. FECHA: Septiembre de 1999

CÓDIGO REFERENCIAL: 6 8 0 7 1 2 TIPO DE FICHA: REFERENTE(S) MUESTRA LÍNEA EMPAQUE

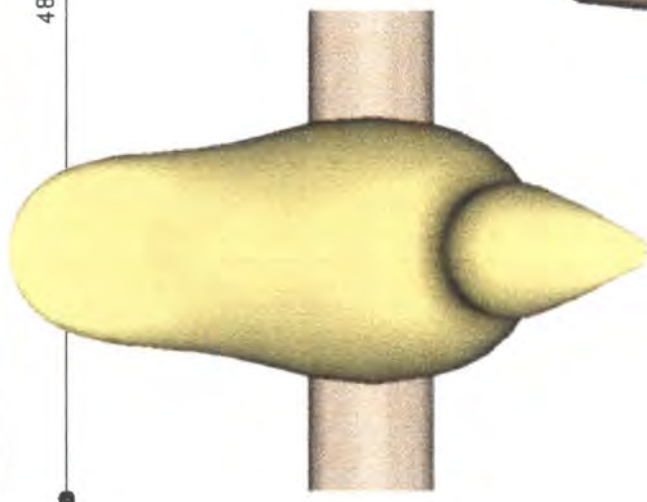
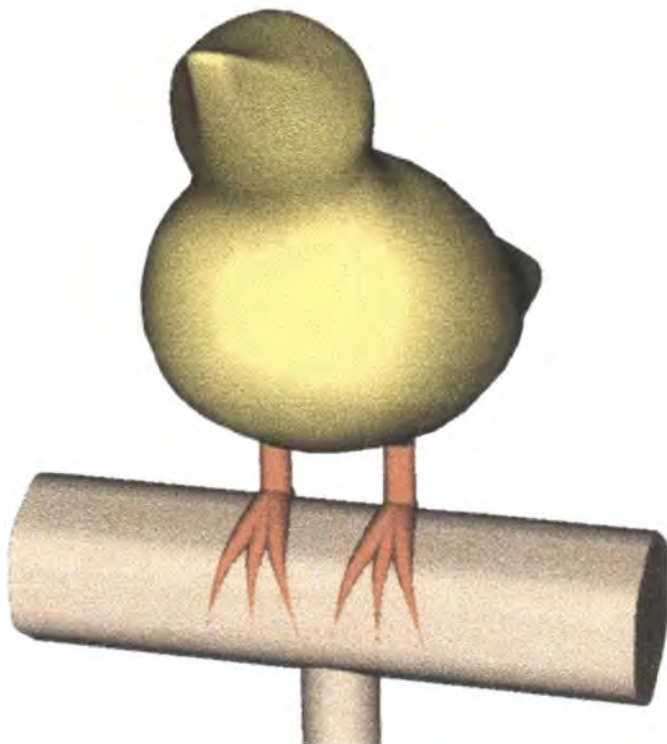
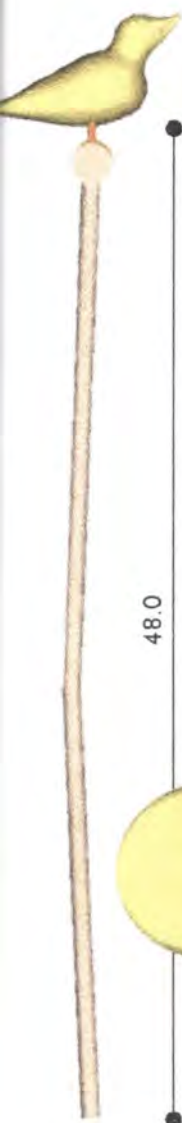

Objeto: Pájaros	REFERENCIA:	ESC.(CM): 1:1	PL. 1/2
Material: En vara (de insertar)	LÍNEA: Aves Colombianas		
Técnicas: Trabajos en Pauche	RECURSO NATURAL: Pauche (o Arboloco)		
Procesos: Talla, Incisión	MATERIA PRIMA: Varas peladas de Pauche		

PROCEDIMIENTO DE PRODUCCIÓN: La principal herramienta es el cuchillo. 1. Seleccionar la vara de diámetro acorde al tamaño y tipo del ave; y la vara para el soporte rústico, tomando en cuenta el desbaste del soporte. 2. Calentar al sol las varas para que no estén lanosas y se pueda tallar y lijar más fácilmente. 3. Trazar la vara del ave. 4. Realizar el proceso de tallado o "marcado", como le llaman los artesanos, tanto del ave como de su soporte. 5. Tintillar la pieza y dejar secar; para que el color difumine y se aplique sobre pauche mojado. 6. Cortar y raspar la vara de bejuco de 50 cm aprox.. Se afila el bejuco y se le hace chaffán en el otro. 7. Insertar la vara de bejuco en el soporte aplicando pegante tipo PVA. 8.. Moldear y estructurar las patas del ave con alambre del espesor adecuado a su tamaño. 9. Forrar con cinta "flower tape" color marrón las patas de alambre del ave. 10. Pegar las patas con pegante tipo PVA. 11. Insertar y pegar el ave al soporte con la vara.

OBSERVACIONES: Las artesanas recomiendan que no pinte en "cuarteos" de Luna, ni en Luna Nueva, pues los resultados no serán los mejores. Deben producirse aves verdaderamente colombianas, conocerlas e incorporar esta información al producto.

Artesana: Paola Cabrera Viancha D.I. Fecha: Septiembre de 1999

CÓDIGO DE REGIÓN: 6 8 0 7 1 2 REFERENTE(S) PROPUESTA MUESTRA EMPAQUE

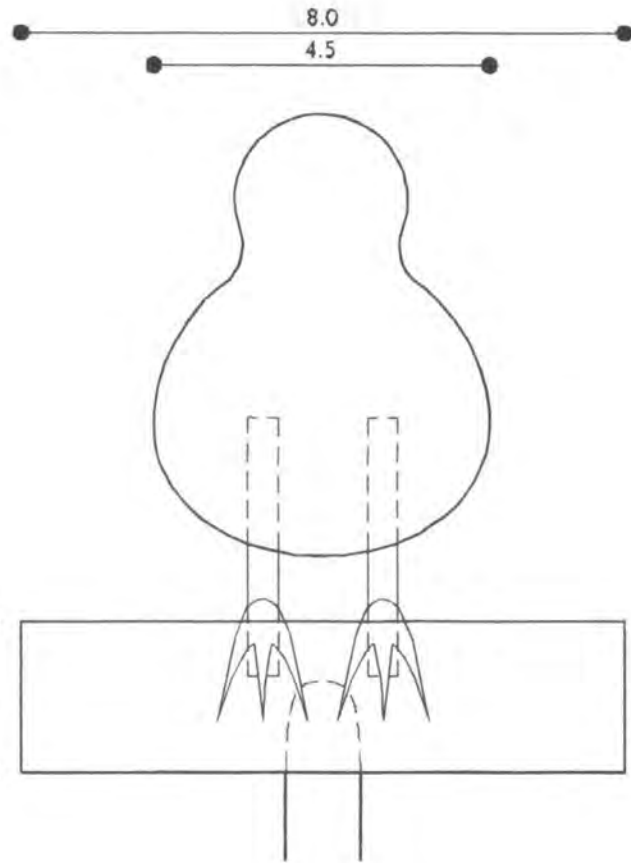
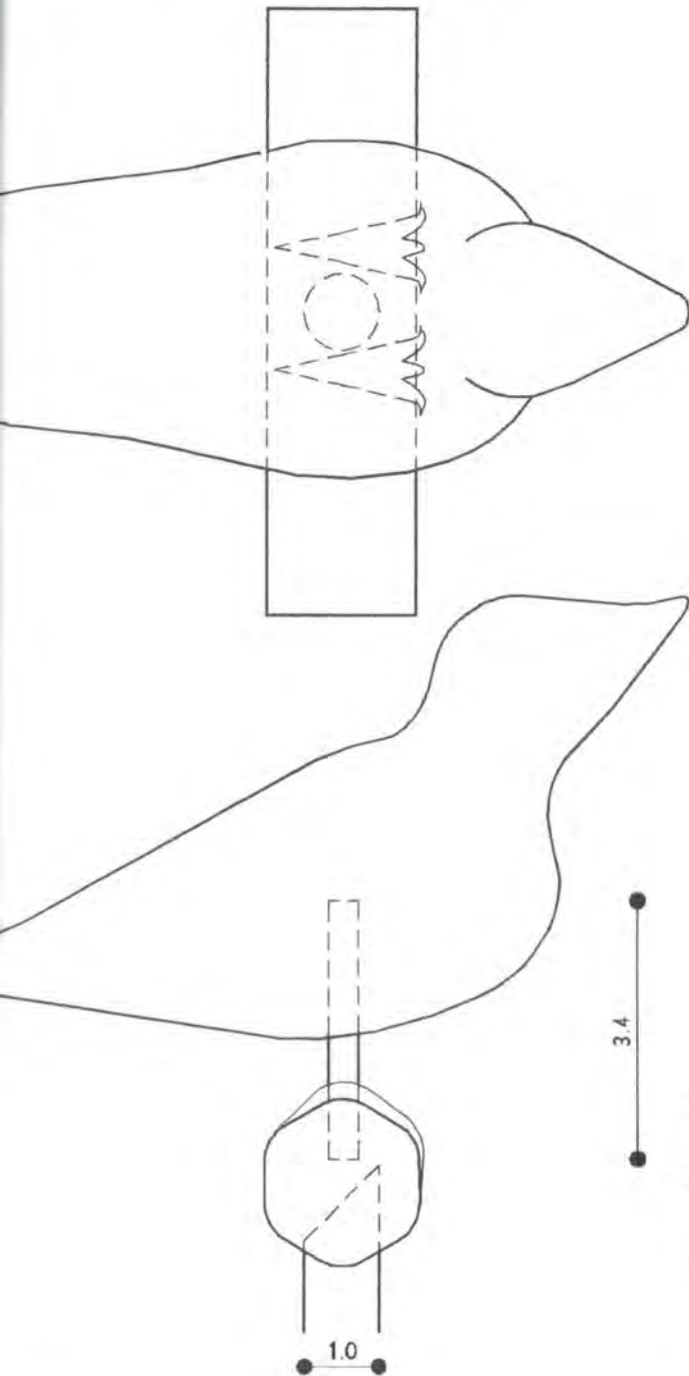

Pájaros	REFERENCIA:	ESC. (CM): 1:1	PL. 2/2
: En vara (de insertar)	LÍNEA:		
Trabajos en Pauche	RECURSO NATURAL: Pauche (o Arboloco)		
: Talla, Incisión	MATERIA PRIMA: Varas peladas de Pauche		

DE PRODUCCIÓN: El proceso está explicado en la ficha 1.

OBSERVACIONES:

ABLE: Paola Cabrera Viancha D.I. FECHA: Septiembre de 1999

A 6 8 0 7 1 2 CÓDIGO DE REGIÓN 0 4 6 8 8 9 5 REFERENTE(S) PROPUESTA MUESTRA EMPAQUE

8. APARTES DE LA EVALUACIÓN PROYECTO "JABÓN DE LA TIERRA"



SUNTO: Evaluación para el Proyecto Empaque para el Jabón de Tierra, Convenio con Coruniversitarias

DEPARTAMENTO: Tolima

MUNICIPIO: Coyaima, Cabildo Chenché Amayarco

OFICIO: Jabón de Tierra

EVALUADO POR: Paola Cabrera, responsable desde la Unidad del Proyecto

FECHA: Junio 19 de 1998

Esta evaluación se realiza con base en la propuesta escrita enviada por Coruniversitaria junto con muestras físicas.

RELACIÓN DE LAS PIEZAS:

cofre en calceta de plátano
jabones alargados, por amasado, con envoltura en calceta de plátano
jabón semiesférico, con envoltura en calceta de plátano

OBSERVACIONES Y RECOMENDACIONES

El empaque propuesto tiene más carácter de cofre que de empaque

El cofre es demasiado elaborado y podría valer más que el producto mismo: no debe ser tan elaborado y debe tener carácter desechable

Dicho cofre no concuerda con las dimensiones de los jabones enviados

Mantener la calceta de plátano como material principal que identifica el producto

El empaque debe mostrar lo que tiene dentro, evitar el efecto sorpresa, que puede ser desagradable. Según la forma del empaque y la intención en la presentación, se puede incluir o no papel celofán o similar.

Para los rollizos trabajar la forma y hacerla más agradable, y acomodarlos en empaques de cinco unidades

Para los esféricos, mejorar la forma y proponer una presentación lineal vertical tipo "chorizo" u horizontal, en cinco unidades

En cualquier caso mejorar la textura, suavizándola. Un par de jabones rollizos cuenta con mejor acabado que el otro.

Se propone también moldearlo en totumo, que éste sirva de jabonera, incluyendo un trozo de estropajo, configurando todo un empaque, con papel celofán o similar. ¿En la zona se consigue fácilmente el totumo? Verificar tamaños.

Ver empaques japoneses (huevos y otros), y propuestas desarrolladas por la Diseñadora Textil Patricia Valenzuela en el taller de creatividad en la Regional Atlántico

Se requieren los precios de cada jabón, así como del empaque-cofre, y de los otros empaques empleados actualmente

Se requieren fotografías del proceso y del entorno productivo, así como una descripción de los mismos, y una señal histórica, pues estos datos son fundamentales para la concepción del empaque y de la marquilla

Se requieren propuestas de marquilla, a partir del entorno en el que se elabora el jabón

Se adjuntan fotografías de Patricia Valenzuela, y de un libro de empaques japoneses, y fotocopias de un libro de envolturas de alimentos y de otro libro de empaques japoneses. También se adjuntan fotografías de las muestras enviadas, y de un jabón comprado aquí en Bogotá, en El Balay, con otra apariencia.

Se recomienda consultar, o si es posible, adquirir los libros en mención, de los cuales se adjunta la bibliografía:

TASCHEN, BENEDIKT (1993). *Package Design in Japan*. Alemania: Benedikt Taschen Verlag GmbH
Se podría buscar la versión en español.

DÍAZ P. SANTIAGO (1981). *Las hojas de las plantas como envoltura de alimentos*. Bogotá: Ediciones CIEC-Centro de Investigación y Educación Cooperativas, Cooperativa de Profesores de la Universidad Nacional de Colombia

En cuanto a los puntos específicos expuestos en la comunicación:

Producir versiones con otras presentaciones de aroma y color, pues estas se descartan por parte de la Universidad, pero sobre ellas se insiste

Como ya se mencionó, sí se debe variar la forma haciéndola más atractiva y agradable y esto *no* altera su carácter autóctono

Se menciona el estudio de un prototipo para un solo jabón redondo, pero no se expone en sus características. El jabón redondo enviado está simplemente envuelto en hojas, sin mayor cuidado.

Se menciona un prototipo de calceta de plátano que contiene dos jabones redondos o cuatro ovalados pero esto no se relaciona con las muestras enviadas: las dimensiones no concuerdan. ¿Por qué?

Se menciona que el empaque debe asimilar en lo posible al que actualmente se utiliza. Esto no es necesariamente cierto: puede haber *dos versiones*, una más tradicional y otra más novedosa, más elegante quizá, de acuerdo con un mercado más exigente. El objetivo es ampliar el mercado actual del jabón, y llegar con él a otros mercados, para lo cual se debe cambiar su presentación.

Es claro que la etiqueta debe combinar adecuadamente con el empaque, y una opción puede ser el papel kraft tratado con un cáñamo. ¿En donde se produce el jabón hay opciones de conseguir el cáñamo? ¿De qué tipo? Para las nuevas propuestas, especialmente las más elegantes, la ubicación de la marquilla debe ser muy cuidadosa... autoadhesiva quizás, y no como un añadido del empaque.

Proyecto Empaque para
el Jabón de la Tierra

Convenio Coruniversitarias -
Artesanías de Colombia
Unidad de Diseño

 Ministerio de Desarrollo Económico
artesanías de colombia s.a.



Proyecto Empaque para
el Jabón de la Tierra

Convenio Coruniversitarias -
Artesanías de Colombia
Unidad de Diseño

 Ministerio de Desarrollo Económico
artesanías de colombia s.a.

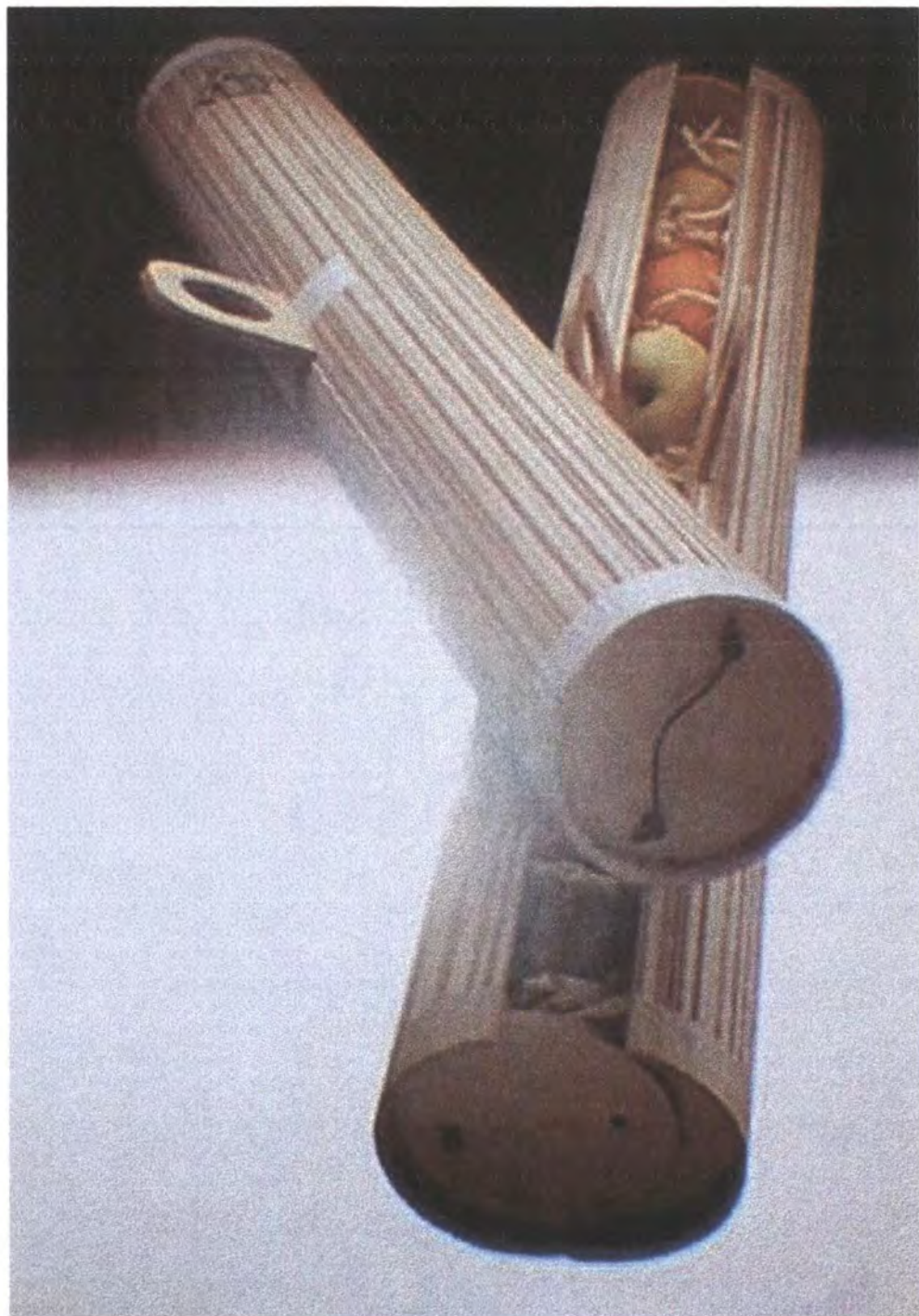

Proyecto Empaque para
el Jabón de la Tierra

Convenio Coruniversitarias -
Artesanías de Colombia
Unidad de Diseño

 Ministerio de Desarrollo Económico
artesanías de colombia s.a.





ecto Empaque para
Jabón de la Tierra
nvenio Coruniversitarias -
Artesanías de Colombia
Unidad de Diseño

Ministerio de Desarrollo Económico
artesanías de colombia s.a.

Proyecto Empaque para
el Jabón de la Tierra

Convenio Coruniversitarias -
Artesanías de Colombia
Unidad de Diseño

 Ministerio de Desarrollo Económico
artesanías de colombia s.a.



Proyecto Empaque para
el Jabón de la Tierra

Convenio Coruniversitarias -
Artesanías de Colombia
Unidad de Diseño

 Ministerio de Desarrollo Económico
artesanías de colombia s.a.



Empaque para bolas de dulce, en palma de Iraca, San Jacinto
Diseñador Industrial Juan Carlos Pacheco



Proyecto Empaque para
el Jabón de la Tierra

Convenio Coruniversitarias -
Artesanías de Colombia
Unidad de Diseño