

No.	Pieza	Material	Cant	Porc%
Tabla de Componentes				

Nombre de la pieza: Camino demesa		Referencia: ESC.	
Oficio: Tejeduría		Materia Prima: Lana	
Especificaciones Técnicas:			
Color: Negro, gris, violeta, blanco		Capacidad de Producción / mes:	
Peso (gr.): ---gr		Precio Unitario \$	
Artesano: Alba Jeny Calambas		Telefono: 3...	
Grupo o Taller: KANSUY		Departamento: Cauca	
Certificado Hecho a mano: <input checked="" type="checkbox"/> Si <input type="checkbox"/> No		Municipio: Silvia	
Observaciones:		<input type="checkbox"/> Resguard <input type="checkbox"/> Localida <input type="checkbox"/> N/	
Responsable: Iván Rodríguez		Dibujante: Iván Rodríguez	
Aprobado por:		<input type="checkbox"/> Referente <input type="checkbox"/> Línea	
Fecha: 04/11/2020		Muestra <input type="checkbox"/> <input type="checkbox"/>	

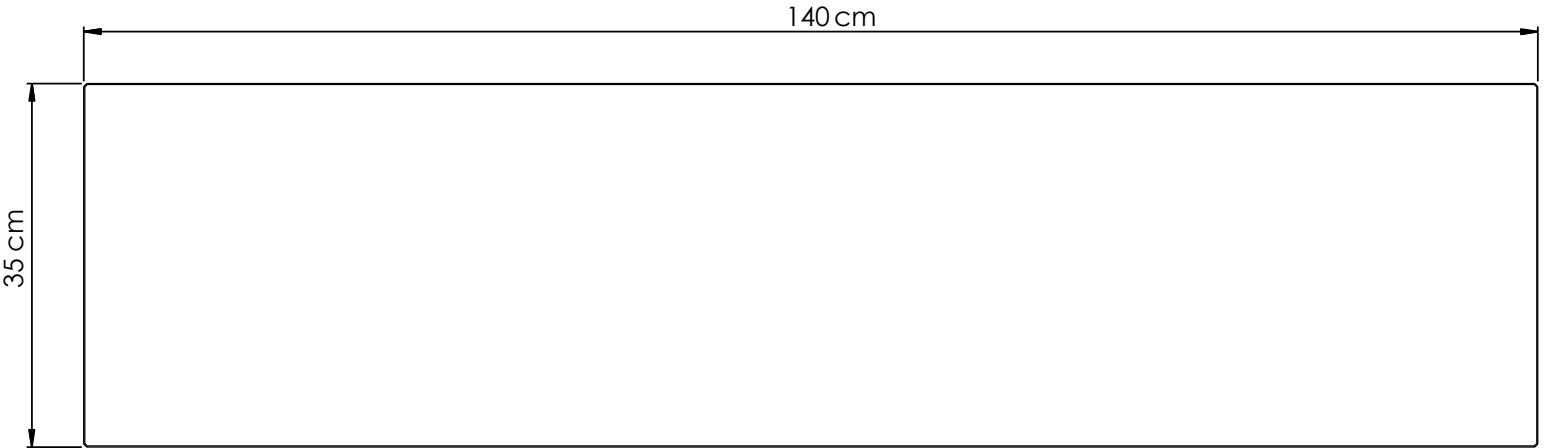

No.	Pieza	Material	Cant	Porc%
Tabla de Componentes				

Nombre de la pieza: Camino demesa		Referencia: ESC.	
Oficio: Tejeduría		Materia Prima: Lana	
Especificaciones Técnicas:			
Color: Beige, café		Capacidad de Producción / mes:	
Peso (gr.): ---gr		Precio Unitario \$	
Artesano: Alba Jeny Calambas		Precio por Mayor \$	
Grupo o Taller: KANSUY		Telefono: 3...	
Departamento: Cauca		Municipio: Silvia	
Certificado Hecho a mano: <input checked="" type="checkbox"/> Si <input type="checkbox"/> No		Centro Poblado: <input type="checkbox"/> Resguard <input type="checkbox"/> Localida <input type="checkbox"/> N/	
Observaciones:			
Responsable: Iván Rodríguez		Dibujante: Iván Rodríguez	
Aprobado por:		Fecha: 04/11/2020	
		<input type="checkbox"/> Referente <input type="checkbox"/> Línea	
		Muestra <input type="checkbox"/> Terminado <input type="checkbox"/> En Proceso	

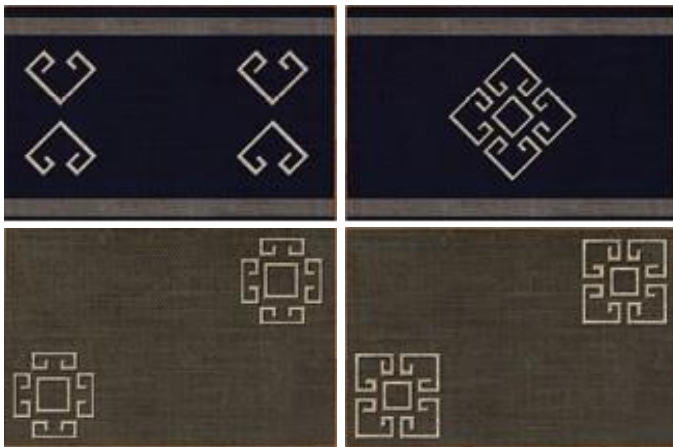
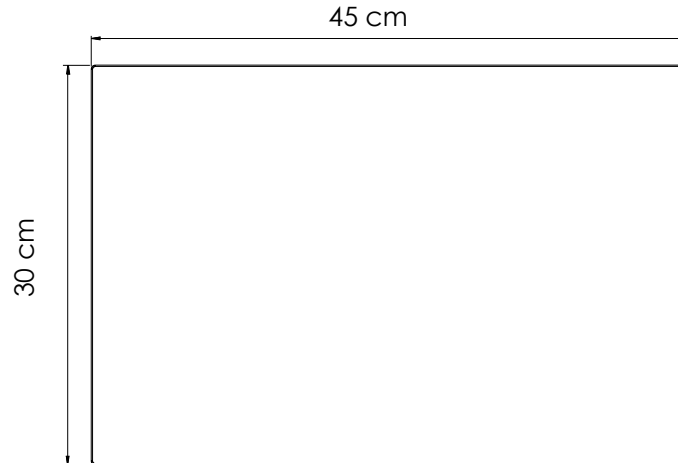

No.	Pieza	Material	Cant	Porc%
Tabla de Componentes				

Nombre de la pieza: IndividualRectangular Referencia: ESC.

Oficio: Tejeduría Técnica: Guanga Materia Prima: Lana

Especificaciones Técnicas:

Color: Beige, café		Capacidad de Producción / mes:		Dimensiones Generales			
Peso (gr.): ----gr	Precio Unitario \$	Precio por Mayor \$		Largo:	Ancho: 45cm	Alto: 30cm	Diametro:
Artesano: Alba Jeny Calambas		Telefono: 3....					
Grupo o Taller: KANSUY		Departamento: Cauca		Municipio: Silvia			
Certificado Hecho a mano: <input checked="" type="checkbox"/> Si <input type="checkbox"/> No		Centro Poblado:		<input type="checkbox"/> Resguard <input type="checkbox"/> Localida <input type="checkbox"/> N/			

Observaciones:			Terminado <input type="checkbox"/> En Proceso <input type="checkbox"/>
Responsable: Iván Rodríguez	Dibujante: Iván Rodríguez		
Aprobado por:	Fecha: 04/11/2020	<input type="checkbox"/> Referente <input type="checkbox"/> Línea	Muestra <input type="checkbox"/> <input type="checkbox"/>

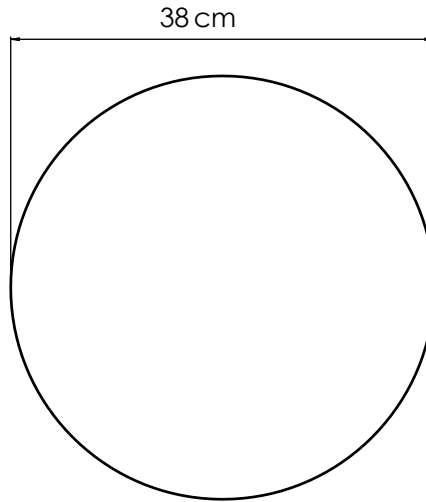

No.	Pieza	Material	Cant	Porc%
Tabla de Componentes				

Nombre de la pieza: IndividualCircular Referencia: ESC.

Oficio: Tejeduría Técnica: Crochet Materia Prima: Lana

Especificaciones Técnicas:

Color: Beige, café,gris,blanco		Capacidad de Producción / mes:		Dimensiones Generales			
Peso (gr.): ---gr	Precio Unitario \$	Precio por Mayor \$	Largo:	Ancho:	Alto:	Diámetro: 38cm	
Artesano: Alba JenyCalambas		Telefono: 3....					
Grupo o Taller: KANSUY		Departamento: Cauca		Municipio: Silvia			
Certificado Hecho a mano: <input checked="" type="checkbox"/> Si <input type="checkbox"/> No		Centro Poblado:		<input type="checkbox"/> Resguard <input type="checkbox"/> Localida <input type="checkbox"/> N/			

Observaciones:			Terminado <input type="checkbox"/> En Proceso <input type="checkbox"/>
Responsable: IvánRodríguez	Dibujante: IvánRodríguez		
Aprobado por:	Fecha: 04/11/2020	<input type="checkbox"/> Referente <input type="checkbox"/> Línea	Muestra <input type="checkbox"/> <input type="checkbox"/>

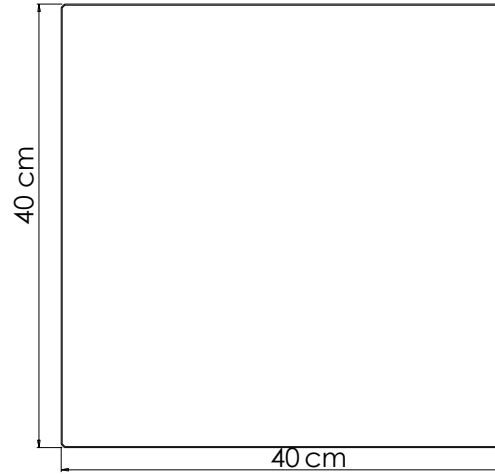

No.	Pieza	Material	Cant	Porc%
Tabla de Componentes				

Nombre de la pieza: Servilletas		Referencia: ESC.	
Oficio: Tejeduría		Tecnica: Guanga	
		Materia Prima: Lana	
Especificaciones Técnicas:			
Color: Negro, violeta, blanco		Capacidad de Producción / mes:	
Peso (gr.): ---gr		Precio Unitario \$	
Artesano: Alba Jeny Calambas		Precio por Mayor \$	
Grupo o Taller: KANSUY		Telefono: 3....	
Departamento: Cauca		Municipio: Silvia	
Certificado Hecho a mano: <input checked="" type="checkbox"/> Si <input type="checkbox"/> No		Centro Poblado: <input type="checkbox"/> Resguard <input type="checkbox"/> Localida <input type="checkbox"/> N/	
Observaciones:			
Responsable: Iván Rodríguez		Dibujante: Iván Rodríguez	
Aprobado por:		Fecha: 04/11/2020	
		<input type="checkbox"/> Referente <input type="checkbox"/> Línea	
		Muestra <input type="checkbox"/> Terminado <input type="checkbox"/> En Proceso	

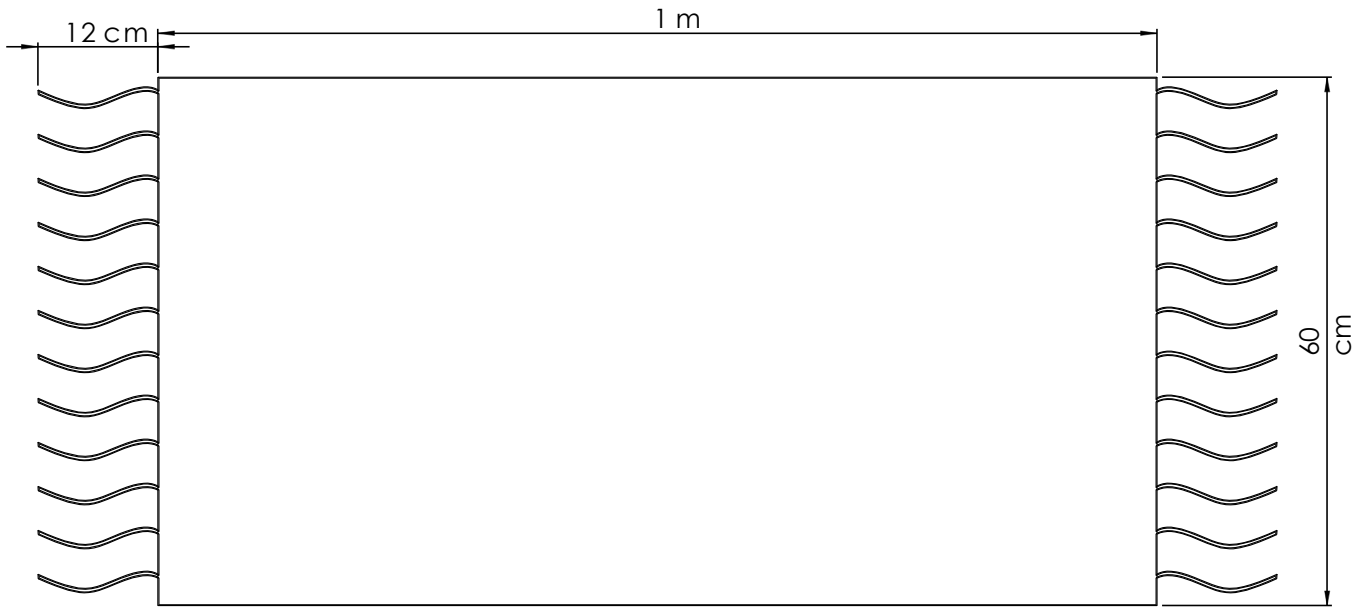

No.	Pieza	Material	Cant	Porc%
Tabla de Componentes				

Nombre de la pieza: Tapetes		Referencia: ESC.	
Oficio: Tejeduría		Materia Prima: Lana	
Especificaciones Técnicas:			
Color: Café	Capacidad de Producción / mes:		Dimensiones Generales
Peso (gr.): ---gr	Precio Unitario \$	Precio por Mayor \$	Largo: Ancho: Alto: Diámetro:
Artesano: Alba Jeny Calambas		Telefono: 3....	
Grupo o Taller: KANSUY		Departamento: Cauca Municipio: Silvia	
Certificado Hecho a mano: <input checked="" type="checkbox"/> Si <input type="checkbox"/> No		Centro Poblado: <input type="checkbox"/> Resguard <input type="checkbox"/> Localida <input type="checkbox"/> N/	
Observaciones:			
Responsable: Iván Rodríguez		Dibujante: Iván Rodríguez	
Aprobado por:		Fecha: 04/11/2020 <input type="checkbox"/> Referente <input type="checkbox"/> Línea	
		Muestra <input type="checkbox"/> Terminado <input type="checkbox"/> En Proceso	

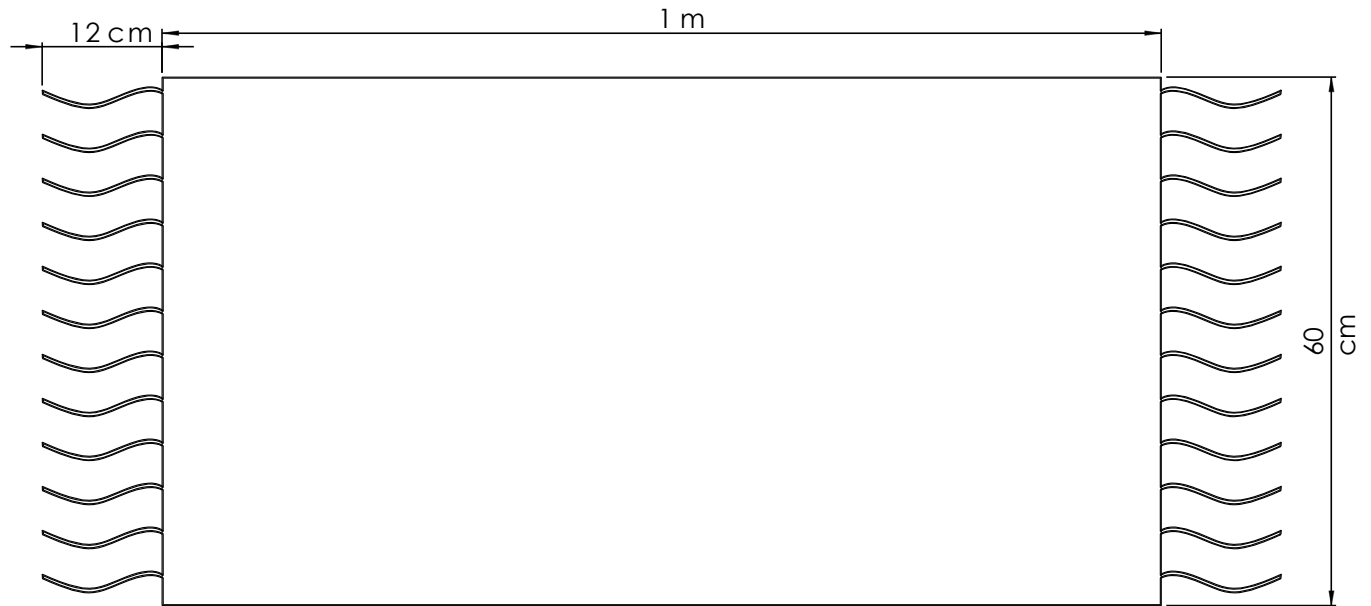

No.	Pieza	Material	Cant	Porc%
Tabla de Componentes				

Nombre de la pieza: Tapetes

Referencia:

ESC.

Oficio: Tejeduría

Tecnica: Guanga

Materia Prima: Lana

Especificaciones Técnicas:

Color: Gris		Capacidad de Producción / mes:		Dimensiones Generales			
Peso (gr.): ---gr	Precio Unitario \$	Precio por Mayor \$		Largo:	Ancho: 100cm	Alto: 60cm	Diametro:
Artesano: Alba JenyCalambas		Telefono: 3....					
Grupo o Taller: KANSUY		Departamento: Cauca		Municipio: Silvia			
Certificado Hecho a mano: <input checked="" type="checkbox"/> Si <input type="checkbox"/> No		Centro Poblado:		<input type="checkbox"/> Resguard <input type="checkbox"/> Localida <input type="checkbox"/> N/			
Observaciones:							Terminado <input type="checkbox"/> En Proceso <input type="checkbox"/>
Responsable: Iván Rodríguez			Dibujante: Iván Rodríguez				
Aprobado por:			Fecha: 04/11/2020		<input type="checkbox"/> Referente <input type="checkbox"/> Línea		Muestra <input type="checkbox"/> <input type="checkbox"/>

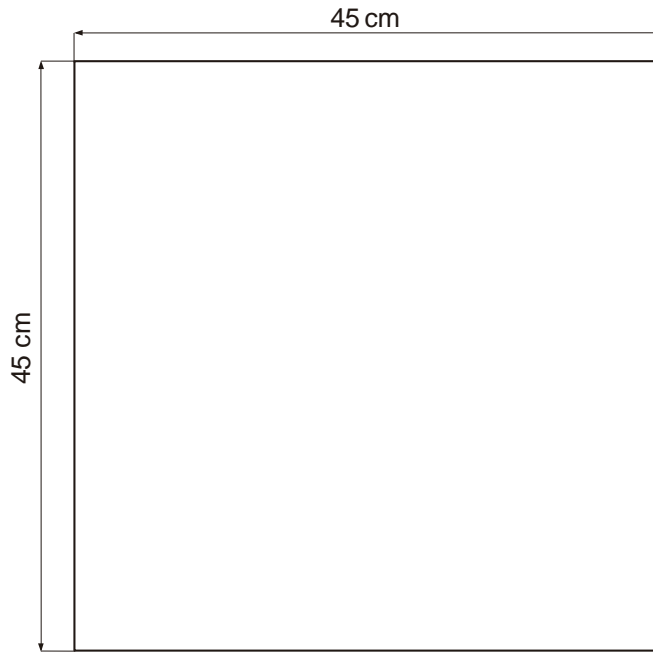

No.	Pieza	Material	Cant	Porc%
Tabla de Componentes				

Nombre de la pieza: Cojines		Referencia: ESC.	
Oficio: Tejeduría		Materia Prima: Lana	
Especificaciones Técnicas:			
Color: Varios Colores		Capacidad de Producción / mes:	
Peso (gr.): ---gr		Dimensiones Generales	
Precio Unitario \$	Precio por Mayor \$	Largo:	Ancho: 100cm
Artesano: Alba Jeny Calambas		Alto: 60cm	Diametro:
Grupo o Taller: KANSUY		Telefono: 3....	
Departamento: Cauca		Municipio: Silvia	
Certificado Hecho a mano: <input checked="" type="checkbox"/> Si <input type="checkbox"/> No	Centro Poblado: <input type="checkbox"/> Resguard <input type="checkbox"/> Localida <input type="checkbox"/> N/		
Observaciones:			
Responsable: Iván Rodríguez		Dibujante: Iván Rodríguez	
Aprobado por:	Fecha: 04/11/2020	<input type="checkbox"/> Referente <input type="checkbox"/> Línea	Muestra <input type="checkbox"/> Terminado <input type="checkbox"/> En Proceso

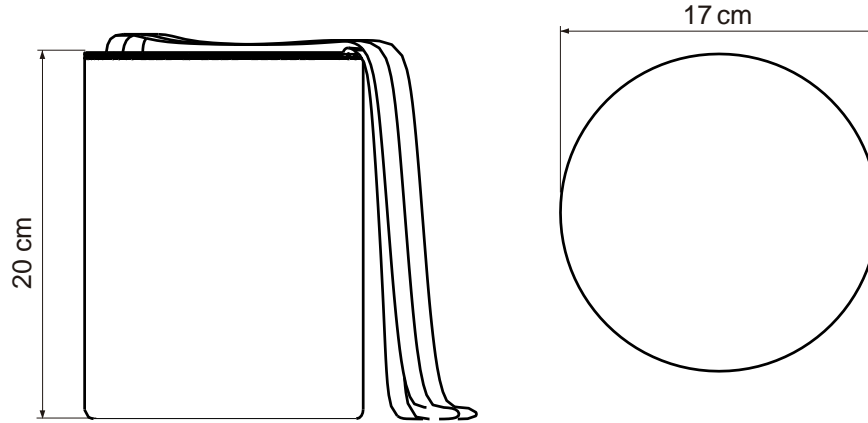

No.	Pieza	Material	Cant	Porc%
Tabla de Componentes				

Nombre de la pieza: Mochila Orejuela Referencia: ESC.

Oficio: Tejeduría Tecnica: Crochet Materia Prima: Lana

Especificaciones Técnicas:

Color: Café, beige		Capacidad de Producción / mes: 50 unidades		Dimensiones Generales			
Peso (gr.): 249gr	Precio Unitario \$180.000	Precio por Mayor \$170.000		Largo:	Ancho: 17cm	Alto: 20cm	Diametro:
Artesano: Alba Jeny Calambas		Telefono: 3....					
Grupo o Taller: KANSUY		Departamento: Cauca		Municipio: Silvia			
Certificado Hecho a mano: <input checked="" type="checkbox"/> Si <input type="checkbox"/> No		Centro Poblado:		<input type="checkbox"/> Resguard <input type="checkbox"/> Localida <input type="checkbox"/> N/			

Observaciones:			Terminado <input type="checkbox"/> En Proceso <input type="checkbox"/>
Responsable: Iván Rodríguez	Dibujante: Iván Rodríguez		
Aprobado por:	Fecha: 04/11/2020	<input type="checkbox"/> Referente <input type="checkbox"/> Línea	Muestra <input type="checkbox"/> <input type="checkbox"/>

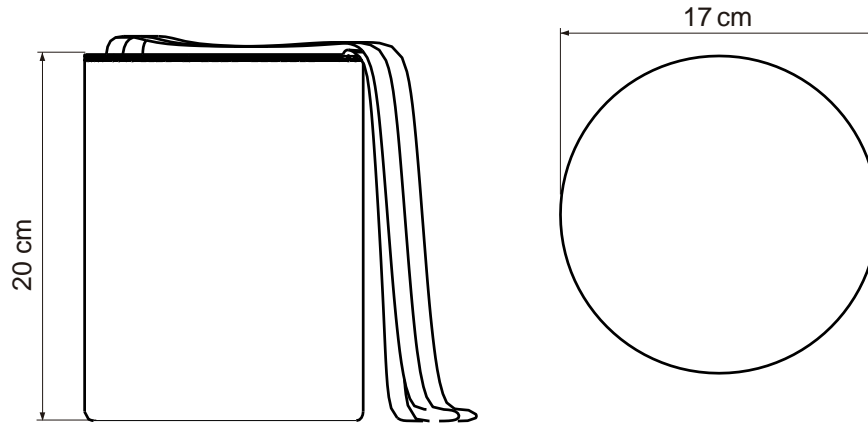

No.	Pieza	Material	Cant	Porc%
Tabla de Componentes				

Nombre de la pieza: Mochila Orejuela Referencia: ESC.

Oficio: Tejeduría Tecnica: Crochet Materia Prima: Lana

Especificaciones Técnicas:

Color: Cafe Oscuro, Grisclaro		Capacidad de Producción / mes: 50 unidades		Dimensiones Generales			
Peso (gr.): 249gr	Precio Unitario \$180.000	Precio por Mayor \$170.000		Largo:	Ancho: 17cm	Alto: 20cm	Diametro:
Artesano: Alba Jeny Calambas		Telefono: 3....					
Grupo o Taller: KANSUY		Departamento: Cauca		Municipio: Silvia			
Certificado Hecho a mano: <input checked="" type="checkbox"/> Si <input type="checkbox"/> No		Centro Poblado:		<input type="checkbox"/> Resguard <input type="checkbox"/> Localida <input type="checkbox"/> N/			

Observaciones:			Terminado <input type="checkbox"/> En Proceso <input type="checkbox"/>
Responsable: Iván Rodríguez	Dibujante: Iván Rodríguez		
Aprobado por:	Fecha: 04/11/2020	<input type="checkbox"/> Referente <input type="checkbox"/> Línea	Muestra <input type="checkbox"/> <input type="checkbox"/>

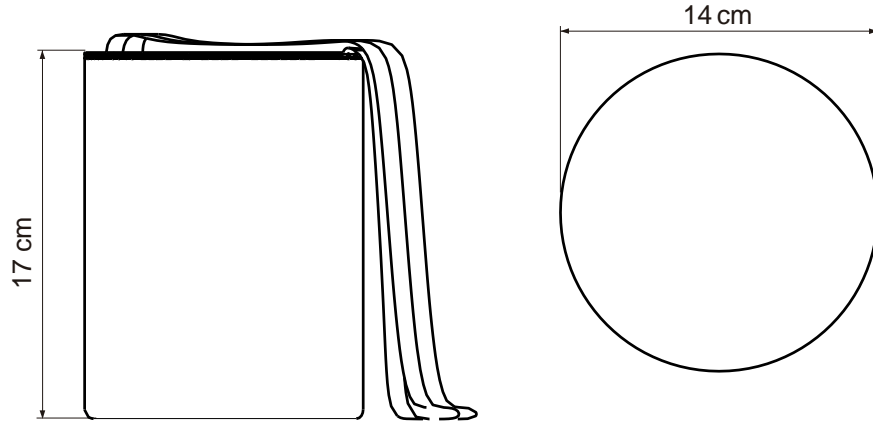

No.	Pieza	Material	Cant	Porc%
Tabla de Componentes				

Nombre de la pieza: Mochila Fogón conchaquiras Referencia: ESC.
 Oficio: Tejeduría Técnica: Crochet Materia Prima: Lana, Chaquiras

Especificaciones Técnicas:

Color: Cafe Oscuro, Grisclaro		Capacidad de Producción / mes: 45 unidades		Dimensiones Generales			
Peso (gr.): 198gr	Precio Unitario \$160.000	Precio por Mayor \$150.000		Largo:	Ancho: 14cm	Alto: 17cm	Diametro:
Artesano: Alba Jeny Calambas		Telefono: 3....					
Grupo o Taller: KANSUY		Departamento: Cauca		Municipio: Silvia			
Certificado Hecho a mano: <input checked="" type="checkbox"/> Si <input type="checkbox"/> No		Centro Poblado:		<input type="checkbox"/> Resguard <input type="checkbox"/> Localida <input type="checkbox"/> N/			

Observaciones:			Terminado <input type="checkbox"/> En Proceso <input type="checkbox"/>
Responsable: Iván Rodríguez	Dibujante: Iván Rodríguez		
Aprobado por:	Fecha: 04/11/2020	<input type="checkbox"/> Referente <input type="checkbox"/> Línea	Muestra <input type="checkbox"/> <input type="checkbox"/>