



artesanías
de colombia

ARTESANÍAS DE COLOMBIA EN MAGDALENA

LABORATORIO DE INNOVACIÓN Y DISEÑO DE MAGDALENA

Santa Marta, 2020



REGIÓN CARIBE

Departamento del Magdalena



El progreso
es de todos

Gobierno
de Colombia
Mincomercio



artesanías de colombia

CONTENIDO

- 1** Síntesis de resultados del Laboratorio de Innovación y Diseño
- 2** Acciones 2020
- 3** Programas Especiales.
- 4** Desarrollo de Productos.
- 5** Aliados 2020



El progreso
es de todos

Mincomercio



LABORATORIO DE INNOVACIÓN Y DISEÑO DE MAGDALENA Y PROGRAMAS ESPECIALES



EQUIPO REGIONAL:

ARTICULADOR

Pedro Perini Guzmán

ENLACE REGIONAL

Francisco Galindo Henríquez

DISEÑADORA LÍDER

Natalia Quiñones R.

DISEÑADOR LOCAL

Luzangela Britto

ASESOR DE COMERCIALIZACIÓN

Julieth Pertuz Manjarres

MAESTRO ARTESANO

Jorge Luis Torné Fandiño – Ciénaga.
Alejandro Pertuz – Santa Marta.
Ciro Rojas – San Sebastián de Buenavista.
Fernando Ferradanez – Pivijay.
Claudio Cantillo – Santa Marta.



RESULTADOS 2020

24 Municipios Fortalecidos.

579 Beneficiarios

86 Líneas de Productos Nuevos



14 Oficios Artesanales Fortalecidos



- Talla en Piedra Jabón
- Tejeduría en Lana
- Tejeduría en Algodón
- Tejeduría en fique criollo e indígena.
- Cestería en Calceta de Plátano y Banano
- Cestería en Enea o Buchón de Agua
- Talla en Madera/ Madera Naufraga
- Trabajos en Coco
- Trabajos en Totumo
- Ceramica y Alfarería
- Cestería en Bejuco
- Tejeduría en mimbre
- Tejeduría en Junco.
- Tejeduria en palma estera.

Total Inversión Artesanías de Colombia **\$ 388.507.317**

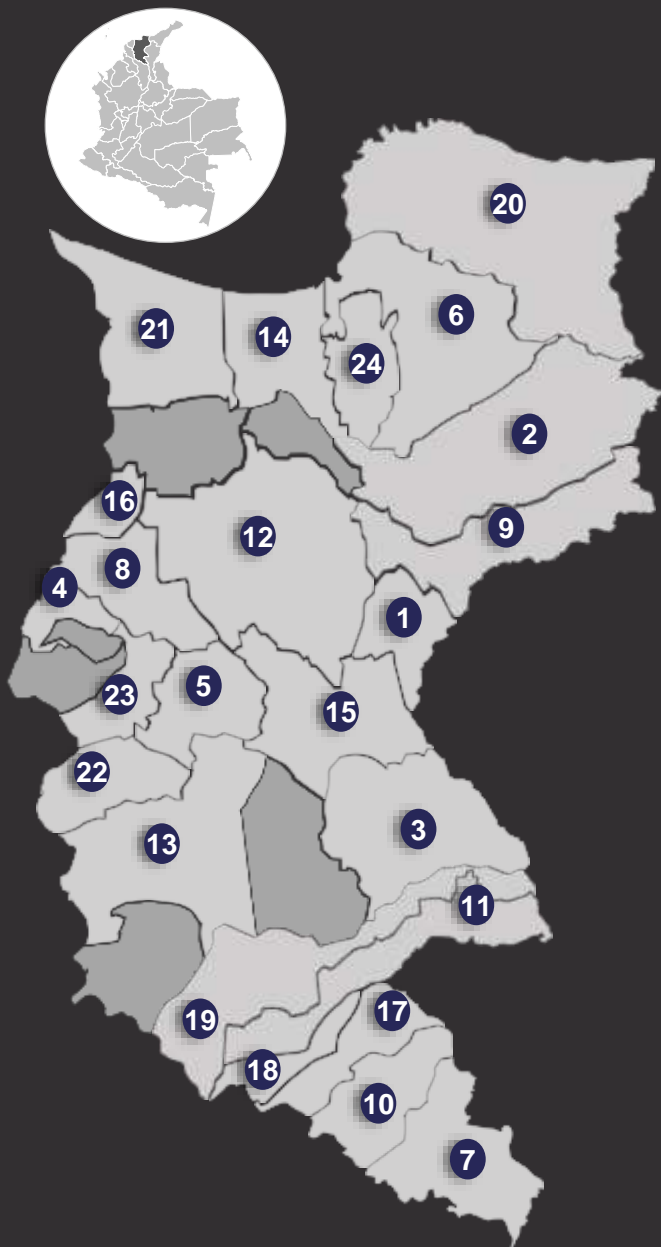

El progreso es de todos

Gobierno de Colombia
Mincomercio





COMUNIDADES ÉTNICAS ATENDIDAS

4 Etnias indígenas atendidas:

- Kogui
- Arhuaco
- Ette Ennaka
- Wiwa

11 Grupos Indígenas en acompañamiento en:

Santa Marta
Fundación
Ciénaga
Sabanas de San
Ángel

REACTIVACIÓN

20 Artesanos fortalecidos como Proveedores Locales de Materia prima

100 Dotaciones de Herramientas y Materia Prima de acuerdo a Oficio Artesanal

Recursos externos
aportados
Gobernación del
Magdalena

\$150.000.000



CONSOLIDADO BENEFICIARIOS

PROGRAMAS / PROYECTOS 2019 - 2020

DEPARTAMENTO DE MAGDALENA

PROGRAMA / PROYECTO	2019	2020
Acadi Voca	73	0
APV	0	218
Asesorías Puntuales	0	2
Etnias	68	14
Joyería	0	2
Laboratorios	305	330
Propiedad Intelectual	32	13
Transmisión de Saberes	0	16
Unidad de Formación	0	1
Total	396	579



El progreso
es de todos

Gobierno
de Colombia
Mincomercio



artesanías de colombia

Consolidado 2020

PROYECTO	BENEFICIARIOS	MUNICIPIOS	INVERSIÓN	No. PRODUCTOS DISEÑADOS
Fortalecimiento de la Competitividad y el Desarrollo de la Actividad Artesanal en el Departamento de Magdalena.	177	7 municipios.	\$219.262.316	32
Laboratorio – Gobernación del Magdalena.	153	25 municipios	\$150.000.000	54
Programa de apoyo y fomento a la actividad artesanal de las comunidades o grupos étnicos, como expresión de sus economías propias a nivel nacional - ETNIAS - Ministerio de Comercio Industria y Turismo.	79	4 municipios.	\$169.245.000	No aplica.



El progreso
es de todos

Gobierno
de Colombia
Mincomercio





LABORATORIOS DE
INNOVACIÓN
Y DISEÑO

DEPARTAMENTO DEL MAGDALENA

ACCIONES 2020

DICIEMBRE 2020



El progreso
es de todos

Mincomercio





LABORATORIOS DE
INNOVACIÓN
Y DISEÑO

DEPARTAMENTO MAGDALENA



Caracterización y diagnóstico
De necesidades



Desarrollo humano
Y emprendimiento



Diseño
participativo



Producción y calidad



Promoción y
Comercialización



El progreso
es de todos

Mincomercio





**CARACTERIZACIÓN
Y DIAGNÓSTICO
DE NECESIDADES**





CARACTERIZACIÓN Y DIAGNÓSTICO DE NECESIDADES

Socialización de convocatoria de atención en 2020 en municipios con Vocación Artesanal del Departamento a través de Alcaldías y líderes.

Visitas de apoyo para inscripción de grupos y unidades productivas

Planeación de actividades ajustadas a las necesidades de intervención en comunidades con vocación artesanal: Desarrollo de producto, mejoramiento técnico, cultura emprendedora, comercialización, referentes culturales y memoria material, entre otras.

Gestión de alianzas con entidades territoriales, académicas y privadas: Gobernación del Magdalena, Alcaldías, empresas bananeras, Cámara de Comercio de Santa Marta.



El progreso
es de todos

Gobierno
de Colombia
Mincomercio





CARACTERIZACIÓN Y DIAGNÓSTICO DE NECESIDADES

Identificación de Casos Críticos para seguimiento y gestión de Ayudas:

- Familias con adultos mayores de 60 años.
- Familias con infantes menores de 6 años.

Mapeo de Actores para gestión de Ayudas.

Suministro de base de datos a entes territoriales del Departamento

Identificación de comunidades con Vocación Artesanal en los municipios Programas de Desarrollo con Enfoque Territorial (PDET) de la Agencia de Renovación del Territorio – ART-.

Identificación y visita diagnóstica de las vocaciones artesanales a Institución Educativa con énfasis en artesanía en el Municipio de San Zenón, Departamento del Magdalena.
Sedes visitadas: 2 - Oficios identificados (3): Talla en Madera, Orfebrería y Alfarería. Infraestructura de trabajo: 3 Aulas/talleres



El progreso
es de todos

Gobierno
de Colombia
Mincomercio





**DESARROLLO
HUMANO Y
EMPREDIMIENTO**



**El progreso
es de todos**

**Gobierno
de Colombia
Mincomercio**



DESARROLLO HUMANO Y EMPRENDIMIENTO



Redes de Apoyo local (RAL)

Articulación de información sobre la contingencia y las ofertas institucionales de ayudas para los artesanos

Identificación de comunidades con necesidades prioritarias de atención en Desarrollo Humano y Diagnóstico mixto.

Municipio	Oficios y trabajos encontrados a 2020	MODULOS DE ATENCIÓN	
		DIAGNOSTICO MIXTO	DESARROLLO HUMANO
Aracataca	Talla en Totumo Trabajos en guadua y madera. Cestería en Calceta de Banano Mix de expresiones artesanales.	Revisión de grupos nuevos: productos. Identificación de comunidades para intervenir a través de Asesoría Puntual y Asistencia Técnica Integral.	Trabajo en Equipo y Colaborativo en Mi Taller Artesanal. Estructura de mi taller artesanal. Liderazgo positivo y resiliencia. Mentalidad Innovadora como estrategia de desarrollo y cambio.
El Banco	Talla en Madera Trabajos en Totumo Mix de expresiones artesanales.	Aplicación de línea Base a Grupo de Talla en Totumo en San Eduardo	La Dinámica de la Empresa Artesanal Trabajo en Equipo y Colaborativo en Mi Taller Artesanal. Innovación en la Artesanía
San Sebastian de Buenavista.	Cestería en buchón de agua o tarulla		La Dinámica de la Empresa Artesanal Innovación en la Artesanía Taller de Memoria. Taller de trabajo en equipo. Taller: yo puedo transformar mi vida.



El progreso es de todos

Mincomercio



DESARROLLO HUMANO Y EMPRENDIMIENTO

Apoyo y seguimiento a convocatorias Locales y Nacionales.

- Difusión Convocatoria Gobernación del Magdalena - Impuesto Nacional al Consumo INC.
- Difusión y apoyo para consulta de Ingreso Solidario.
- Difusión y Acompañamiento a inscripción al Reconocimiento de Gestor Cultural ante Alcaldía Distrital de Santa Marta. 2 Bitácoras a artesanos de Piedra Jabón y Cerámica.
- Difusión y orientación a postulación para acceder a Beneficios Económicos de Pensiones.
- Articulación con Feria Virtual de Emprendimiento – Red Oikos de la Ciudad de Santa Marta.
- Asesorías puntuales y acompañamiento a postulación de artesanos en Convocatoria ‘Comparte lo Nuestro’ del Mincultura – Total Inscritos: 25 artesanos.
- Apoyo en la estructuración de Proyectos para participar en Fondo Distrital para la Cultura y las Artes – Alcaldía de Santa Marta.



El progreso
es de todos

Gobierno
de Colombia
Mincomercio



DESARROLLO HUMANO Y EMPREDIMIENTO



Gestión de Ayudas Solidarias.

- Gestión ante la Gobernación del Departamento del Magdalena y su Oficina de Turismo para la entrega de mercado y bono solidario a comunidades artesanales.

Artesanos beneficiarios: 258

Beneficio: Bono de \$250.000 para reclamar en supermercado 'Justo & Bueno'.

- Entrega de Mercado Solidario a 4 unidades productivas de Ciénaga y Santa Marta.
- Priorización de 21 unidades productivas del Departamento del Magdalena con necesidades urgentes manifestadas, para la entrega de mercados a través de alianza con Fundación Solidaridad por Colombia:

Santa Marta, Ciénaga, Aracataca, Sitio Nuevo, San Zenón, San Sebastián de Buenavista y El Banco.



El progreso
es de todos

Mincomercio



DESARROLLO HUMANO Y EMPREDIMIENTO



Educación financiera y asesoría para acceso o renegociación de créditos

Asesoría especializada y educación financiera para los artesanos:

- Planificación de la vida Financiera
- Ingresos, Gastos y Presupuestos.
- El Ahorro y Crédito.
- La inversión y el crecimiento de la unidad productiva.

Línea de crédito para el sector artesanal

Implementación de alianza con el Banco Agrario de Colombia por medio de su programa “Avanza Colombia”, para que los artesanos del país pueden acceder a recursos de una bolsa de 5 mil millones de pesos destinados al acceso de créditos.

2 Unidades Productivas en proceso de orientación y seguimiento



El progreso
es de todos

Mincomercio



DESARROLLO HUMANO Y EMPREDIMIENTO

Maestros Artesanos para la transmisión de saberes



Vinculación a Maestros artesanos como estrategia de reactivación económica y de transmisión de seguimiento a las nuevas generaciones:

- Santa Marta – Maestro en Talla de Piedra Jabón.
- Ciénaga - Maestro en Talla de Madera.
- San Sebastián de Buenavista - Ciro Rojas.
- Pivijay - Fernando Ferradanez.
- Santa Marta - Claudio Cantillo.



El progreso
es de todos

Mincomercio



5 Oficios Artesanales preservados:

- Talla en Piedra Jabón – Santa Marta
- Talla en Madera – Ciénaga.
- Trabajos en Totumo – Pivijay.
- Cestería en Bejuco – Santa Marta.
- Tejeduría en Enea – San Sebastian de B/vista.

5 Comunidades Benefiarias

- Bonda, Santa Marta.
- Maria Eugenia, Santa Marta.
- Ciénaga
- Las Margaritas, San Sebastian B/vista.
- Pivijay.

5 Maestros visibilizados

53 Jóvenes aprendices y
artesanos beneficiarios

Mejoramiento, preservación y transmisión de
saberes en las nuevas generaciones.





LABORATORIOS DE
INNOVACIÓN
Y DISEÑO



**DISEÑO
PARTICIPATIVO**

DISEÑO PARTICIPATIVO



ACTIVIDADES VIRTUALES	CANT	DESCRIPCIÓN
VIDEOCONFERENCIAS	41	Tendencias, color, souvenir, composición, referente de catálogo, De lo artesanal a la tendencia, Texturas, Inspiración, Proporción, Relato de producto Artesanal, Expresión gráfica, Mercados artesanales, Referentes, Identidad Catálogo.
PRESENTACIONES	7	Referentes, inspiración a Texturas, referentes de catálogo, artesanía y arte manual, diversificación, Proporción, representación gráfica.
CÁPSULAS	15	Referentes, Inspiración a texturas, Referentes de catálogo, diseño para la artesanía, Expresión Gráfica.
ASESORIAS VIRTUALES	131	Creación de videos, Talleres de: Textura, referentes, composición, souvenir, color, Asesoría en feria y Producto, propuestas de diseño, fotografía de producto y catálogo, relato artesanal, asesoría en propuestas de producto, asesoría en elaboración de muestra.



El progreso es de todos

Gobierno de Colombia
Mincomercio



DISEÑO PARTICIPATIVO



ACTIVIDADES VIRTUALES	CANT	DESCRIPCIÓN
VIDEOS GESTIONADOS	2	2 Vídeos con mensajes de artesanos.
CATÁLOGOS	6	Catálogos de producto del departamento – Catálogo de producto de artesanos Magdalena, Catálogo Producto Totumo, Piedra de jabón y talla de madera.
INVENTARIOS	4	Desarrollo de inventarios para compra de producto ADC, Inventario Materias primas , Inventario herramientas.

TOTAL INTERVENCIONES

260



El progreso
es de todos

Gobierno
de Colombia
Mincomercio



DISEÑO PARTICIPATIVO

TOTAL PRODUCTOS
DISEÑADOS



RESULTADOS	CESAR
LAB ADC	32
PROYECTO GOBERNACIÓN MAGDALENA	54



El progreso
es de todos

Gobierno
de Colombia
Mincomercio





LABORATORIOS DE
INNOVACIÓN
Y DISEÑO



**PRODUCCION
Y CALIDAD**



El progreso
es de todos

Mincomercio



PRODUCCION Y CALIDAD

Acompañamiento para la implementación de protocolos de bioseguridad.



1 Taller de implementación de Protocolos de Bioseguridad a 30 artesanos.

Identificación de Unidades productivas para proveer kits de bioseguridad

Diseño y Difusión de Protocolos de Bioseguridad en talleres Artesanales.

Identificación de necesidades de materia prima e insumos en las comunidades atendidas por el Laboratorio.



El progreso
es de todos

Mincomercio



artesanías
de colombia



Mejoramiento productivo

14

Capacitaciones técnicas para el perfeccionamiento y mejoramiento técnico de procesos productivos

- Conocimiento de la madera como materia prima
- Secado
- Preservación o inmunización
- Ensamblés
- Acabados naturales
- Acabados industriales
- Proceso de talla (3 sesiones)
- Mejoramiento de las condiciones de trabajo
- Optimización de la materia prima
- Empaquetado de producto



10

Capsulas de material pedagógico

13

Artesanos Beneficiarios





Mejoramiento productivo

Atención Diferencial a comunidades indígenas.

- Estandarización.
- Calidad.
- Formatos.
- Textil y Materia Prima

Talleres de Identidad para comunidades étnicas para aplicación de referentes culturales en sus procesos artesanales.



PRODUCCION Y CALIDAD

Transferencia Tecnológica / Reactivación Económica.



Apoyo	Monto (<i>estimado</i>)	Unidades beneficiarias
Materia Prima	\$ 35.800.000	100
Herramientas e Insumos	\$ 40.710.600	100
Kit de Bioseguridad.	\$ 1.700.000	12



12 Tablets a grupos artesanales



Los Valores de materia prima y herramientas incluyen aportes del Proyecto con Gobernación del Magdalena y presupuesto de Artesanías de Colombia.



El progreso es de todos

Mincomercio





LABORATORIOS DE
INNOVACIÓN
Y DISEÑO



**PROMOCION Y
COMERCIALIZACION**



El progreso
es de todos

Gobierno
de Colombia
Mincomercio



PROMOCION Y COMERCIALIZACION



Municipio Fortalecido	No. Actividades	
	Talleres	Asesorías
Aracataca	7	
Ciénaga	23	10
El Banco	30	1
San Sebastián		1
San Zenón	2	
Santa Marta	238	28
Sitio Nuevo	14	1
Zona Bananera	4	1
Total 360		



El progreso
es de todos

Gobierno
de Colombia
Mincomercio



artesanías de colombia



• ASESORÍAS VIRTUALES

Asesoría para la postulación a la convocatoria “Comparte Lo Que Somos” del Min. Cultura; Asesoría en Redes Sociales; Alistamiento de Eventos FERIALES; Asesoría en Discurso de venta; Asesoría en CANVAS. Entre otras.

Creación de Cuentas en las Redes Sociales.

Mejora de la presencia en Internet.

Incremento de Seguidores.

Claridad en la definición de los precios de los productos.

Creación de listas de precios adecuadas.

Activación de canales de ventas.



PROMOCION Y COMERCIALIZACION

No.	Temática	# Asistentes
1	Prepárese para el futuro, oportunidades comerciales en tiempo de crisis.	46
2	Cualidades del liderazgo emprendedor.	55
3	Comercio Electrónico, dónde puedo vender mis productos en tiempos de crisis.	9
4	Estrategias de Promoción y Redes Sociales	20
5	Redes Sociales y Medios de Pago	11
6	Taller de Plan de Mercado	21
7	Taller de Costos y estrategias de Precios	21
8	Discurso de Venta: ¿Cómo promocionarnos en los diferentes escenarios comerciales?	15
9	Selección de los Canales de Distribución	13
10	Finanzas Personales en Época de Crisis	37
11	Derechos de Autor y Registro de Marca para Artesanos	9
12	Finanzas Personales (4 Módulos)	56
13	Protección al consumidor, Deberes y Derechos (énfasis en eventos virtuales)	1
14	INSTAGRAM	4
Total de Artesanos Capacitados		318



El progreso
es de todos

Gobierno
de Colombia
Mincomercio



Negocios Facilitados \$3.708.000

- Feria Juntos Nos Reactivamos: \$3.600.000
- Clientes Particulares: \$108.000

OTRAS ACTIVIDADES DESARROLLADAS:

COPA DISCURSO DE VENTA: Asesoría y acompañamiento a la líder del grupo *Artesanías en Totumo* del municipio de Ciénaga Magdalena.

FERIA COLOMBIA CREA TALENTO: Asesoría y acompañamiento a una joven artesana del municipio de Santa Marta, del oficio talla en piedra jabón.





COMPONENTE COMERCIALIZACION

Diseño y mejoramiento de marcas para talleres artesanales

- Estrategias de Nombre.
- Marca corporativa.
- Imagen y Marca del Producto Artesanal

Desarrollo de propuesta de Marca Territorial Paragua para la artesanía del Dpto. del Magdalena.

14 Unidades productivas beneficiarias

PROGRAMAS ESPECIALES



El progreso
es de todos

Mincomercio





4 Municipios en fortalecimiento

SANTA MARTA - Bwnkuimake
CIENAGA - Arhuaca Busingueka
ARACATACA - Gunmako
FUNDACION - Umako

79 Beneficiarios a la fecha

ASOARHUACO



Total Inversión Artesanías de
Colombia a 2020

\$169.245.000

Módulos y Componentes de Fortalecimiento



Caracterización y diagnóstico de necesidades

Identificación de estado de oficios, accesibilidad, convocatoria y aspectos organizacionales y georeferenciación.



Desarrollo Humano

Referentes Culturales.
Identidad y referentes
Rescate y fortalecimiento de puntadas tradicionales
Simbología Arhuaca.
Simbología asociada a la mujer.
"Ser Arhuaco"
La mochila como elemento relevante en la identidad Arhuaca
El vestido de la mujer y la mochila como aspectos de identidad colectiva.
Taller de río de la vida
Taller de Cadena de valor



Diseño Participativo

Producto Artesanal
Asesoría puntual Integral en diseño
Desarrollo de capsulas de diseño.



Producción y Calidad

Taller de calidad
Taller de estandarización de medidas
Puntadas tradicionales, con sus nombres y significados.
Inventario plantas medicinales



Comercialización y Emprendimiento

Participación en el Market Place
Participación a Expoartesanías
Participación en Expoartesanos.

26 Talleres



Inversión en
compra:
\$1.835.000



El progreso
es de todos

Gobierno
de Colombia
Mincomercio



PROGRAMA ETNIAS

PROGRAMA DE APOYO Y FOMENTO A LA ACTIVIDAD ARTESANAL DE LAS COMUNIDADES O GRUPOS ÉTNICOS, COMO EXPRESIÓN DE SUS ECONOMÍAS PROPIAS A NIVEL NACIONAL



Grupo en fortalecimiento

NARAKAJMANTA
Santa Marta



14 Beneficiarios a la fecha



Asesorías Puntuales
Componente de Comercialización

- Autodiagnóstico Comercial.
- Actualización de precios del catálogo de productos 2020
- Asesoría en Costos y precios
- Cartilla y podcasts de costos





AVANCES CONSTRUCCIÓN DE PAZ MUNICIPIOS PDET 2020



El progreso
es de todos

Gobierno
de Colombia
Mincomercio



artesanías de colombia

BENEFICIARIOS – 19 ARTESANOS

SGUREGIÓN PDET	MUNICIPIO	BENEFICIARIOS ATENDIDOS	MODULOS IMPARTIDOS	RESULTADOS MÁS IMPORTANTES
Sierra Nevada de Santa Marta	Ciénaga	19	Diseño participativo Comercialización	Inserción de grupos artesanales a dinámicas de mercado. Nuevas propuestas de diseños de productos. Mejoramiento de técnicas en trabajo en totumo y madera. Implementación de nuevas tecnologías y redes sociales en los talleres artesanales. Mejoramiento en Talla en Madera.





LABORATORIOS DE
INNOVACIÓN
Y DISEÑO

DEPARTAMENTO DEL MAGDALENA

Desarrollo de
productos



El progreso
es de todos

Mincomercio





RECIPIENTE

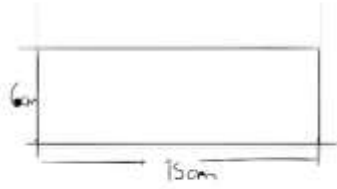

Diseño
Ipiranga (Representación Cultural)

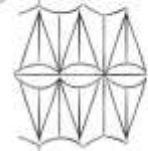
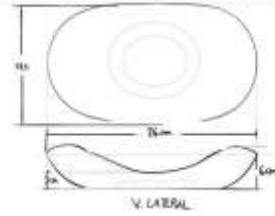

TEJUMA: Conjunto Aza de Sábila
Talaparia

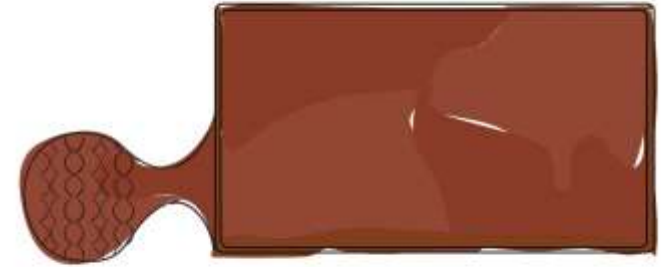

PRODUCTO TIPO SOUVENIR

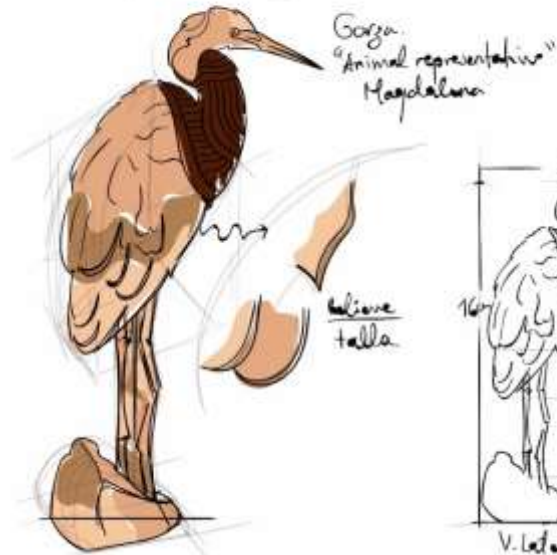

Gorzo
"Animal representativo"
Magdalena

Medida
talla

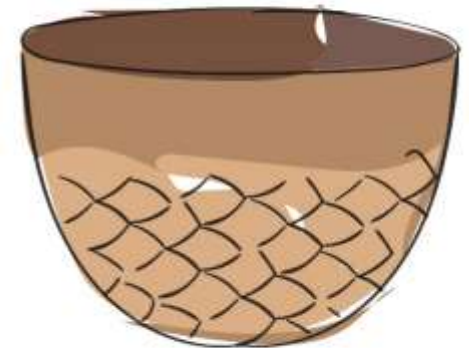
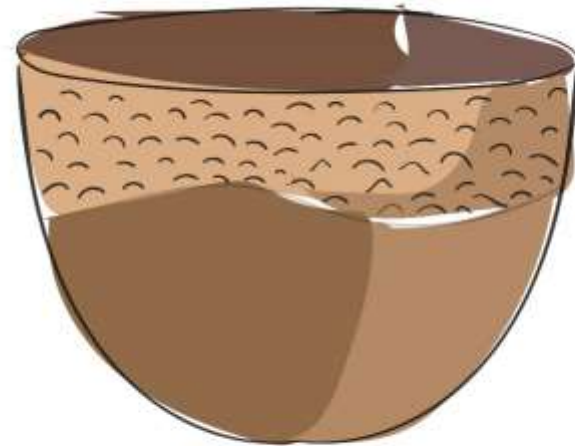
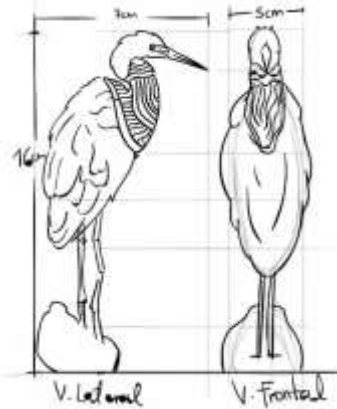



CANDELABRO
Arilla ~~~~~

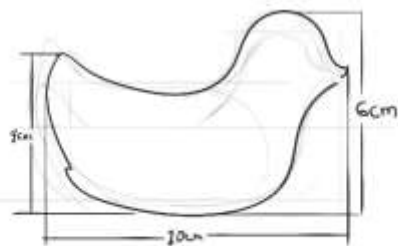

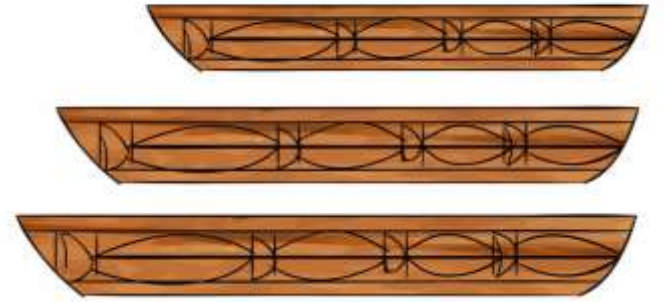
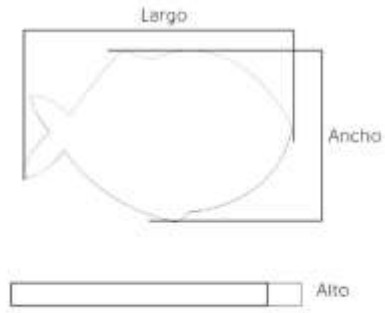
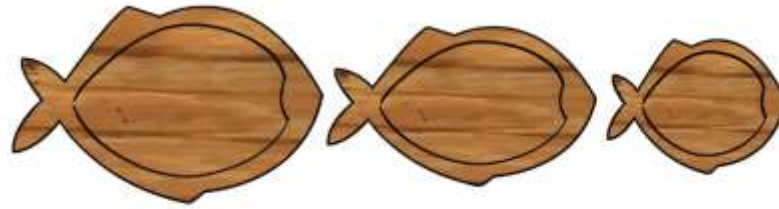

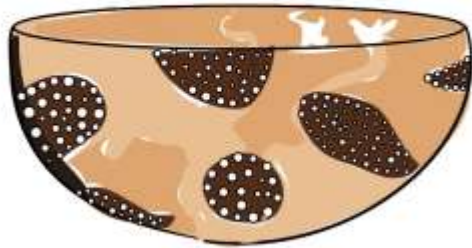
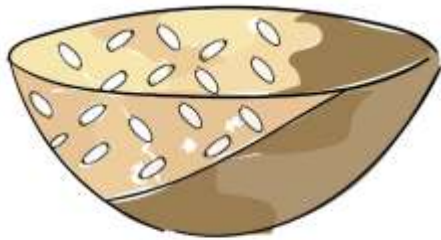
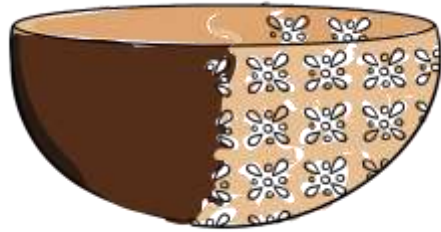
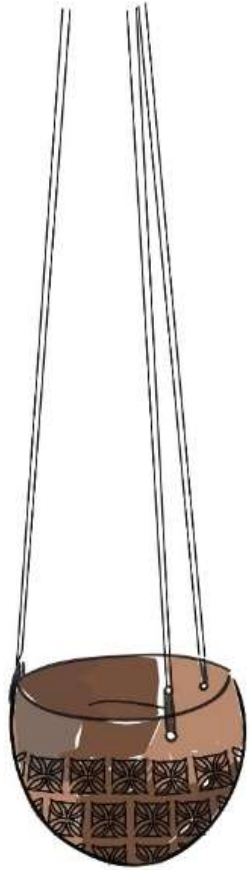

WHEEL OF CHIPS

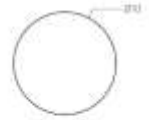
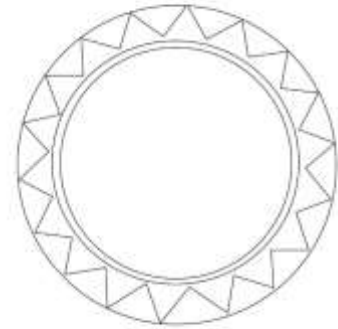

1.5 cm



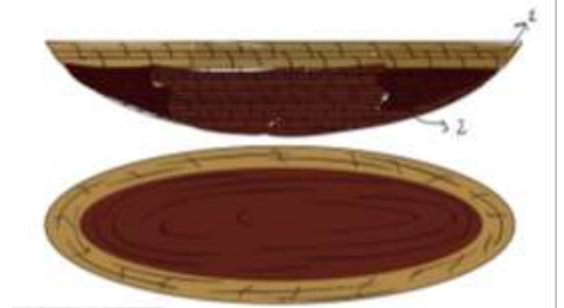
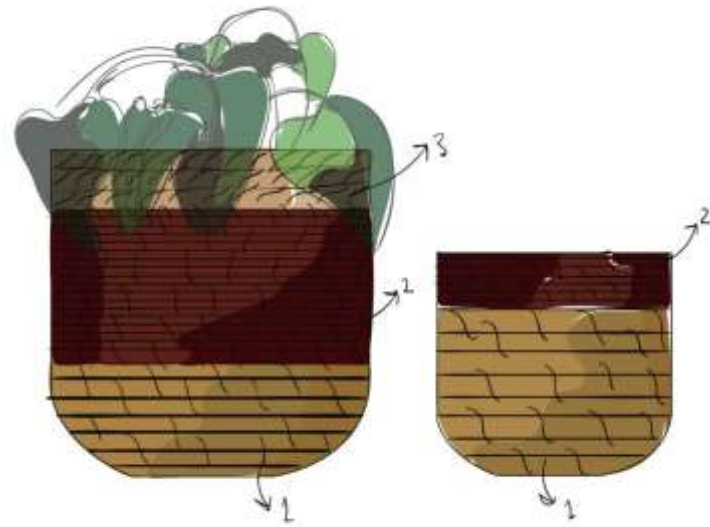
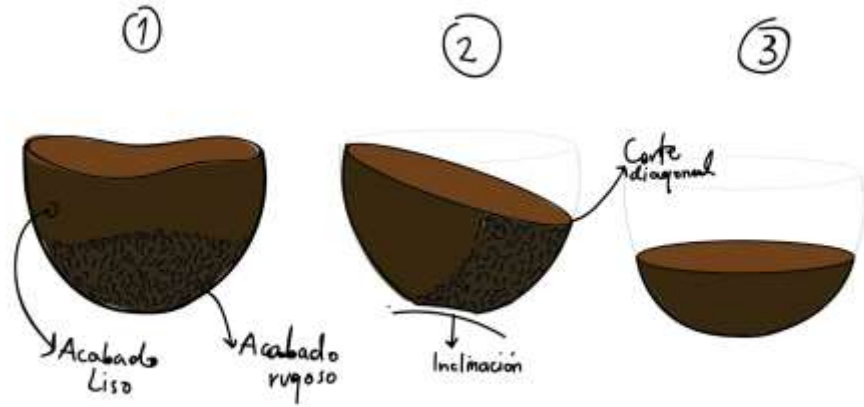
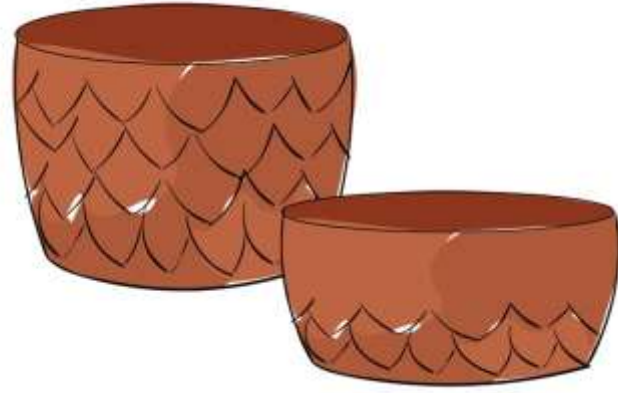
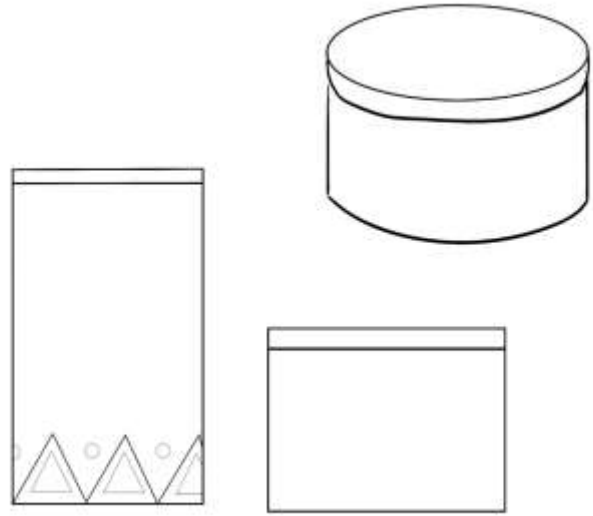

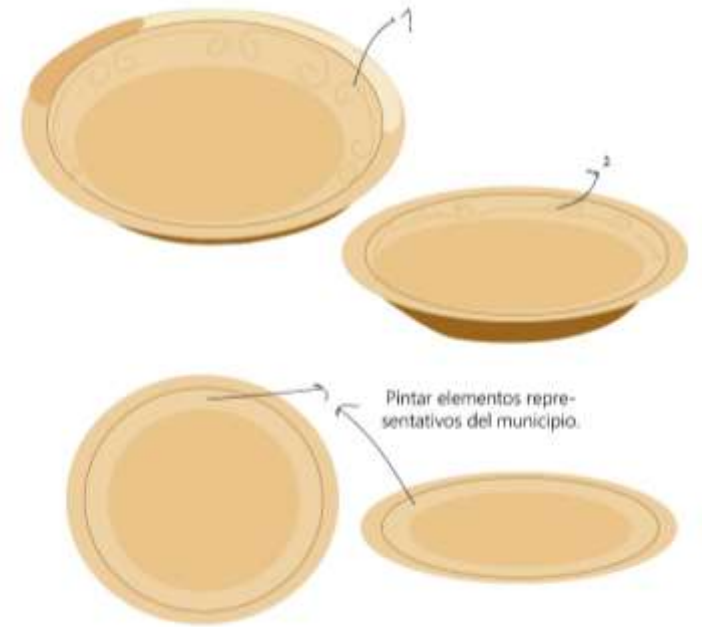
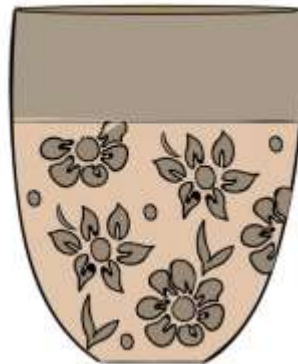
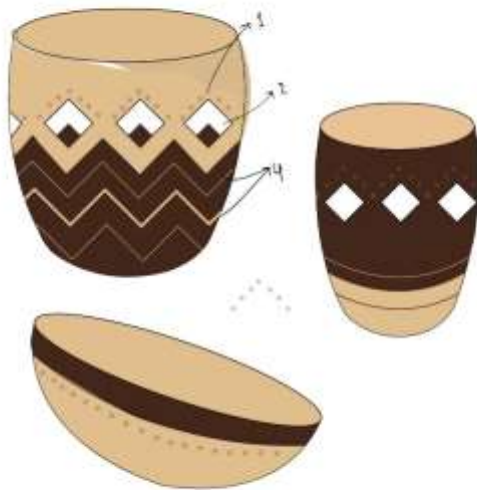
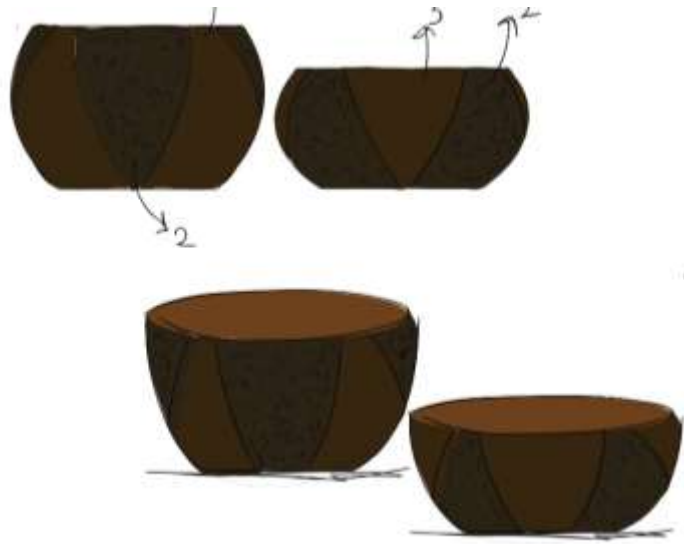



Temple Cienaga

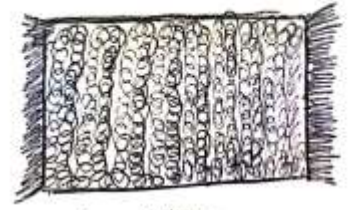

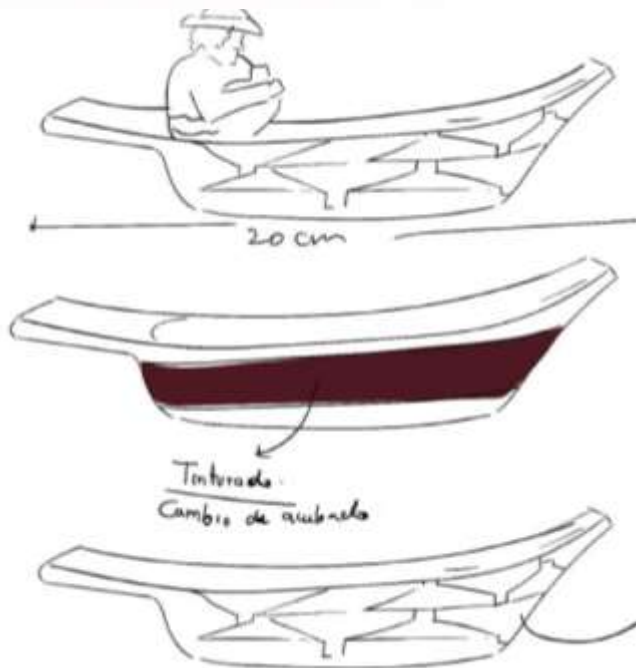

crochet



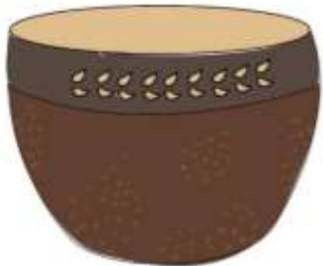





LABORATORIOS DE
INNOVACIÓN
Y DISEÑO

DEPARTAMENTO DEL MAGDALENA

Aliados 2020



El progreso
es de todos

Mincomercio





Gobernaciones:

Departamento del Magdalena

Alcaldías:

Santa Marta, Ciénaga, San Sebastián de Buenavista.

Cámaras de Comercio:

Santa Marta para el Magdalena.

Entidades:

ART, SENA, Ecopetrol Regional Caribe, Nodo Economía Naranja, Ministerio de Cultura.



El progreso
es de todos

Gobierno
de Colombia
Mincomercio



artesanías de colombia

“PIENSA BONITO,
HABLA BONITO,
TEJE BONITO...”

Hugo Jamioy, etnia Kamëntsá

