

Proyecto: Establecimiento y fortalecimiento de sistemas productivos  
artesanales orientados al Mercado Verde y al Biocomercio, en el  
Departamento de Córdoba

Fichas técnicas de productos del municipio de  
San Andrés de Sotavento - Córdoba



Artesanías de Colombia S.A.  
Corporación Autónoma Regional de los  
Valles del Sinú y del San Jorge.



2010



**FORMATO**  
**Ficha de Producto y**  
**Planos Técnicos**  
**Carta**

CODIGO: FORFAT24 V.1  
 FECHA: 2007 10 18

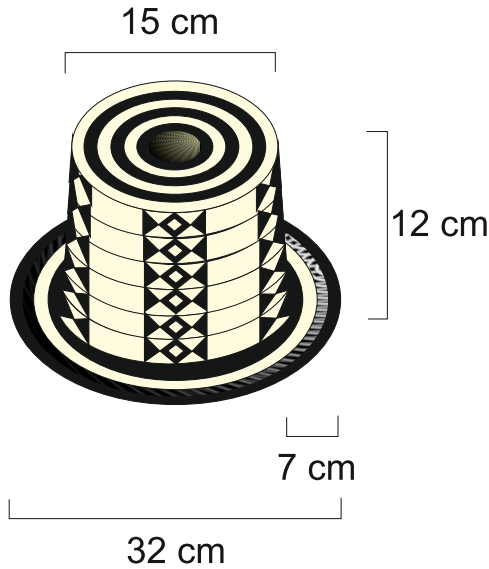

No.	Pieza	Material	Cant. o %
1	sombrero	Caña flecha	100%

**Tabla de Componentes**

**Nombre de la Pieza:** sombrero ala corta      **Referencia:** 2.01      **ESC.** 1:10      **Hoja No.** 27  
**Oficio:** tejeduría      **Técnica:** trenzado      **Materia Prima:** caña flecha

**Especificaciones Técnicas:** sombrero elaborado en trenza quinciana blanca y negra, de ala corta, encopadura de 4 vueltas trenzada con pintas de la iconografía zenú.

<b>Color:</b> Natural y negro		<b>Capacidad de Producción / mes:</b> 6		<b>Dimensiones Generales (mm)</b>			
<b>Peso (gr):</b> 25	<b>Precio Unitario:</b> \$ 35000	<b>Precio por mayor:</b> \$35000		<b>Largo:</b>	<b>Ancho:</b>	<b>Alto:</b> 120	<b>Diámetro:</b> 320

**Artesano:** Antonio Alvarez      **Teléfono:** cel 311 438 8286  
**Grupo o Taller:** Artesanos San Andres de Sotavento      **Departamento:** Córdoba      **Ciudad:** San Andres de Sotavento  
**Certificado Hecho a Mano** Si  No       **Localidad**  **Vereda**  **Resguardo**  : San Andres de Sotavento

**Observaciones:**

**Responsable:** Yilber González      **Dibujante:** Yilber González  
**Aprobado por:**      **Fecha:** 20/04/2010      Referente(s)  Línea  Muestra

Terminada  
 En proceso

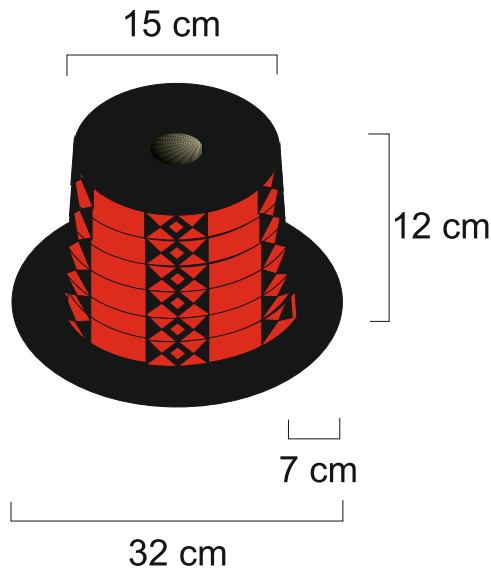

No.	Pieza	Material	Cant. o %
1	sombrero	Caña flecha	100%

**Tabla de Componentes**

**Nombre de la Pieza:** sombrero ala corta      **Referencia:** 2.02      **ESC.** 1:10      **Hoja No.** 28

**Oficio:** tejeduría      **Técnica:** trenzado      **Materia Prima:** caña flecha

**Especificaciones Técnicas:** sombrero elaborado en trenza quinciana roja y negra, de ala corta.

**Color:** Negro y rojo (bija)      **Capacidad de Producción / mes:** 6      **Dimensiones Generales (mm)**

**Peso (gr):** 25      **Precio Unitario:** \$ 35000      **Precio por mayor:** \$35000      **Largo:**      **Ancho:**      **Alto:** 120      **Diámetro:** 320

**Artesano:** Ciriaca Gonzales      **Teléfono:** cel 314 555 2698

**Grupo o Taller:** Asociación de artesanos      **Departamento:** Córdoba      **Ciudad:** San Andres de Sotavento

**Certificado Hecho a Mano** Si  No       **Localidad**  **Vereda**  **Resguardo**  : El contenido

**Observaciones:**

**Responsable:** Yilber González      **Dibujante:** Yilber González

**Aprobado por:**      **Fecha:** 20/04/2010      Referente(s)  Línea  Muestra

Terminada  
En proceso



**FORMATO**  
**Ficha de Producto y**  
**Planos Técnicos**  
**Carta**

CODIGO: FORFAT24 V.1  
 FECHA: 2007 10 18

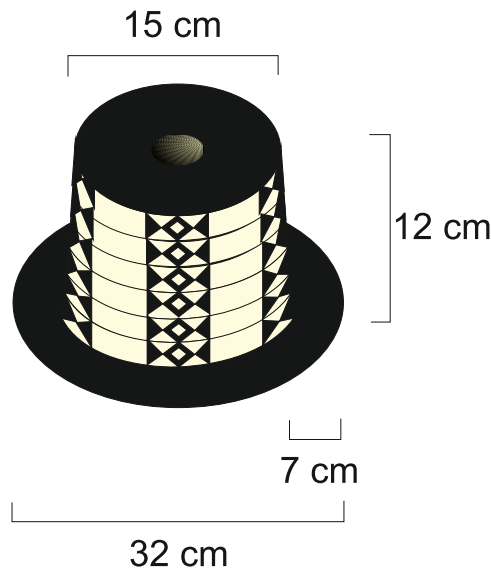

No.	Pieza	Material	Cant. o %
1	sombrero	Caña flecha	100%

**Tabla de Componentes**

<b>Nombre de la Pieza:</b> sombrero ala corta copa alta	<b>Referencia:</b> 2.03	<b>ESC:</b> 1:10	<b>Hoja No.:</b> 29
<b>Oficio:</b> tejeduría	<b>Técnica:</b> trenzado	<b>Materia Prima:</b> caña flecha	

**Especificaciones Técnicas:** sombrero elaborado en trenza quinciana blanca y negra, de ala corta, encopadura de 4 vueltas trenzada con pintas de la iconografía zenú.

<b>Color:</b> Natural y Negro	<b>Capacidad de Producción / mes:</b> 6	<b>Dimensiones Generales (mm)</b>				
<b>Peso (gr):</b> 25	<b>Precio Unitario:</b> \$ 35000	<b>Precio por mayor:</b> \$35000	<b>Largo:</b>	<b>Ancho:</b>	<b>Alto:</b> 120	<b>Diámetro:</b> 320

<b>Artesano:</b> Otoniel Reyes Montiel	<b>Teléfono:</b> cel 314 6011895	
<b>Grupo o Taller:</b> Asociación de artesanos	<b>Departamento:</b> Córdoba	<b>Ciudad:</b> San Andres de Sotavento
<b>Certificado Hecho a Mano</b> Si <input type="checkbox"/> No <input checked="" type="checkbox"/>	<b>Localidad</b> <input type="checkbox"/> <b>Vereda</b> <input checked="" type="checkbox"/> <b>Resguardo</b> <input type="checkbox"/> : Patio bonito	

**Observaciones:**

<b>Responsable:</b> Yilber González	<b>Dibujante:</b> Yilber González	
<b>Aprobado por:</b>	<b>Fecha:</b> 20/04/2010	Referente(s) <input type="checkbox"/> Línea <input checked="" type="checkbox"/> Muestra <input checked="" type="checkbox"/> <input type="checkbox"/>

Terminada  
En proceso



**FORMATO**  
**Ficha de Producto y**  
**Planos Técnicos**  
**Carta**

CODIGO: FORFAT24 V.1  
 FECHA: 2007 10 18

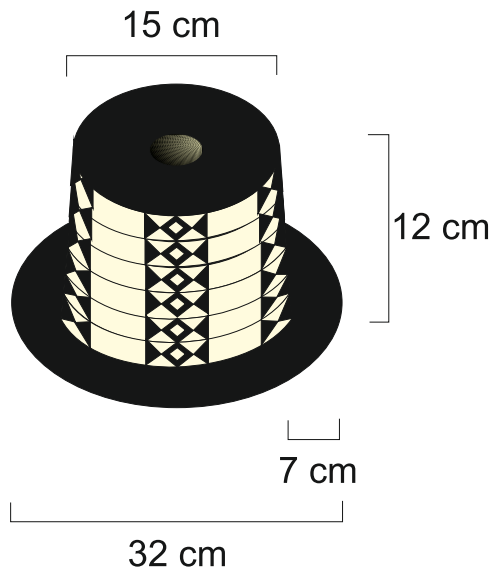

No.	Pieza	Material	Cant. o %
1	sombrero	Caña flecha	100%

**Tabla de Componentes**

**Nombre de la Pieza:** sombrero ala corta copa alta      **Referencia:** 2.04      **ESC.** 1:10      **Hoja No.** 30

**Oficio:** tejeduría      **Técnica:** trenzado      **Materia Prima:** caña flecha

**Especificaciones Técnicas:** sombrero elaborado en trenza quinciana blanca y negra, de ala corta, encopadura alta de 6 vueltas trenzada con pintas de la iconografía zenú.

<b>Color:</b> Natural y Negro		<b>Capacidad de Producción / mes:</b> 6		<b>Dimensiones Generales (mm)</b>			
<b>Peso (gr):</b> 25	<b>Precio Unitario:</b> \$ 35000	<b>Precio por mayor:</b> \$35000		<b>Largo:</b>	<b>Ancho:</b>	<b>Alto:</b> 120	<b>Diámetro:</b> 320

**Artesano:** Antonio Alvarez      **Teléfono:** cel 311 438 8286

**Grupo o Taller:** Asociación de artesanos      **Departamento:** Córdoba      **Ciudad:** San Andres de Sotavento

**Certificado Hecho a Mano** Si  No       **Localidad**  **Vereda**  **Resguardo**  : San Andres de Sotavento

**Observaciones:**

**Responsable:** Yilber González      **Dibujante:** Yilber González

**Aprobado por:**      **Fecha:** 20/04/2010      Referente(s)  Línea  Muestra

Terminada  
En proceso

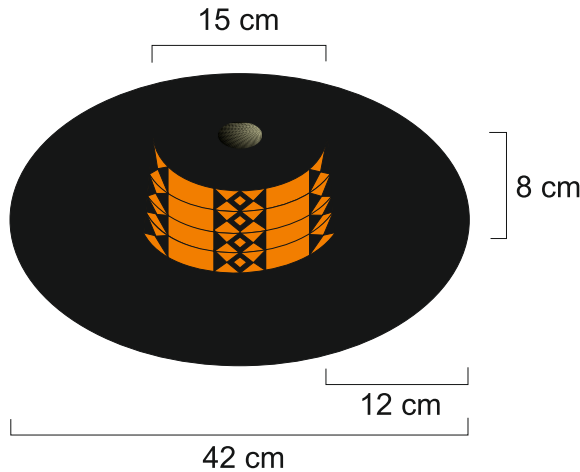

No.	Pieza	Material	Cant. o %
1	sombrero	Caña flecha	100%

**Tabla de Componentes**

<b>Nombre de la Pieza:</b> pava negra, encopadura naranja	<b>Referencia:</b> 3.01	<b>ESC.</b> 1:10	<b>Hoja No.</b> 31
<b>Oficio:</b> tejeduría	<b>Técnica:</b> trenzado	<b>Materia Prima:</b> caña flecha	

**Especificaciones Técnicas:** pava elaborada en trenza quinciana negra y roja, de ala ancha, encopadura de 4 vueltas pinta tomada de la iconografía de la cultura zenu.

<b>Color:</b> Negro y rojo bija	<b>Capacidad de Producción / mes:</b> 6	<b>Dimensiones Generales (mm)</b>				
<b>Peso (gr):</b> 25	<b>Precio Unitario:</b> \$ 70000	<b>Precio por mayor:</b> \$70000	<b>Largo:</b>	<b>Ancho:</b>	<b>Alto:</b> 800	<b>Diámetro:</b> 420
<b>Artesano:</b> Fanny Gonzales		<b>Teléfono:</b> cel cel 312 630 9950				

<b>Grupo o Taller:</b> La nueva union	<b>Departamento:</b> Córdoba	<b>Ciudad:</b> San Andres de Sotavento
<b>Certificado Hecho a Mano</b> Si <input type="checkbox"/> No <input checked="" type="checkbox"/>	<b>Localidad</b> <input type="checkbox"/> <b>Vereda</b> <input checked="" type="checkbox"/> <b>Resguardo</b> <input type="checkbox"/> : Nueva Union	

**Observaciones:**

<b>Responsable:</b> Yilber González	<b>Dibujante:</b> Yilber González
<b>Aprobado por:</b>	<b>Fecha:</b> 20/04/2010
Referente(s) <input type="checkbox"/> Línea <input checked="" type="checkbox"/> Muestra <input checked="" type="checkbox"/> <input type="checkbox"/>	

Terminada   
 En proceso



**FORMATO**  
**Ficha de Producto y**  
**Planos Técnicos**  
**Carta**

CODIGO: FORFAT24 V.1  
 FECHA: 2007 10 18

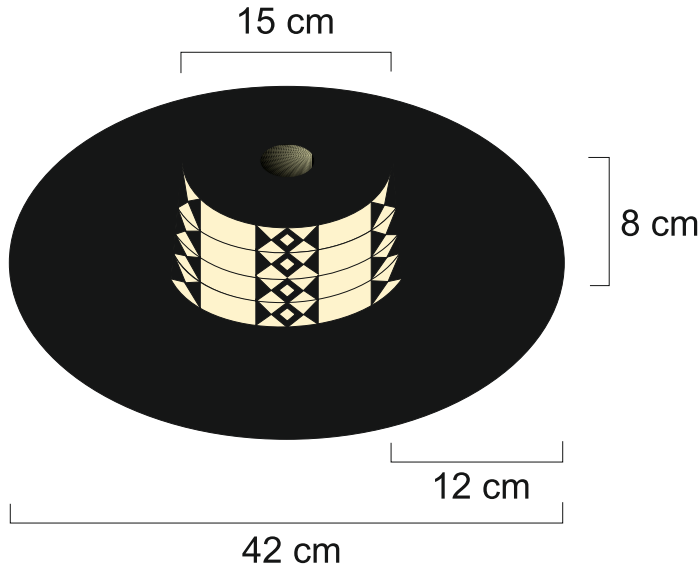

No.	Pieza	Material	Cant. o %
1	sombrero	Caña flecha	100%

**Tabla de Componentes**

<b>Nombre de la Pieza:</b> pava negra, encopadura blanca	<b>Referencia:</b> 3.02	<b>ESC.</b> 1:10	<b>Hoja No.</b> 32
<b>Oficio:</b> tejeduría	<b>Técnica:</b> trenzado	<b>Materia Prima:</b> caña flecha	

**Especificaciones Técnicas:** pava elaborada en trenza quinciana negra y blanca, de ala ancha, encopadura de 4 vueltas pinta tomada de la iconografía de la cultura zenu.

<b>Color:</b> Negro y rojo bija	<b>Capacidad de Producción / mes:</b> 6	<b>Dimensiones Generales (mm)</b>			
<b>Peso (gr):</b> 25	<b>Precio Unitario:</b> \$ 70000	<b>Precio por mayor:</b> \$70000	<b>Largo:</b>	<b>Ancho:</b>	<b>Alto:</b> 80
			<b>Diámetro:</b> 420		

<b>Artesano:</b> Fanny Gonzales	<b>Teléfono:</b> cel cel 312 630 9950	<b>Departamento:</b> Córdoba	<b>Ciudad:</b> San Andres de Sotavento
<b>Grupo o Taller:</b> La nueva union		<b>Localidad:</b> Vereda <input checked="" type="checkbox"/> Resguardo <input type="checkbox"/> : Nueva Union	
<b>Certificado Hecho a Mano</b> Si <input type="checkbox"/> No <input checked="" type="checkbox"/>			

**Observaciones:**

<b>Responsable:</b> Yilber González	<b>Dibujante:</b> Yilber González	<b>Referente(s)</b> <input type="checkbox"/> Línea <input checked="" type="checkbox"/> Muestra <input checked="" type="checkbox"/> <input type="checkbox"/>
<b>Aprobado por:</b>	<b>Fecha:</b> 20/04/2010	

Terminada  
En proceso



**FORMATO**  
**Ficha de Producto y**  
**Planos Técnicos**  
**Carta**

CODIGO: FORFAT24 V.1  
 FECHA: 2007 10 18

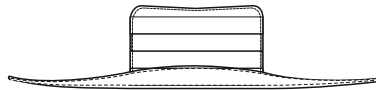
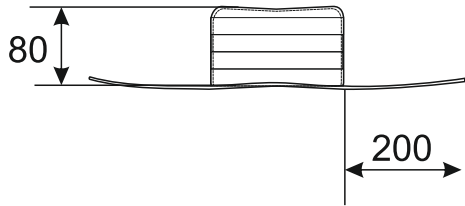
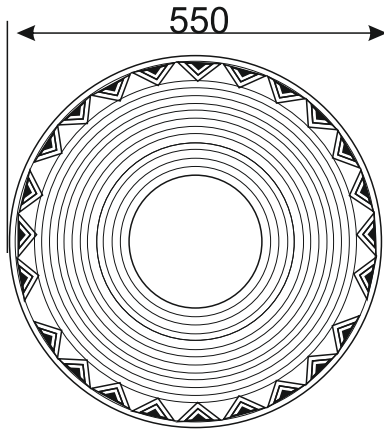

No.	Pieza	Material	Cant. o %
1	sombrero	Caña flecha	100%

**Tabla de Componentes**

**Nombre de la Pieza:** pava negra, pinta pata de rana      **Referencia:** 3.03      **ESC.** 1:10      **Hoja No.** 33

**Oficio:** tejeduría      **Técnica:** trenzado      **Materia Prima:** caña flecha

**Especificaciones Técnicas:** pava elaborada en trenza quinciana negra y blanca, de ala ancha, encopadura de 4 vueltas pinta en la última vuelta del ala, tomada de la iconografía de la cultura zenu.

<b>Color:</b> Negro y natural		<b>Capacidad de Producción / mes:</b> 6		<b>Dimensiones Generales (mm)</b>			
<b>Peso (gr):</b> 25	<b>Precio Unitario:</b> \$ 70000	<b>Precio por mayor:</b> \$70000		<b>Largo:</b>	<b>Ancho:</b>	<b>Alto:</b> 80	<b>Diámetro:</b> 550

**Artesano:** Heroína Suarez      **Teléfono:** cel 3162375126

**Grupo o Taller:** grupo mujeres artesanas de vidales      **Departamento:** Córdoba      **Ciudad:** Tuchin

**Certificado Hecho a Mano** Si  No       **Localidad**  **Vereda**  **Resguardo**  : vidales

**Observaciones:**

**Responsable:** Martha Sofía Uribe      **Dibujante:** Martha Sofía Uribe

**Aprobado por:**      **Fecha:** 20/04/2010      Referente(s)  Línea  Muestra

Terminada   
 En proceso





**FORMATO**  
**Ficha de Producto y**  
**Planos Técnicos**  
**Carta**

CODIGO: FORFAT24 V.1  
 FECHA: 2007 10 18

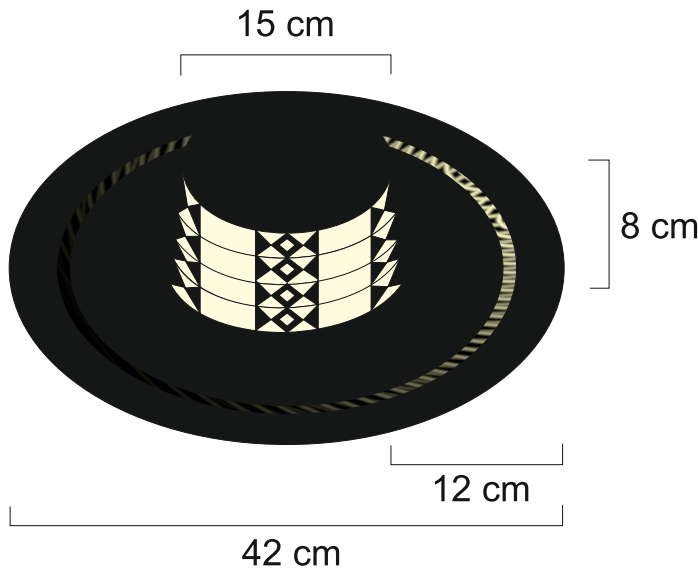

No.	Pieza	Material	Cant. o %
1	sombrero	Caña flecha	100%

**Tabla de Componentes**

<b>Nombre de la Pieza:</b> Sombrero encopadura, ala negra	<b>Referencia:</b> 4.01	<b>ESC.</b> 1:10	<b>Hoja No.</b> 34
<b>Oficio:</b> tejeduría	<b>Técnica:</b> trenzado	<b>Materia Prima:</b> caña flecha	

**Especificaciones Técnicas:** sombrero elaborado en trenza quinciana negra y blanca, encopadura de 4 vueltas con trenza pintada pinta tomada de la iconografía de la cultura zenú, ala negra.

<b>Color:</b> Negro y natural	<b>Capacidad de Producción / mes:</b> 6	<b>Dimensiones Generales (mm)</b>			
<b>Peso (gr):</b> 25	<b>Precio Unitario:</b> \$ 70000	<b>Precio por mayor:</b> \$70000	<b>Largo:</b>	<b>Ancho:</b>	<b>Alto:</b> 90
			<b>Diámetro:</b> 420		

<b>Artesano:</b> Antonio Alvarez	<b>Teléfono:</b> 311 438 8286	
<b>Grupo o Taller:</b> Asociación de artesanos	<b>Departamento:</b> Córdoba	<b>Ciudad:</b> San Andres de Sotavento
<b>Certificado Hecho a Mano</b> Si <input type="checkbox"/> No <input checked="" type="checkbox"/>	<b>Localidad</b> <input type="checkbox"/> <b>Vereda</b> <input checked="" type="checkbox"/> <b>Resguardo</b> <input type="checkbox"/> : San Andres de Sotavento	

**Observaciones:**

<b>Responsable:</b> Yilber González	<b>Dibujante:</b> Yilber González	
<b>Aprobado por:</b>	<b>Fecha:</b> 20/04/2010	Referente(s) <input type="checkbox"/> Línea <input checked="" type="checkbox"/> Muestra <input checked="" type="checkbox"/> <input type="checkbox"/>

Terminada   
 En proceso



**FORMATO**  
**Ficha de Producto y**  
**Planos Técnicos**  
**Carta**

CODIGO: FORFAT24

V.1

FECHA: 2007 10 18

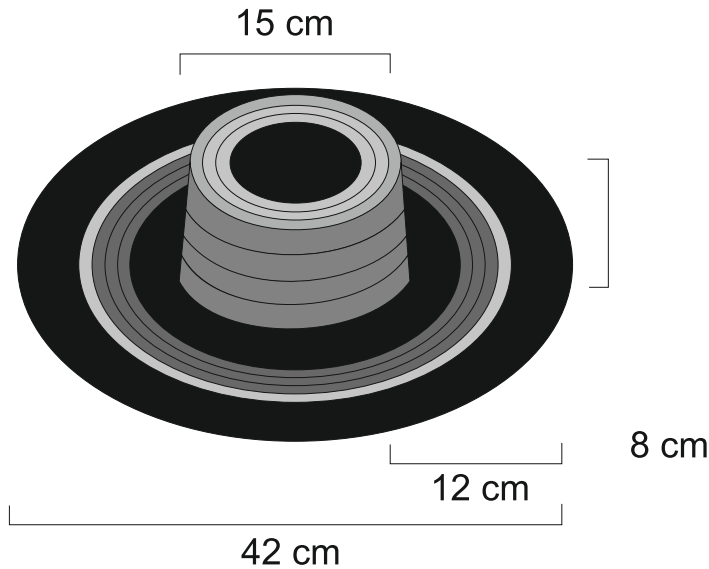

No.	Pieza	Material	Cant. o %
1	sombrero	Caña flecha	100%

**Tabla de Componentes**

**Nombre de la Pieza:** Sombrero negro, ala media      **Referencia:** 4.02      **ESC.** 1:10      **Hoja No.** 35

**Oficio:** tejeduría      **Técnica:** trenzado      **Materia Prima:** caña flecha

**Especificaciones Técnicas:** sombrero elaborado en trenza quinciana negra

<b>Color:</b> Negro y natural		<b>Capacidad de Producción / mes:</b> 6		<b>Dimensiones Generales (mm)</b>			
<b>Peso (gr):</b> 25	<b>Precio Unitario:</b> \$ 65000	<b>Precio por mayor:</b> 65000		<b>Largo:</b>	<b>Ancho:</b>	<b>Alto:</b> 80	<b>Diámetro:</b> 420

**Artesano:** Maria Marquez      **Teléfono:** 313 555 0821

**Grupo o Taller:** Asociación de artesanos      **Departamento:** Córdoba      **Ciudad:** San Andres de Sotavento

**Certificado Hecho a Mano** Si  No       **Localidad**  **Vereda**  **Resguardo**  : El Contento

**Observaciones:**

**Responsable:** Yilber González      **Dibujante:** Yilber González

**Aprobado por:**      **Fecha:** 20/04/2010      Referente(s)  Línea  Muestra

Terminada  
En proceso

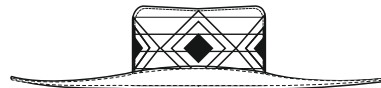
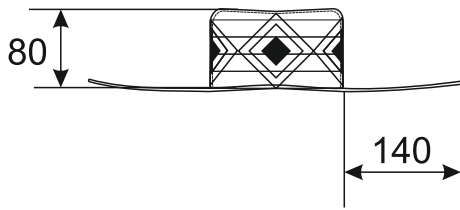
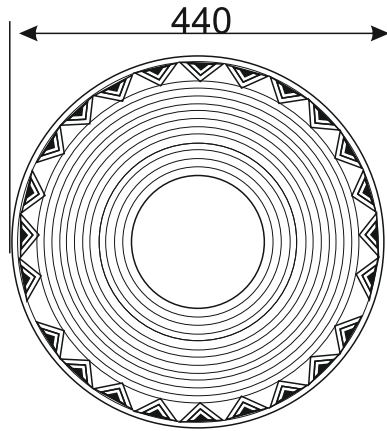

No.	Pieza	Material	Cant. o %
1	sombrero	Caña flecha	100%

**Tabla de Componentes**

<b>Nombre de la Pieza:</b> Sombrero negro, pata de rana	<b>Referencia:</b> 4.03	<b>ESC.</b> 1:10	<b>Hoja No.</b> 36
<b>Oficio:</b> tejeduría	<b>Técnica:</b> trenzado	<b>Materia Prima:</b> caña flecha	

**Especificaciones Técnicas:** sombrero elaborado en trenza quinciana negra y blanca, encopadura de 4 vueltas con trenza pintada pinta tomada de la iconografía de la cultura zenú, ala negra.

<b>Color:</b> Negro y natural	<b>Capacidad de Producción / mes:</b> 6	<b>Dimensiones Generales (mm)</b>			
<b>Peso (gr):</b> 25	<b>Precio Unitario:</b> \$ 70000	<b>Precio por mayor:</b> 70000	<b>Largo:</b>	<b>Ancho:</b>	<b>Alto:</b> 90
			<b>Diámetro:</b> 440		

<b>Artesano:</b> Escilda Estrada	<b>Teléfono:</b> 3135223030	
<b>Grupo o Taller:</b> Casa de mujeres artesanas	<b>Departamento:</b> Córdoba	<b>Ciudad:</b> San Andres de Sotavento
<b>Certificado Hecho a Mano</b> Si <input type="checkbox"/> No <input checked="" type="checkbox"/>	<b>Localidad</b> <input type="checkbox"/> <b>Vereda</b> <input checked="" type="checkbox"/> <b>Resguardo</b> <input type="checkbox"/> : Flores de Mochá	

**Observaciones:**

<b>Responsable:</b> Martha Sofía Uribe	<b>Dibujante:</b> Martha Sofía Uribe	
<b>Aprobado por:</b>	<b>Fecha:</b> 20/04/2010	Referente(s) <input type="checkbox"/> Línea <input checked="" type="checkbox"/> Muestra <input checked="" type="checkbox"/> <input type="checkbox"/>

Terminada  
 En proceso

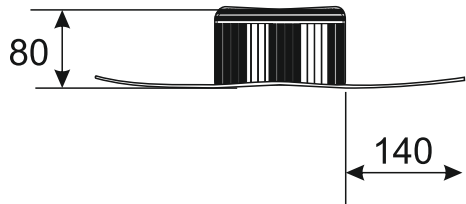

No.	Pieza	Material	Cant. o %
1	sombrero	Caña flecha	100%

**Tabla de Componentes**

<b>Nombre de la Pieza:</b> Sombrero de parche	<b>Referencia:</b> 4.04	<b>ESC:</b> 1:10	<b>Hoja No.:</b> 37
<b>Oficio:</b> tejeduría	<b>Técnica:</b> trenzado	<b>Materia Prima:</b> caña flecha	

**Especificaciones Técnicas:** sombrero elaborado en trenza quinciana negra y blanca cosiendo las trenzas en forma vertical para la , encopadura y el ala en franjas guresas negras y blancas.

<b>Color:</b> Negro y natural	<b>Capacidad de Producción / mes:</b> 6	<b>Dimensiones Generales (mm)</b>			
<b>Peso (gr):</b> 25	<b>Precio Unitario:</b> \$ 70000	<b>Precio por mayor:</b> 70000	<b>Largo:</b>	<b>Ancho:</b>	<b>Alto:</b> 90
			<b>Diámetro:</b> 440		

<b>Artesano:</b> Santa Heroína Suarez	<b>Teléfono:</b> 3162375126
<b>Grupo o Taller:</b> Casa de mujeres artesanas	<b>Departamento:</b> Córdoba <b>Ciudad:</b> Tuchín
<b>Certificado Hecho a Mano</b> Si <input type="checkbox"/> No <input checked="" type="checkbox"/>	<b>Localidad</b> <input type="checkbox"/> <b>Vereda</b> <input checked="" type="checkbox"/> <b>Resguardo</b> <input type="checkbox"/> : Vidales

**Observaciones:**

<b>Responsable:</b> Martha Sofía Uribe	<b>Dibujante:</b> Martha Sofía Uribe
<b>Aprobado por:</b>	<b>Fecha:</b> 20/04/2010
Referente(s) <input type="checkbox"/> Línea <input checked="" type="checkbox"/> Muestra <input checked="" type="checkbox"/> <input type="checkbox"/>	

Terminada   
 En proceso



**FORMATO**  
**Ficha de Producto y**  
**Planos Técnicos**  
**Carta**

CODIGO: FORFAT24 V.1  
 FECHA: 2007 10 18

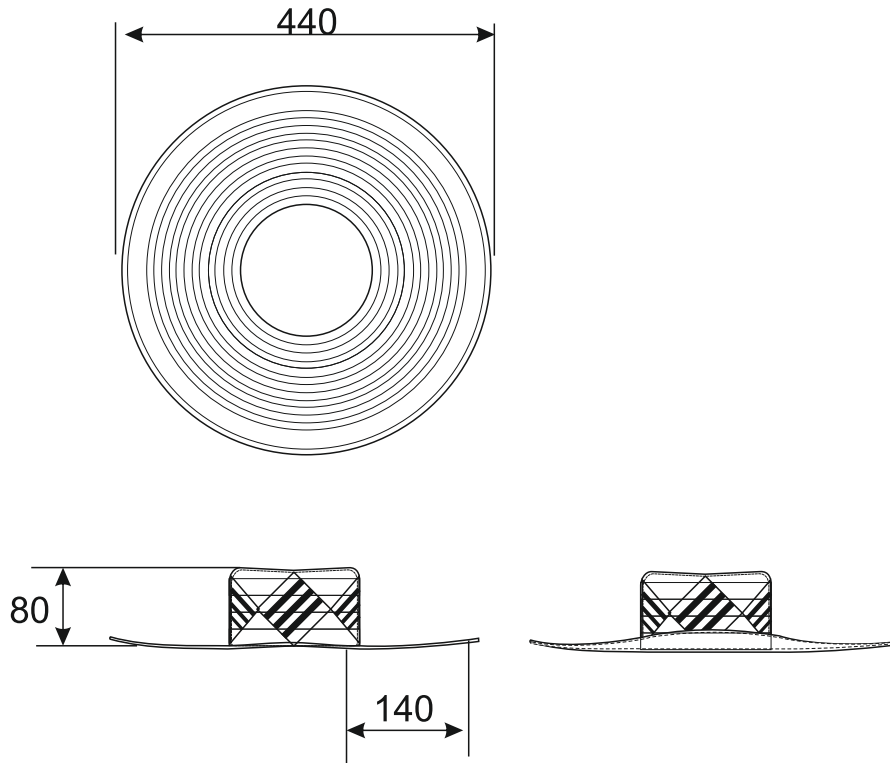

No.	Pieza	Material	Cant. o %
1	sombrero	Caña flecha	100%

**Tabla de Componentes**

**Nombre de la Pieza:** Sombrero pinta costilla **Referencia:** 4.05 **ESC.** 1:10 **Hoja No.** 38

**Oficio:** tejeduría **Técnica:** trenzado **Materia Prima:** caña flecha

**Especificaciones Técnicas:** sombrero elaborado en trenza quinciana grano de arroz, encopadura de 4 vueltas con trenza pintada pinta tomada de la iconografía de la cultura zenú.

<b>Color:</b> Negro y natural		<b>Capacidad de Producción / mes:</b> 6		<b>Dimensiones Generales (mm)</b>			
<b>Peso (gr.):</b> 25	<b>Precio Unitario:</b> \$ 70000	<b>Precio por mayor:</b> 70000		<b>Largo:</b>	<b>Ancho:</b>	<b>Alto:</b> 100	<b>Diámetro:</b> 400

**Artesano:** Santa Heroína Suarez **Teléfono:** 3162375126

**Grupo o Taller:** Casa de mujeres artesanas **Departamento:** Córdoba **Ciudad:** Tuchín

**Certificado Hecho a Mano** Si  No  **Localidad**  **Vereda**  **Resguardo**  : Vidales

**Observaciones:**

**Responsable:** Martha Sofía Uribe **Dibujante:** Martha Sofía Uribe

**Aprobado por:** **Fecha:** 20/04/2010 Referente(s)  Línea  Muestra

Terminada  
En proceso



**FORMATO**  
**Ficha de Producto y**  
**Planos Técnicos**  
**Carta**

CODIGO: FORFAT24 V.1  
 FECHA: 2007 10 18

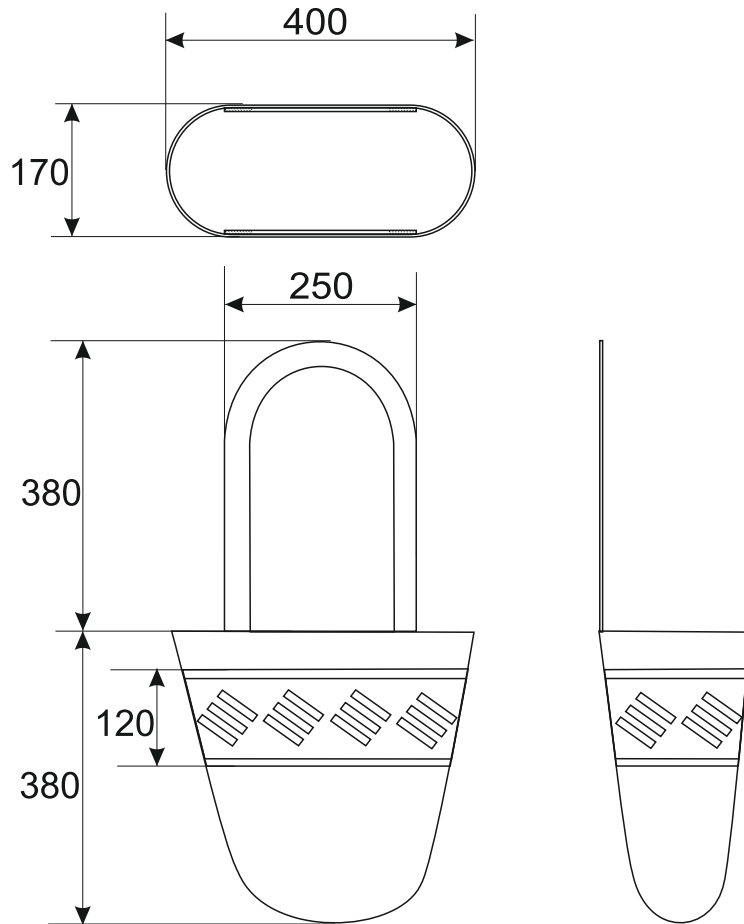

No.	Pieza	Material	Cant. o %
1	bolso	Caña flecha	100%

**Tabla de Componentes**

<b>Nombre de la Pieza:</b> bolso pinta costilla		<b>Referencia:</b> 5.01	<b>ESC:</b> 1:10	<b>Hoja No.:</b> 39
<b>Oficio:</b> tejeduría		<b>Técnica:</b> trenzado	<b>Materia Prima:</b> caña flecha	
<b>Especificaciones Técnicas:</b> bolso elaborado en trenza de once pies, pinta grano de arroz, trenza blanca y negra pinta elaborada mediante la costura de las trenzas blancas y negras.				
<b>Color:</b> Negro y natural		<b>Capacidad de Producción / mes:</b> 8		<b>Dimensiones Generales (mm)</b>
<b>Peso (gr):</b> 25	<b>Precio Unitario:</b> \$ 55000	<b>Precio por mayor:</b> 55000	<b>Largo:</b> 400	<b>Ancho:</b> 150
<b>Artesano:</b> Escilda Estrada			<b>Teléfono:</b> 3135223030	<b>Alto:</b> 500
<b>Grupo o Taller:</b> Casa de mujeres artesanas			<b>Departamento:</b> Córdoba	<b>Ciudad:</b> San Andres de sotavento
<b>Certificado Hecho a Mano</b> Si <input type="checkbox"/> No <input checked="" type="checkbox"/>			<b>Localidad</b> <input type="checkbox"/> <b>Vereda</b> <input checked="" type="checkbox"/> <b>Resguardo</b> <input type="checkbox"/> : Flores de Mochá	

**Observaciones:**

<b>Responsable:</b> Martha Sofía Uribe	<b>Dibujante:</b> Martha Sofía Uribe
<b>Aprobado por:</b>	<b>Fecha:</b> 20/04/2010

Referente(s)  Línea  Muestra

Terminada   
 En proceso



**FORMATO**  
**Ficha de Producto y**  
**Planos Técnicos**  
**Carta**

CODIGO: FORFAT24

V.1

FECHA: 2007 10 18

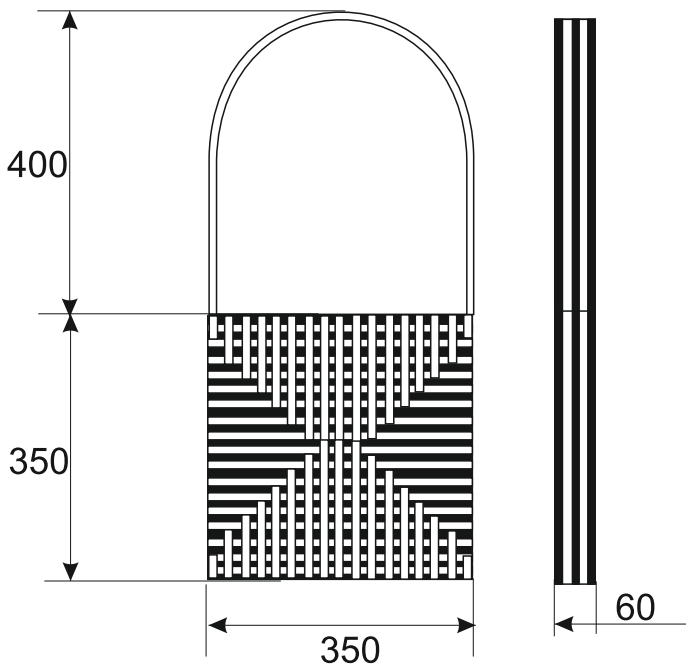

No.	Pieza	Material	Cant. o %
1	bolso	Caña flecha	100%

**Tabla de Componentes**

**Nombre de la Pieza:** bolso rallas y cuadros      **Referencia:** 5.02      **ESC:** 1:10      **Hoja No.** 40

**Oficio:** tejeduría      **Técnica:** trenzado      **Materia Prima:** caña flecha

**Especificaciones Técnicas:** bolso elaborado en trenza de once pies, blanca y negra, entre tejiendo las trenzas para crear la pinta.

**Color:** Negro y natural      **Capacidad de Producción / mes:** 8      **Dimensiones Generales (mm)**

**Peso (gr):** 30      **Precio Unitario:** \$ 60000      **Precio por mayor:** \$60000      **Largo:** 350      **Ancho:** 60      **Alto:** 750      **Diámetro:**

**Artesano:** Escilda Estrada      **Teléfono:** 3135223030

**Grupo o Taller:** Casa de mujeres artesanas      **Departamento:** Córdoba      **Ciudad:** San Andres de sotavento

**Certificado Hecho a Mano** Si  No       **Localidad**  **Vereda**  **Resguardo**  : Flores de Mochá

**Observaciones:**

**Responsable:** Martha Sofía Uribe      **Dibujante:** Martha Sofía Uribe

**Aprobado por:**      **Fecha:** 20/04/2010      Referente(s)  Línea  Muestra

Terminada  
En proceso



**FORMATO**  
**Ficha de Producto y**  
**Planos Técnicos**  
**Carta**

CODIGO: FORFAT24 V.1  
 FECHA: 2007 10 18

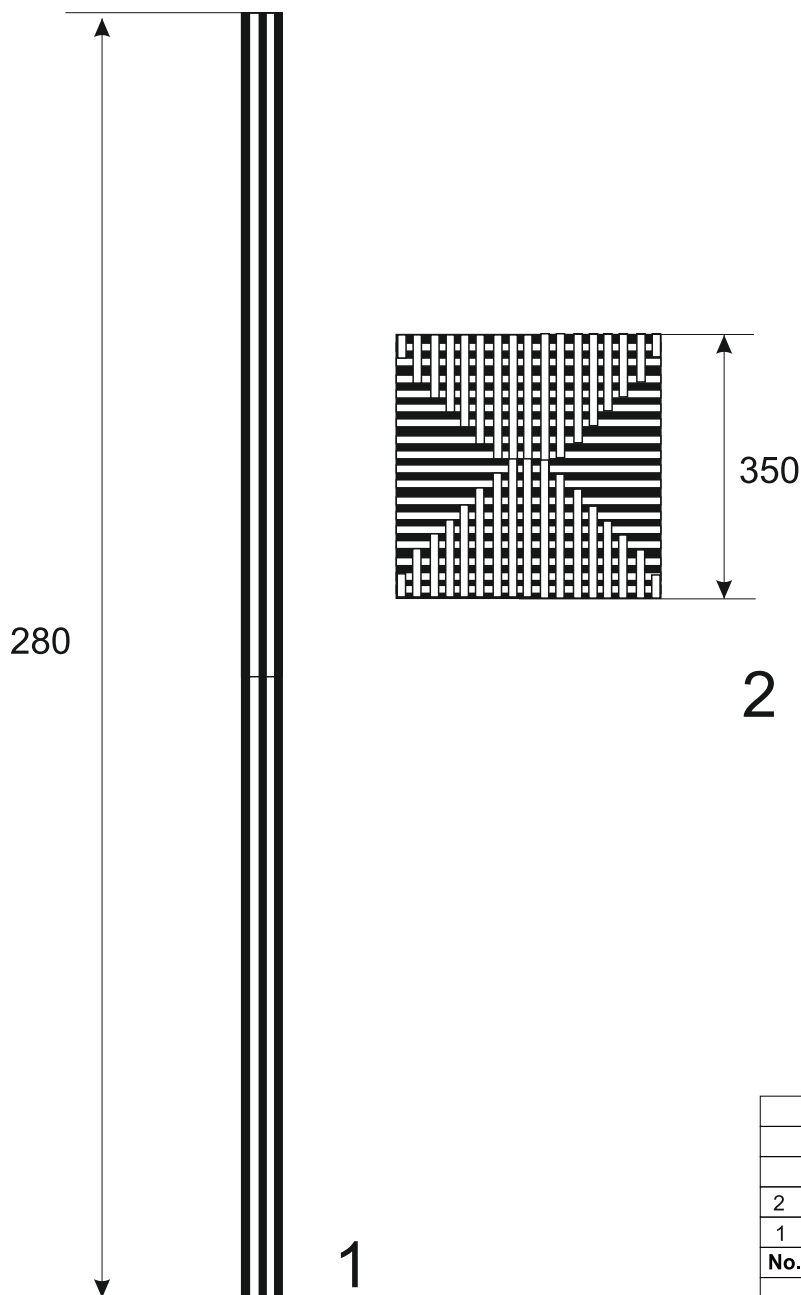

No.	Pieza	Material	Cant. o %
2	manija	Caña flecha	20%
1	bolso	Caña flecha	80%

**Tabla de Componentes**

**Nombre de la Pieza:** bolso rallas y cuadros      **Referencia:** 5.02      **ESC.** 1:10      **Hoja No.** 40

**Oficio:** tejeduría      **Técnica:** trenzado      **Materia Prima:** caña flecha

**Especificaciones Técnicas:** Despiece bolso rallas y cuadros

**Color:** Negro y natural      **Capacidad de Producción / mes:** 8      **Dimensiones Generales (mm)**

**Peso (gr):** 30      **Precio Unitario:** \$ 60000      **Precio por mayor:** \$60000      **Largo:** 350      **Ancho:** 60      **Alto:** 750      **Diámetro:**

**Artesano:** Escilda Estrada      **Teléfono:** 3135223030

**Grupo o Taller:** Casa de mujeres artesanas      **Departamento:** Córdoba      **Ciudad:** San Andres de sotavento

**Certificado Hecho a Mano** Si  No       **Localidad**  **Vereda**  **Resguardo**  : Flores de Mochá

**Observaciones:**

**Responsable:** Martha Sofía Uribe      **Dibujante:** Martha Sofía Uribe

**Aprobado por:**      **Fecha:** 20/04/2010      Referente(s)  Línea  Muestra

Terminada  En proceso





**FORMATO**  
**Ficha de Producto y**  
**Planos Técnicos**  
**Carta**

CODIGO: FORFAT24 V.1  
 FECHA: 2007 10 18

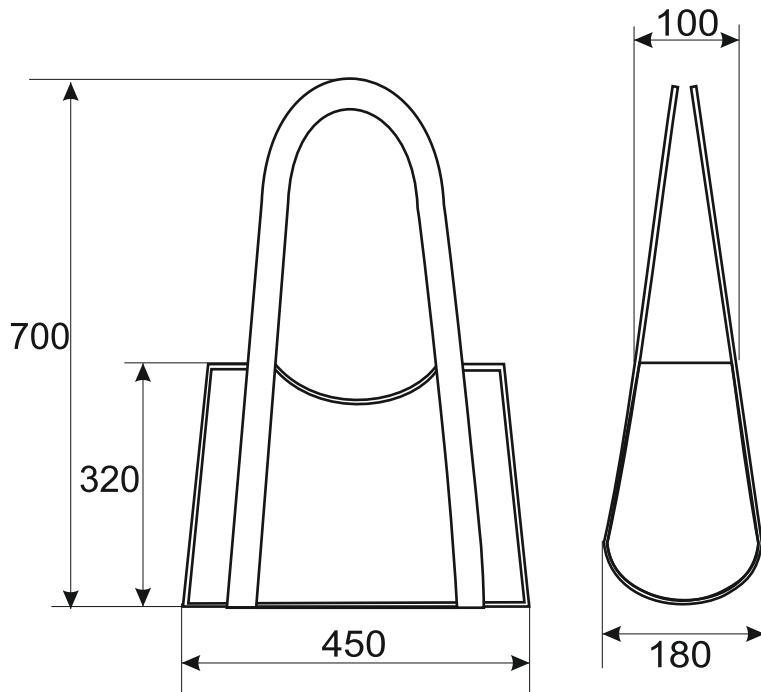

No.	Pieza	Material	Cant. o %
1	bolso	Caña flecha	100%

**Tabla de Componentes**

<b>Nombre de la Pieza:</b> bolso pata de rana		<b>Referencia:</b> 5.03	<b>ESC.</b> 1:10		<b>Hoja No.</b> 41
<b>Oficio:</b> tejeduría		<b>Técnica:</b> trenzado	<b>Materia Prima:</b> caña flecha		
<b>Especificaciones Técnicas:</b> bolso elaborado en trenza de once pies blanca y negra, para el cuerpo del bolso y trenza pintada para las manijas					
<b>Color:</b> Negro y natural		<b>Capacidad de Producción / mes:</b> 8		<b>Dimensiones Generales (mm)</b>	
<b>Peso (gr):</b> 30	<b>Precio Unitario:</b> \$65000	<b>Precio por mayor:</b> \$65000		<b>Largo:</b> 450	<b>Ancho:</b> 180
<b>Artesano:</b> Escilda EStrada		<b>Teléfono:</b> 3135223030		<b>Alto:</b> 700	<b>Diámetro:</b>
<b>Grupo o Taller:</b> Casa de mujeres artesanas			<b>Departamento:</b> Córdoba		<b>Ciudad:</b> San Andres de sotavento
<b>Certificado Hecho a Mano</b> Si <input type="checkbox"/> No <input checked="" type="checkbox"/>			<b>Localidad</b> <input type="checkbox"/> <b>Vereda</b> <input checked="" type="checkbox"/> <b>Resguardo</b> <input type="checkbox"/> : Flores de Mochá		

**Observaciones:**

<b>Responsable:</b> Martha Sofía Uribe	<b>Dibujante:</b> Martha Sofía Uribe
<b>Aprobado por:</b>	<b>Fecha:</b> 20/04/2010

Referente(s)  Línea  Muestra

Terminada  
 En proceso

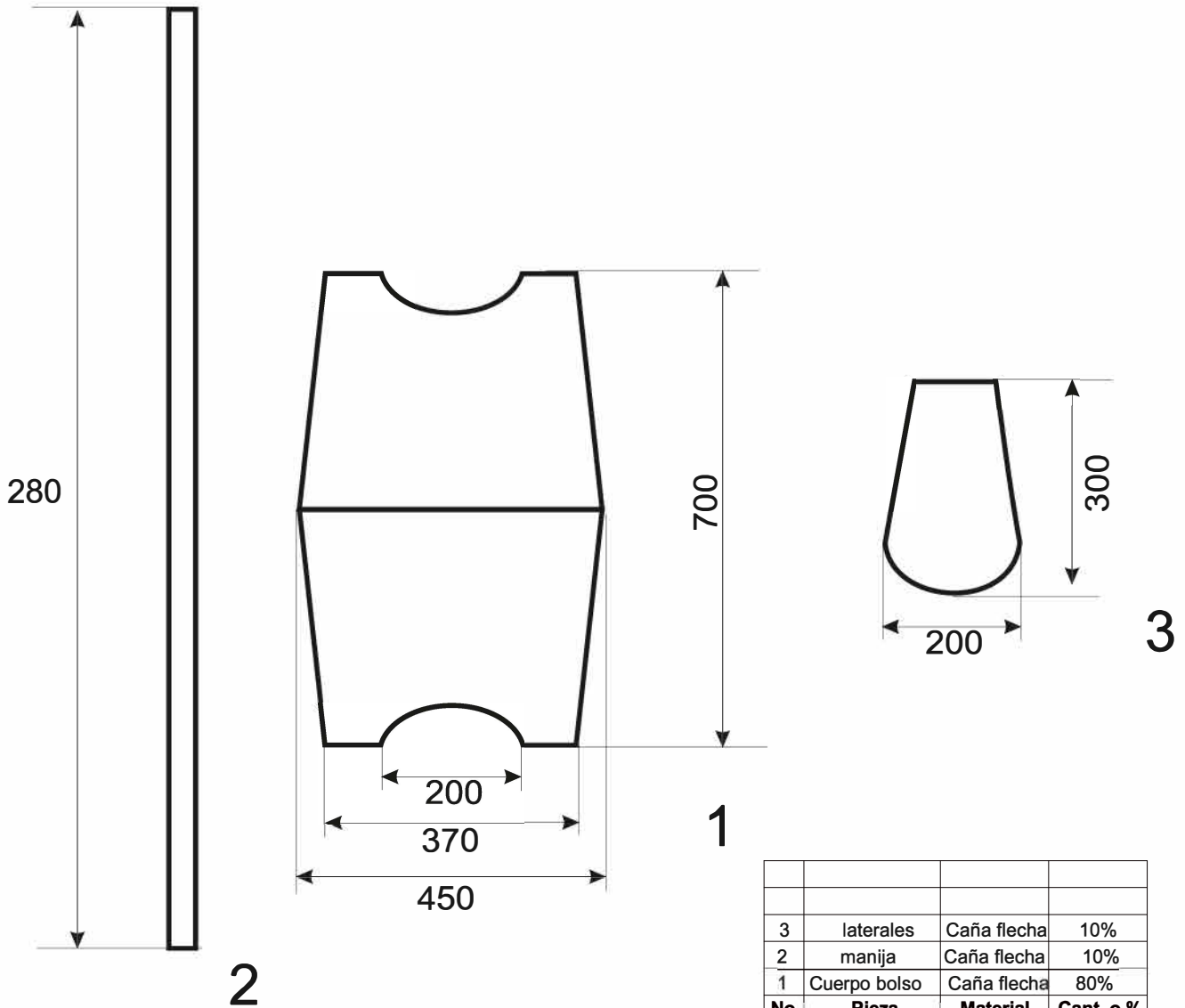

No.	Pieza	Material	Cant. o %
3	laterales	Caña flecha	10%
2	manija	Caña flecha	10%
1	Cuerpo bolso	Caña flecha	80%

**Tabla de Componentes**

**Nombre de la Pieza:** bolso pinta pata de rana      **Referencia:** 5.02      **ESC.** 1:10      **Hoja No.** 40  
**Oficio:** tejeduría      **Técnica:** trenzado      **Materia Prima:** caña flecha

**Especificaciones Técnicas:** Despiece Bolso pinta pata de rana.

<b>Color:</b> Negro y natural	<b>Capacidad de Producción / mes:</b> 8	<b>Dimensiones Generales (mm)</b>			
<b>Peso (gr):</b> 30	<b>Precio Unitario:</b> \$ 60000	<b>Precio por mayor:</b> \$60000	<b>Largo:</b> 350	<b>Ancho:</b> 60	<b>Alto:</b> 750
<b>Artesano:</b> Escilda Estrada		<b>Teléfono:</b> 3135223030			
<b>Grupo o Taller:</b> Casa de mujeres artesanas			<b>Departamento:</b> Córdoba	<b>Ciudad:</b> San Andres de sotavento	
<b>Certificado Hecho a Mano</b> Si <input type="checkbox"/> No <input checked="" type="checkbox"/>			<b>Localidad</b> <input type="checkbox"/> <b>Vereda</b> <input checked="" type="checkbox"/> <b>Resguardo</b> <input type="checkbox"/> : Flores de Mochá		

**Observaciones:**

**Responsable:** Martha Sofia Uribe      **Dibujante:** Martha Sofia Uribe  
**Aprobado por:**      **Fecha:** 20/04/2010      Referente(s)  Línea  Muestra

Terminada   
 En proceso