



Proyecto MPAF017-8
“FORTALECIMIENTO DE LA PRODUCCION ARTESANAL COMO ESTRATEGIA DE GENERACION DE EMPLEO DE LA POBLACION ISLEÑA DEL DEPARTAMENTO INSULAR DE SAN ANDRES, PROVIDENCIA Y SANTA CATALINA”.

Convenio Artesanías de Colombia
Cámara de Comercio de San Andrés CNV2008-11
Contrato MPAF017-8 Fomipyme - Artesanías de Colombia S.A.

Fichas de diseño de productos para trabajos con calceta de plátano

Omar Darío Martínez G.

2010



artesanías de colombia

FORMATO
Ficha de
Dibujo y Planos Técnicos - En
Evaluación

CODIGO: FORFAT 24
FECHA: 2007 10 18
Producto en Evaluación No. 510

V.1

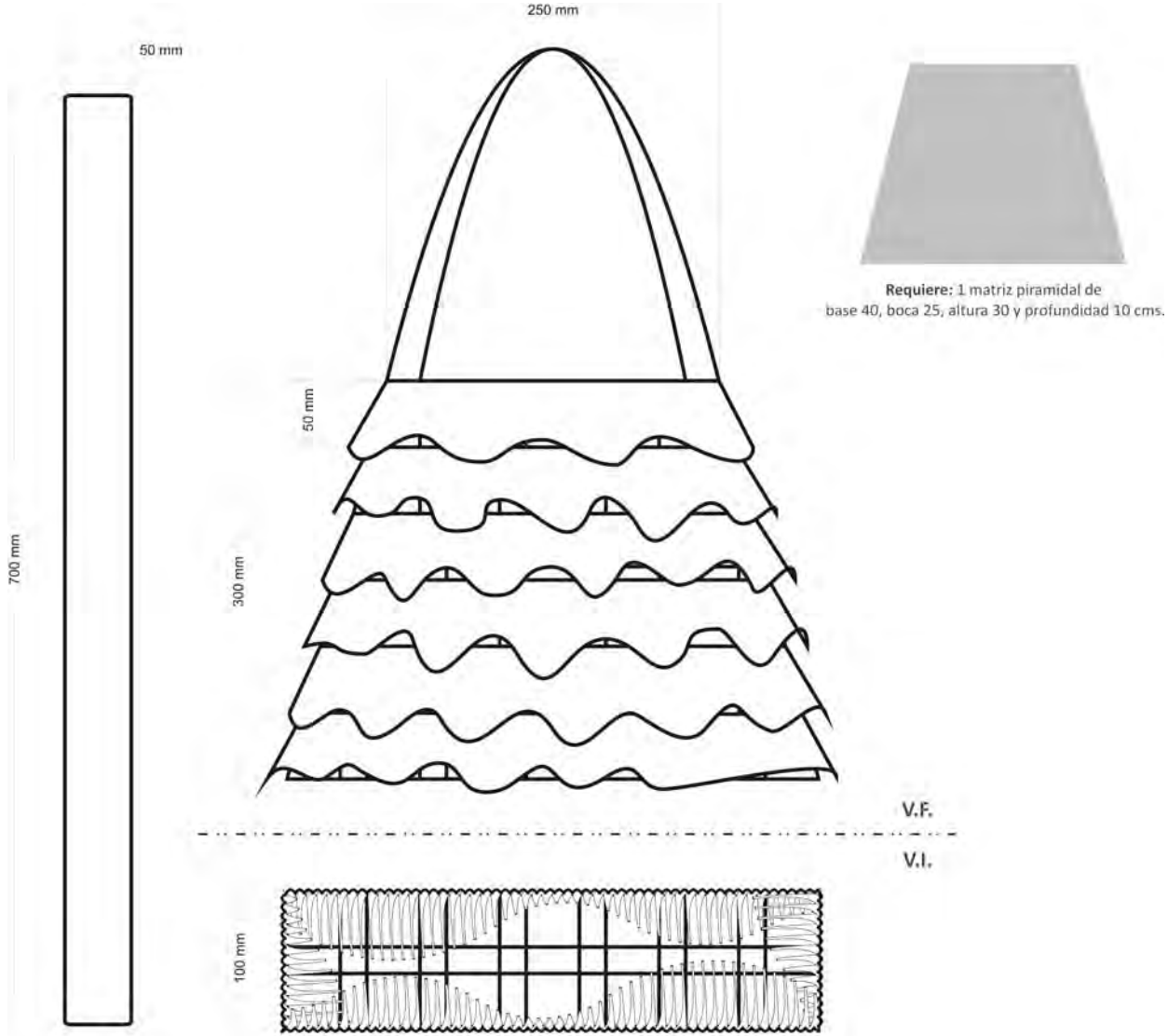

Requiere: 1 matriz piramidal de base 40, boca 25, altura 30 y profundidad 10 cms.

V.F.

V.I.

400 mm

1	Manija	calceta de plátano	2.00	10.00
2	cuerpo	calceta de plátano	1.00	90.00
No.	Pieza	Material	Cant	Porc%
Tabla de Componentes				

Nombre de la pieza Bolso		Referencia:		ESC. 1:1	
Oficio: Tejeduría	Técnica: Tafetán	Materia Prima: calceta de plátano			
Especificaciones Técnicas: Tejido plano de base en tafetán (combinación de tiras de 2, 3 y 4 cms.). Unión de dos tejidos por cada cara. Ribeteado					
Color: Beige	Capacidad de Producción / mes:			Dimensiones Generales	
Peso (gr.):	Precio Unitario	Precio por Mayor	Largo: 40	Ancho: <Tabla no hallada>	Alto: 30
Artesano:	Telefono:		Diametro:		
Grupo o Taller:	Departamento:		Municipio:		
Certificado Hecho a mano: <input type="checkbox"/> Si <input checked="" type="checkbox"/> No	Centro Poblado:		<input type="checkbox"/> Resguardo Localidad	<input type="checkbox"/> Vereda N/A	<input type="checkbox"/> Corredimiento
Observaciones: La ficha de producto corresponde a una propuesta de diseño, debe ser ajustado según los resultados de la implementación y producción piloto a cargo de la asesora M.T. María Helena Uribe.					
Responsable: Artesanías de Colombia S.A. CDA			Dibujante: Iván Franco		
Aprobado por: Comité CDA y Sub gerencia de Desarrollo			Fecha:		
			<input type="checkbox"/> Referentes <input checked="" type="checkbox"/> Línea		
			Muestra <input type="checkbox"/> Terminado <input checked="" type="checkbox"/> En Proceso		

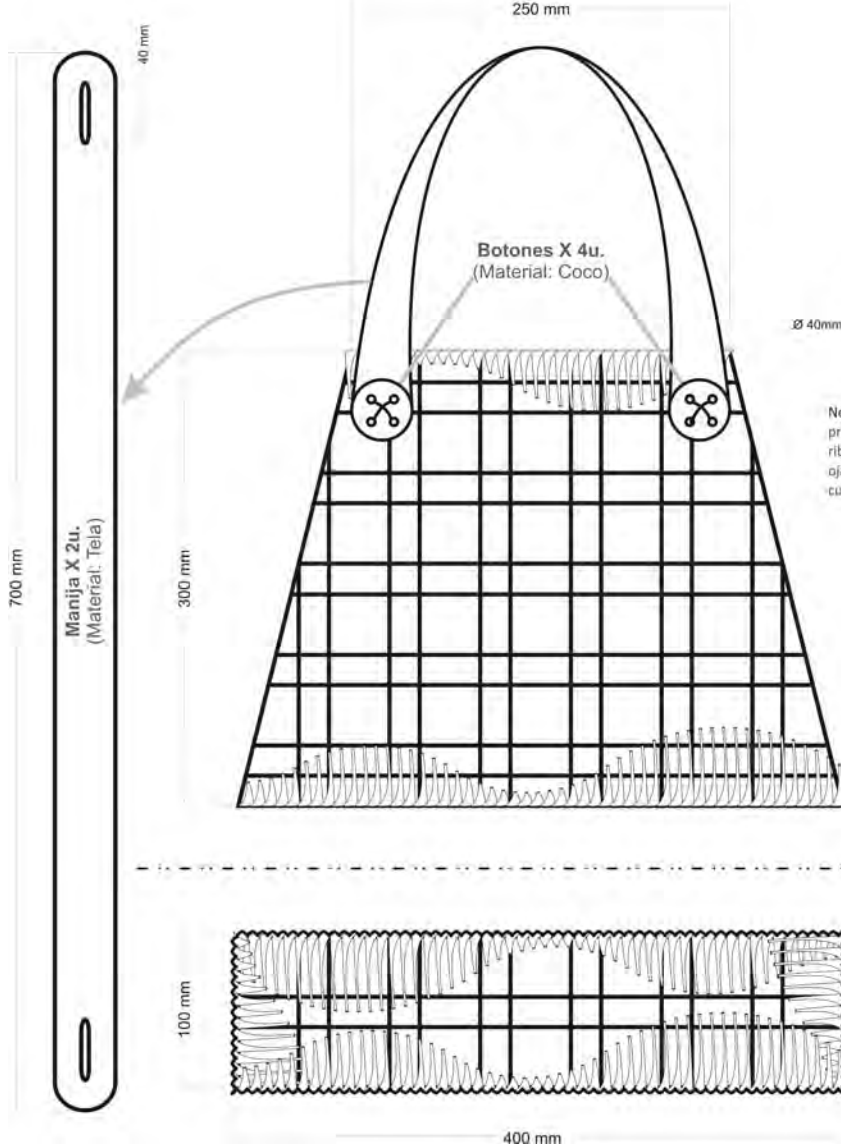

Requiere: 1 matriz piramidal de base 40, boca 25, altura 30 y profundidad 10 cms.

Ø 40mm

Nota: Para esta propuesta de bolso, es necesario desarrollar primero el tejido del cuerpo, luego retirar la matriz, coser la base y ribetear. La manija, debe elaborarse en tela con refuerzos y hacer ojales para unirlos al bolso donde se ubiquen los botones de coco, los cuales deben estar cocidos al bolso.

V.F.

V.I.

No.	Pieza	Material	Cant	Porc%
1	Manija	calceta de plátano	2.00	10.00
2	cuerpo	calceta de plátano	1.00	90.00
Tabla de Componentes				

Nombre de la pieza Bolso		Referencia: ESC. 1:1	
Oficio: Tejeduría	Técnica: Tafetán	Materia Prima: calceta de plátano	
Especificaciones Técnicas: Tejido plano de base en tafetán (combinación de tiras de 2, 3 y 4 cms.). Unión de dos tejidos por cada cara. Ribeteado.			
Color: Beige	Capacidad de Producción / mes:		Dimensiones Generales
Peso (gr.):	Precio Unitario	Precio por Mayor	Largo: 40
Artesano:	Telefono:		Ancho: <Tabla no hallada>
Grupo o Taller:	Departamento:	Municipio:	
Certificado Hecho a mano: <input type="checkbox"/> Si <input checked="" type="checkbox"/> No	Centro Poblado:	<input type="checkbox"/> Resguardo Localidad	<input type="checkbox"/> Vereda <input type="checkbox"/> Corredimiento
Observaciones: La ficha de producto corresponde a una propuesta de diseño, debe ser ajustado según los resultados de la implementación y producción piloto a cargo de la asesora M.T. María Helena Uribe.			
Responsable: Artesanías de Colombia S.A. CDA		Dibujante: Iván Franco	
Aprobado por: Comité CDA y Sub gerencia de Desarrollo		Fecha:	<input type="checkbox"/> Referentes <input checked="" type="checkbox"/> Línea

Terminado
En Proceso

Muestra



artesanías de colombia

FORMATO
Ficha de
Dibujo y Planos Técnicos - En
Evaluación

CODIGO: FORFAT 24
FECHA: 2007 10 18
Producto en Evaluación No. 511

V.1

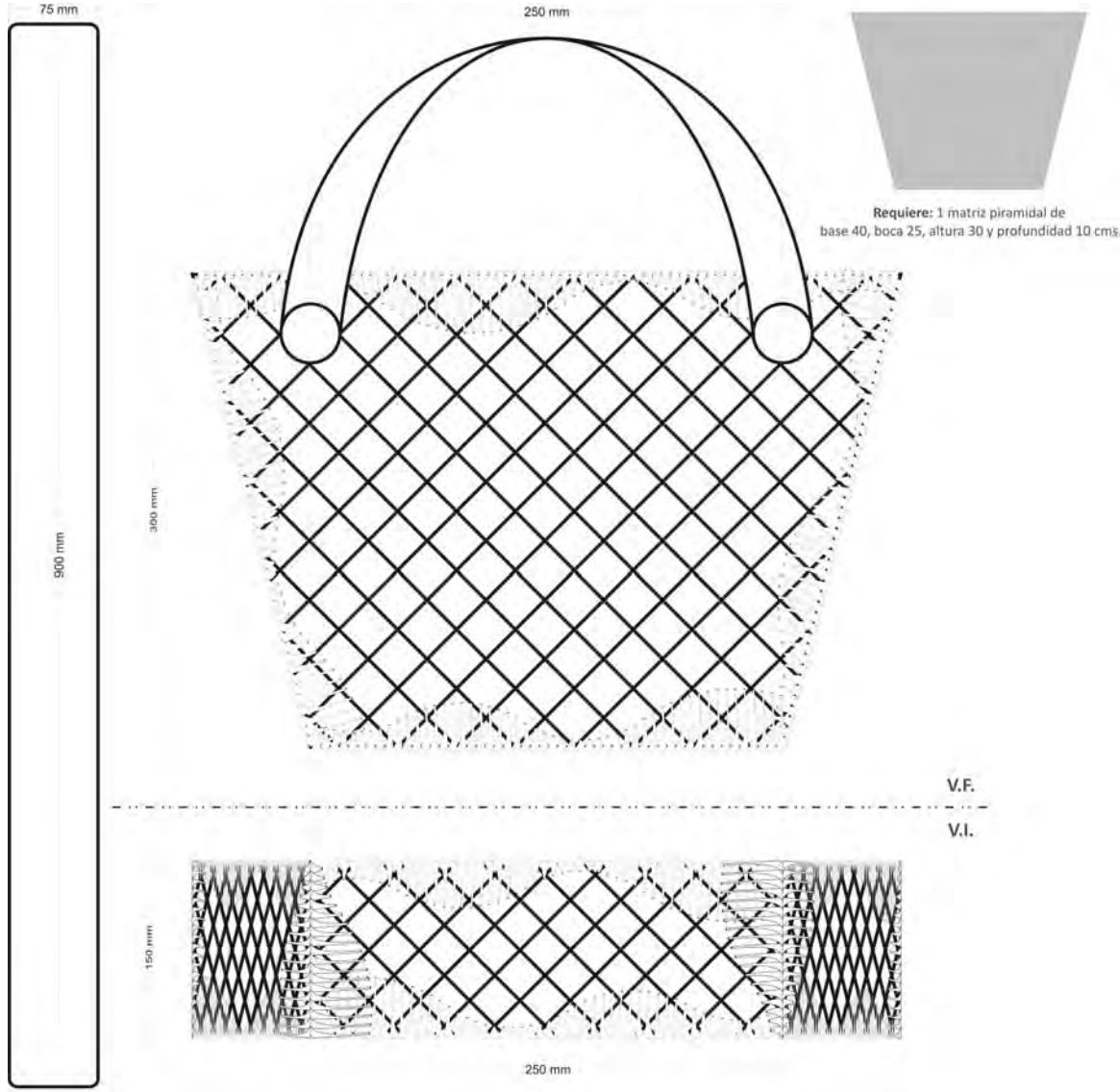

V.F.

V.I.

1	Manijas	calceta de plátano	2.00	15.00
2	Cuerpo	calceta de plátano	1.00	85.00
No.	Pieza	Material	Cant	Porc%
Tabla de Componentes				

Nombre de la pieza Bolso Playero		Referencia: ESC. 1:1	
Oficio: Tejeduría	Técnica: Tafetán	Materia Prima: calceta de plátano	
Especificaciones Técnicas: Tejido plano de base en tafetán (combinación de tiras de 2, 3 y 4 cms.). Unión de dos tejidos por cada cara. Ribeteado.			
Color: Beige	Capacidad de Producción / mes:		Dimensiones Generales
Peso (gr.):	Precio Unitario	Precio por Mayor	Largo: 40
Artesano:	Telefono:		Ancho: <Tabla no hallada>
Grupo o Taller:	Departamento:	Municipio:	
Certificado Hecho a mano: <input type="checkbox"/> Si <input checked="" type="checkbox"/> No	Centro Poblado:	<input type="checkbox"/> Resguardo Localidad	<input type="checkbox"/> Vereda <input type="checkbox"/> N/A <input type="checkbox"/> Corredimiento
Observaciones: La ficha de producto corresponde a una propuesta de diseño, debe ser ajustado según los resultados de la implementación y producción piloto a cargo de la asesora M.T. María Helena Uribe.			Terminado <input type="checkbox"/> En Proceso <input checked="" type="checkbox"/>
Responsable: Artesanías de Colombia S.A. CDA		Dibujante: Iván Franco	
Aprobado por: Comité CDA y Sub gerencia de Desarrollo		Fecha:	<input type="checkbox"/> Referentes <input checked="" type="checkbox"/> Línea
			Muestra <input type="checkbox"/> <input checked="" type="checkbox"/>

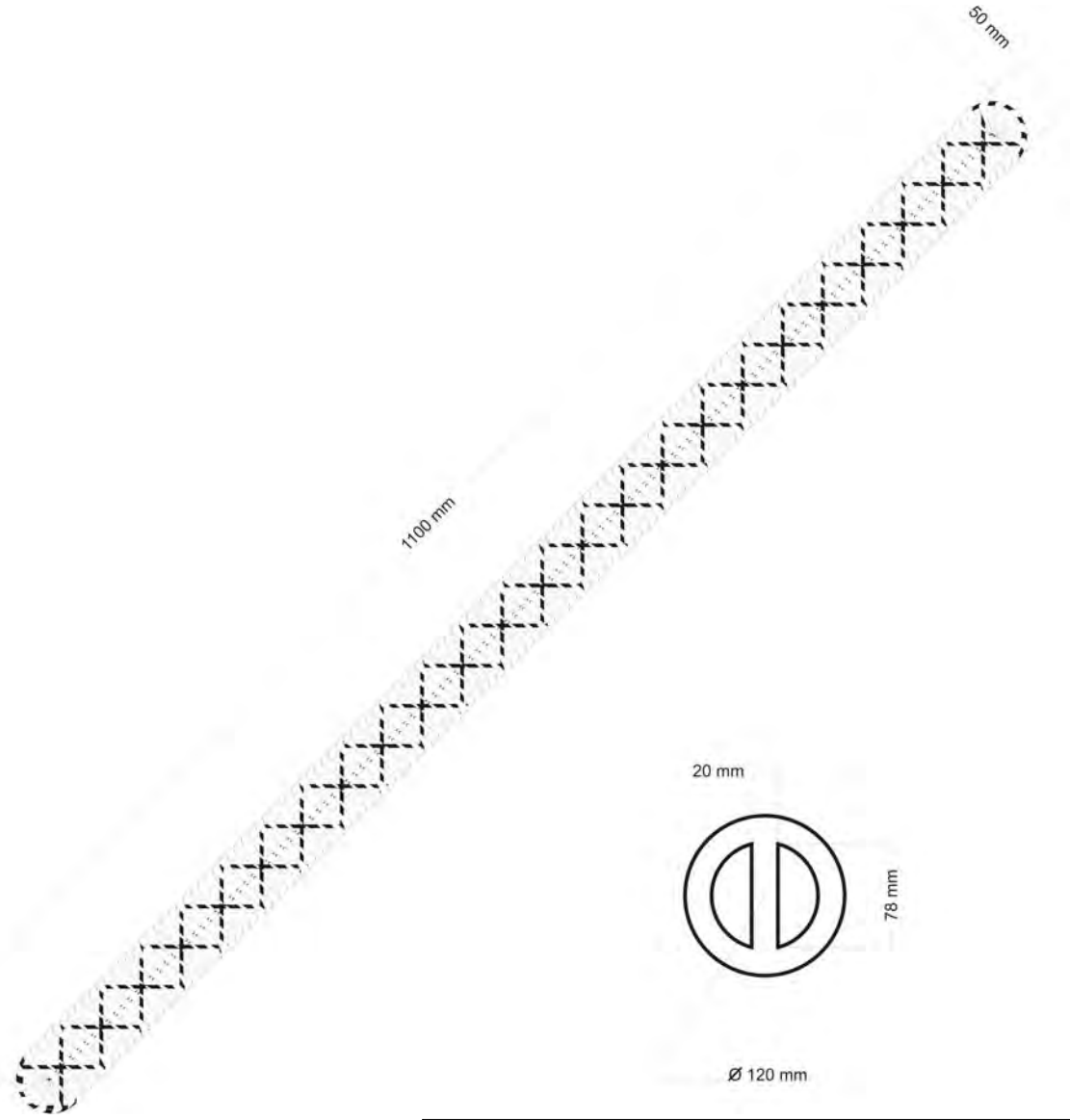

1	Cinturón	calceta de plátano	1.00	50.00
2	cinturón	Plástico reutilizado	1.00	50.00
Tabla de Componentes				
No.	Pieza	Material	Cant	Porc%

Nombre de la pieza Cinturón		Referencia: ESC. 1:1	
Oficio: Tejeduría	Técnica: Tafetán	Materia Prima: calceta de plátano	
Especificaciones Técnicas: Tejido plano de base en tafetán (combinación de tiras de 2 cms.). Unión del tejido con plástico Ribeteado			
Color: Beige	Capacidad de Producción / mes:		Dimensiones Generales
Peso (gr.):	Precio Unitario	Precio por Mayor	Largo: 110
Artesano:	Telefono:		Ancho: <Tabla no hallada>
Grupo o Taller:	Departamento:	Municipio:	
Certificado Hecho a mano: <input type="checkbox"/> Si <input checked="" type="checkbox"/> No	Centro Poblado:	<input type="checkbox"/> Resguardo Localidad	<input type="checkbox"/> Vereda <input type="checkbox"/> Corredimiento
Observaciones: La ficha de producto corresponde a una propuesta de diseño, debe ser ajustado según los resultados de la implementación y producción piloto a cargo de la asesora M.T. María Helena Uribe.			Terminado <input type="checkbox"/> En Proceso <input checked="" type="checkbox"/>
Responsable: Artesanías de Colombia S.A. CDA		Dibujante: Iván Franco	
Aprobado por: Comité CDA y Sub gerencia de Desarrollo		Fecha:	
			<input type="checkbox"/> Referentes <input checked="" type="checkbox"/> Línea Muestra <input type="checkbox"/> <input checked="" type="checkbox"/>

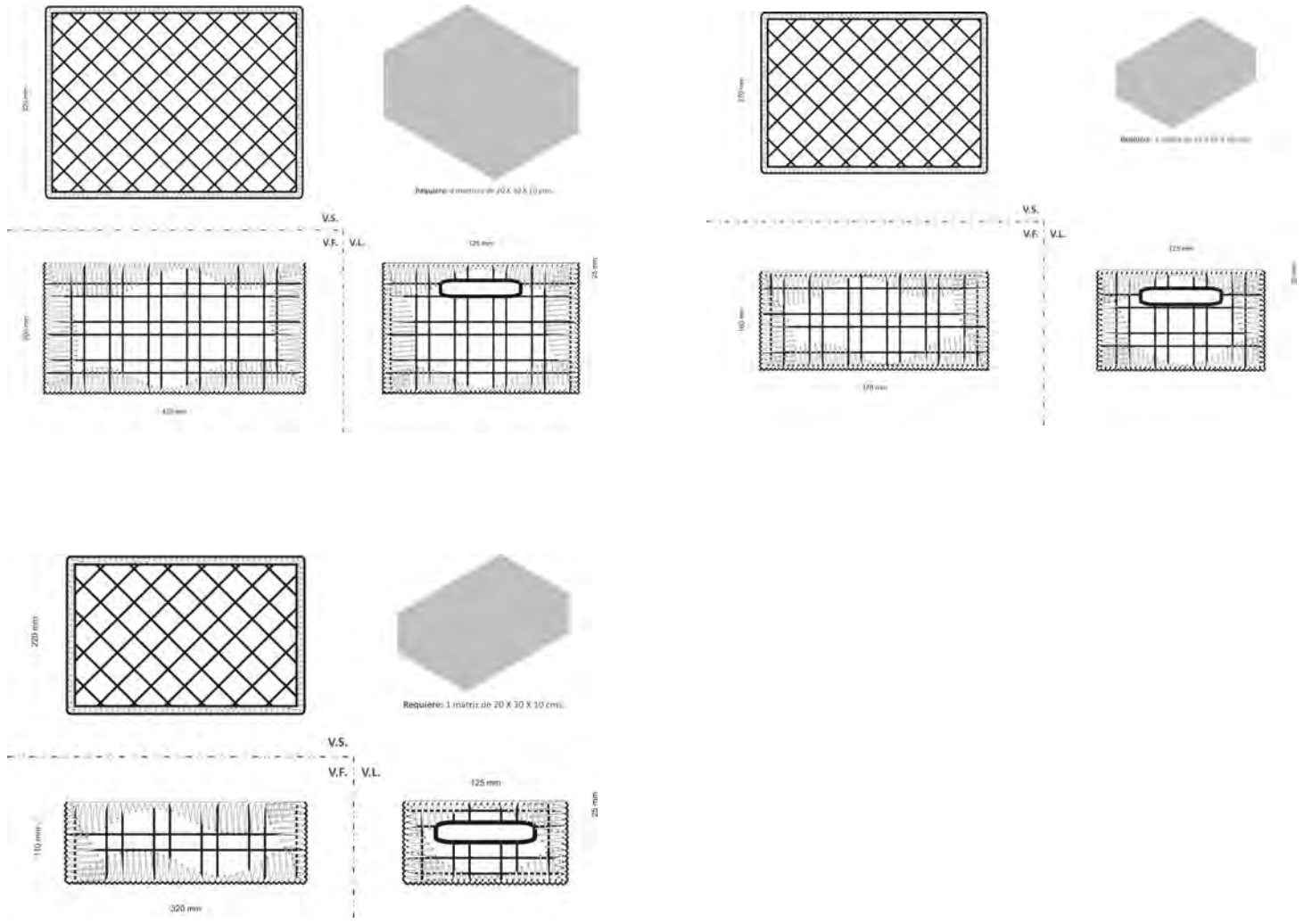

No.	Pieza	Material	Cant	Porc%
Tabla de Componentes				

Nombre de la pieza Set de Contenedores (X3)		Referencia:		ESC. 1:1	
Oficio: Tejeduría	Técnica: Tafetán	Materia Prima: calceta de plátano			
Especificaciones Técnicas: Tejido plano de base en tafetán (combinación de tiras de 2, 3 y 4 cms.). Unión de dos tejidos por cada cara. Ribeteado					
Color: Beige	Capacidad de Producción / mes:			Dimensiones Generales	
Peso (gr.):	Precio Unitario	Precio por Mayor	Largo: 42	Ancho: <Tabla no hallada>	Alto: 20
Artesano:	Telefono:		Diametro:		
Grupo o Taller:	Departamento:	Municipio:			
Certificado Hecho a mano: <input type="checkbox"/> Si <input checked="" type="checkbox"/> No	Centro Poblado:	<input type="checkbox"/> Resguardo Localidad	<input type="checkbox"/> Vereda	<input type="checkbox"/> Correimiento	
Observaciones: La ficha de producto corresponde a una propuesta de diseño, debe ser ajustado según los resultados de la implementación y producción piloto a cargo de la asesora M.T. María Helena Uribe.					
Responsable: Artesanías de Colombia S.A. CDA			Dibujante: Iván Franco		
Aprobado por: Comité CDA y Sub gerencia de Desarrollo			Fecha:	<input type="checkbox"/> Referentes <input checked="" type="checkbox"/> Línea	Muestra <input type="checkbox"/> Terminado <input checked="" type="checkbox"/> En Proceso

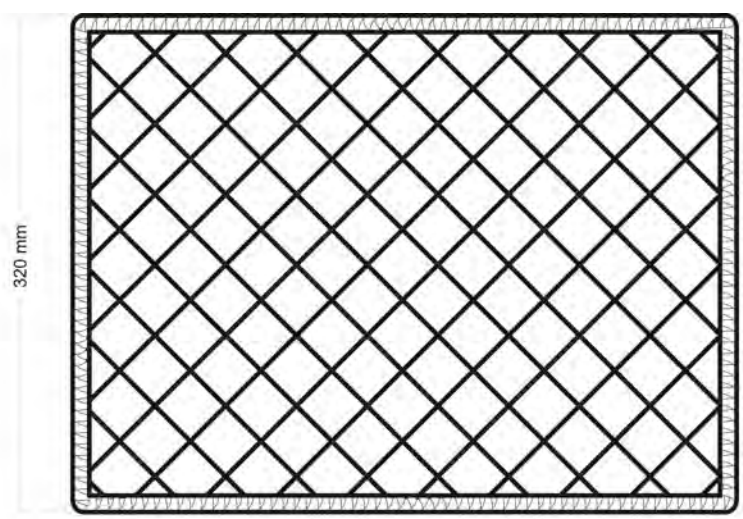

Requiere: 2 matrices de 20 X 30 X 10 cms.

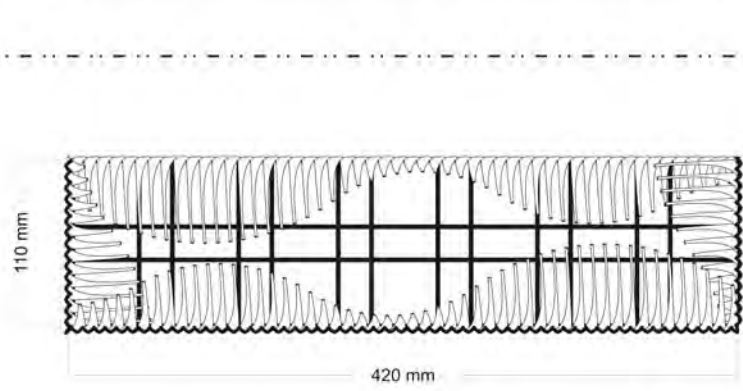

V.S.
 V.F. V.L.

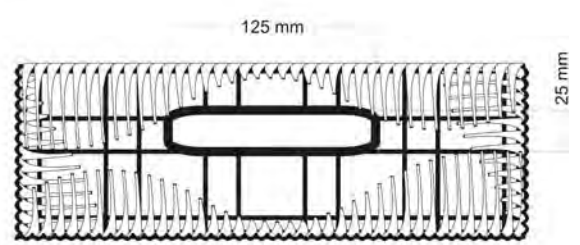

No.	Pieza	Material	Cant	Porc%
Tabla de Componentes				

Nombre de la pieza Contenedor para toallas o papel higiénico		Referencia: ESC. 1:1	
Oficio: Tejeduría	Técnica: Tafetán	Materia Prima: calceta de plátano	
Especificaciones Técnicas: Tejido plano de base en tafetán (combinación de tiras de 2, 3 y 4 cms.). Unión de dos tejidos por cada cara. Ribeteado			
Color: Beige	Capacidad de Producción / mes:		Dimensiones Generales
Peso (gr.):	Precio Unitario	Precio por Mayor	Largo: 42
Artesano:	Teléfono:		Ancho: <Tabla no hallada>
Grupo o Taller:	Departamento:	Municipio:	
Certificado Hecho a mano: <input type="checkbox"/> Si <input checked="" type="checkbox"/> No	Centro Poblado:	<input type="checkbox"/> Resguardo Localidad	<input type="checkbox"/> Vereda <input type="checkbox"/> N/A <input type="checkbox"/> Corredimiento
Observaciones: La ficha de producto corresponde a una propuesta de diseño, debe ser ajustado según los resultados de la implementación y producción piloto a cargo de la asesora M.T. María Helena Uribe.			Terminado <input type="checkbox"/> En Proceso <input checked="" type="checkbox"/>
Responsable: Artesanías de Colombia S.A. CDA		Dibujante: Iván Franco	
Aprobado por: Comité CDA y Sub gerencia de Desarrollo		Fecha:	

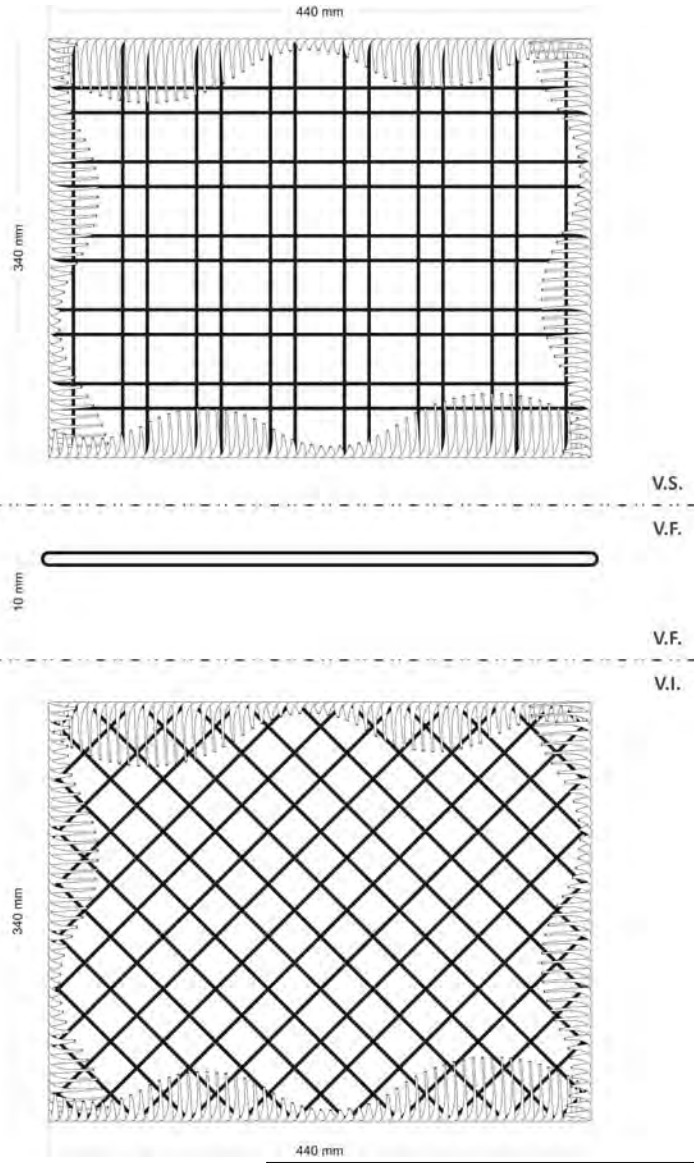

No.	Pieza	Material	Cant	Porc%
Tabla de Componentes				

Nombre de la pieza Individuales		Referencia: ESC. 1:1	
Oficio: Tejeduría	Técnica: Tafetán	Materia Prima: calceta de plátano	
Especificaciones Técnicas: Tejido plano de base en tafetán (combinación de tiras de 2, 3 y 4 cms.). Unión de dos tejidos por cada cara. Ribeteado			
Color: Beige	Capacidad de Producción / mes:		Dimensiones Generales
Peso (gr.):	Precio Unitario	Precio por Mayor	Largo: 45
Artesano:	Telefono:		Ancho: <Tabla no hallada>
Grupo o Taller:	Departamento:	Municipio:	
Certificado Hecho a mano: <input type="checkbox"/> Si <input checked="" type="checkbox"/> No	Centro Poblado:	<input type="checkbox"/> Resguardo Localidad	<input type="checkbox"/> Vereda <input type="checkbox"/> N/A <input type="checkbox"/> Corredimiento
Observaciones: La ficha de producto corresponde a una propuesta de diseño, debe ser ajustado según los resultados de la implementación y producción piloto a cargo de la asesora M.T. María Helena Uribe.			Terminado <input type="checkbox"/> En Proceso <input checked="" type="checkbox"/>
Responsable: Artesanías de Colombia S.A. CDA		Dibujante: Iván Franco	
Aprobado por: Comité CDA y Sub gerencia de Desarrollo		Fecha:	

Referentes Línea

Muestra

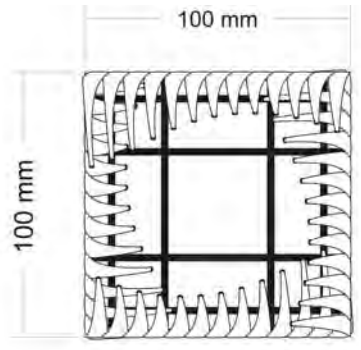

V.S.



V.F.



V.F.



V.I.

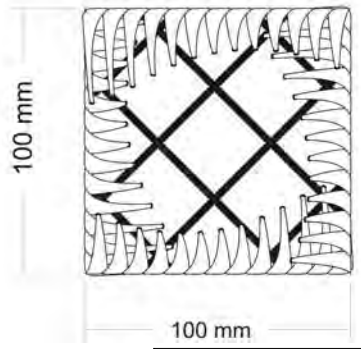

No.	Pieza	Material	Cant	Porc%
Tabla de Componentes				

Nombre de la pieza Posa vasos		Referencia: ESC. 1:1	
Oficio: Tejeduría	Técnica: Tafetán	Materia Prima: calceta de plátano	
Especificaciones Técnicas: Tejido plano de base en tafetán (combinación de tiras de 2, 3 y 4 cms.). Unión de dos tejidos por cada cara. Ribeteado.			
Color: Beige	Capacidad de Producción / mes:		Dimensiones Generales
Peso (gr.):	Precio Unitario	Precio por Mayor	Largo: 10
Artesano:	Telefono:		Ancho: <Tabla no hallada>
Grupo o Taller:	Departamento:	Municipio:	
Certificado Hecho a mano: <input type="checkbox"/> Si <input checked="" type="checkbox"/> No	Centro Poblado:	<input type="checkbox"/> Resguardo Localidad	<input type="checkbox"/> Vereda <input type="checkbox"/> N/A <input type="checkbox"/> Corredimiento
Observaciones: La ficha de producto corresponde a una propuesta de diseño, debe ser ajustado según los resultados de la implementación y producción piloto a cargo de la asesora M.T. María Helena Uribe.			Terminado <input type="checkbox"/> En Proceso <input checked="" type="checkbox"/>
Responsable: Artesanías de Colombia S.A. CDA		Dibujante: Iván Franco	
Aprobado por: Comité CDA y Sub gerencia de Desarrollo		Fecha:	<input type="checkbox"/> Referentes <input checked="" type="checkbox"/> Línea
			Muestra <input type="checkbox"/> <input checked="" type="checkbox"/>

V.F. V.L.

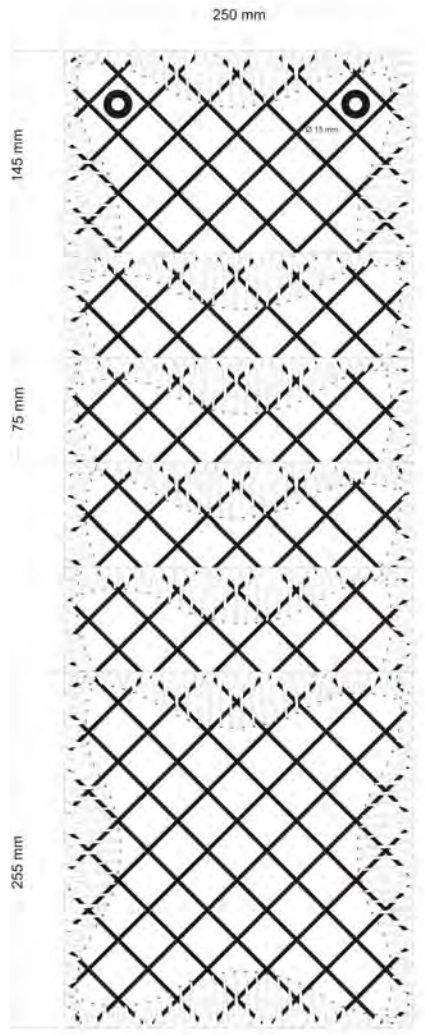

No.	Pieza	Material	Cant	Porc%
Tabla de Componentes				

Nombre de la pieza Revistero		Referencia: ESC. 1:1	
Oficio: Tejeduría	Técnica: Tafetán	Materia Prima: calceta de plátano	
Especificaciones Técnicas: Tejido plano de base en tafetán (combinación de tiras de 2, 3 y 4 cms.). Unión de dos tejidos por cada cara. Perforaciones.			
Color: Beige	Capacidad de Producción / mes:		Dimensiones Generales
Peso (gr.):	Precio Unitario	Precio por Mayor	Largo: 25
Artesano:	Telefono:		Ancho: <Tabla no hallada>
Grupo o Taller:	Departamento:	Municipio:	
Certificado Hecho a mano: <input type="checkbox"/> Si <input checked="" type="checkbox"/> No	Centro Poblado:	<input type="checkbox"/> Resguardo Localidad	<input type="checkbox"/> Vereda N/A <input type="checkbox"/> Corredimiento
Observaciones: La ficha de producto corresponde a una propuesta de diseño, debe ser ajustado según los resultados de la implementación y producción piloto a cargo de la asesora M.T. María Helena Uribe.			Terminado <input type="checkbox"/> En Proceso <input checked="" type="checkbox"/>
Responsable: Artesanías de Colombia S.A. CDA		Dibujante: Iván Franco	
Aprobado por: Comité CDA y Sub gerencia de Desarrollo		Fecha:	

Referentes Línea

Muestra

Bolso calceta rectangular manijas

Vista Lateral

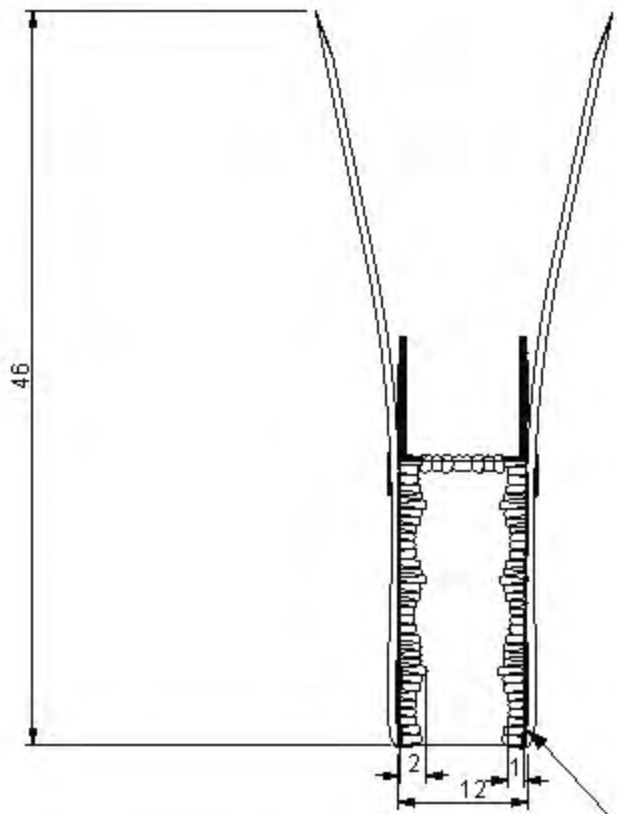

Vista Frontal

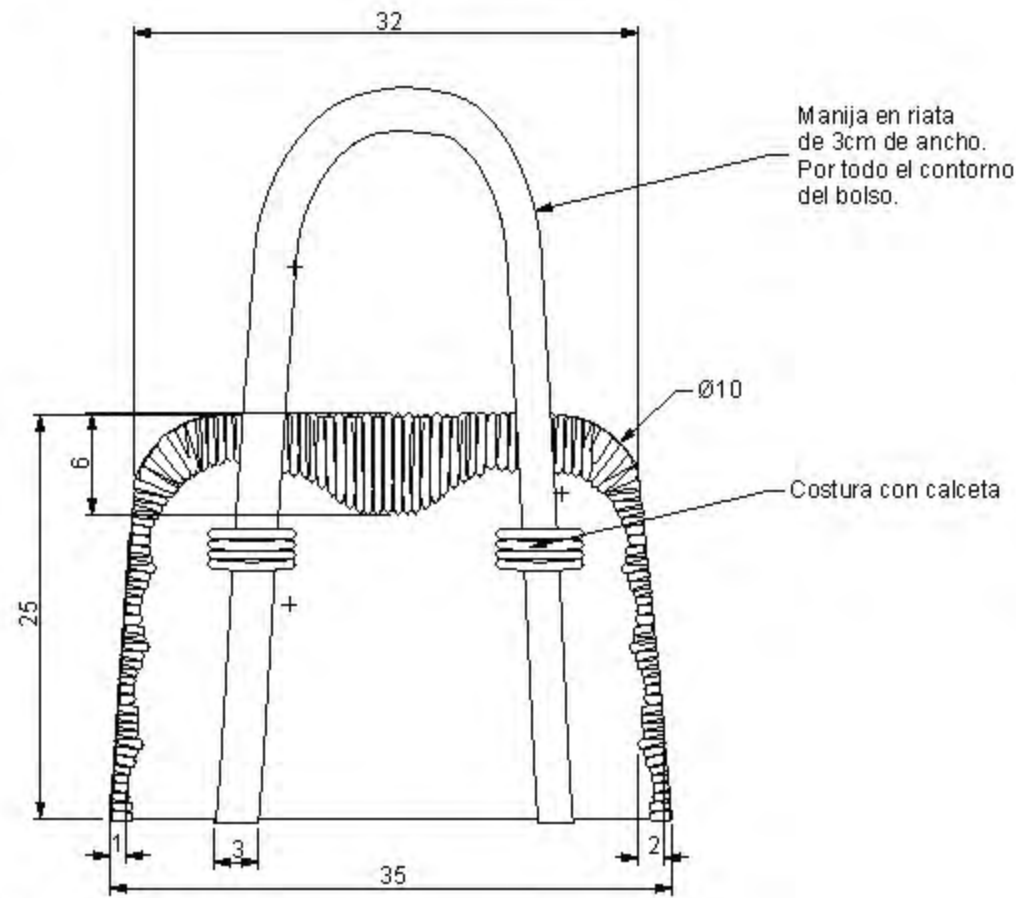

Manija en riata de 3cm de ancho. Por todo el contorno del bolso.

Ø10

Costura con calceta

Remate en cinta de razo

Vista Superior

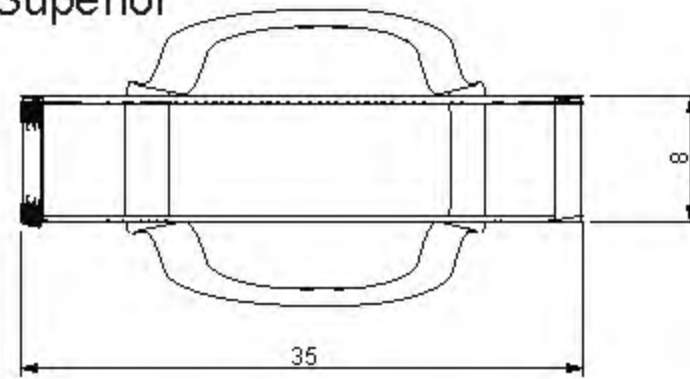

Perspectiva

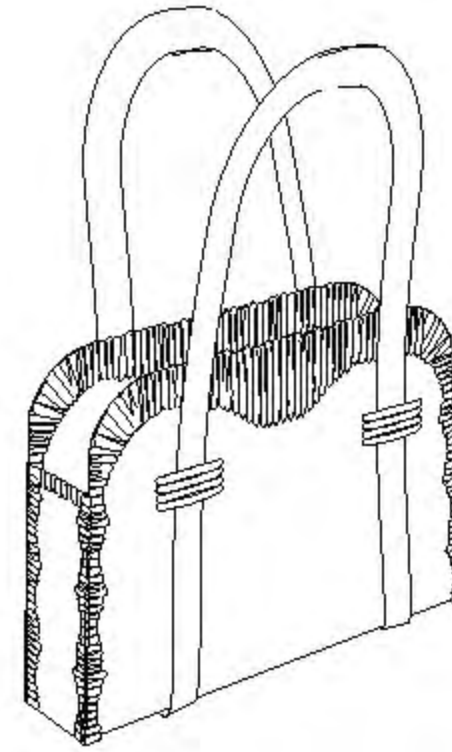

Detalles del proceso productivo



Intercalar la cinta con el tejido



Rematar los bordes con la cinta e razo

Bolso en calceta redondo

Vista Lateral

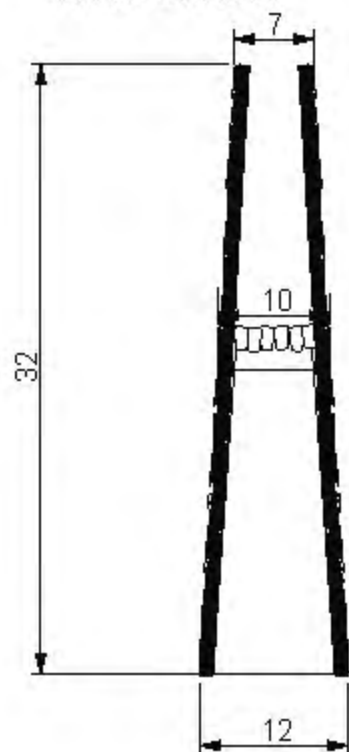

Vista Frontal

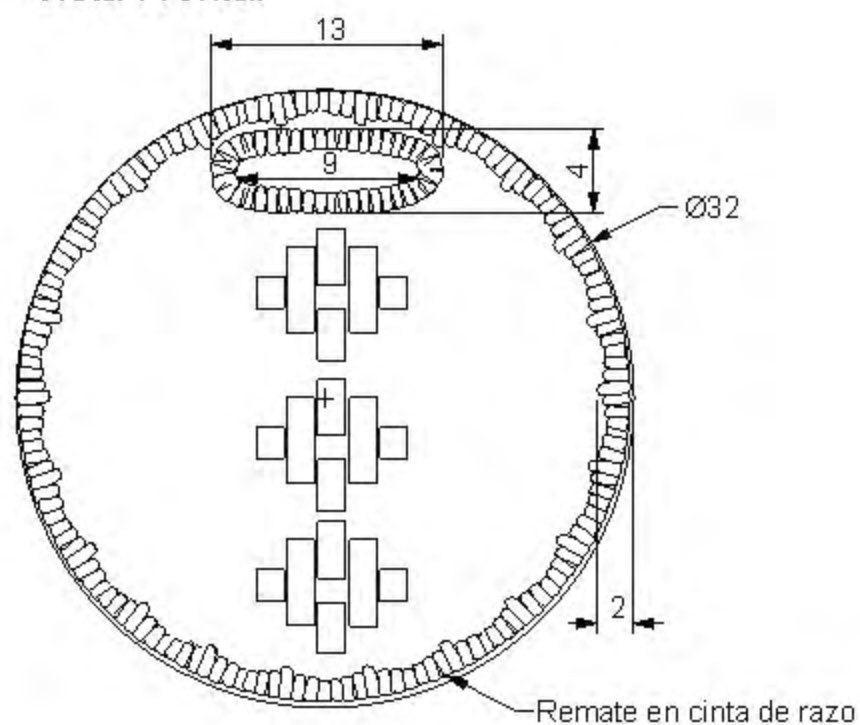

Perspectiva

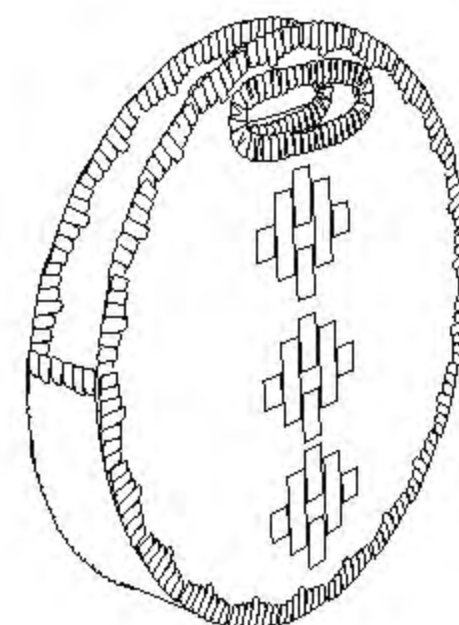

Vista Superior

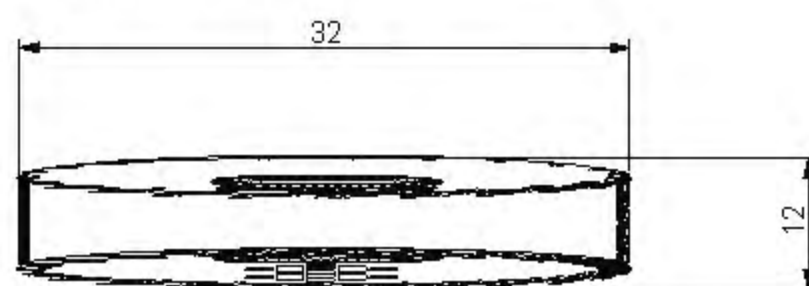

Detalles del proceso productivo



Intercalar la cinta con el tejido



Rematar los bordes con la cinta e razo

Bolso calceta rectangular

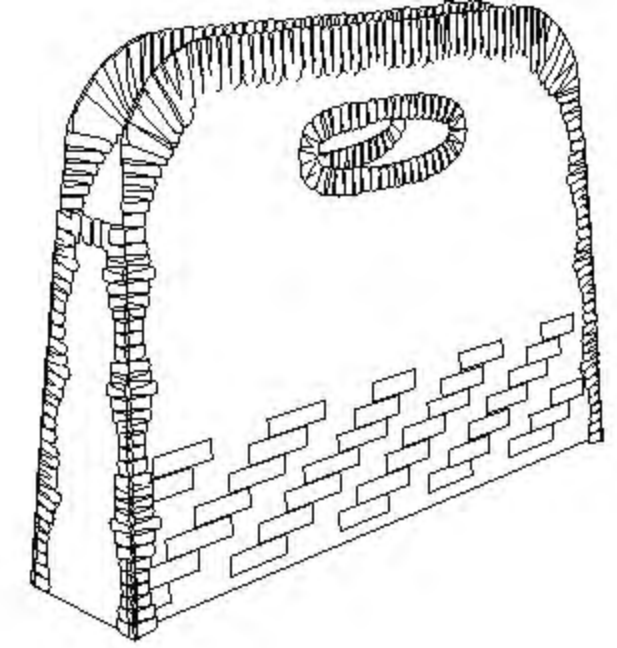
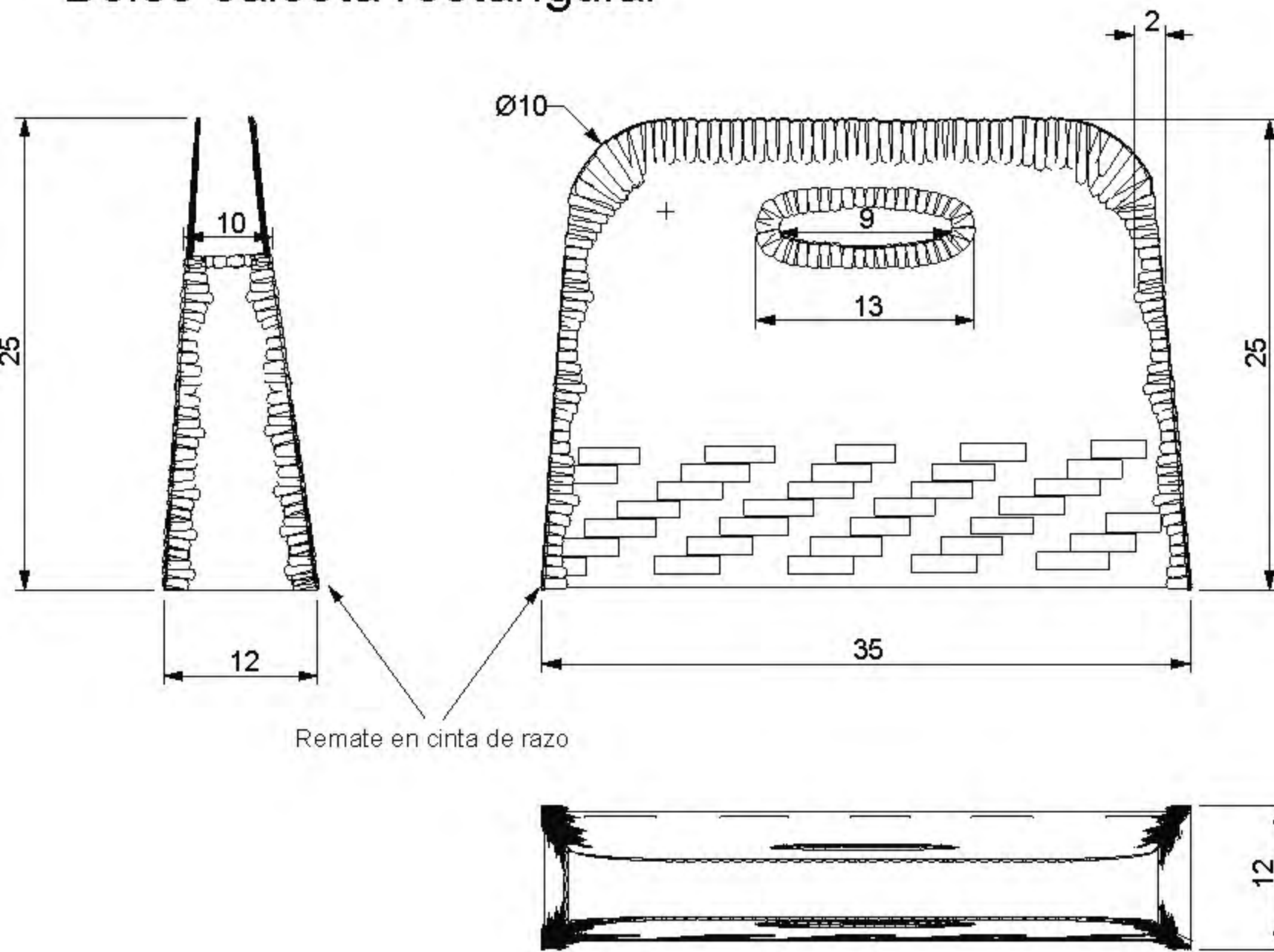

Detalles del proceso productivo



Intercalar la cinta con el tejido



Rematar los bordes con la cinta e raso

Forro agenda

Vista Lateral

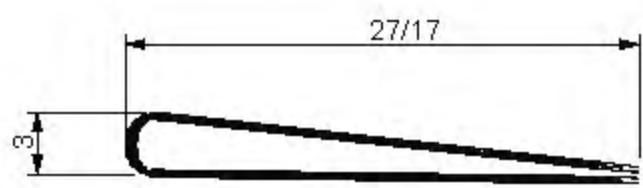

Vista Frontal

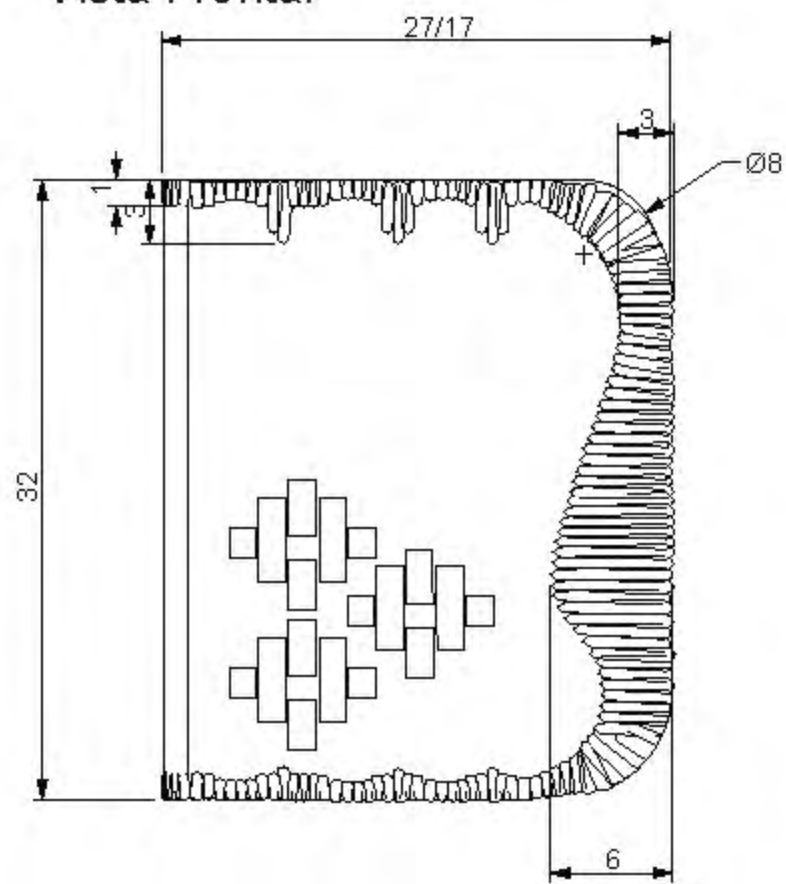

Perspectiva

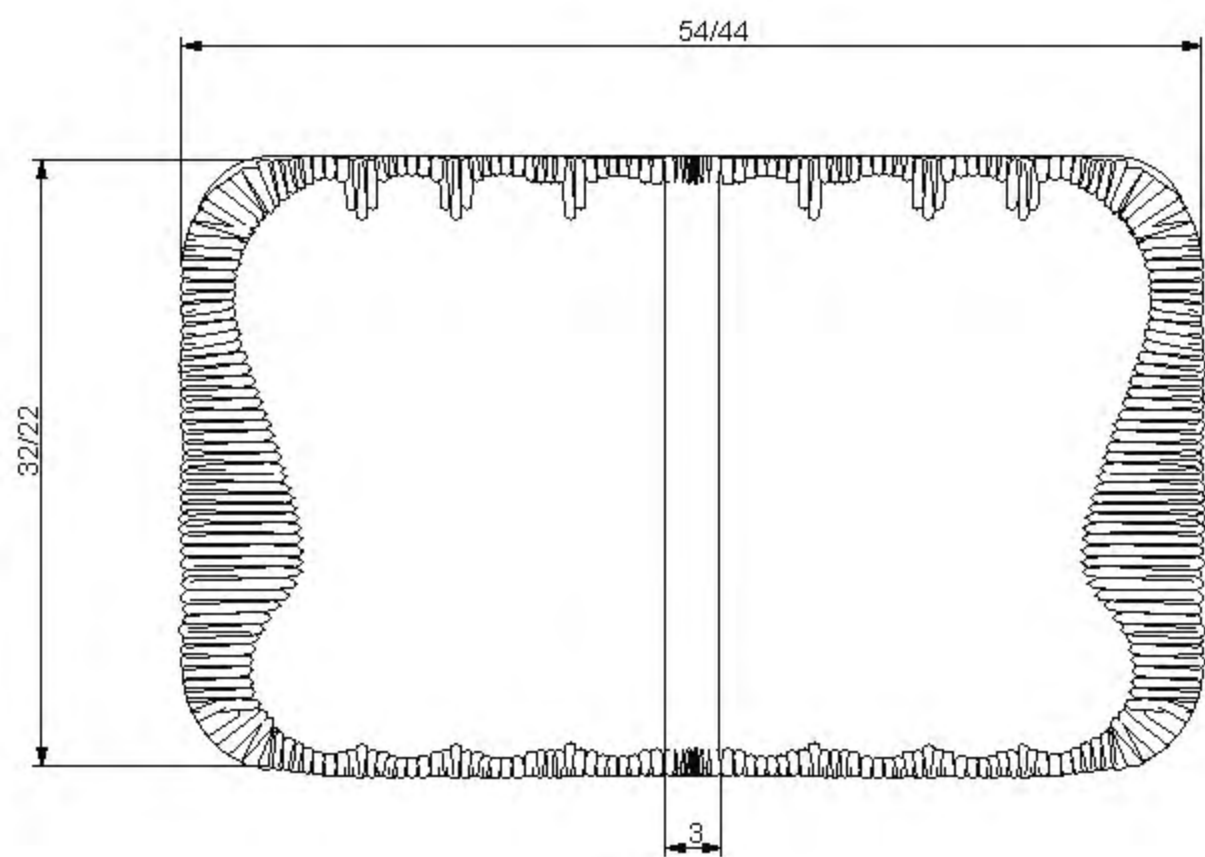
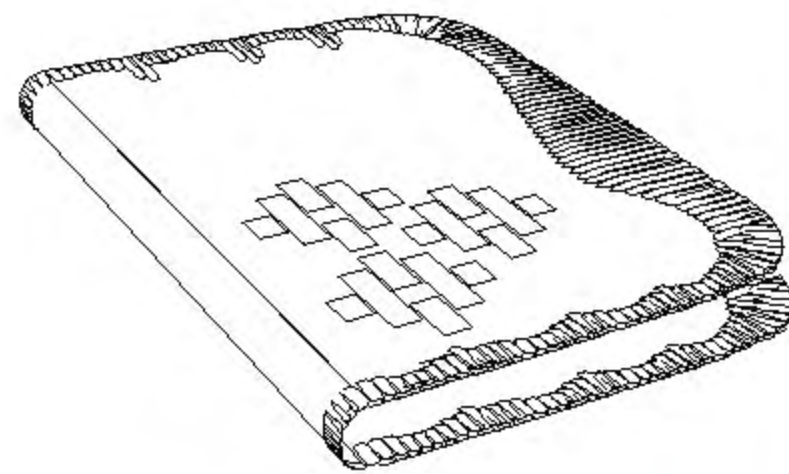

Detalles del proceso productivo



Intercalar la cinta con el tejido



Rematar los bordes con la cinta e razo

Detalles para las tapas de las matrices

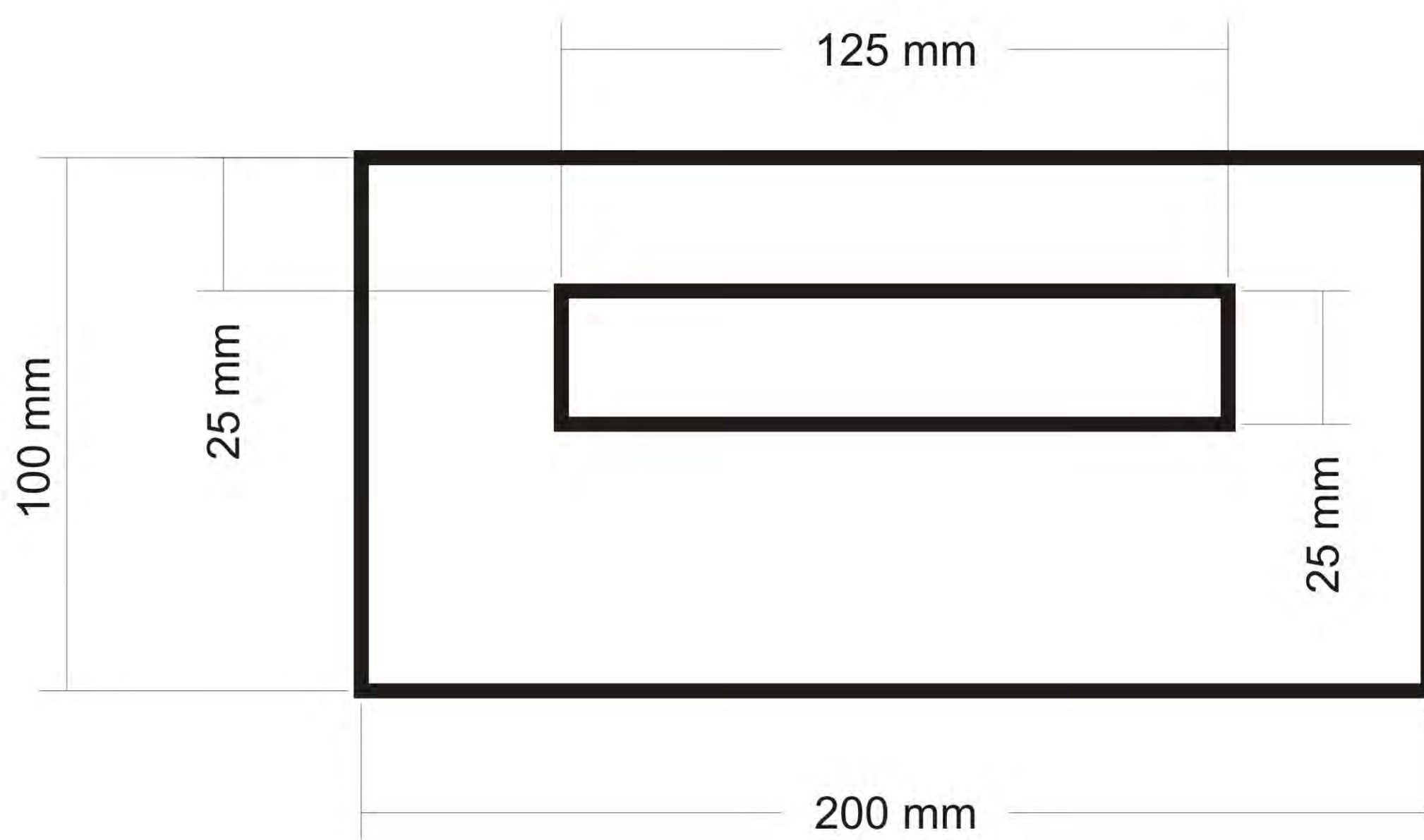
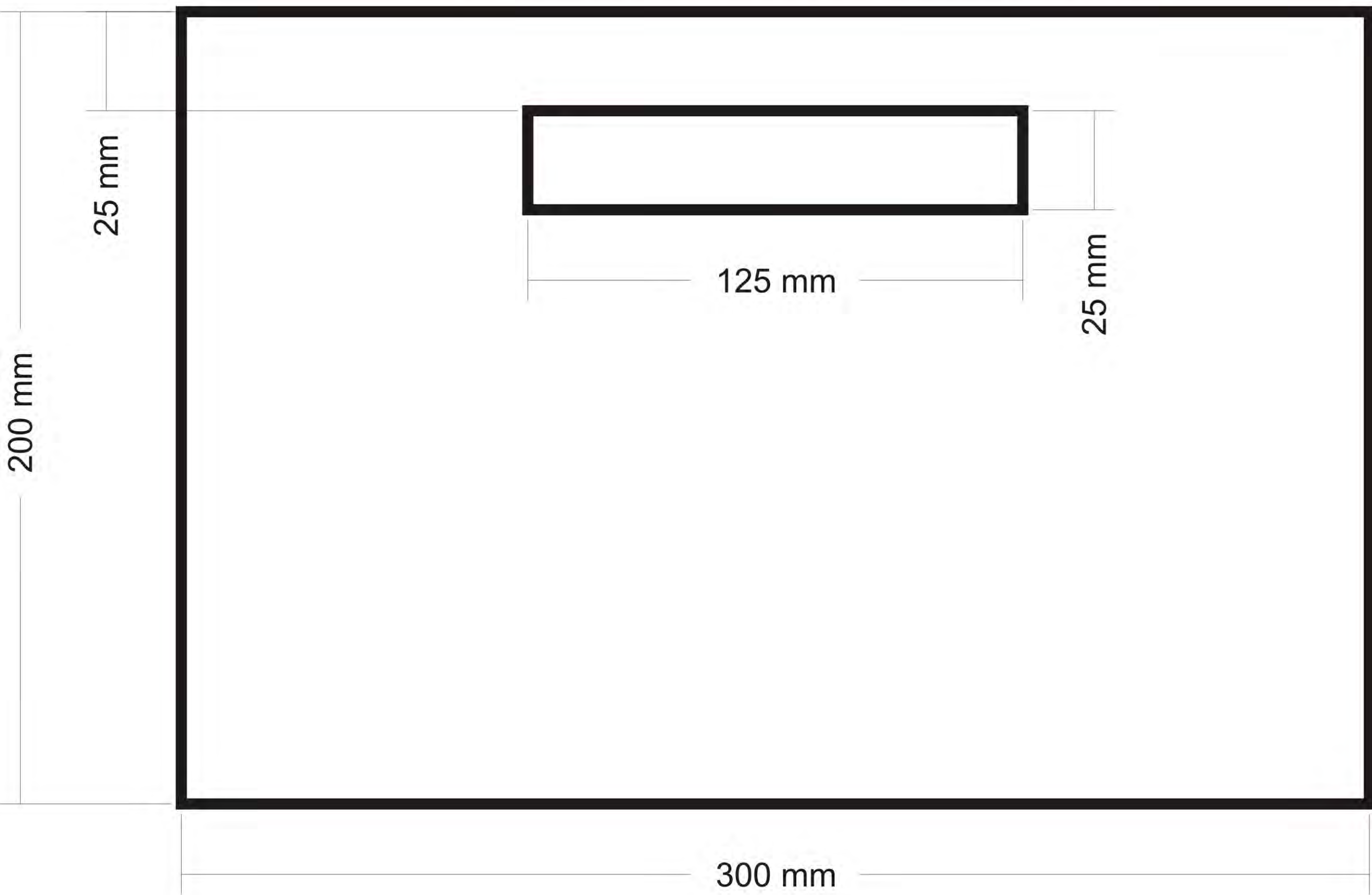

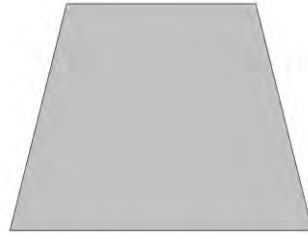

Requiere: 1 matriz piramidal de base 40, boca 25, altura 30 y profundidad 10 cms.

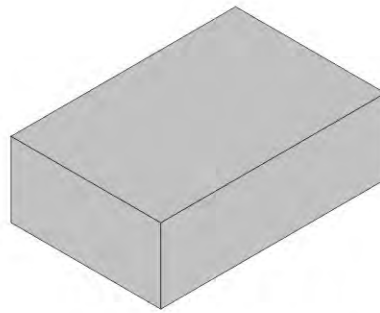

Requiere: 1 matriz de 20 X 30 X 10 cms.

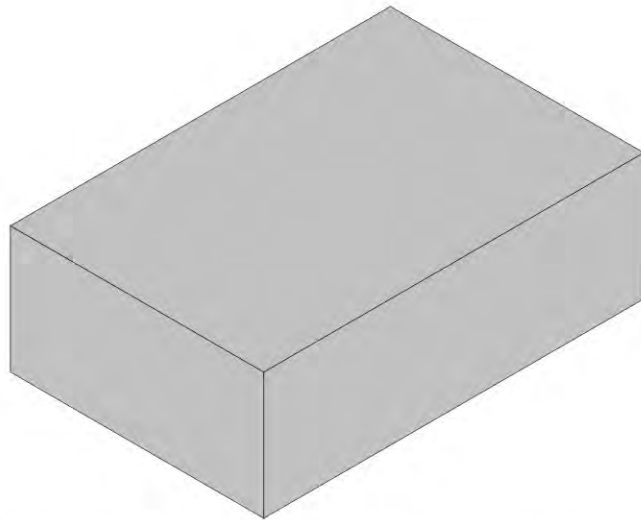

Requiere: 1 matriz de 30 X 40 X 20 cms.

BOLSO PLAYERO

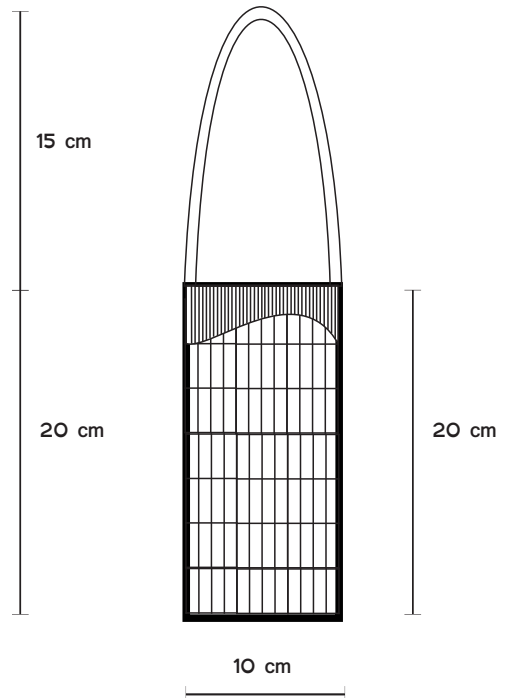
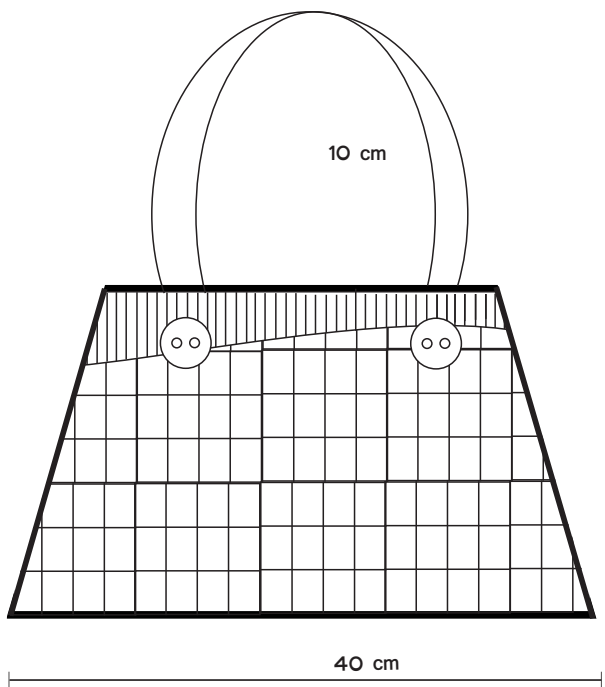

CONTENEDOR RECTANGULAR

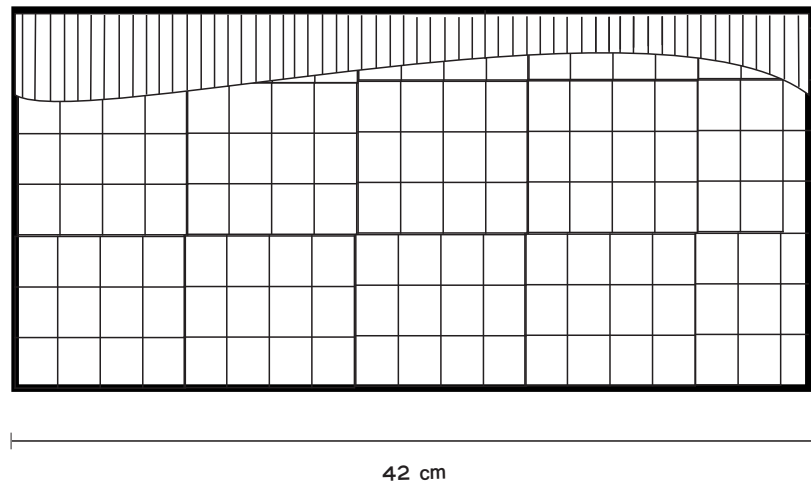
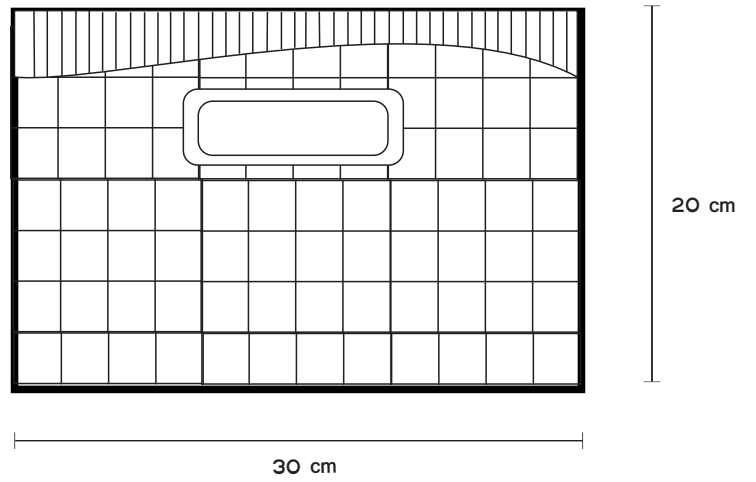

INDIVIDUAL OVALADO

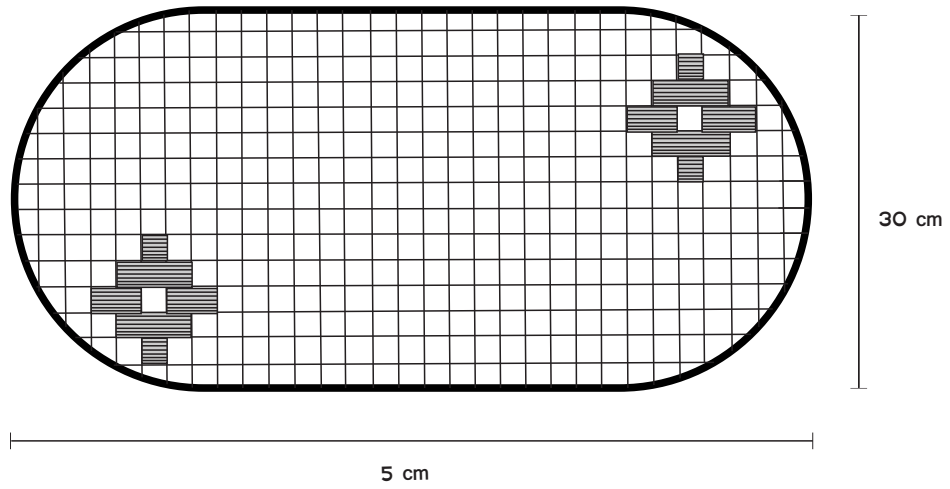

INDIVIDUAL RECTANGULAR

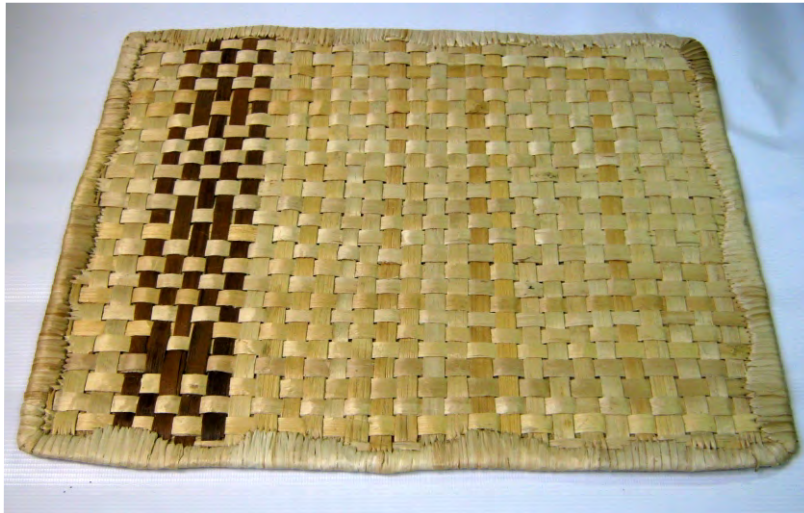

0.3 cm

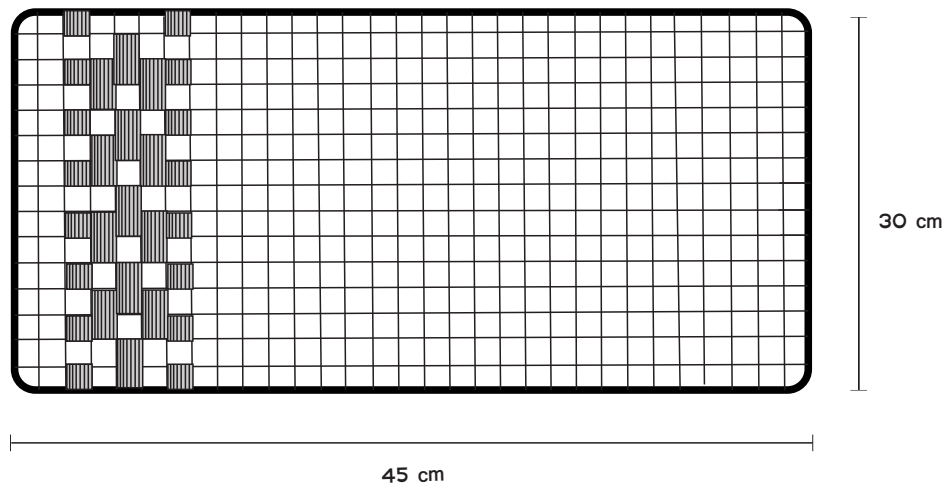

PORTALAPICES

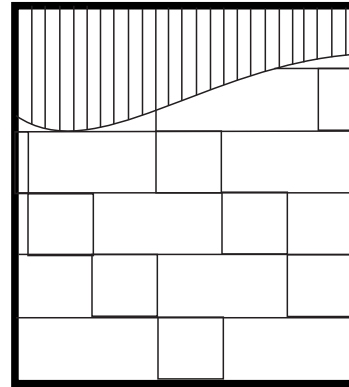

10 cm

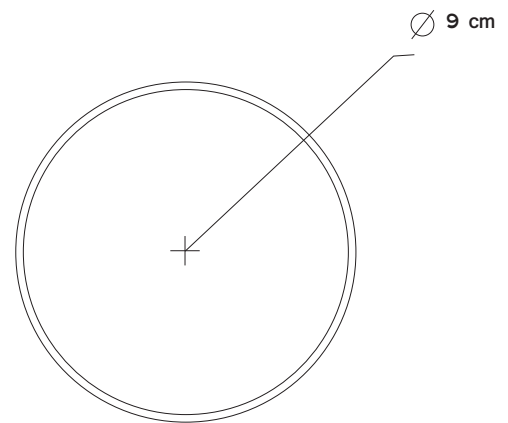

Ø 9 cm

PORTAVASOS

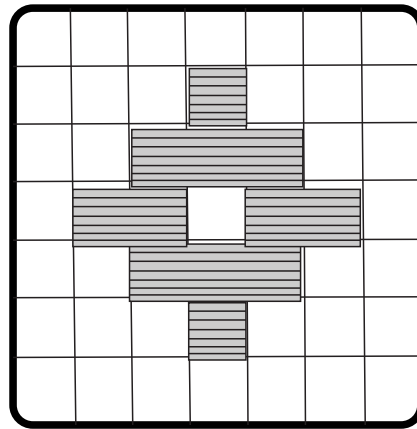

9.5 cm

9.5 cm



0.3 cm

POSACALIENTE



0.5 cm

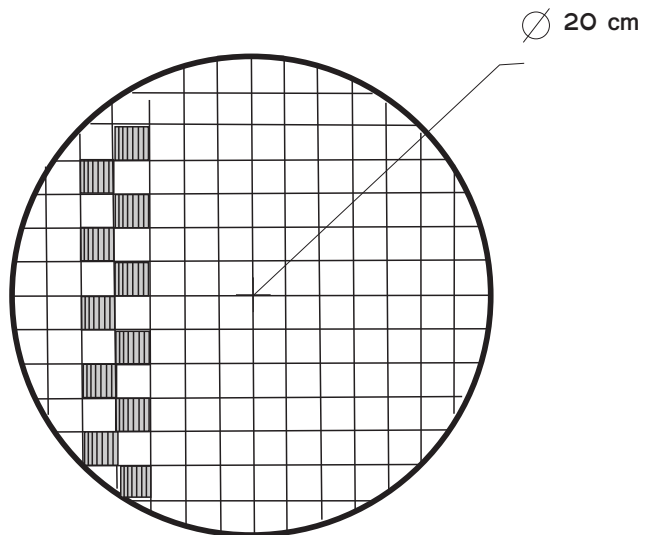

POSACALIENTE HEXAGONAL

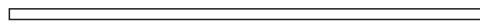

0.5 cm

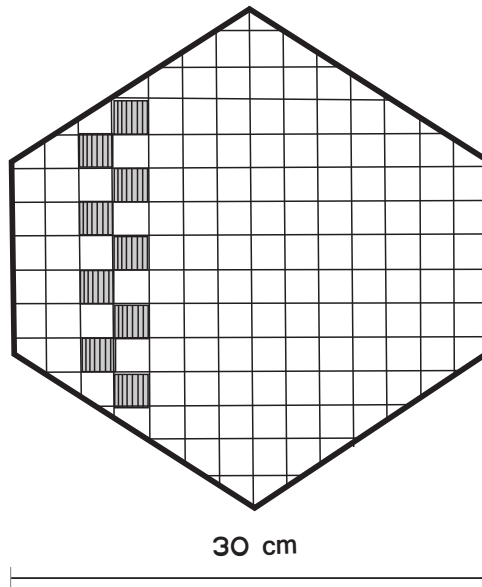

35 cm

30 cm

REVISTERO

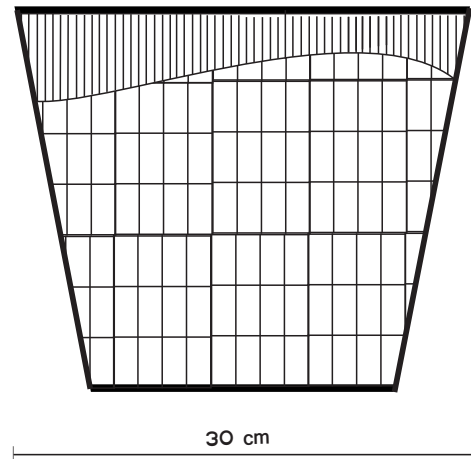
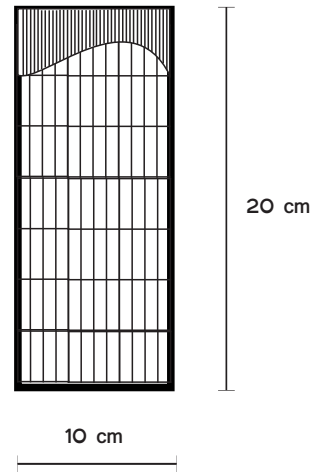

REVISTERO

