



Proyecto Fortalecimiento económico y comercial de las vocaciones productivas artesanales del departamento de Caldas

[Fichas técnicas y de dibujo de productos con intervención de diseño en el municipio de Riosucio]

Juan Pablo Socarrás, asesor

Ejecutor
Fundación Actuar Microempresas

María Gabriela Corradine Mora
Profesional de Gestión - Supervisora y Coordinadora
Artesanías de Colombia S.A.

Manizales, Artesanías de Colombia S.A. 2015



Créditos Institucionales

Artesanías de Colombia S.A

Ana María Frías Martínez – Gerente General

Diana Pombo Holguín - Subgerente de Desarrollo y Fortalecimiento del Sector Artesanal

María Gabriela Corradine Mora - Profesional de Gestión - Supervisora y Coordinadora

Gobernación de Caldas

Julián Gutiérrez Botero - Gobernador de Caldas

Patricia del Pilar Ruíz Vera - Secretaria de Desarrollo Económico

Jorge Andrés Gómez Escudero - Secretario de Gobierno

Martín Augusto Durán Céspedes - Secretario Integración y Desarrollo Social

José Bernardo González Betancurth - Secretario Cultura

Elisabeth Pinilla – Supervisora Secretaria de Gobierno

María Clemencia Montoya - Supervisora Secretaria de Cultura

John Emil Muñoz - Supervisor Secretaria de Desarrollo Económico

Dora Constanza Cardona - Supervisora Secretaría de Integración y Desarrollo Social

Alcaldía de Manizales

Jorge Eduardo Rojas Giraldo - Alcalde

Claudia Marcela Chica Valencia - Secretaria de Desarrollo Económico

María Carmenza Bermúdez- Supervisora Secretaria de Desarrollo Económico

Actuar Microempresas

Pedro Felipe Sogamoso Cardona - Director Ejecutivo

Carlos Alberto Vergara Salazar - Director Financiero y Administrativo

Laura Victoria Loaiza Londoño - Auxiliar Asistente administrativo y financiero

Ficha Técnica

Laboratorio

laboratorio de innovación y diseño

Unidad Caldas

Línea

HomeDecor

Producto

Revistero

Pieza

Materias Primas

Caña Brava

Calceta de plátano

Paleta de Color



Costo

Fecha

Boceto 1 de 1

El canasto cafetero es símbolo de la tradición cafetera del departamento de Caldas, es por esto que es punto de inspiración para este revistero fabricado con Caña Brava y Calceta de plátano.





FORMATO
 Ficha de Producto y Planos
 Técnicos Carta

CODIGO: FORCVS14A **V. 03**
FECHA: 16 06 2014

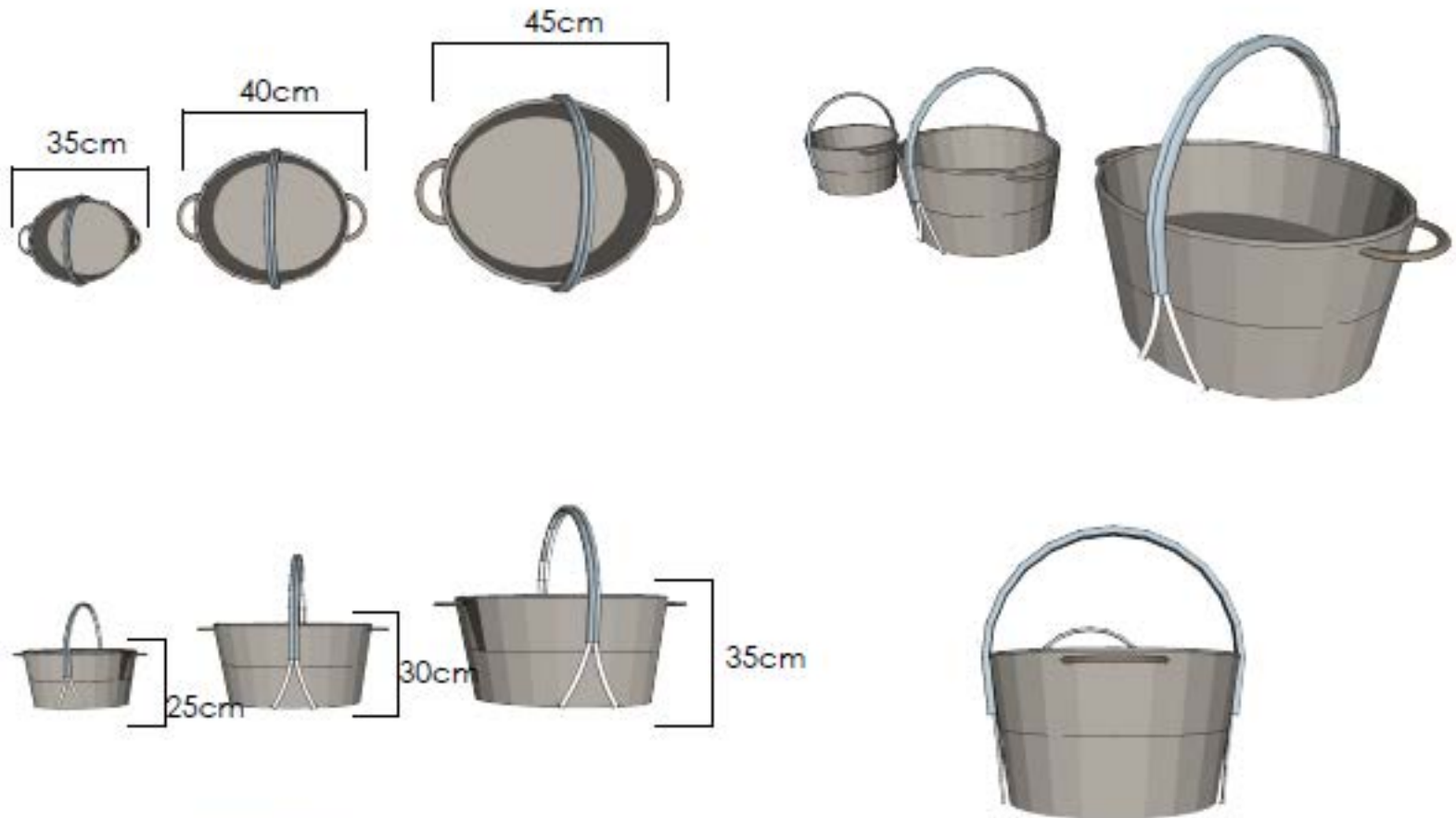

No.	Pieza	Material	Cant.	Porc%
Tabla de Componentes				

Nombre de la pieza: Canastos		Referencia: Canasto cafetero típico		ESC.	
Oficio: Cestería		Técnica: Tejido		Materia Prima: Caña Brava, calcéta de plátano	
Especificaciones Técnicas:					
Color: Natural		Capacidad de Producción / mes: 31		Dimensiones Generales	
Peso (gr.): 800g, 700g, 600g		Precio Unitario		Precio por Mayor	
Artesano: María Edilma Ramirez		Teléfono: 3128798361		Largo: Ancho: Alto: Diámetro:	
Grupo o Taller: Asogruca		Departamento: Caldas		Municipio: Supia	
Certificado Hecho a mano: <input type="checkbox"/> Sí <input checked="" type="checkbox"/> No		Centro Poblado: Vereda San Marcos <input type="checkbox"/> Resguardo Casero <input type="checkbox"/> Localidad Vereda <input type="checkbox"/> N/A Corregimiento			
Observaciones: precio propuesto por comercial de Artesanías de Colombia					Terminado <input type="checkbox"/> En Proceso <input checked="" type="checkbox"/>
Responsable: Alejandro Agudelo		Dibujante: Juan Pablo Arias Osorio			
Aprobado por: Alejandro Agudelo		Fecha: Diciembre 2015 <input type="checkbox"/> Referentes <input type="checkbox"/> Línea			



**artesanías
de colombia**

Ficha Técnica

Laboratorio

laboratorio de innovación y diseño

Unidad Caldas

Línea

Moda

Producto

CARTERA-EN-FIBRAS

Pieza

Materias Primas

IRACA

Paleta de Color



Costo

Fecha

Boceto 1 de 1



Vista Superior

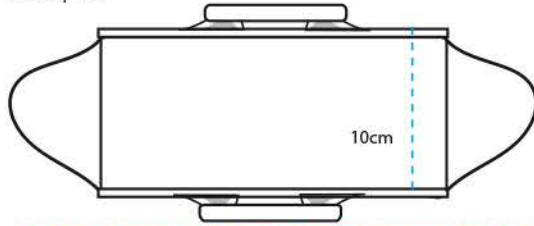

Vista Inferior

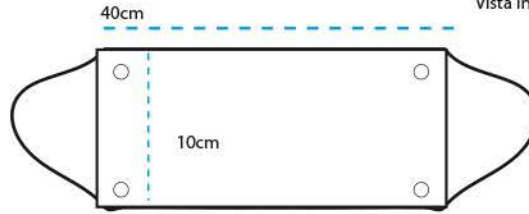

50cm

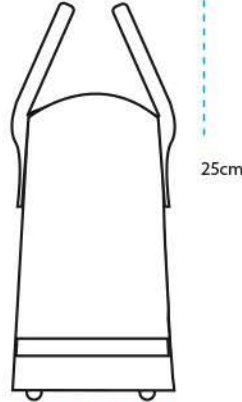
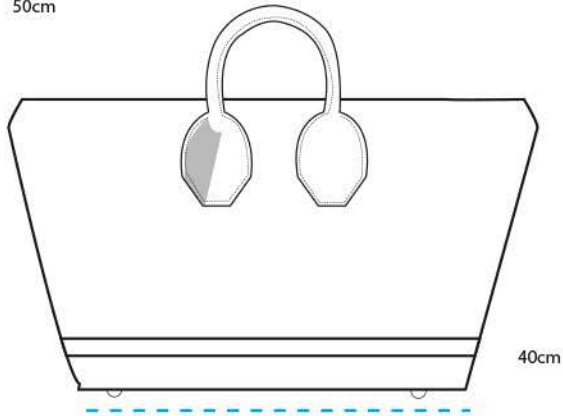

Vista posterior

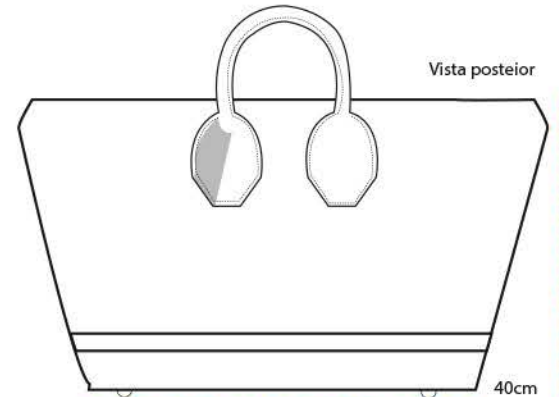

10cm Vista Lateral

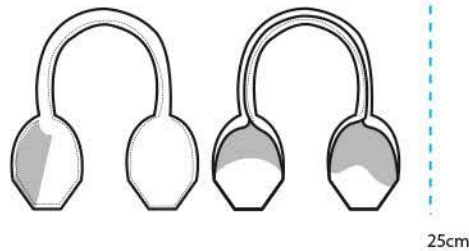

40cm

Materias Primas

IRACA

Paleta de Color

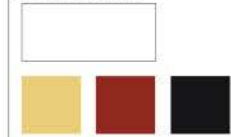

No.	Pieza	Material	Cant	Porc%
006	Cafetalito 06	CAÑA BRAVA	1	100%

Tabla de Componentes

Nombre de la pieza Cafetalito 06		Referencia: D50		ESC.	
Oficio: Cestería		Técnica: Tejido tafetán		Materia Prima: CAÑA BRAVA-CUERO	
Especificaciones Técnicas: Las piezas se desarrollaron en palma de Iraca, procesada manualmente en el sitio, la pieza se desarrolla desde el centro y se teje el cuerpo a la pieza, se adicionan las manijas y se realizan los respectivos remates.					
Color: New cork DE6180		Capacidad de Producción / mes: 10-12 piezas por mes		Dimensiones Generales	
Peso (gr.): 300G		Precio Unitario: 44.600		Precio por Mayor	
Artesano: MARTHA GAÑAN		Telefono:		Largo: 35CM	
Grupo o Taller: CISLOA		Departamento: CALDAS		Ancho:	
Certificado Hecho a mano: <input type="checkbox"/> Si <input checked="" type="checkbox"/> No		Centro Poblado:		Alto: 25 CM	
				Diametro:	
Observaciones:				Municipio: RIOSUCIO	
				<input type="checkbox"/> Resguardo Caserío <input type="checkbox"/> Localidad Vereda <input type="checkbox"/> N/A Corregimiento	
Responsable: JUAN PABLO SOCARRAS		Dibujante: JUAN PABLO SOCARRAS			
Aprobado por:		Fecha:		<input type="checkbox"/> Referentes <input checked="" type="checkbox"/> Línea	
				Muestra <input checked="" type="checkbox"/> Terminado <input type="checkbox"/> En Proceso	

Vista Superior

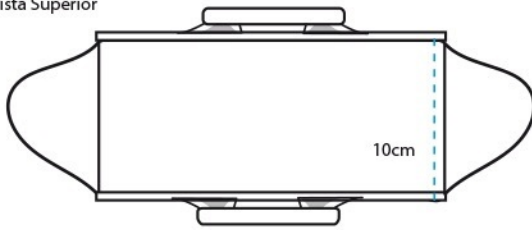

Vista Inferior

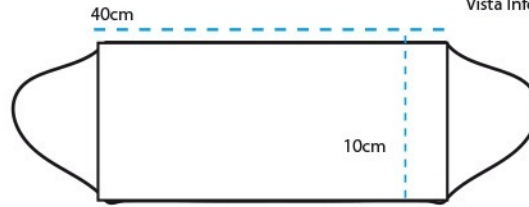

50cm

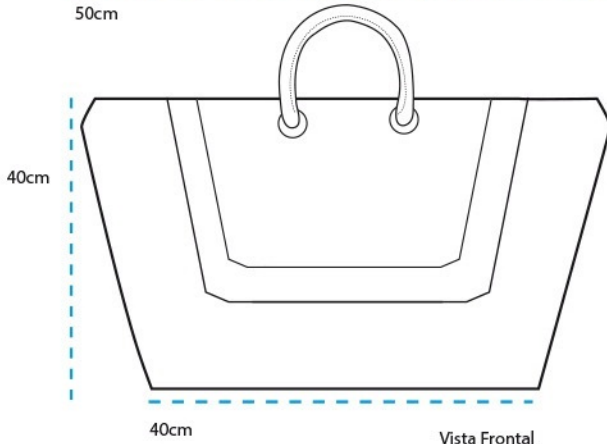

40cm

Vista Frontal

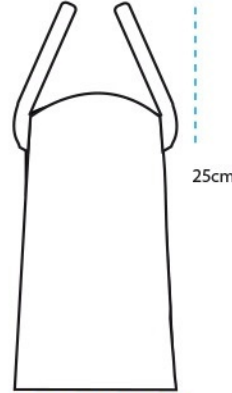

10cm

Vista Lateral

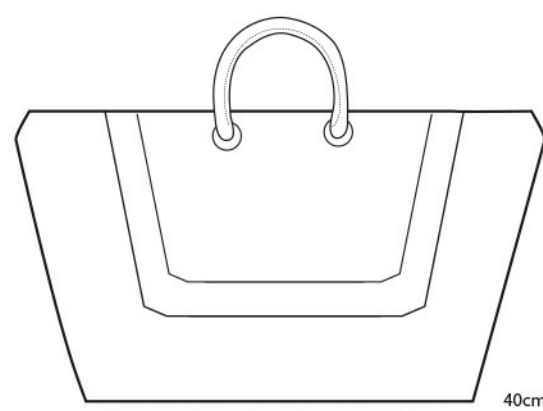

40cm

Vista posterior

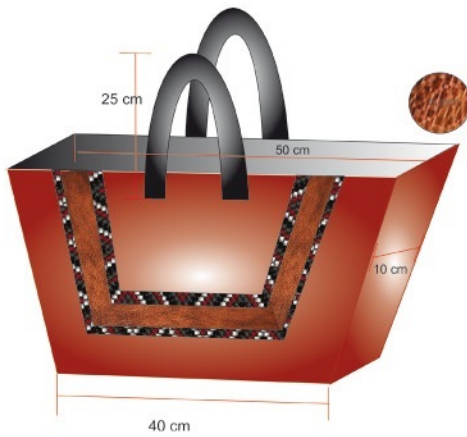

Materias Primas

CHAQUIRAS
 APLIQUES

Paleta de Color



No.	Pieza	Material	Cant	Porc%
003	Cafetalito 03	Chaquiras - Apliques	1	100%

Tabla de Componentes

Nombre de la pieza Cafetalito 03		Referencia:		ESC.	
Oficio: Tejeduría		Técnica: Tejido en Chaquira		Materia Prima: Chaquira checa 100%	
Especificaciones Técnicas: Tejido en chaquira, piezas desarrolladas en tejido manual, ensartando piedra por piedra.					
Color: Cinnabar DE5209		Capacidad de Producción / mes: 10-12 piezas por mes		Dimensiones Generales	
Peso (gr.): 125 gr		Precio Unitario: N/A		Precio por Mayor	
Artisano:		Telefono:		Largo: 50 cm	Ancho: 10 cm
Grupo o Taller:		Departamento:		Alto: 40 cm	Diametro:
Certificado Hecho a mano: <input type="checkbox"/> Si <input checked="" type="checkbox"/> No		Centro Poblado:		<input checked="" type="checkbox"/> Resguardo Casero <input type="checkbox"/> Localidad Vereda <input type="checkbox"/> N/A Corramiento	
Observaciones:				Terminado <input type="checkbox"/> En Proceso <input type="checkbox"/>	
Responsable: JUAN PABLO SOCARRAS		Dibujante: JUAN PABLO SOCARRAS			
Aprobado por:		Fecha:		<input type="checkbox"/> Referentes <input checked="" type="checkbox"/> Línea Muestra <input type="checkbox"/> <input type="checkbox"/>	



FORMATO
 Ficha de Producto y Planos
 Técnicos Carta

CODIGO: FORCVS14A

V. 03

FECHA:

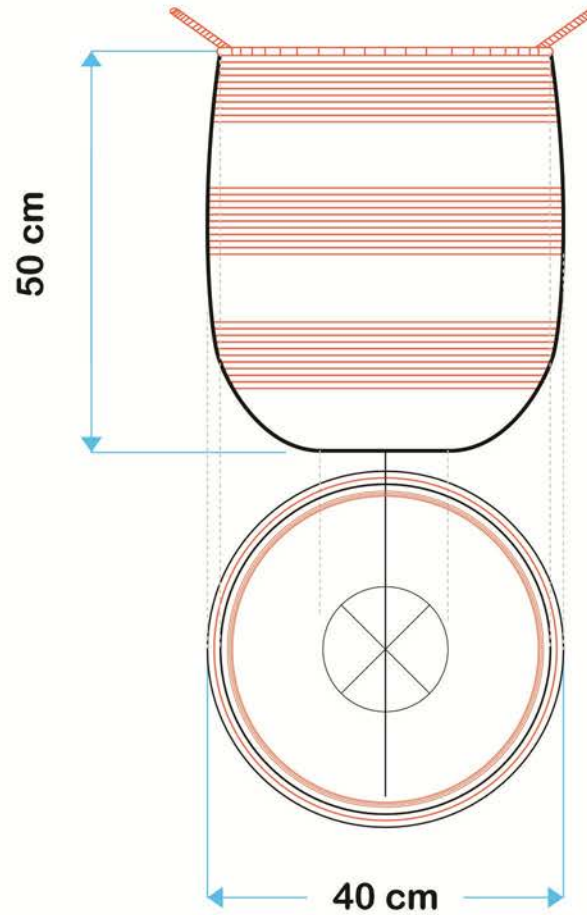

No.	Pieza	Material	Cant	Porc%
005	Canastilla 05			100%

Tabla de Componentes

Nombre de la pieza Canasto Ondas		Referencia: D8 / D76	ESC.	
Oficio: Cestería	Tecnica: Tejido en tafetán	Materia Prima: CALCETA DE PLATANO Y CAÑA BRAVA		
Especificaciones Técnicas: Las piezas se desarrollaron en palma de Iraca, procesada manualmente en el sitio, la pieza se desarrolla desde el centro y se teje el cuerpo a la pieza, se adicionan los elementos y se realizan los respectivos remates.				
Color:	Capacidad de Producción / mes: 10-12 piezas por mes	Dimensiones Generales		
Peso (gr.): 700 / 1220G	Precio Unitario 40.000 / 50.000	Precio por Mayor	Largo:	Ancho: Alto: Diámetro: 40 / 51CM 28 / 41CM
Artesano: MARTHA GANAN	Telefono:			
Grupo o Taller: CISLOA	Departamento: CALDAS	Municipio: RIOSUCIO		
Certificado Hecho a mano: <input type="checkbox"/> Si <input checked="" type="checkbox"/> No	Centro Poblado:	<input type="checkbox"/> Resguardo Caserio	<input type="checkbox"/> Localidad Vereda	<input type="checkbox"/> N/A Cortesimiento
Observaciones:				Terminado <input type="checkbox"/> En Proceso <input type="checkbox"/>
Responsable: JUAN PABLO SOCARRAS	Dibujante: JUAN PABLO SOCARRAS			
Aprobado por:	Fecha: Noviembre/2015	<input type="checkbox"/> Referentes <input checked="" type="checkbox"/> Línea	Muestra <input checked="" type="checkbox"/> <input type="checkbox"/>	

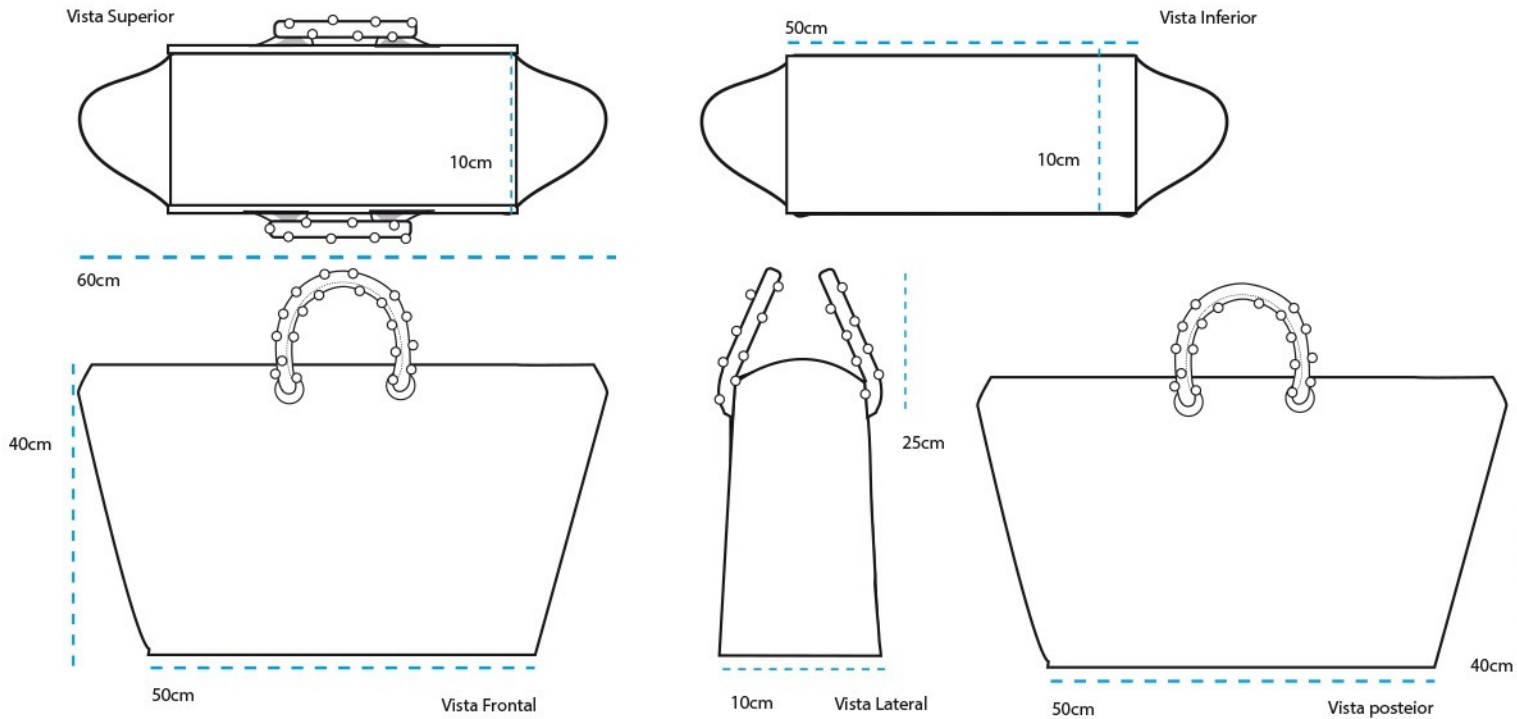

Materias Primas	
CHAQUIRAS	
APLIQUES	
FIQUE-CRUDO	
Paleta de Color	
	
	

No.	Pieza	Material	Cant	Porc%
004	Cafetalito 04	Chaquira	1	100%

Tabla de Componentes

Nombre de la pieza Cafetalito 04		Referencia: ESC.		
Oficio: Tejeduria		Tecnica: Tejido en chaquira		
Especificaciones Tecnicas: Tejido en chaquira, piezas desarrolladas en tejido manual, ensartando piedra por piedra.		Materia Prima: Chaquira checa 100%		
Color: Underbrush DE5448	Capacidad de Producción / mes: 10-12 piezas por mes		Dimensiones Generales	
Peso (gr.): 125 gr	Precio Unitario	Precio por Mayor	Largo: 60 cm	Ancho: 10 cm
Artesano:	Telefono:		Alto: 40 cm	Diametro:
Grupo o Taller:	Departamento:	Municipio:		
Certificado Hecho a mano: <input type="checkbox"/> Si <input checked="" type="checkbox"/> No	Centro Poblado:	<input checked="" type="checkbox"/> Resguardo Casero	<input type="checkbox"/> Localidad Vereda	<input type="checkbox"/> N/A Corramiento
Observaciones:				Terminado <input type="checkbox"/> En Proceso <input type="checkbox"/>
Responsable: JUAN PABLO SOCARRAS		Dibujante: JUAN PABLO SOCARRAS		
Aprobado por:		Fecha:	<input type="checkbox"/> Referentes	<input checked="" type="checkbox"/> Línea



FORMATO
 Ficha de Producto y Planos
 Técnicos Carta

CODIGO: FORCVS14A

V. 03

FECHA:

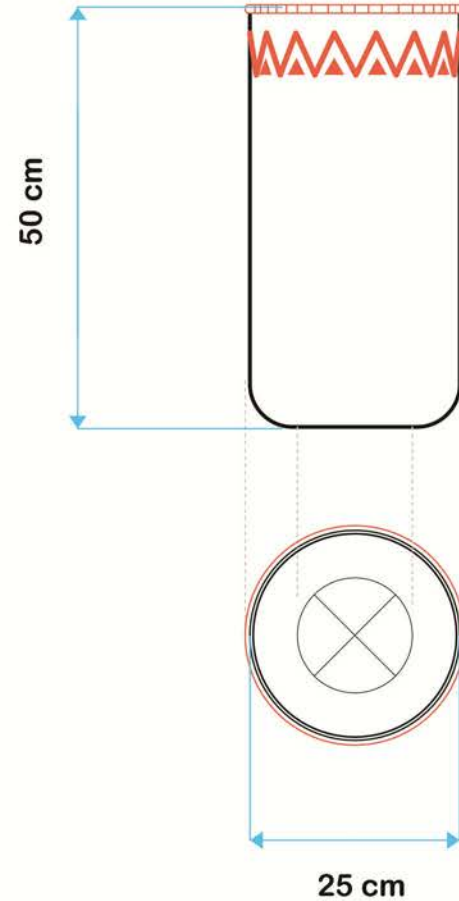
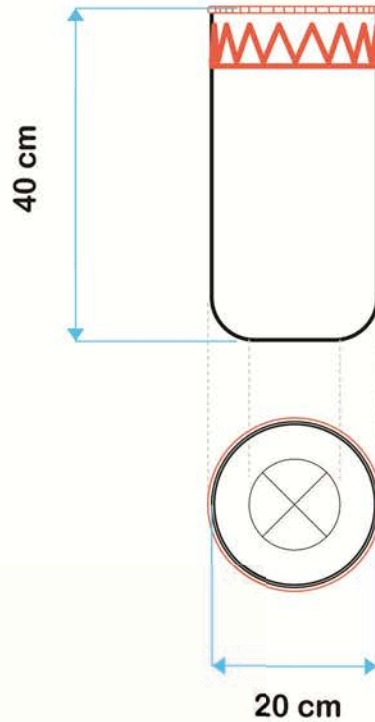

No.	Pieza	Material	Cant	Porc%
002	Canastilla 02	CAÑA BRAVA Y COBRE	2	100%

Tabla de Componentes

Nombre de la pieza		Referencia:		ESC.	
Oficio: Cestería		Tecnica: Tejido en tafetán		Materia Prima: CAÑA BRAVA Y COBRE	
Especificaciones Técnicas: Las piezas se desarrollaron en palma de Iraca, procesada manualmente en el sitio, la pieza se desarrolla desde el centro y se teje el cuerpo a la pieza, se adicionan los elementos y se realizan los respectivos remates					
Color:		Capacidad de Producción / mes: 10-12 piezas por mes		Dimensiones Generales	
Peso (gr.): 125 gr		Precio Unitario 35.000 / 40.000		Precio por Mayor	
Artesano: MARTHA GAÑAN		Telefono:		Largo: Ancho: Alto: 40/50 cm Diámetro: 20/25 cm	
Grupo o Taller: CISLOA		Departamento: CALDAS		Municipio: RIOSUCIO	
Certificado Hecho a mano: <input type="checkbox"/> Si <input checked="" type="checkbox"/> No		Centro Poblado:		<input type="checkbox"/> Resguardo Casero <input type="checkbox"/> Localidad Vereda <input type="checkbox"/> N/A Corregimiento	
Observaciones:				Terminado <input type="checkbox"/> En Proceso <input type="checkbox"/>	
Responsable: JUAN PABLO SOCARRAS		Dibujante: JUAN PABLO SOCARRAS			
Aprobado por:		Fecha:		<input type="checkbox"/> Referentes <input checked="" type="checkbox"/> Línea Muestra <input checked="" type="checkbox"/> <input type="checkbox"/>	



FORMATO
 Ficha de Producto y Planos
 Técnicos Carta

CODIGO: FORCVS14A

V. 03

FECHA:

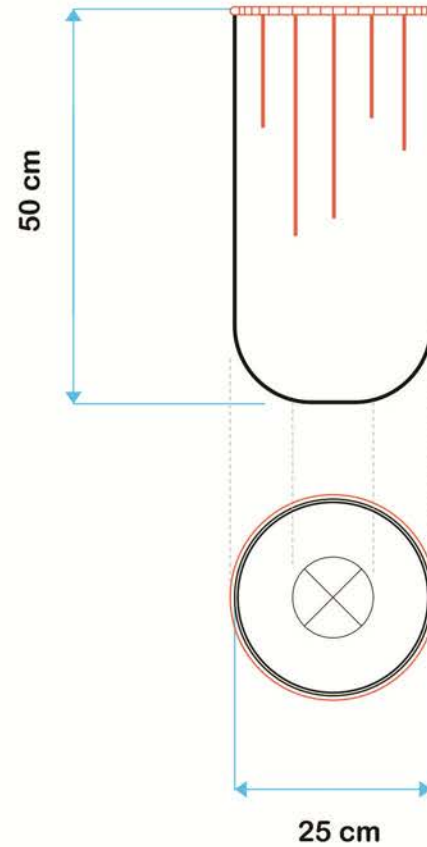
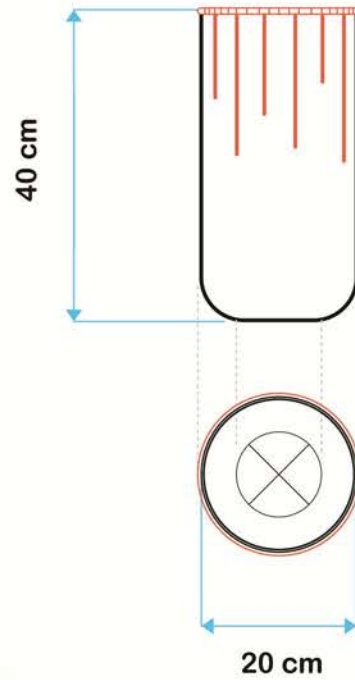

003	Canastilla 03		2	100%
No.	Pieza	Material	Cant	Porc%
Tabla de Componentes				

Nombre de la pieza Canasto tambor		Referencia: ESC.	
Oficio: Cestería	Tecnica: Tejido en tafetán	Materia Prima: CAÑA BRAVA Y COBRE	
Especificaciones Técnicas: Las piezas se desarrollaron en palma de Iraca, procesada manualmente en el sitio, la pieza se desarrolla desde el centro y se teje el cuerpo a la pieza, se adicionan los elementos y se realizan los respectivos remates.			
Color:	Capacidad de Producción / mes: 10-12 piezas por mes	Dimensiones Generales	
Peso (gr.): 1.140 / 2.000G	Precio Unitario: 60.000 / 100.000	Precio por Mayor:	Largo: 118 / 148.4CM
Artesano: MARTHA GAÑAN	Telefono:	Ancho:	Alto: 20 / 25CM
Grupo o Taller: CISLOA	Departamento:	Municipio: RIOSUCIO	
Certificado Hecho a mano: <input type="checkbox"/> Si <input checked="" type="checkbox"/> No	Centro Poblado:	<input type="checkbox"/> Resguardo Caserio	<input type="checkbox"/> Localidad Vereda <input type="checkbox"/> N/A Corramiento
Observaciones:			Terminado <input checked="" type="checkbox"/> En Proceso <input type="checkbox"/>
Responsable: JUAN PABLO SOCARRAS		Dibujante: JUAN PABLO SOCARRAS	
Aprobado por:	Fecha: Noviembre/2015	<input type="checkbox"/> Referentes <input checked="" type="checkbox"/> Línea	Muestra <input checked="" type="checkbox"/> <input type="checkbox"/>



artesañas
de colombia

Ficha Técnica

Laboratorio

laboratorio de innovación y diseño

Unidad Caldas

Línea

Hogar

Producto

Canastas

Pieza

Materias Primas

Caña Brava
Hilo de cobre

Paleta de Color



Costo

Fecha

Boceto 1 de 1

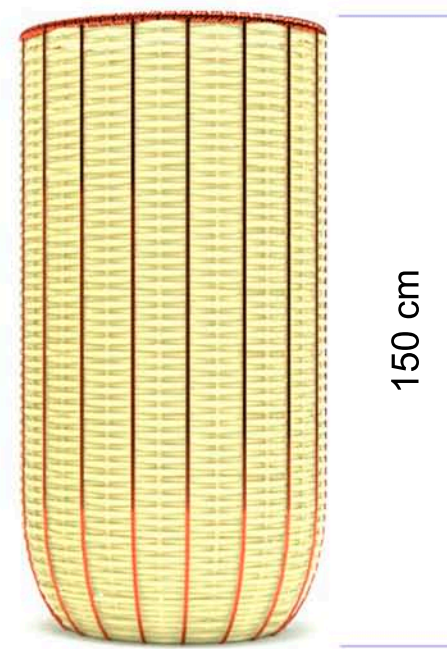
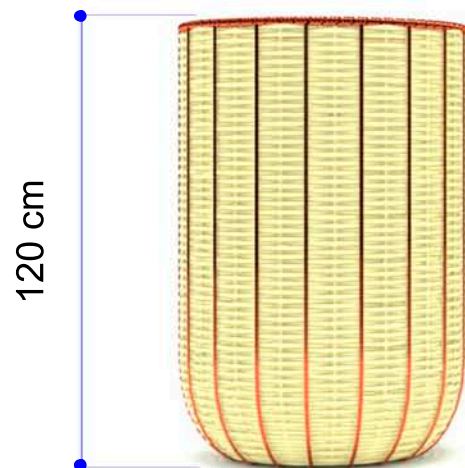
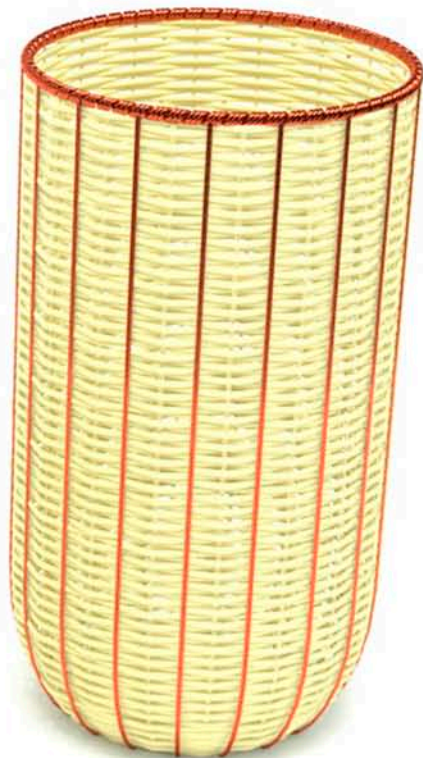
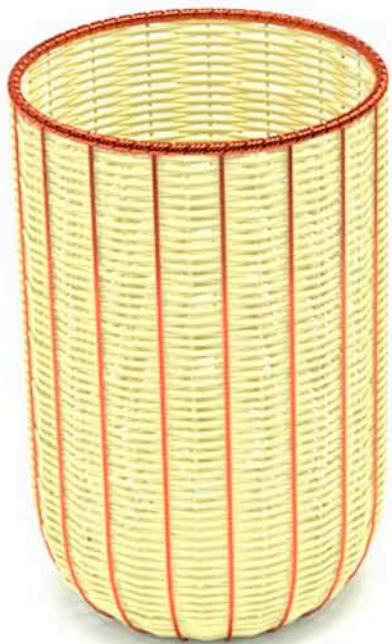



artesanas
de colombia

Planos Técnicos

Laboratorio

laboratorio de innovación y diseño

Unidad Caldas

Línea

Espacios

Producto

Canasto de iraca

Pieza

Materias Primas

iraca

Paleta de Color



Costo

Fecha

Boceto 1 de 1

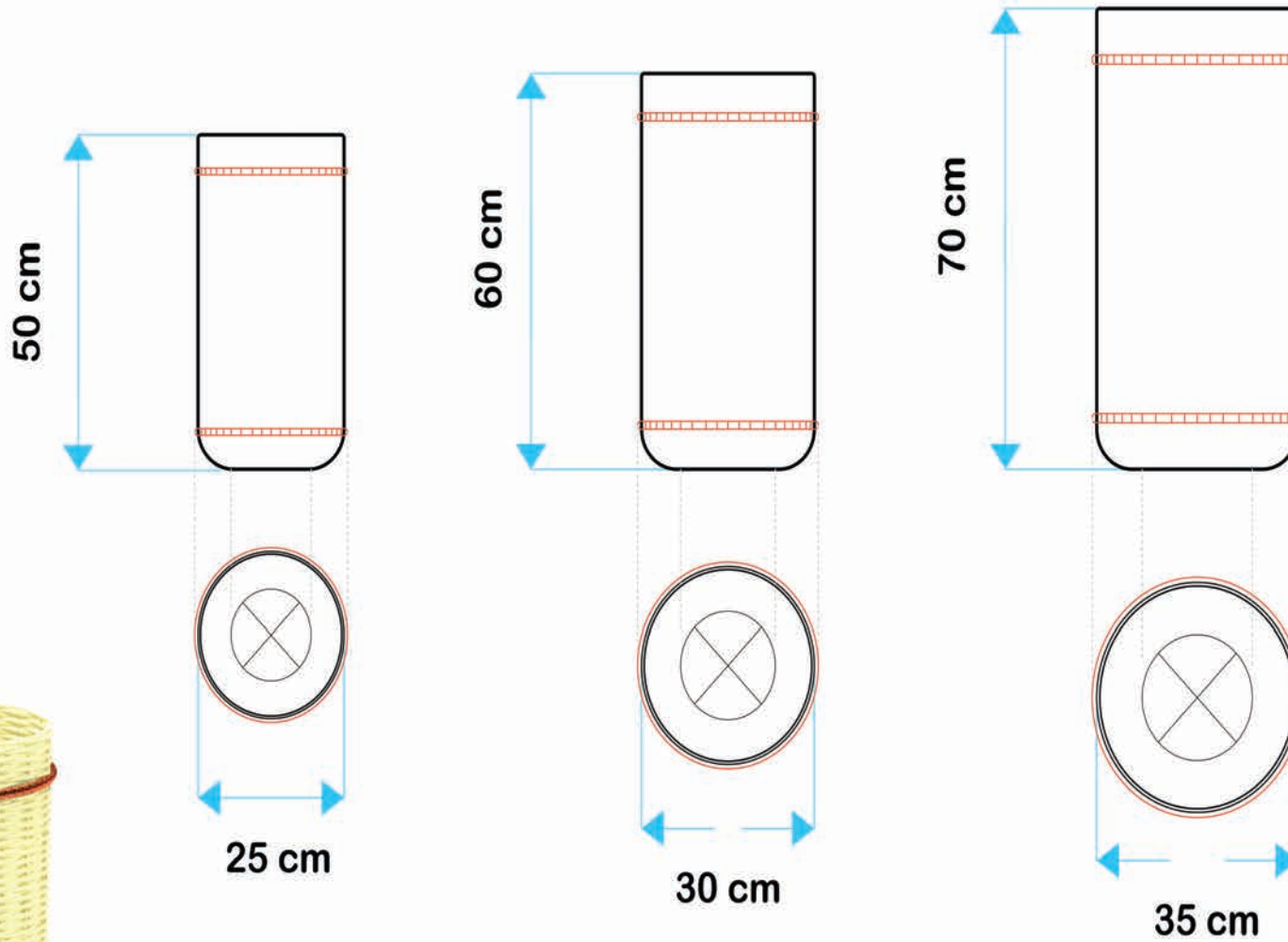



artesanías
de colombia

Ficha Técnica

Laboratorio

laboratorio de innovación y diseño

Unidad Caldas

Línea

Hogar

Producto

Canastas

Pieza

Materias Primas

Caña Brava

Hilo de cobre

Paleta de Color



Costo

Fecha

Boceto 1 de 1

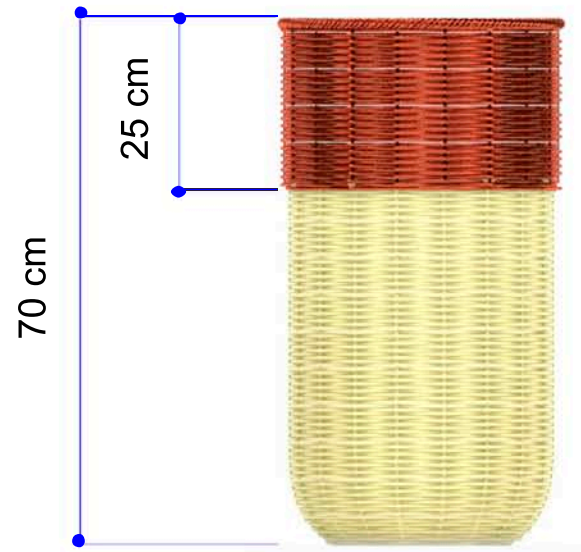
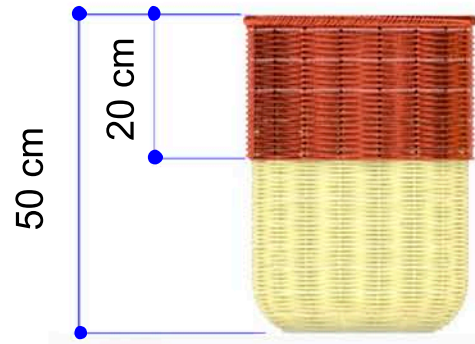
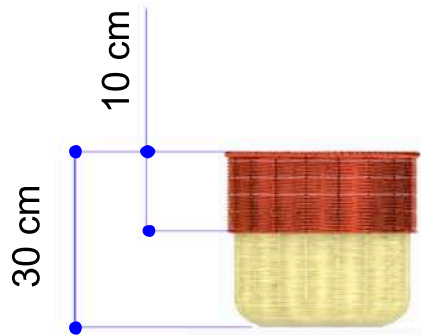



FORMATO
 Ficha de Producto y Planos
 Técnicos Carta

CODIGO: FORCVS14A

V. 03

FECHA:

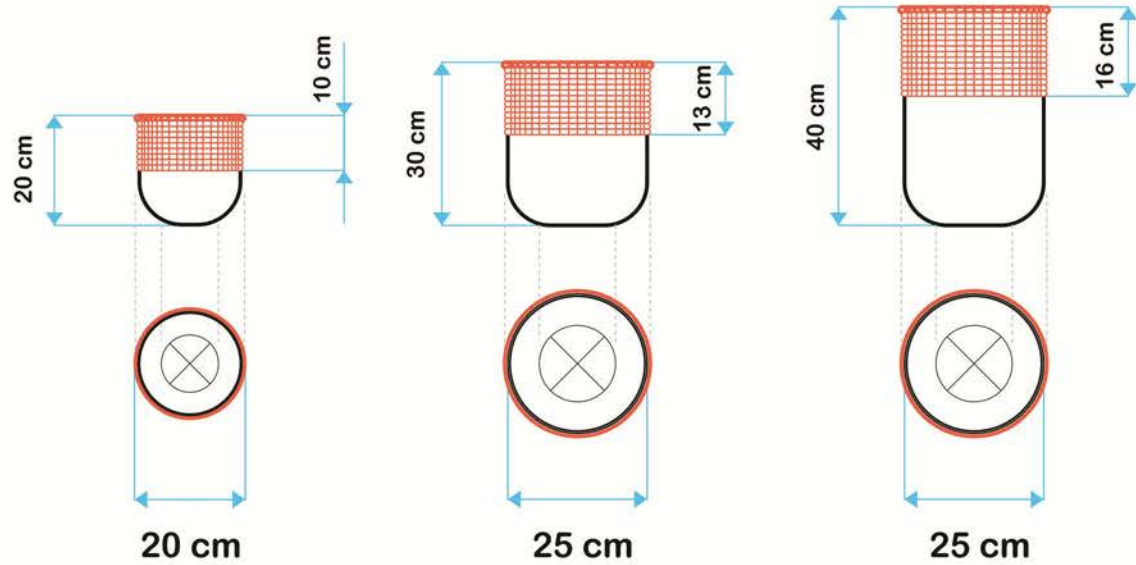

No.	Pieza	Material	Cant	Porc%
004	Canastilla 04		3	100%

Tabla de Componentes

Nombre de la pieza Canasto Duos		Referencia: D1 / D2 / D3		ESC.	
Oficio: Cestería	Tecnica: Tejido en tafetán	Materia Prima:	CALCETA DE PLATANO Y CAÑA BRAVA		
Especificaciones Técnicas: Las piezas se desarrollaron en palma de Iraca, procesada manualmente en el sitio, la pieza se desarrolla desde el centro y se teje el cuerpo a la pieza, se adicionan los elementos y se realizan los respectivos remates.					
Color:	Capacidad de Producción / mes: 10-12 piezas por mes		Dimensiones Generales		
Peso (gr.): 440 / 620 / 900G	Precio Unitario 20.000/25.000/30.000	Precio por Mayor	Largo:	Ancho:	Alto: 30 / 41 / 49
Artesano: MARTHA GAÑAN	Telefono:		Diametro: 25 / 27 / 27		
Grupo o Taller: CISLOA	Departamento: CALDAS	Municipio: RIOSUCIO			
Certificado Hecho a mano: <input type="checkbox"/> Si <input checked="" type="checkbox"/> No	Centro Poblado:	<input type="checkbox"/> Resguardo Casero	<input type="checkbox"/> Localidad Vereda	<input type="checkbox"/> N/A Corrimiento	
Observaciones:					
Responsable: JUAN PABLO SOCARRAS		Dibujante: JUAN PABLO SOCARRAS			
Aprobado por:		Fecha: Noviembre/2015	<input type="checkbox"/> Referentes	<input checked="" type="checkbox"/> Línea	Muestra <input checked="" type="checkbox"/> <input type="checkbox"/>

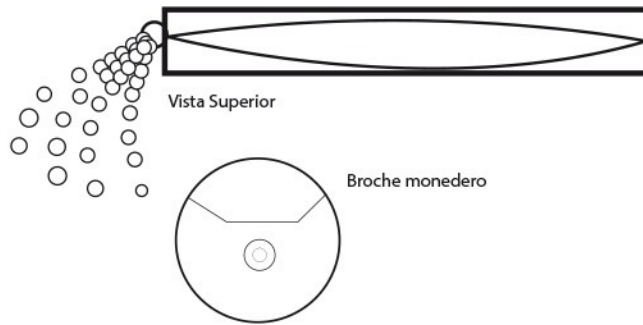
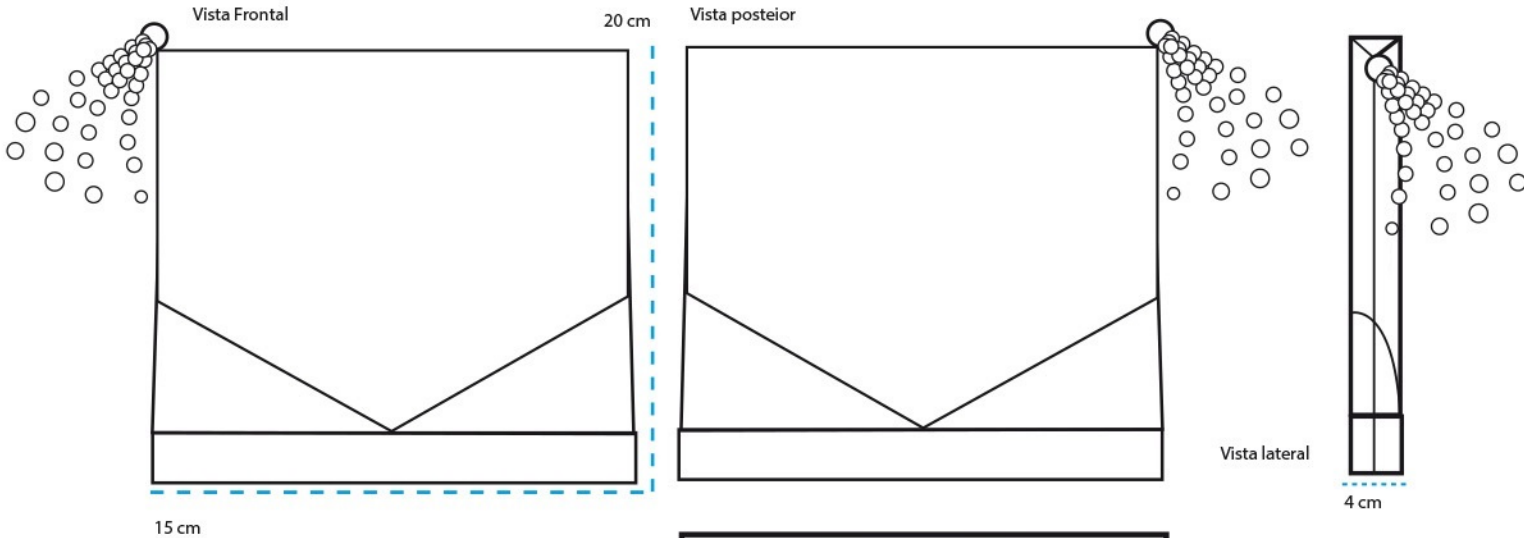

Materias Primas	
CHAQUIRAS	

Paleta de Color	
	

No.	Pieza	Material	Cant	Porc%
001	Cafetalito	Chaquira Checa 90%	1	100%

Tabla de Componentes

Nombre de la pieza Cafetalito		Referencia: ESC.	
Oficio: Tejeduría		Tecnica: Tejido en chaquira	
Especificaciones Técnicas: Tejido en chaquira, piezas desarrolladas en tejido manual, ensartando piedra por piedra		Materia Prima: Chaquira checa 100%	
Color: Crossroads DE5359	Capacidad de Producción / mes: 10-12 piezas por mes	Dimensiones Generales	
Peso (gr.):	Precio Unitario	Precio por Mayor	Dimensiones:
Artesano:	Telefono:	Largo: 15 cm	Ancho: 4 cm
Grupo o Taller:	Departamento: Caldas	Alto: 20 cm	Diametro:
Certificado Hecho a mano: <input type="checkbox"/> Si <input checked="" type="checkbox"/> No	Centro Poblado:	<input type="checkbox"/> Resguardo Casero	<input type="checkbox"/> Localidad Vereda <input type="checkbox"/> N/A Corregimiento
Observaciones:			Terminado <input type="checkbox"/> En Proceso <input type="checkbox"/>
Responsable: JUAN PABLO SOCARRAS		Dibujante: JUAN PABLO SOCARRAS	
Aprobado por:		Fecha: Noviembre/2015	<input type="checkbox"/> Referentes <input type="checkbox"/> Línea Muestra <input type="checkbox"/>

Vista Superior

15 cm



Broche monedero

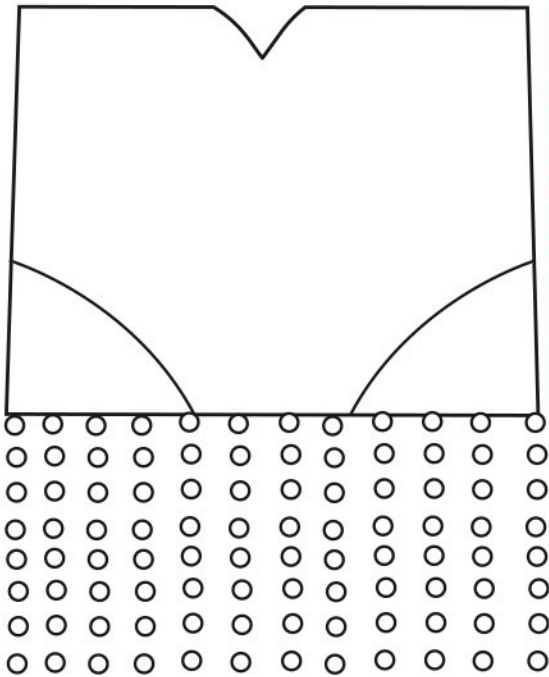

20 cm

Vista Frontal

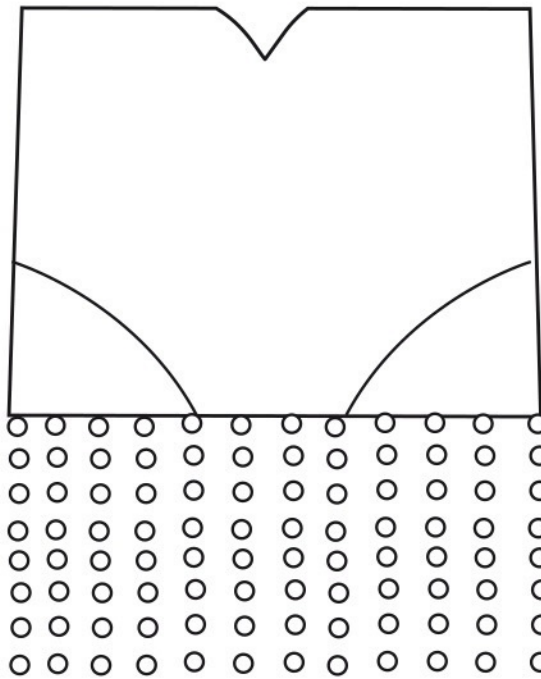

Vista posterior

4cm



Vista lateral

15 cm

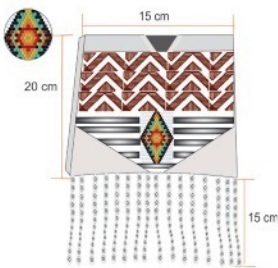

No.	Pieza	Material	Cant	Porc%
002	Cafetalito 02	Chaquira 90%	1	100%

Tabla de Componentes

Nombre de la pieza Cafetalito 02 **Referencia:** ESC.

Oficio: Tejeduría **Tecnica:** Tejido en chaquira **Materia Prima:** Chaquira checa 100%

Especificaciones Técnicas: Piezas desarrolladas en tejido manual, ensartando piedra por piedra

Color: Darkchocolate DE6014 **Capacidad de Producción / mes:** 10-12 piezas por mes

Dimensiones Generales	
Largo:	Ancho:
15 cm	4 cm
Alto:	Diametro:
20 cm	

Peso (gr.): **Precio Unitario:** **Precio por Mayor:**

Artesano: **Telefono:**

Grupo o Taller: **Departamento:** **Municipio:**

Certificado Hecho a mano: Si No **Centro Poblado:** Resguardo Casero Localidad Vereda N/A Corregimiento

Observaciones:

Responsable: JUAN PABLO SOCARRAS **Dibujante:** JUAN PABLO SOCARRAS

Aprobado por: **Fecha:** Referentes Línea **Muestra** Terminado En Proceso

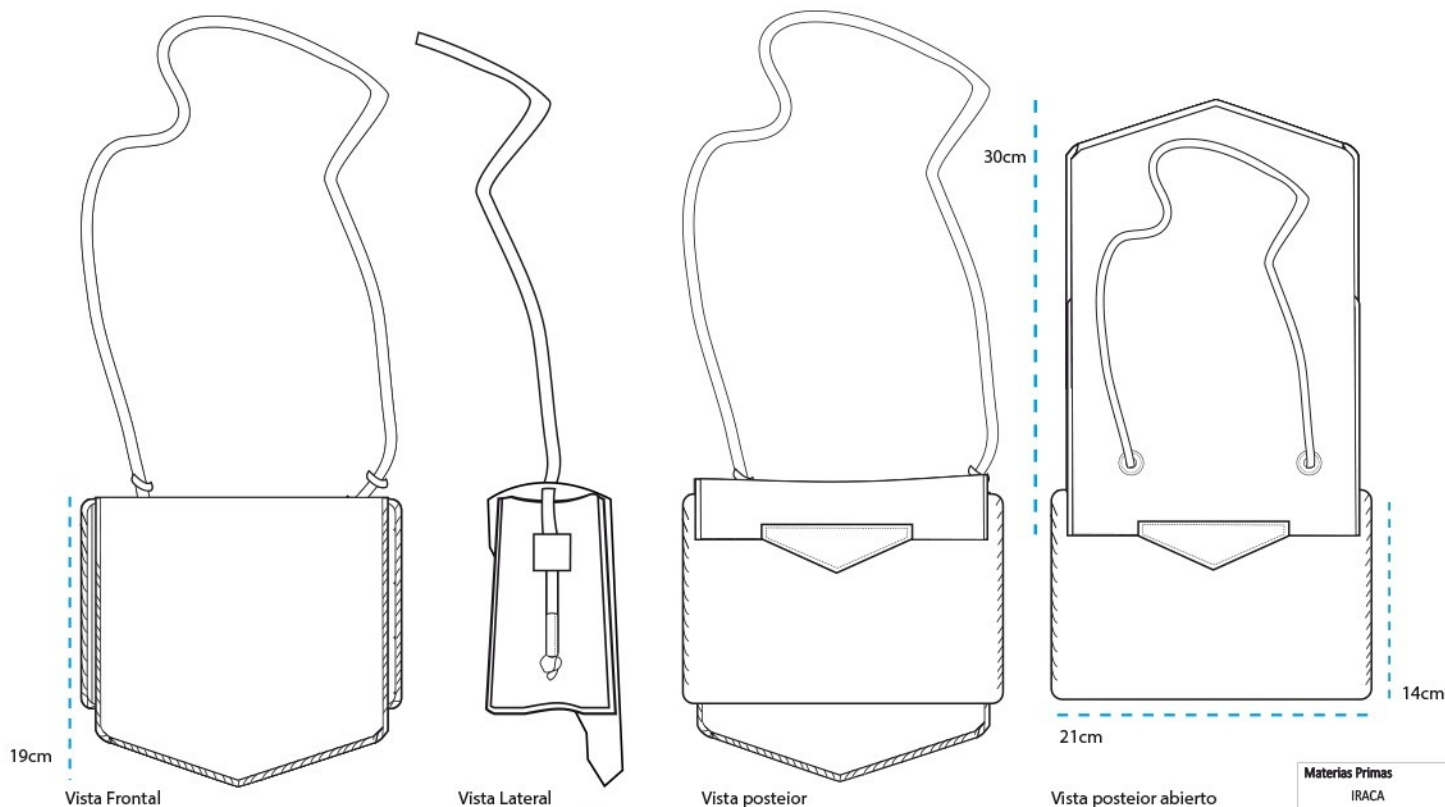

Materias Primas
 IRACA

Paleta de Color

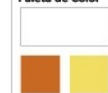

No.	Pieza	Material	Cant	Porc%
005	Cafetalito 05	Iraca, cuero 10%	1	100%

Tabla de Componentes

Nombre de la pieza Cafetalito 05		Referencia: ESC.	
Oficio: Cestería	Técnica: Tejido en tafetán	Materia Prima: Palma de iraca: 100%	
Especificaciones Técnicas: Las piezas se desarrollaron en palma de iraca, procesada manualmente en el sitio, la pieza se desarrolla desde el centro y se teje el cuerpo a la pieza, se adicionan las asas de los elementos y se realizan los respectivos remates.			
Color: New Cork DE6180	Capacidad de Producción / mes: 10-12 piezas por mes	Dimensiones Generales	
Peso (gr.):	Precio Unitario	Precio por Mayor	Largo:
Artesano:	Telefono:	Ancho:	Alto:
Grupo o Taller:	Departamento:	Municipio:	Diametro:
Certificado Hecho a mano: <input type="checkbox"/> Si <input checked="" type="checkbox"/> No	Centro Poblado:	<input checked="" type="checkbox"/> Resguardo Casero	<input checked="" type="checkbox"/> Localidad Vereda <input type="checkbox"/> N/A Corregimiento
Observaciones:			Terminado <input type="checkbox"/> En Proceso <input checked="" type="checkbox"/>
Responsable: JUAN PABLO SOCARRAS		Dibujante: JUAN PABLO SOCARRAS	
Aprobado por:	Fecha:	<input type="checkbox"/> Referentes <input checked="" type="checkbox"/> Línea	Muestra <input type="checkbox"/> <input checked="" type="checkbox"/>

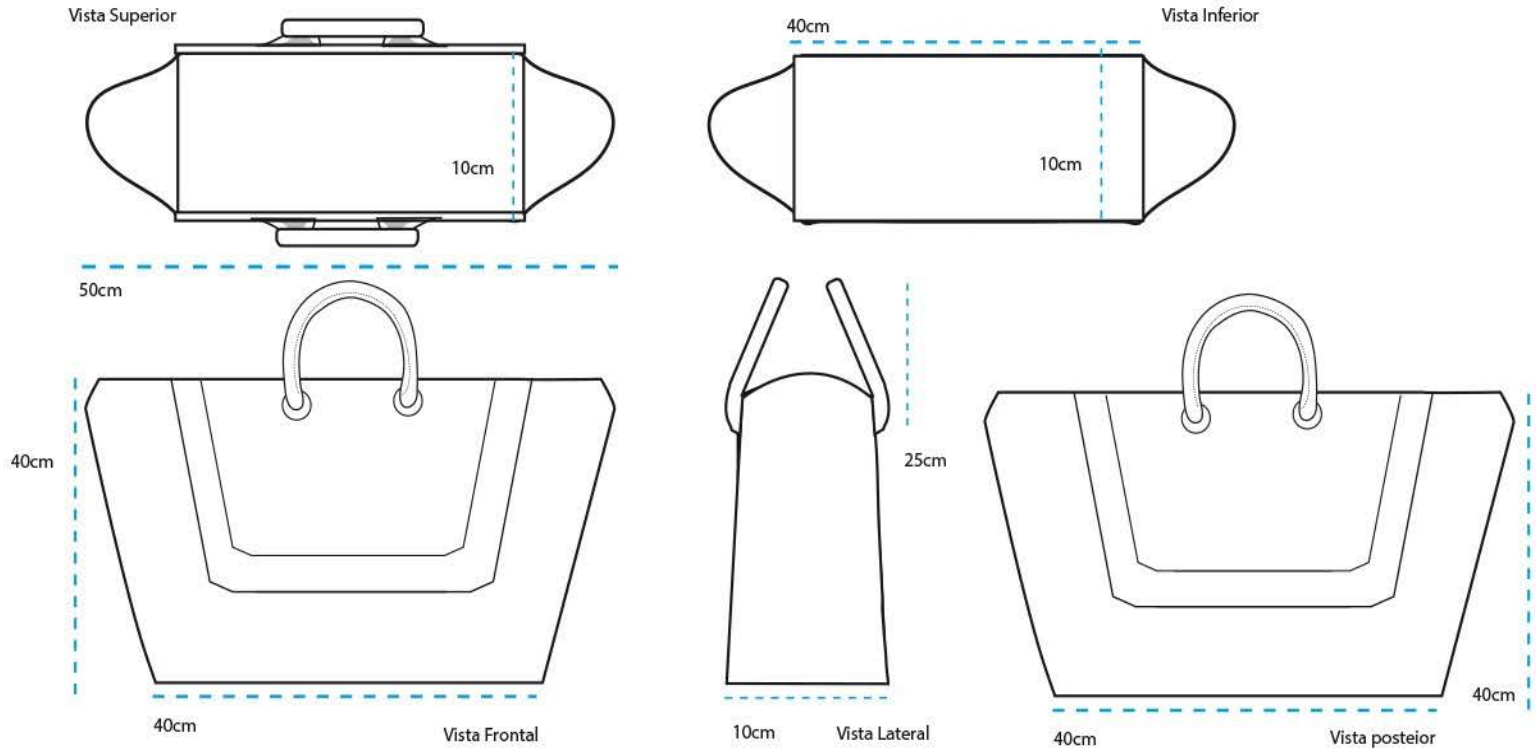

Materias Primas
 CHAQUIRAS
 APLIQUES



No.	Pieza	Material	Cant	Porc%
003	Cafetalito 03	FIQUE- CALCETA DE PLATANO - CUERO	1	100%

Tabla de Componentes

Nombre de la pieza Cafetalito 03		Referencia: ESC.	
Oficio: Tejeduria	Tecnica: Tejido en Chaquira	Materia Prima: Chaquira checa 100%	
Especificaciones Técnicas: Tejido en chaquira, piezas desarrolladas en CAJIBAS, manual, ensartando piedra por piedra.			
Color: Cinnabar DE5209	Capacidad de Producción / mes: 10-12 piezas por mes	Dimensiones Generales	
Peso (gr.): []	Precio Unitario: N/A	Precio por Mayor: []	Largo: []
Artesano: PAOLA ANDREA RESTREPO	Telefono: []	Ancho: 40 CM	Alto: 31 CM
Grupo o Taller: PURUCUCU	Departamento: []	Municipio: RIOSUCIO	
Certificado Hecho a mano: <input type="checkbox"/> Si <input checked="" type="checkbox"/> No	Centro Poblado: []	<input type="checkbox"/> Resguardo Casero	<input type="checkbox"/> Localidad Vereda <input type="checkbox"/> N/A Correnimiento
Observaciones: LLEVA ESTERA EN CALCETA DE PLATANO DE 50CM ANCHO X 100 CM DE LARGO			Terminado <input type="checkbox"/> En Proceso <input type="checkbox"/>
Responsable: JUAN PABLO SOCARRAS	Dibujante: JUAN PABLO SOCARRAS		
Aprobado por: []	Fecha: []	<input type="checkbox"/> Referentes <input checked="" type="checkbox"/> Línea	Muestra <input type="checkbox"/> <input type="checkbox"/>

Vista Frontal

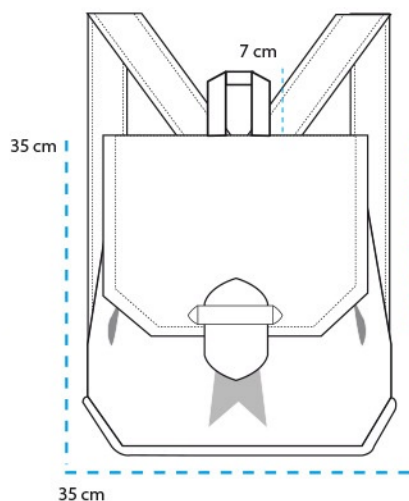

Vista posterior

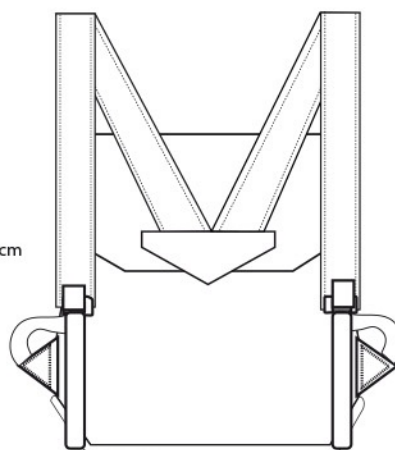

Broche Imán

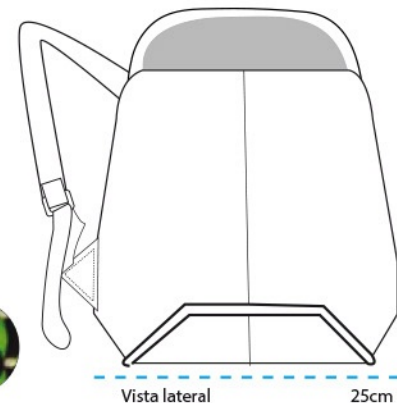

Vista lateral

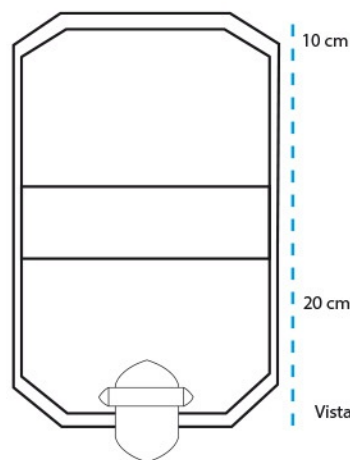

Vista Superior

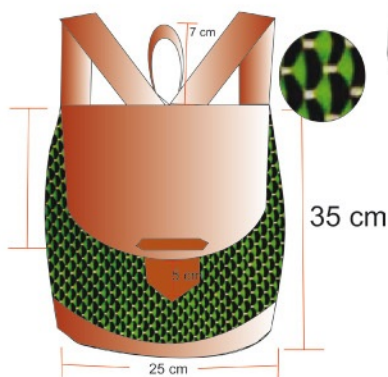

No.	Pieza	Material	Cant	Porc%
007	Cafetalito 07	cuero 10%	1	100%

Tabla de Componentes

Nombre de la pieza Cafetalito 07		Referencia: ESC.	
Oficio: Tejeduria		Tecnica: Telar Horizontal	
Especificaciones Técnicas:			
Color:	Capacidad de Producción / mes:		Dimensiones Generales
Peso (gr.):	Precio Unitario	Precio por Mayor	Largo: 25 cm
Artesano:	Telefono:		Ancho:
Grupo o Taller:	Departamento:	Municipio:	
Certificado Hecho a mano: <input type="checkbox"/> Si <input checked="" type="checkbox"/> No	Centro Poblado:	<input type="checkbox"/> Resguardo Caserío	<input type="checkbox"/> Localidad Vereda <input type="checkbox"/> N/A Corregimiento
Observaciones:			Terminado <input checked="" type="checkbox"/> En Proceso <input type="checkbox"/>
Responsable: JUAN PABLO SOCARRAS		Dibujante: JUAN PABLO SOCARRAS	
Aprobado por:		Fecha: Noviembre /2015	<input type="checkbox"/> Referentes <input checked="" type="checkbox"/> Línea Muestra <input checked="" type="checkbox"/> <input type="checkbox"/>

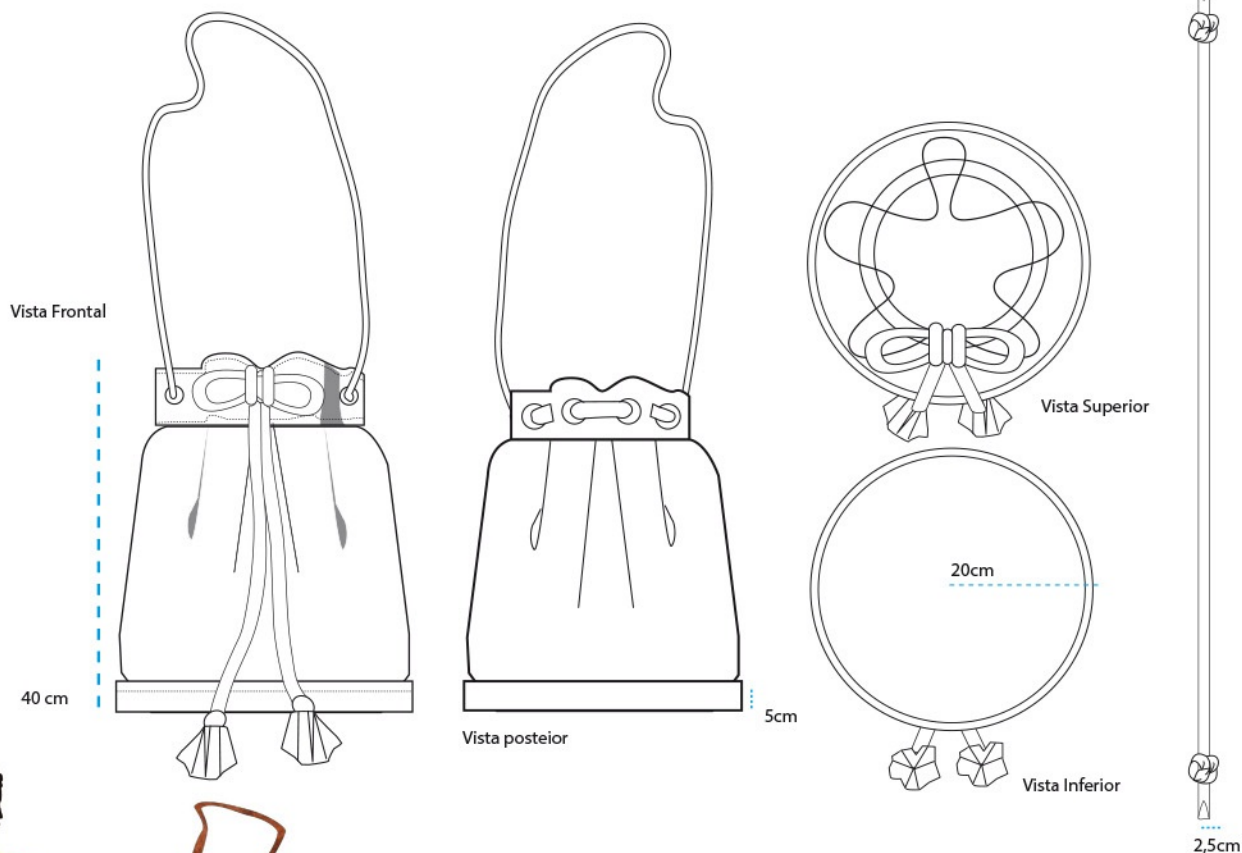

No.	Pieza	Material	Cant	Porc%
008	Cafetalito 08		1	100%

Tabla de Componentes

Nombre de la pieza Cafetalito 08		Referencia: ESC.	
Oficio:		Tecnica:	
Especificaciones Técnicas:		Materia Prima:	
Color: Rosewood DEC706		Capacidad de Producción / mes: 10-12 piezas por mes	
Peso (gr.):		Precio Unitario	
Artisano:		Precio por Mayor	
Grupo o Taller:		Telefono:	
Departamento:		Municipio:	
Certificado Hecho a mano: <input type="checkbox"/> Si <input checked="" type="checkbox"/> No		Centro Poblado:	
		<input type="checkbox"/> Resguardo Casero <input type="checkbox"/> Localidad Vereda <input type="checkbox"/> N/A Corregimiento	
Observaciones:			
Responsable: JUAN PABLO SOCARRAS		Dibujante: JUAN PABLO SOCARRAS	
Aprobado por:		Fecha: Noviembre/2015	
		<input type="checkbox"/> Referentes <input checked="" type="checkbox"/> Línea	
		Muestra <input checked="" type="checkbox"/> Terminado <input type="checkbox"/> En Proceso	

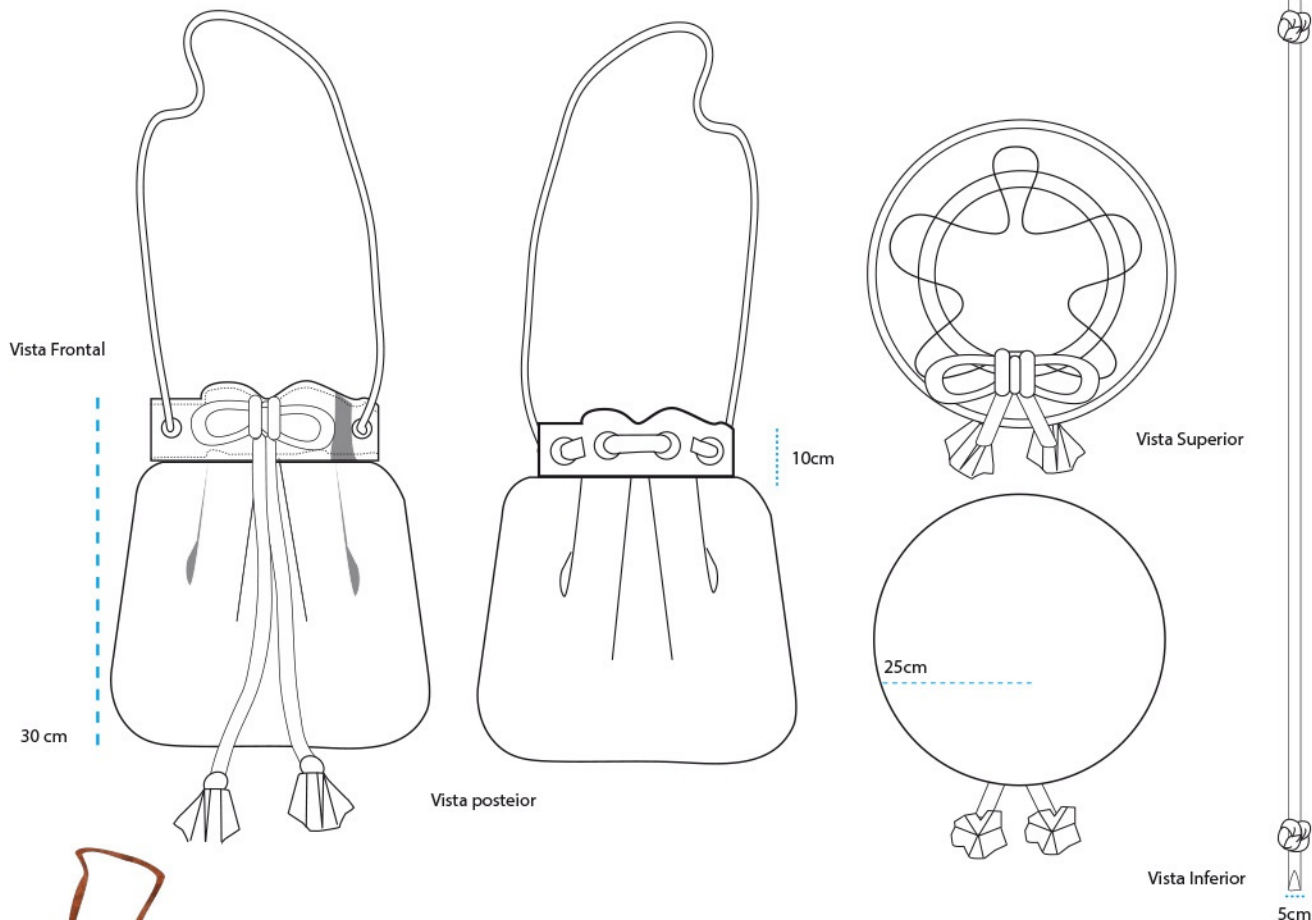

Materias Primas

FIQUE

Paleta de Color

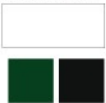

No.	Pieza	Material	Cant	Porc%
009	Cafetalito 09	Fique	1	100%

Tabla de Componentes

Nombre de la pieza Cafetalito 09		Referencia: ESC.	
Oficio:		Tecnica:	
Especificaciones Técnicas:		Materia Prima:	
Color: englis forest DE6290		Capacidad de Producción / mes: 10-12 piezas por mes	
Peso (gr.):		Precio Unitario	
Artisano:		Precio por Mayor	
Grupo o Taller:		Telefono:	
Departamento:		Municipio:	
Certificado Hecho a mano: <input type="checkbox"/> Si <input checked="" type="checkbox"/> No		Centro Poblado:	
		<input type="checkbox"/> Resguardo Casero <input type="checkbox"/> Localidad Vereda <input type="checkbox"/> N/A Corregimiento	
Observaciones:			
Responsable: JUAN PABLO SOCARRAS		Dibujante: JUAN PABLO SOCARRAS	
Aprobado por:		Fecha:	
		<input type="checkbox"/> Referentes <input type="checkbox"/> Línea	
		Muestra <input type="checkbox"/> Terminado <input type="checkbox"/> En Proceso	

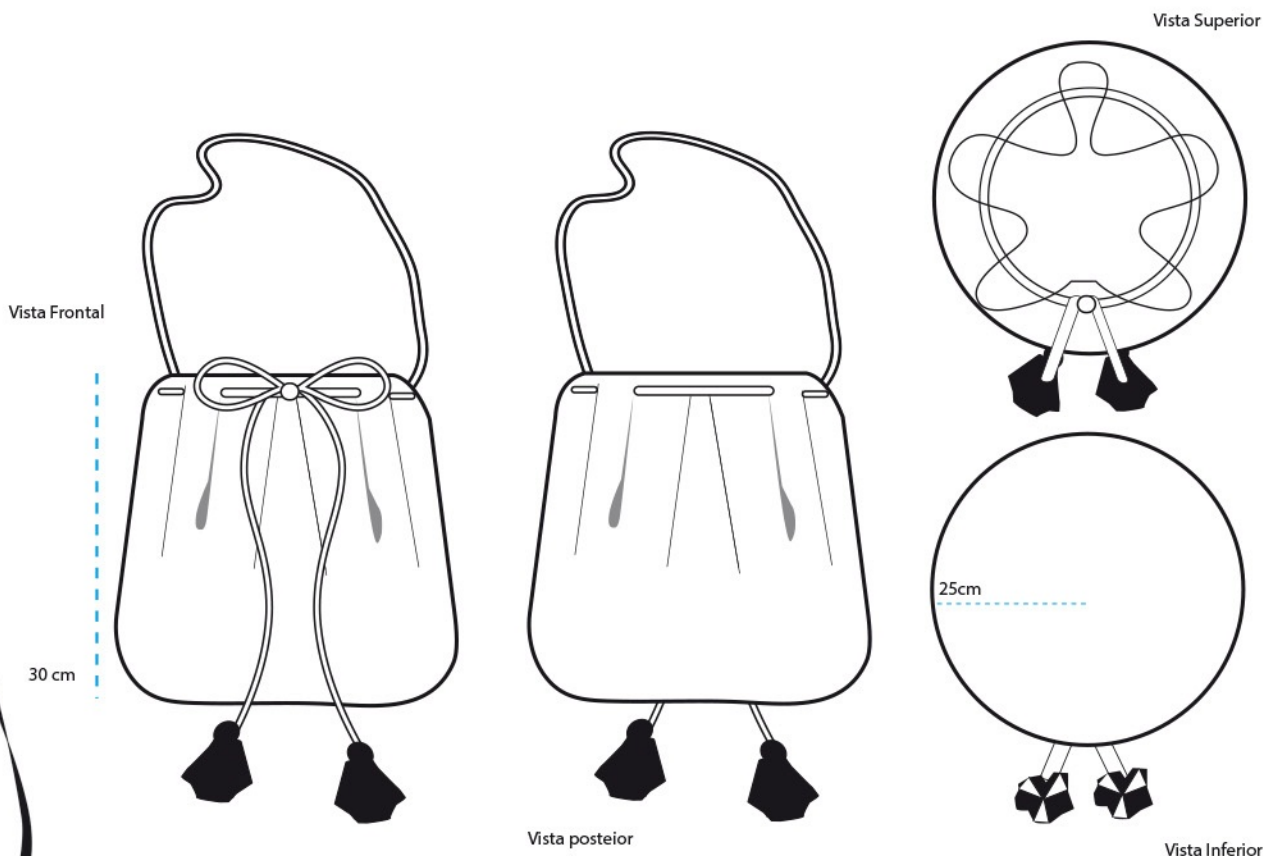

Materias Primas

CHAQUIRAS

Paleta de Color



No.	Pieza	Material	Cant	Porc%
010	Cafetalito 10	Chaquiras checas 90%	1	100%

Tabla de Componentes

Nombre de la pieza Cafetalito 10		Referencia: ESC.		
Oficio: Tejeduría		Tecnica: Tejido en chaquira		
Especificaciones Técnicas: piezas desarrolladas en tejido manual, ensartando piedra por piedra.		Materia Prima: Chaquira checa 100%		
Color: underbrush, english Forest DE6280	Capacidad de Producción / mes: 10-12 piezas por mes		Dimensiones Generales	
Peso (gr.):	Precio Unitario	Precio por Mayor	Largo:	Ancho:
Artesano:	Telefono:		Alto: 30 cm	Diametro: 25 cm
Grupo o Taller:	Departamento:	Municipio:		
Certificado Hecho a mano: <input type="checkbox"/> Si <input checked="" type="checkbox"/> No	Centro Poblado:	<input type="checkbox"/> Resguardo Caserío	<input type="checkbox"/> Localidad Vereda	<input type="checkbox"/> N/A Corregimiento
Observaciones:				Terminado <input type="checkbox"/> En Proceso <input type="checkbox"/>
Responsable: JUAN PABLO SOCARRAS		Dibujante: JUAN PABLO SOCARRAS		
Aprobado por:		Fecha: Noviembre/2015	<input type="checkbox"/> Referentes	<input type="checkbox"/> Línea

Vista Frontal

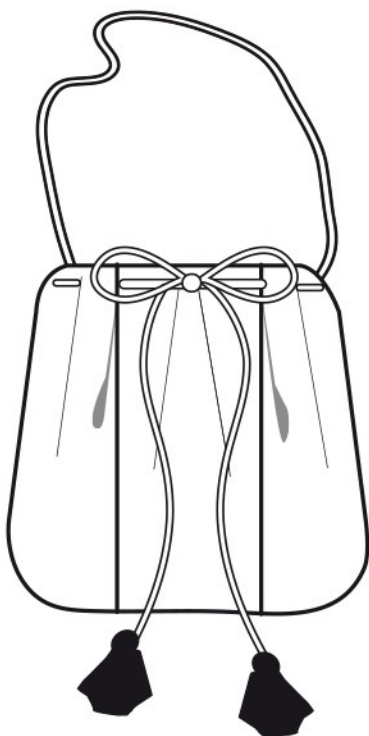

Vista posterior

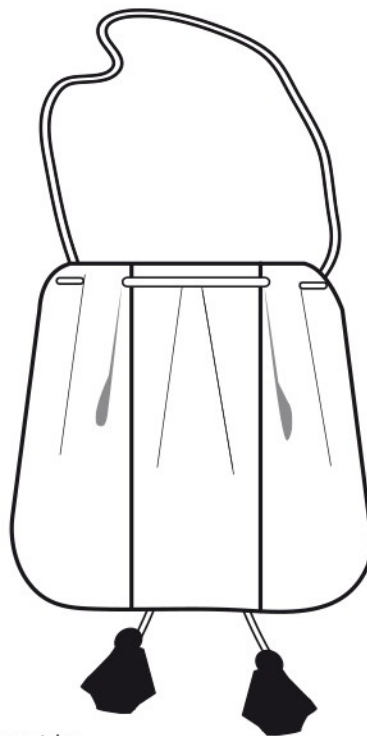

Vista Superior

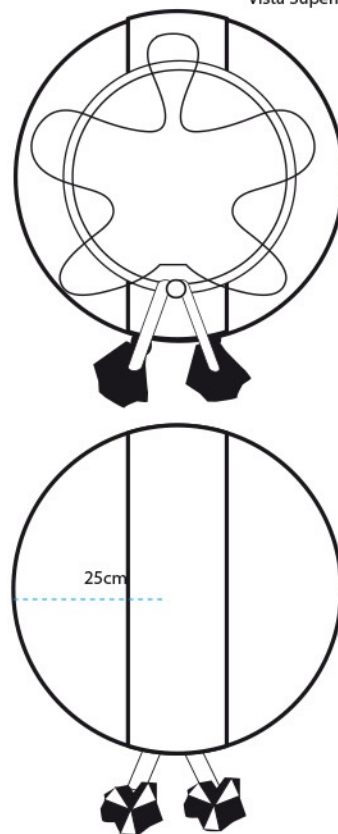

Vista Inferior



No.	Pieza	Material	Cant	Porc%
011	Cafetalito 11		1	100%

Tabla de Componentes

Nombre de la pieza Cafetalito 11		Referencia: ESC.	
Oficio: Técnica:		Materia Prima:	
Especificaciones Técnicas:			
Color: English Forest DE6280		Capacidad de Producción / mes: 10-12 piezas por mes	
Peso (gr.):		Dimensiones Generales	
Precio Unitario	Precio por Mayor	Largo:	Ancho: Alto: Diámetro:
Artesano:	Telefono:		30 cm 25 cm
Grupo o Taller:	Departamento:	Municipio:	
Certificado Hecho a mano: <input type="checkbox"/> Si <input checked="" type="checkbox"/> No	Centro Poblado:	<input type="checkbox"/> Resguardo Casero	<input type="checkbox"/> Localidad Vereda <input type="checkbox"/> N/A Corregimiento
Observaciones:			Terminado <input type="checkbox"/> En Proceso <input type="checkbox"/>
Responsable: JUAN PABLO SOCARRAS		Dibujante: JUAN PABLO SOCARRAS	
Aprobado por:		Fecha:	<input type="checkbox"/> Referentes <input checked="" type="checkbox"/> Línea Muestra <input checked="" type="checkbox"/>



FORMATO
Ficha de Producto y Planos
Técnicos Carta

CODIGO: FORCVS14A

V. 03

FECHA: 16 06 2014

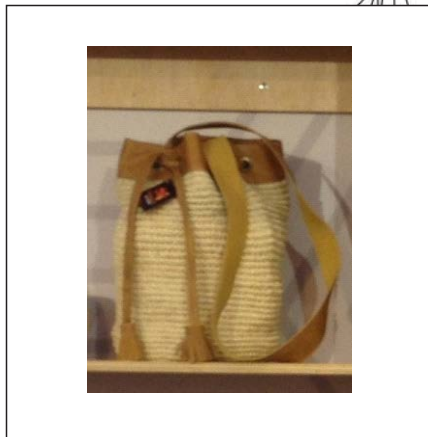
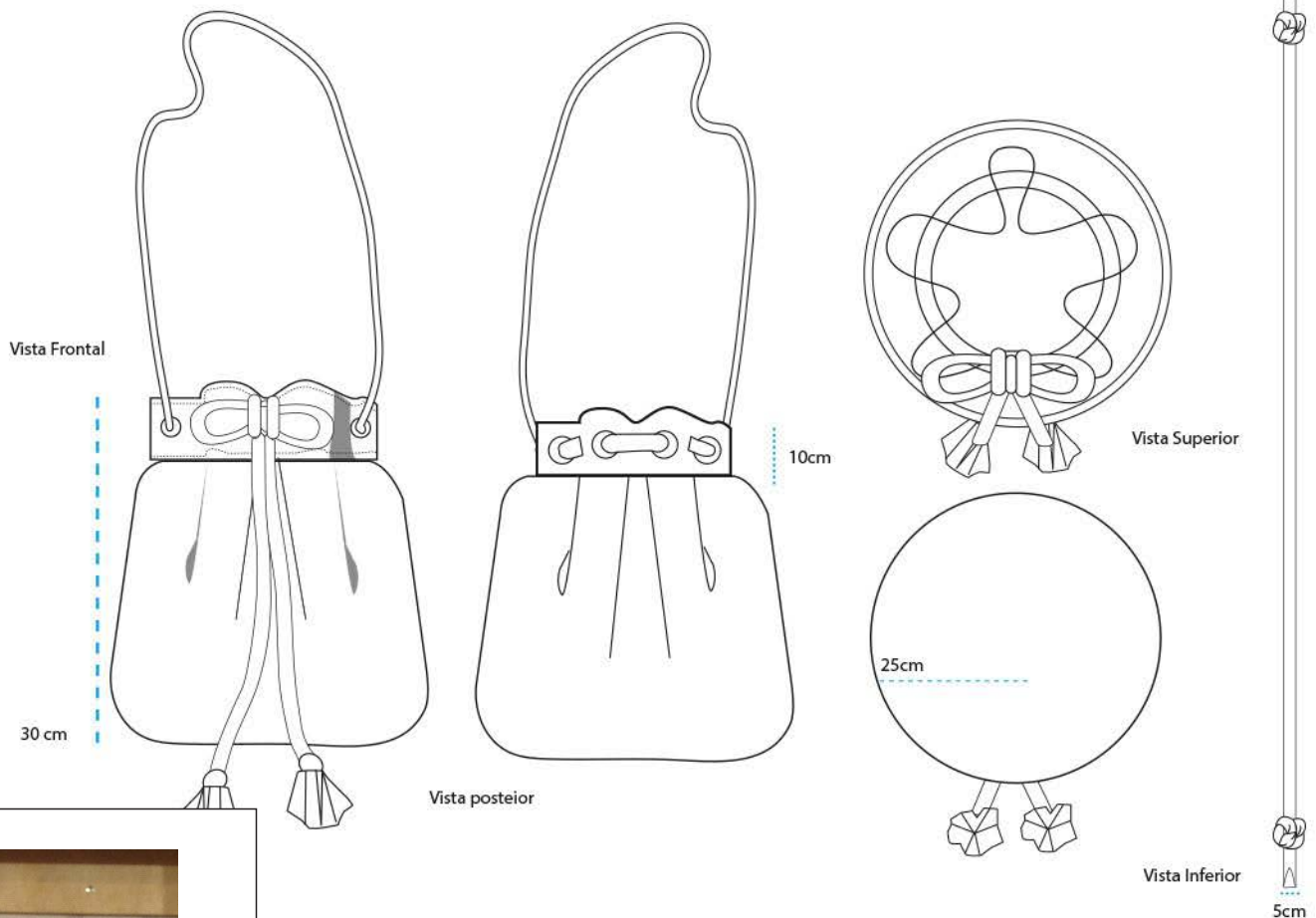

Materias Primas
 FIQUE

Paleta de Color

No.	Pieza	Material	Cant	Porc%
009	Cafetalito 09	Fique	1	100%

Tabla de Componentes

Nombre de la pieza Cafetalito 09		Referencia: D61		ESC.	
Oficio: TEJEDURIA		Tecnica:		Materia Prima: FIQUE-CUERO	
Especificaciones Tecnicas:					
Color: englis forest DE6290		Capacidad de Producción / mes: 10-12 piezas por mes		Dimensiones Generales	
Peso (gr.): 620G	Precio Unitario 90.000	Precio por Mayor		Largo:	Ancho:
Artesano: PAOLA ANDREA RESTREPO		Telefono:		Alto: 40CM	Diametro: 35CM
Grupo o Taller: PURUCUCU		Departamento: CALDAS		Municipio: RIOSUCIO	
Certificado Hecho a mano: <input type="checkbox"/> Si <input checked="" type="checkbox"/> No		Centro Poblado:		<input checked="" type="checkbox"/> Resguardo Casero <input checked="" type="checkbox"/> Localidad Vereda <input checked="" type="checkbox"/> N/A Corregimiento	
Observaciones:					
Responsable: JUAN PABLO SOCARRAS		Dibujante: JUAN PABLO SOCARRAS			
Aprobado por:		Fecha:		<input type="checkbox"/> Referentes <input type="checkbox"/> Línea <input type="checkbox"/> Muestra <input type="checkbox"/> Terminado <input type="checkbox"/> En Proceso	



FORMATO
Ficha de Producto y Planos
Técnicos Carta

CODIGO: FORCVS14A

V. 03

FECHA: 16 06 2014

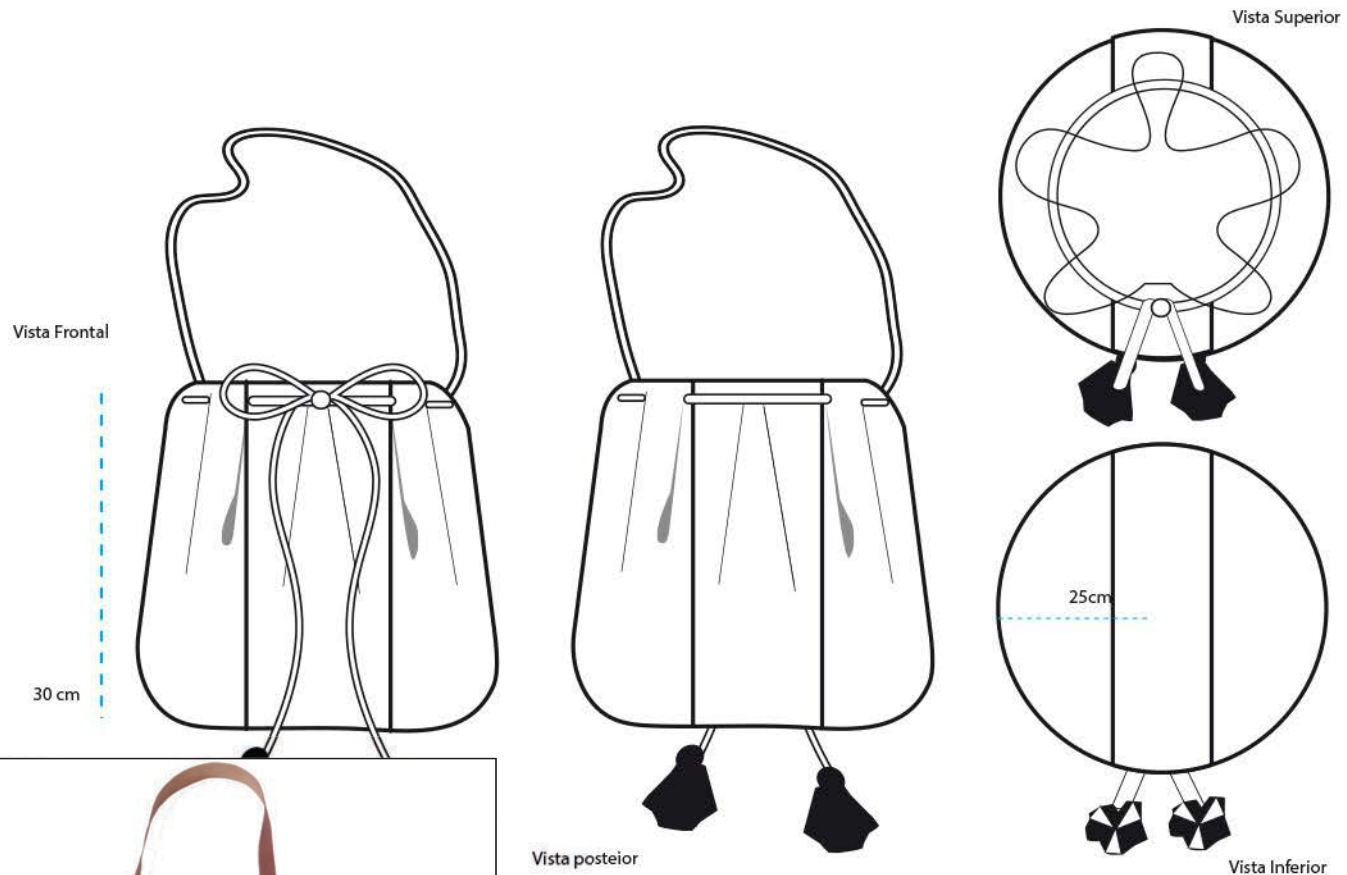

No.	Pieza	Material	Cant	Porc%
011	Cafetalito 11	ALGODÓN -CUERO	1	100%
Tabla de Componentes				

Nombre de la pieza Cafetalito 11		Referencia: D47		ESC.	
Oficio: TEJEDURIA		Tecnica:		Materia Prima: ALGODON-CUERO	
Especificaciones Técnicas:					
Color: English Forest DE6280		Capacidad de Producción / mes: 10-12 piezas por mes		Dimensiones Generales	
Peso (gr.): 600G	Precio Unitario 90.000	Precio por Mayor		Largo:	Ancho:
Artesano: PAOLA ANDREA RESTREPO		Telefono:		Alto: 38CM	Diametro: 32CM
Grupo o Taller: PURUCUCU		Departamento: CALDAS		Municipio: RIOSUCIO	
Certificado Hecho a mano: <input type="checkbox"/> Si <input checked="" type="checkbox"/> No		Centro Poblado:		<input type="checkbox"/> Resguardo Casero <input type="checkbox"/> Localidad Vereda <input type="checkbox"/> N/A Corregimiento	
Observaciones:					
Responsable: JUAN PABLO SOCARRAS		Dibujante: JUAN PABLO SOCARRAS		Terminado <input checked="" type="checkbox"/> En Proceso <input type="checkbox"/>	
Aprobado por:		Fecha:		<input type="checkbox"/> Referentes <input checked="" type="checkbox"/> Línea <input type="checkbox"/> Muestra	

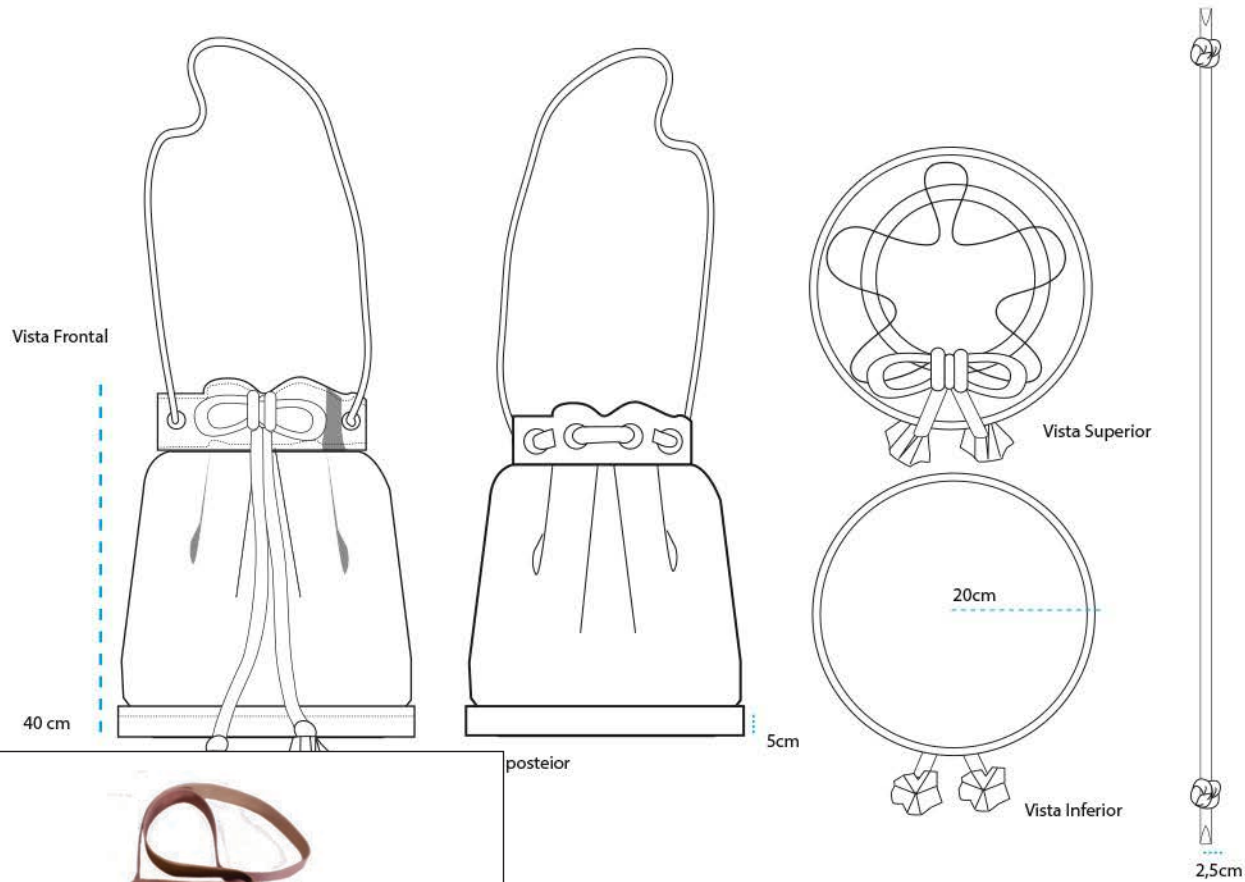

No.	Pieza	Material	Cant	Porc%
008	Cafetalito 08	FIQUE-CUERO	1	100%

Tabla de Componentes

Nombre de la pieza Cafetalito 08		Referencia: D48		ESC.	
Oficio: TEJEDURIA MARROQUINERIA		Tecnica:		Materia Prima: FIQUE-CUERO	
Especificaciones Tecnicas:					
Color: Rosewood DEC706		Capacidad de Producción / mes: 10-12 piezas por mes		Dimensiones Generales	
Peso (gr.): 500G		Precio Unitario: 80.000		Precio por Mayor	
Artesano: PAOLA ANDREA RESTREPO		Telefono:		Largo:	
Grupo o Taller: PURUCUCU		Departamento: CALDAS		Ancho:	
Certificado Hecho a mano: <input type="checkbox"/> Si <input checked="" type="checkbox"/> No		Centro Poblado:		Municipio: RIOSUCIO	
Observaciones:		<input type="checkbox"/> Resguardo Casero		<input type="checkbox"/> Localidad Vereda	
Responsable: JUAN PABLO SOCARRAS		Dibujante: JUAN PABLO SOCARRAS		<input type="checkbox"/> N/A Corrimiento	
Aprobado por:		Fecha: Noviembre/2015		<input type="checkbox"/> Referentes <input checked="" type="checkbox"/> Línea	
				Muestra <input checked="" type="checkbox"/> Terminado <input type="checkbox"/> En Proceso	

Vista Frontal

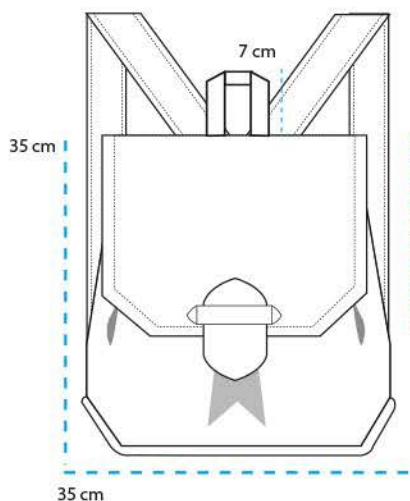

Vista posterior

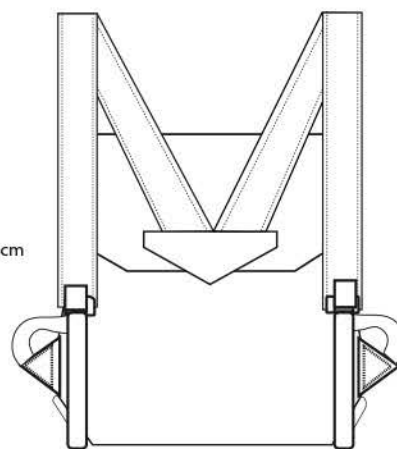

Broche Imán

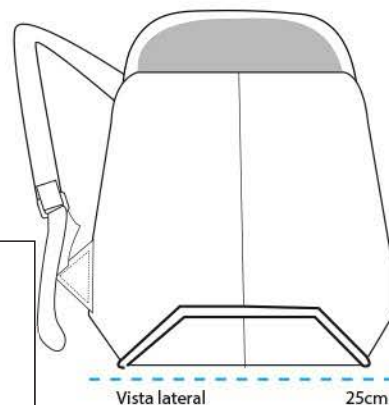

Vista lateral 25cm

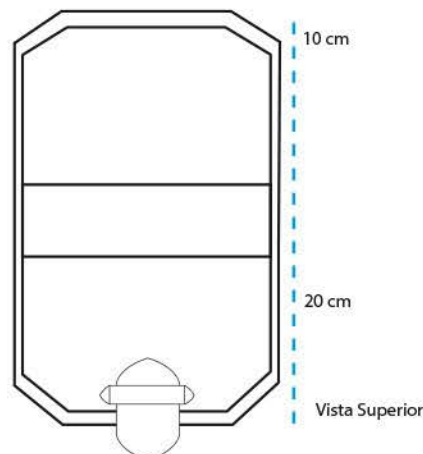

Vista Superior



No.	Pieza	Material	Cant	Porc%
007	Cafetalito 07	cuero 10%	1	100%

Tabla de Componentes

Nombre de la pieza Cafetalito 07		Referencia: D49		ESC.	
Oficio: Tejeduría		Técnica: Telar Horizontal		Materia Prima: FIQUE - CUERO	
Especificaciones Técnicas:					
Color: CRUDO		Capacidad de Producción / mes:		Dimensiones Generales	
Peso (gr.): 700G		Precio Unitario 90.000		Precio por Mayor	
Artesano: PAOLA ANDREA RESTREPO		Telefono:		Largo: 35CM	
Grupo o Taller: PURUCUCU		Departamento: CALDAS		Ancho: 41CM	
Municipio: RIOSUCIO		Centro Poblado:		Alto: 41CM	
Certificado Hecho a mano: <input type="checkbox"/> Si <input checked="" type="checkbox"/> No		Resguardo Casero <input type="checkbox"/> Localidad Vereda <input type="checkbox"/> N/A Correnimiento <input type="checkbox"/>		Diametro:	
Observaciones:				Terminado <input checked="" type="checkbox"/> En Proceso <input type="checkbox"/>	
Responsable: JUAN PABLO SOCARRAS		Dibujante: JUAN PABLO SOCARRAS		Muestra <input checked="" type="checkbox"/> <input type="checkbox"/>	
Aprobado por:		Fecha: Noviembre /2015		<input type="checkbox"/> Referentes <input checked="" type="checkbox"/> Línea	

Vista posterior

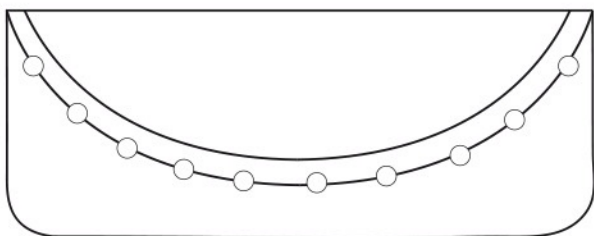

Vista Frontal

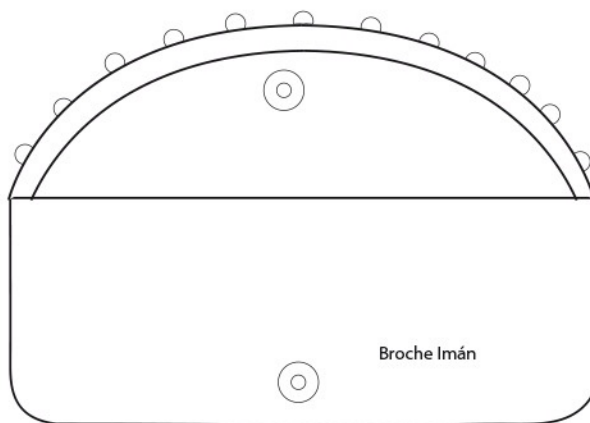

12 cm

Frontal Abierto

28cm

Vista lateral

5cm

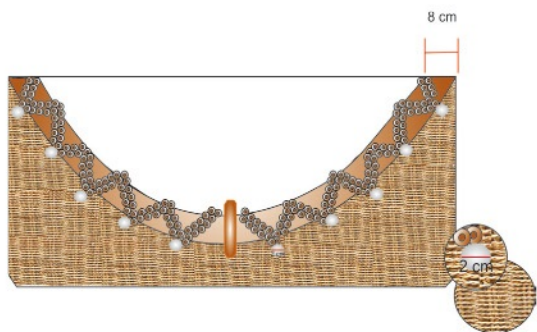
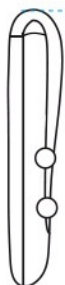

Materias Primas
 FIBRA-NATURAL
 APLIQUES-CHAQUIRAS

Paleta de Color



No.	Pieza	Material	Cant	Porc%
013	Cafetalito 13	Chaquiras	1	100%

Tabla de Componentes

Nombre de la pieza Cafetalito 13		Referencia: ESC.	
Oficio: Tejeduría		Tecnica: Tejido en chaquira	
Especificaciones Técnicas:		Materia Prima: chaquira checa 100%	
Color: Rosewood, Lace Veil, underbrush		Capacidad de Producción / mes: 10-12 piezas por mes	
Peso (gr.):	Precio Unitario	Precio por Mayor	Dimensiones Generales
Artesano:	Telefono:	Largo: 12 cm	Ancho: Alto: 28 cm Diametro:
Grupo o Taller:	Departamento:	Municipio:	
Certificado Hecho a mano: <input type="checkbox"/> Si <input checked="" type="checkbox"/> No	Centro Poblado:	<input checked="" type="checkbox"/> Resguardo Caserío	<input checked="" type="checkbox"/> Localidad Vereda <input type="checkbox"/> N/A Corregimiento
Observaciones:			Terminado <input checked="" type="checkbox"/> En Proceso <input type="checkbox"/>
Responsable: JUAN PABLO SOCARRAS		Dibujante: JUAN PABLO SOCARRAS	
Aprobado por:		Fecha:	<input type="checkbox"/> Referentes <input checked="" type="checkbox"/> Línea Muestra <input checked="" type="checkbox"/> <input type="checkbox"/>

Vista posterior

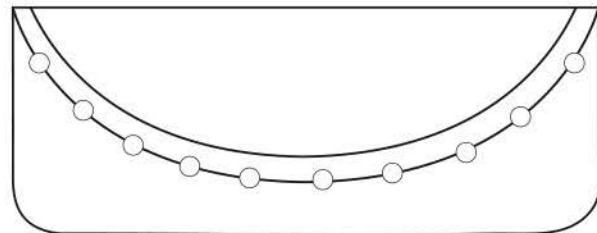
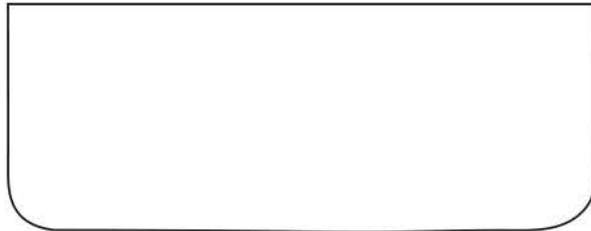

Vista Frontal

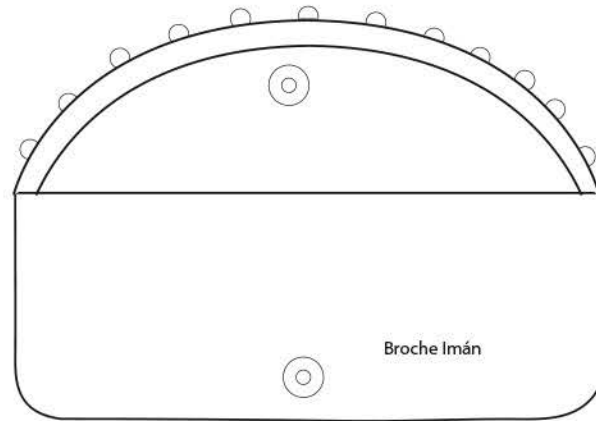

12 cm

Frontal Abierto

28cm

Vista lateral

5cm

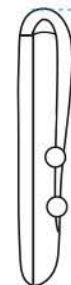

Materias Primas	
FIBRA-NATURAL	
APLIQUES-CHAQUIRAS	
Paleta de Color	

No.	Pieza	Material	Cant	Porc%
013	Cafetalito 13	CALCETA- CUERO Chaquiras	1	100%

Tabla de Componentes

Nombre de la pieza Cafetalito 13		Referencia: D62		ESC.	
Oficio: Tejeduría		Técnica: Tejido en chaquiras		Materia Prima: chaquiras checa 100%	
Especificaciones Técnicas:					
Color: Rosewood, Lace Veil, underbrush		Capacidad de Producción / mes: 10-12 piezas por mes		Dimensiones Generales	
Peso (gr.): 350G		Precio Unitario: 75.000		Precio por Mayor	
Artesano: PAOLA ANDREA RESTREPO		Telefono:		Largo: 31CM	
Grupo o Taller: PURUCUCU		Departamento: CALDAS		Municipio: RIOSUCIO	
Certificado Hecho a mano: <input type="checkbox"/> Si <input checked="" type="checkbox"/> No		Centro Poblado:		<input type="checkbox"/> Resguardo Caserío <input type="checkbox"/> Localidad Vereda <input type="checkbox"/> N/A Correnimiento	
Observaciones:					
Responsable: JUAN PABLO SOCARRAS			Dibujante: JUAN PABLO SOCARRAS		
Aprobado por:			Fecha:		
			<input type="checkbox"/> Referentes <input checked="" type="checkbox"/> Línea		
			Muestra <input checked="" type="checkbox"/> Terminado <input type="checkbox"/> En Proceso		

Vista posterior

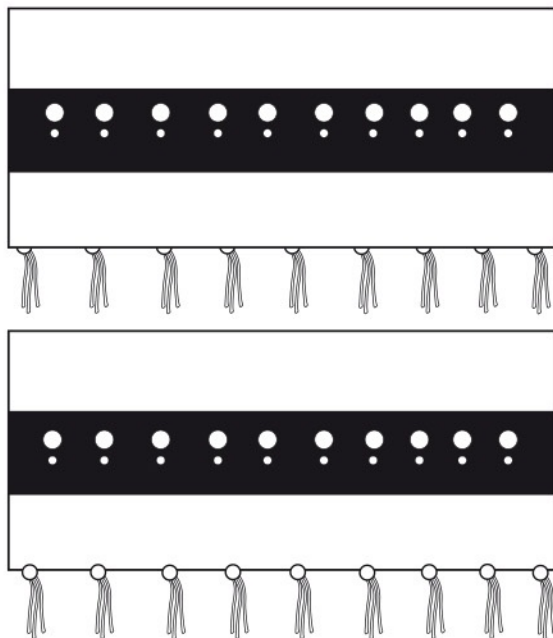

Vista Frontal

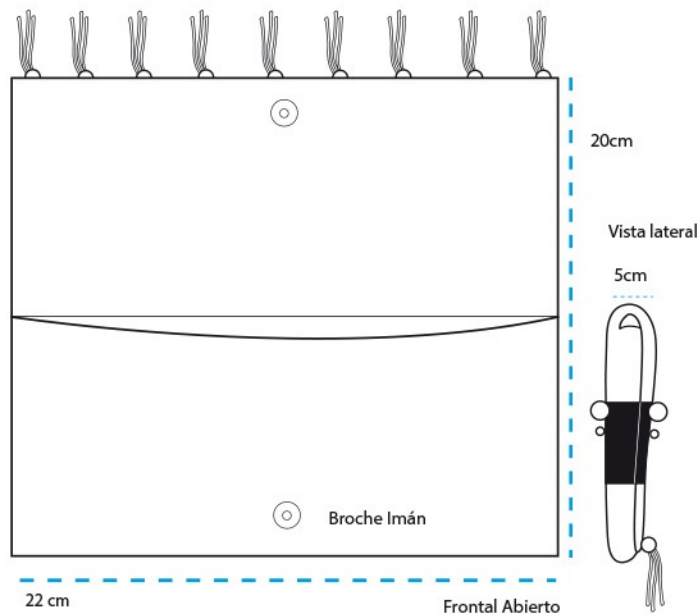

Materias Primas
 FIBRA-NATURAL
 APLIQUES-CHAQUIRAS

Paleta de Color



No.	Pieza	Material	Cant	Porc%
014	Cafetalito 14	Chaquiras 90%	1	100%

Tabla de Componentes

Nombre de la pieza Cafetalito 14		Referencia: ESC.	
Oficio: Tejeduría		Tecnica: tejeduría en chaquiras	
Especificaciones Técnicas: Tejido en chaquiras, piezas desarrolladas en tejido manual, ensartando piedra por piedra		Materia Prima: chaquiras checa 100%	
Color: LaceVeil, Englis Forest, underbrush		Capacidad de Producción / mes: 10-12 piezas por mes	
Peso (gr.):	Precio Unitario	Precio por Mayor	Dimensiones Generales
Artesano:	Telefono:		Largo: 22 cm
Grupo o Taller:	Departamento:	Municipio:	Ancho: 5 cm
Certificado Hecho a mano: <input type="checkbox"/> Si <input checked="" type="checkbox"/> No	Centro Poblado:	<input checked="" type="checkbox"/> Resguardo Casero <input checked="" type="checkbox"/> Localidad Vereda <input checked="" type="checkbox"/> N/A Corregimiento	Alto: 20 cm
Observaciones:			Diametro:
Responsable: JUAN PABLO SOCARRAS		Dibujante: JUAN PABLO SOCARRAS	
Aprobado por:		Fecha: Noviembre/2015	<input type="checkbox"/> Referentes <input checked="" type="checkbox"/> Línea

Terminado
 En Proceso

Vista posterior

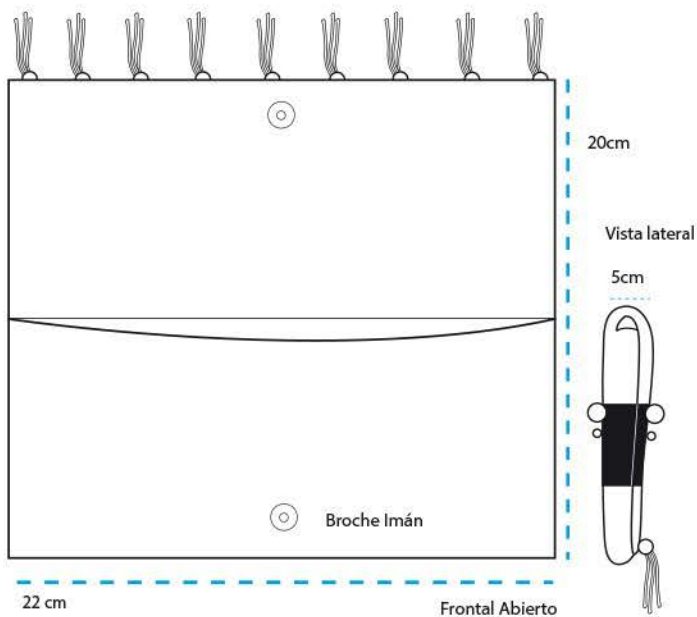
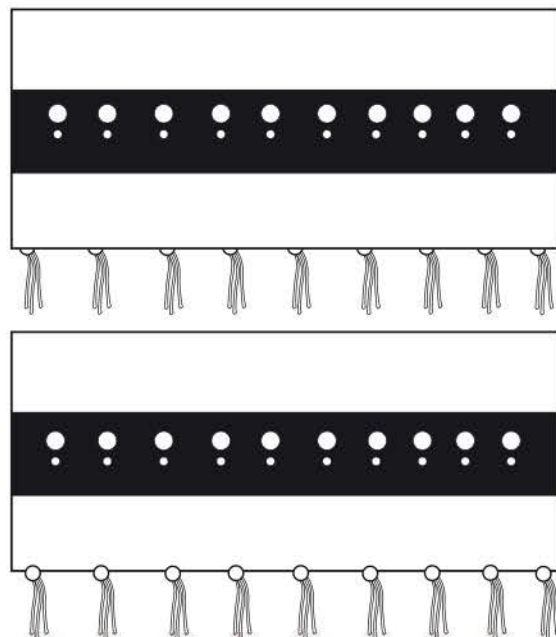

Materias Primas
 FIBRA-NATURAL
 APLIQUES-CHAQUIRAS

Paleta de Color



No.	Pieza	Material	Cant	Porc%
014	Cafetalito 14	CUERO-CALCETA DE PLATANO Chaquiras 90%	1	100%

Tabla de Componentes

Nombre de la pieza Cafetalito 14		Referencia: D67		ESC.	
Oficio: Tejeduría		Técnica: tejeduría en chaquira		Materia Prima: chaquira checa 100% CUERO-CALCETA DE PLATANO	
Especificaciones Técnicas: Tejido en chaquira, piezas desarrolladas en tejido manual, ensartando piedra por piedra					
Color: LaceVeil, Englis Forest, underbrush		Capacidad de Producción / mes: 10-12 piezas por mes		Dimensiones Generales	
Peso (gr.): 350G	Precio Unitario: 75.000	Precio por Mayor	Largo: 31CM	Ancho:	Alto: 16CM
Artesano: PAOLA ANDREA RESTREPO		Telefono:		Diametro:	
Grupo o Taller: PURUCUCU		Departamento: CALDAS		Municipio: RIOSUCIO	
Certificado Hecho a mano: <input type="checkbox"/> Si <input checked="" type="checkbox"/> No		Centro Poblado: <input type="checkbox"/> Resguardo Casero <input type="checkbox"/> Localidad Vereda <input type="checkbox"/> N/A Correnimiento			
Observaciones:					
Responsable: JUAN PABLO SOCARRAS			Dibujante: JUAN PABLO SOCARRAS		
Aprobado por:			Fecha: Noviembre/2015		<input type="checkbox"/> Referentes <input checked="" type="checkbox"/> Línea
Muestra <input checked="" type="checkbox"/> Terminado <input type="checkbox"/> En Proceso					

Vista posteior

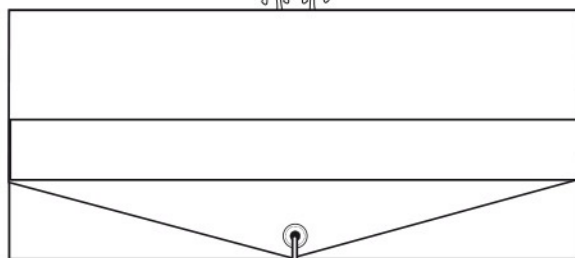

Vista Frontal

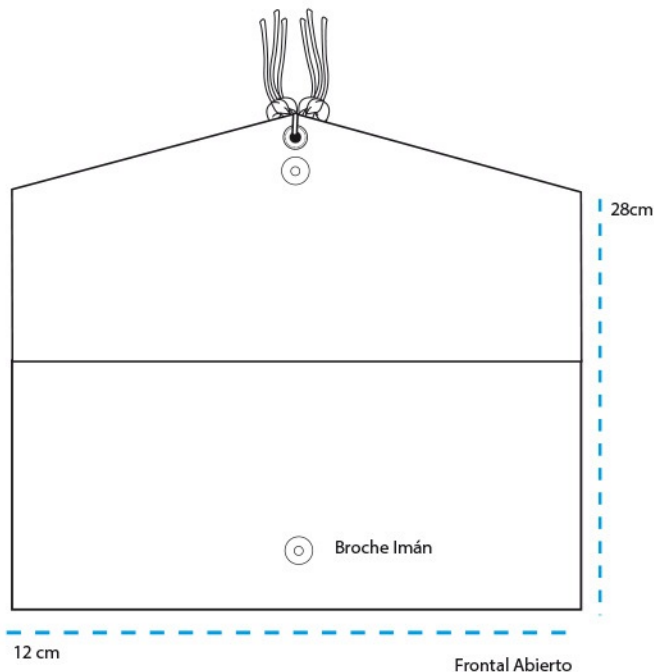

Vista lateral

5cm



Materias Primas
 CHAQUIRAS

Paleta de Color

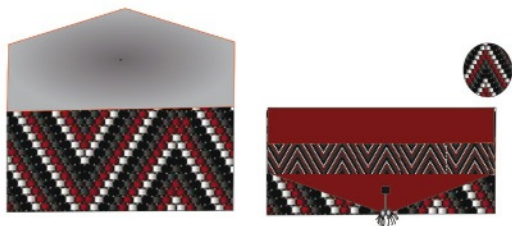
No.	Pieza	Material	Cant	Porc%
012	Cafetalito 12	Chaquiras checas 90%	1	100%

Tabla de Componentes

Nombre de la pieza Cafetalito 12		Referencia: ESC.	
Oficio: Tejeduría		Tecnica: tejido en chaquira	
Especificaciones Técnicas: Tejido en chaquira, piezas desarrolladas en tejido manual, ensartando piedra por piedra.		Materia Prima: Chaquira checa 100%	
Color: Dark Chocolate DE6014	Capacidad de Producción / mes: 10-12 piezas por mes	Dimensiones Generales	
Peso (gr.):	Precio Unitario	Precio por Mayor	Dimensiones:
Artesano:	Telefono:	Largo: 20 cm	Ancho: Alto: 28 cm Diametro:
Grupo o Taller:	Departamento:	Municipio:	
Certificado Hecho a mano: <input type="checkbox"/> Si <input checked="" type="checkbox"/> No	Centro Poblado:	<input type="checkbox"/> Resguardo Casero	<input type="checkbox"/> Localidad Vereda <input type="checkbox"/> N/A Corregimiento
Observaciones:			Terminado <input type="checkbox"/> En Proceso <input checked="" type="checkbox"/>
Responsable: JUAN PABLO SOCARRAS		Dibujante: JUAN PABLO SOCARRAS	
Aprobado por:		Fecha:	<input type="checkbox"/> Referentes <input checked="" type="checkbox"/> Línea Muestra <input type="checkbox"/> <input checked="" type="checkbox"/>



artesanías
de colombia

Ficha Técnica

Laboratorio

laboratorio de innovación y diseño

Unidad Caldas

Línea

Moda

Producto

SOBRE-DE-FIESTA

Pieza

Materias Primas

FIBRA-NATURAL

APLIQUES-CHAQUIRAS

Paleta de Color



Costo

Fecha

Boceto 1 de 1

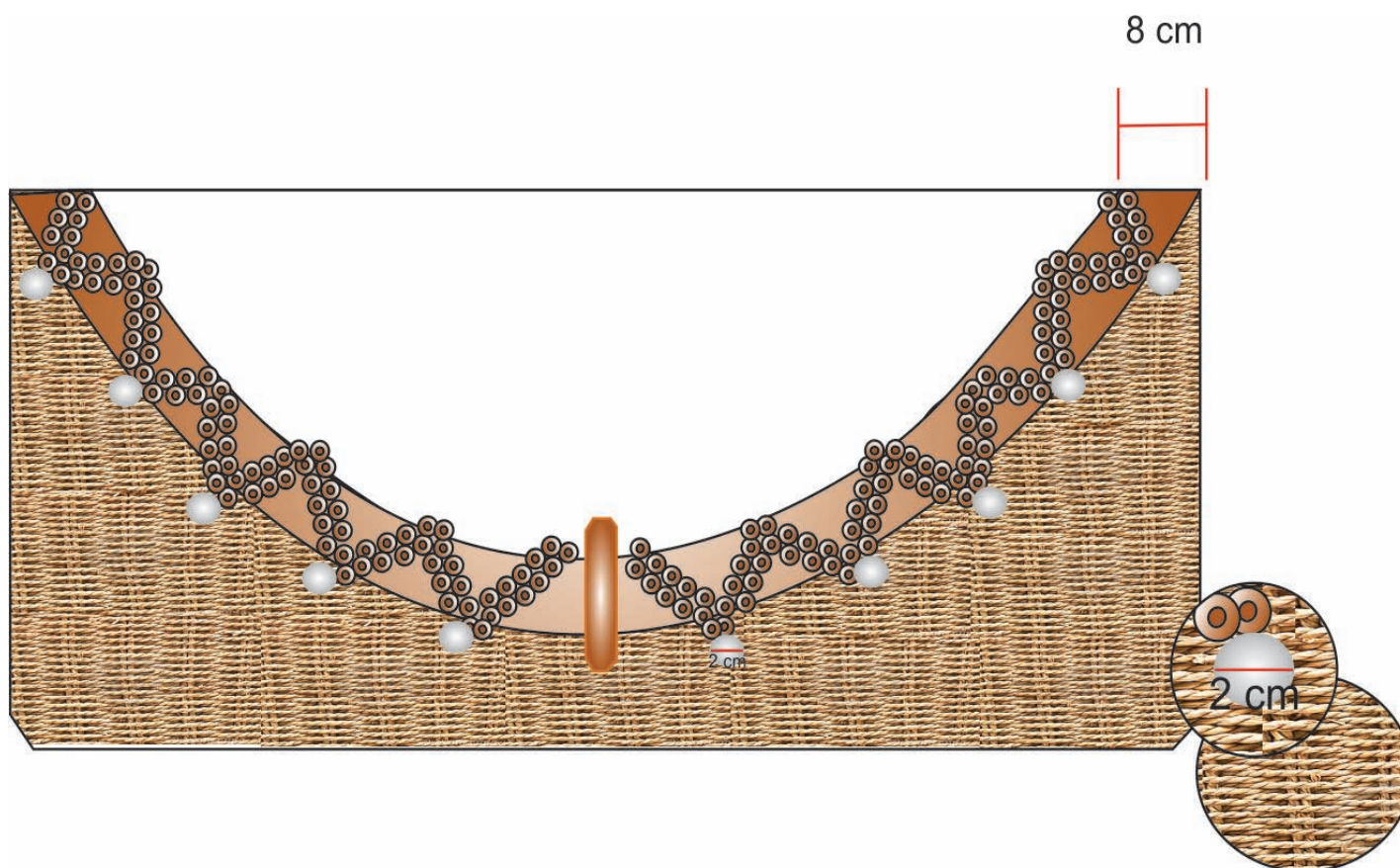



artesanías
de colombia

Ficha Técnica

Laboratorio

laboratorio de innovación y diseño

Unidad Caldas

Línea

Moda

Producto

SOBRE-FIBRA-NATURAL

Pieza

Materias Primas

FIBRA-NATURAL

APLIQUES-CHAQUIRAS

Paleta de Color



Costo

Fecha

Boceto 1 de 1

15 cm

30 cm

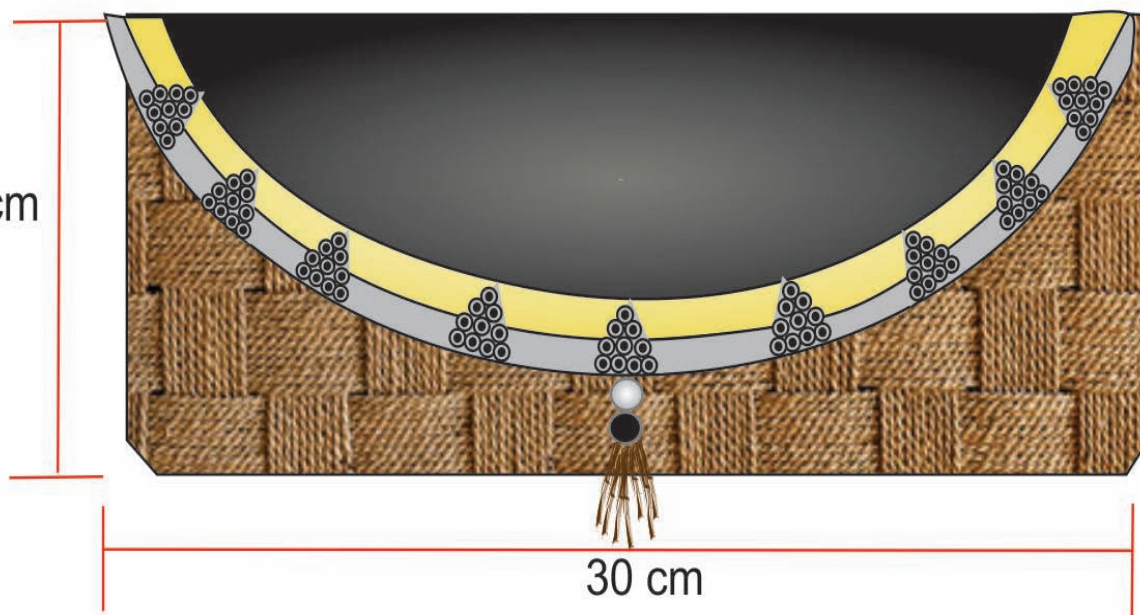



**artesanías
de colombia**

Ficha Técnica

Laboratorio

laboratorio de innovación y diseño

Unidad Caldas

Línea

Moda

Producto

COLLAR

Pieza

Materias Primas

FIBRA-NATURAL
APLIQUES-CHAQUIRAS

Paleta de Color



Costo

Fecha

Boceto 1 de 1



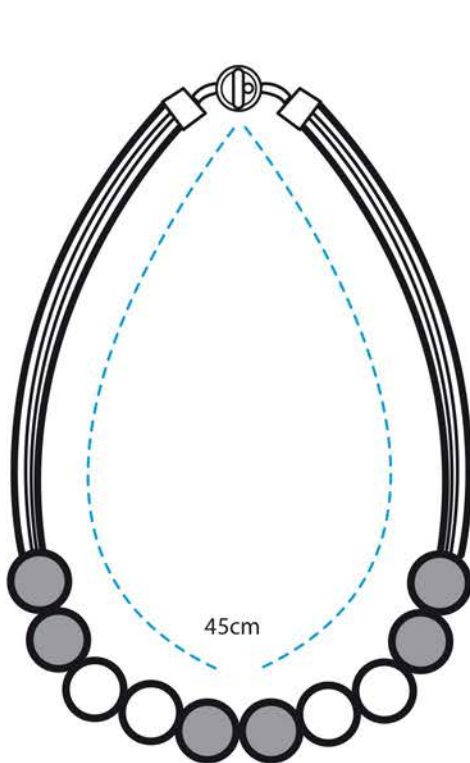

Vista Frontal



Tiras Frontal

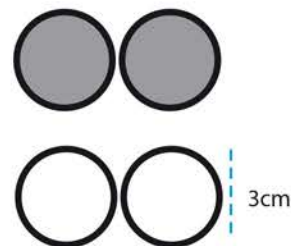

Cierre con Seguridad

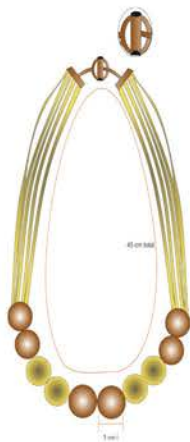

Materias Primas
FIBRA-NATURAL
Paleta de Color



No.	Pieza	Material	Cant	Porc%
002	Aritos cafeteros 021	Fibra natural	1	100%
Tabla de Componentes				

Nombre de la pieza Aritos cafeteros		Referencia: ESC.	
Oficio: Tejeduria		Tecnica: Tejido	
Oficio: Tejeduria		Materia Prima: Fibra natural	
Especificaciones Tecnicas:			
Color: Wild mustang, lace veil, crossroad		Capacidad de Producción / mes: 10-12 piezas por mes	
Peso (gr.):		Precio Unitario	
Artisano:		Precio por Mayor	
Grupo o Taller:		Telefono:	
Departamento:		Municipio:	
Certificado Hecho a mano: <input type="checkbox"/> Si <input checked="" type="checkbox"/> No		Centro Poblado:	
		<input type="checkbox"/> Resguardo Casero <input type="checkbox"/> Localidad Vereda <input type="checkbox"/> N/A Corregimiento	
Observaciones:			
Responsable: JUAN PABLO SOCARRAS		Dibujante: JUAN PABLO SOCARRAS	
Aprobado por:		Fecha: Noviembre/2015	
		<input type="checkbox"/> Referentes <input checked="" type="checkbox"/> Línea	
		Muestra <input checked="" type="checkbox"/> Terminado <input type="checkbox"/> En Proceso	

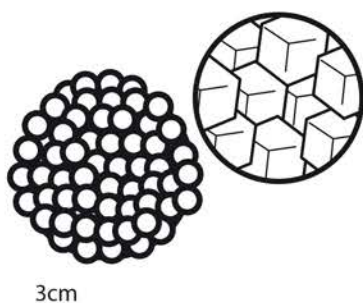
Cierre en cinta

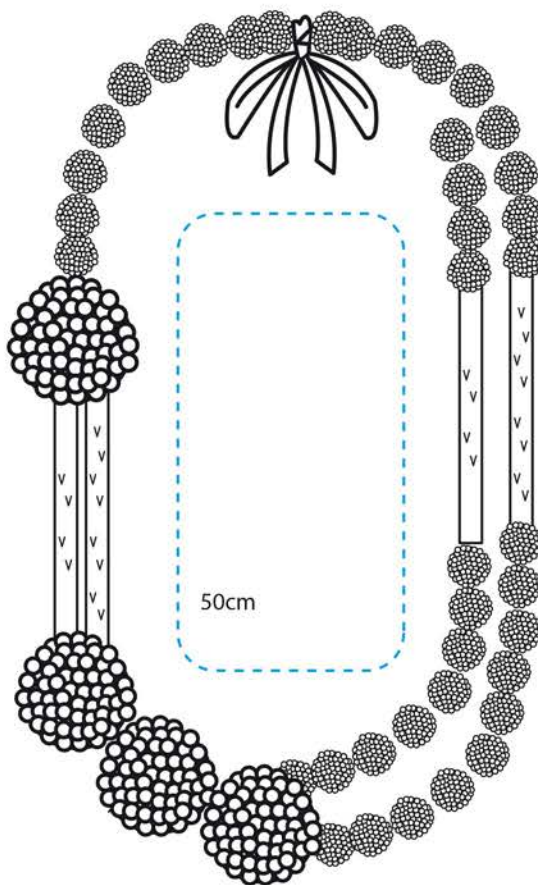

3cm



50cm



Materias Primas	
IRACA	
Paleta de Color	
	

003	Aritos Cafeteros 03	Iraca	1	100%
No.	Pieza	Material	Cant	Porc%

Tabla de Componentes

Nombre de la pieza Aritos cafeteros 03		Referencia:		ESC.	
Oficio: Cestería		Tecnica: Tejido en Tafetán		Materia Prima: Palma de iraca 100%	
Especificaciones Técnicas: Las piezas se desarrollaron en palma de Iraca, procesada manualmente en el sitio, la pieza se desarrolla desde el centro y se teje el cuerpo a la pieza según la estructura indicada, se adicionan las manijas o asas de los elementos y se realizan los respectivos remates.					
Color: Crossroad, Red icon		Capacidad de Producción / mes: 10-12 piezas por mes		Dimensiones Generales	
Peso (gr.):		Precio Unitario		Precio por Mayor	
Artisano:		Telefono:		Largo:	Ancho:
Grupo o Taller:		Departamento:		Alto:	Diametro: 50 cm
Certificado Hecho a mano: <input type="checkbox"/> Si <input checked="" type="checkbox"/> No		Centro Poblado:		<input type="checkbox"/> Resguardo Caserío	<input type="checkbox"/> Localidad Vereda
Observaciones:				<input type="checkbox"/> N/A Corregimiento	
Responsable: JUAN PABLO SOCARRAS			Dibujante: JUAN PABLO SOCARRAS		
Aprobado por:			Fecha: Noviembre/2015		<input type="checkbox"/> Referentes <input checked="" type="checkbox"/> Línea

Muestra Terminado En Proceso

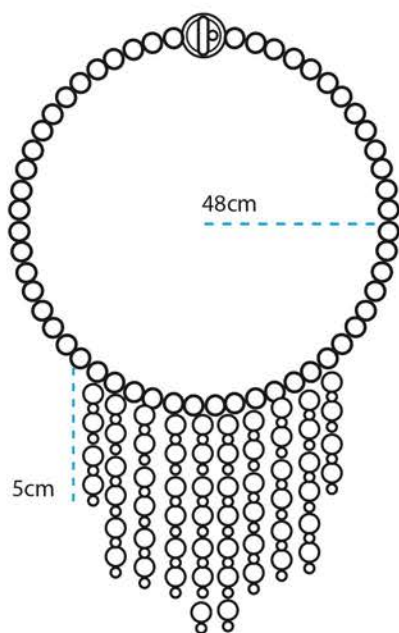

Vista Frontal



Línea Lateral



Cierre
 con Seguridad



Materias Primas	
CHAQUIRAS	
Paleta de Color	

No.	Pieza	Material	Cant	Porc%
001	Aritos cafeteros 01	Chaquiras checas 90%	1	100%

Tabla de Componentes

Nombre de la pieza Aritos cafeteros		Referencia: ESC.	
Oficio: Tejeduria		Tecnica: Tejido en chaquira	
Especificaciones Técnicas: Tejido en chaquira, piezas desarrolladas en tejido manual, ensartando piedra por piedra		Materia Prima: Palma de iraca 100%	
Color: Lace veil, cinnabar, underbrush		Capacidad de Producción / mes: 10-12 piezas por mes	
Peso (gr.):	Precio Unitario	Precio por Mayor	Dimensiones Generales
Artesano:	Telefono:	Largo:	Ancho: Alto: 5 cm Diametro: 48 cm
Grupo o Taller:		Departamento:	
Certificado Hecho a mano: <input type="checkbox"/> Si <input checked="" type="checkbox"/> No		Municipio:	
Observaciones:		Centro Poblado: <input type="checkbox"/> Resguardo Caserio <input type="checkbox"/> Localidad Vereda <input type="checkbox"/> N/A Corregimiento	
Responsable: JUAN PABLO SOCARRAS		Dibujante: JUAN PABLO SOCARRAS	
Aprobado por:		Fecha: Noviembre/2015	<input type="checkbox"/> Referentes <input checked="" type="checkbox"/> Línea Muestra <input checked="" type="checkbox"/> Terminado <input type="checkbox"/> En Proceso

Vista Frontal

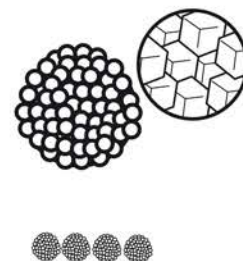
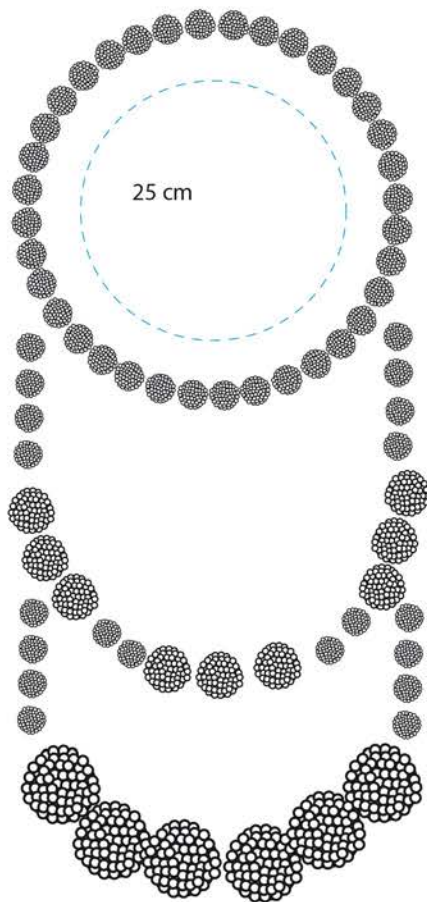

Materias Primas
 Iraca

Paleta de Color



No.	Pieza	Material	Cant	Porc%
004	Aritos Cafeteros 04	Iraca 90%	1	100%

Tabla de Componentes

Nombre de la pieza Aritos Cafeteros 04		Referencia: ESC.	
Oficio: Cestería	Tecnica: Tejido tafetán	Materia Prima: Palma de iraca 100%	
Especificaciones Técnicas: Las piezas se desarrollaron en palma de iraca, procesada manualmente en el sitio, la pieza se desarrolla desde el centro y se teje el cuerpo a la pieza según la estructura indicada, se adicionan las manijas o asas de los elementos y se realizan los respectivos remates.			
Color: Rosewood, Dark chocolate	Capacidad de Producción / mes: 10-12 piezas por mes	Dimensiones Generales	
Peso (gr.):	Precio Unitario	Precio por Mayor	Diametro: 25 cm
Artisano:	Telefono:	Largo:	Ancho:
Grupo o Taller:	Departamento:	Municipio:	
Certificado Hecho a mano: <input type="checkbox"/> Si <input checked="" type="checkbox"/> No	Centro Poblado:	<input type="checkbox"/> Resguardo Casero	<input type="checkbox"/> Localidad Vereda <input type="checkbox"/> N/A Corregimiento
Observaciones:			Terminado <input type="checkbox"/> En Proceso <input type="checkbox"/>
Responsable: JUAN PABLO SOCARRAS	Dibujante: JUAN PABLO SOCARRAS		
Aprobado por:	Fecha: Noviembre/2015	<input type="checkbox"/> Referentes	<input checked="" type="checkbox"/> Línea Muestra <input checked="" type="checkbox"/> <input type="checkbox"/>

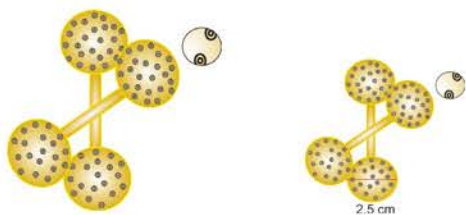
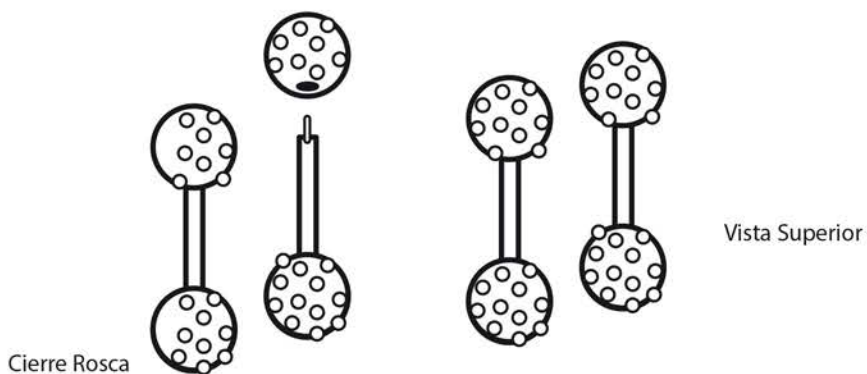

005	Aritos cafeteros 05		1	100%
No.	Pieza	Material	Cant	Porc%
Tabla de Componentes				

Nombre de la pieza: Aritos Cafeteros		Referencia: ESC.	
Oficio: Técnica:		Materia Prima:	
Especificaciones Técnicas:			
Color: Underbrush		Capacidad de Producción / mes: 10-12 piezas por mes	
Peso (gr.):		Dimensiones Generales	
Precio Unitario	Precio por Mayor	Largo:	Ancho: Alto: Diámetro: 2.5 cm
Artisano:		Telefono:	
Grupo o Taller:		Departamento: Municipio:	
Certificado Hecho a mano: <input type="checkbox"/> Si <input checked="" type="checkbox"/> No		Centro Poblado: <input type="checkbox"/> Resguardo Caserio <input type="checkbox"/> Localidad Vereda <input type="checkbox"/> N/A Corregimiento	
Observaciones:			
Responsable: JUAN PABLO SOCARRAS		Dibujante: JUAN PABLO SOCARRAS	
Aprobado por:		Fecha: Noviembre/2015	<input type="checkbox"/> Referentes <input checked="" type="checkbox"/> Línea Muestra <input checked="" type="checkbox"/> Terminado <input type="checkbox"/> En Proceso

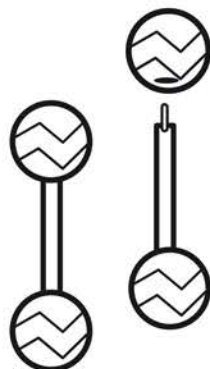

Cierre Rosca

Vista Superior



2,5

Vista frontal

Materias Primas

CHAQUIRAS
 APLIQUES

Paleta de Color



2.5 cm

2.5 cm

No.	Pieza	Material	Cant	Porc%
006	Arito cafetero 06	Chaquira checa 90%	1	100%

Tabla de Componentes

Nombre de la pieza Arito Cafetero		Referencia: ESC.	
Oficio: Tejeduria		Tecnica: Tejido en chaquira	
Especificaciones Tecnicas: Tejido en chaquira, piezas desarrolladas en tejido manual, ensartando piedra por piedra		Materia Prima: Chaquira checa 100%	
Color: underbrush, lace veil, english forest	Capacidad de Producción / mes: 10-12 piezas por mes	Dimensiones Generales	
Peso (gr.):	Precio Unitario	Precio por Mayor	Diámetro: 2.5 cm
Artisano:	Telefono:	Largo:	Ancho:
Grupo o Taller:	Departamento:	Municipio:	
Certificado Hecho a mano: <input type="checkbox"/> Si <input checked="" type="checkbox"/> No	Centro Poblado:	<input checked="" type="checkbox"/> Resguardo Casero	<input checked="" type="checkbox"/> Localidad Vereda <input checked="" type="checkbox"/> N/A Correnimiento
Observaciones:			Terminado <input checked="" type="checkbox"/> En Proceso <input type="checkbox"/>
Responsable: JUAN PABLO SOCARRAS		Dibujante: JUAN PABLO SOCARRAS	
Aprobado por:		Fecha: Noviembre/2015	<input type="checkbox"/> Referentes <input checked="" type="checkbox"/> Línea Muestra <input checked="" type="checkbox"/> <input type="checkbox"/>

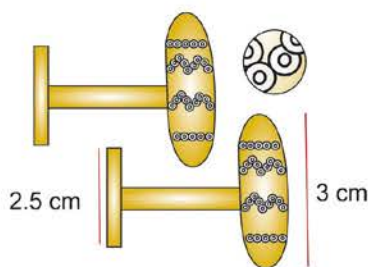
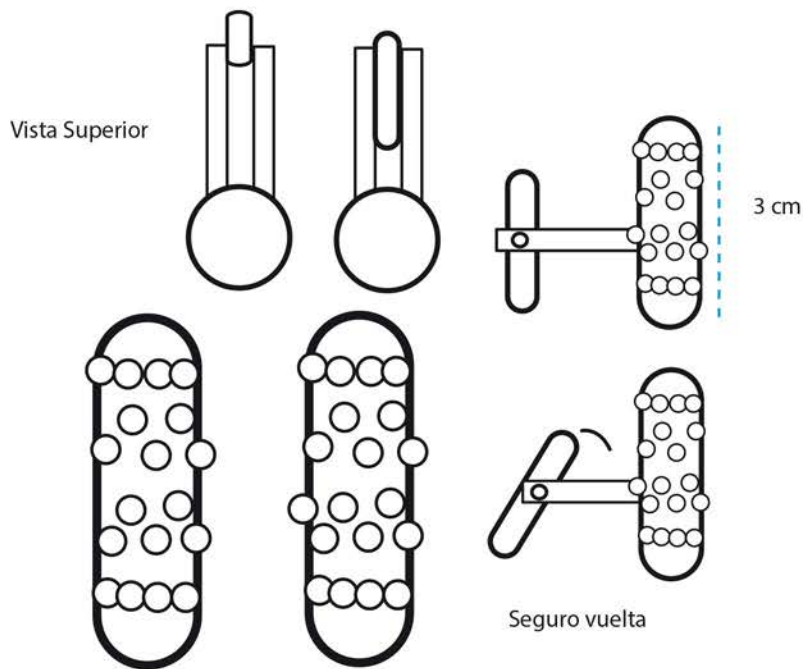

No.	Pieza	Material	Cant	Porc%
007	Aritos cafeteros 07	Chaquiras checas 90%	1	100%
Tabla de Componentes				

Nombre de la pieza Aritos cafeteros		Referencia: ESC.	
Oficio: Tejeduría	Tecnica: Tejido en chaquira	Materia Prima: Chaquira checa 90%	
Especificaciones Técnicas: Tejido en chaquira, piezas desarrolladas en tejido manual, ensartando piedra por piedra			
Color: New cork DE618	Capacidad de Producción / mes: 10-12 piezas por mes	Dimensiones Generales	
Peso (gr.):	Precio Unitario	Precio por Mayor	Largo:
Artisano:	Telefono:	Alto: 3 cm	Diametro: 2.5 cm
Grupo o Taller:	Departamento:	Municipio:	
Certificado Hecho a mano: <input type="checkbox"/> Si <input checked="" type="checkbox"/> No	Centro Poblado:	<input type="checkbox"/> Resguardo Caserío	<input type="checkbox"/> Localidad Vereda <input type="checkbox"/> N/A Corregimiento
Observaciones:			Terminado <input type="checkbox"/> En Proceso <input type="checkbox"/>
Responsable: JUAN PABLO SOCARRAS	Dibujante: JUAN PABLO SOCARRAS		
Aprobado por:	Fecha: Noviembre/2015	<input type="checkbox"/> Referentes	<input checked="" type="checkbox"/> Línea Muestra <input type="checkbox"/>

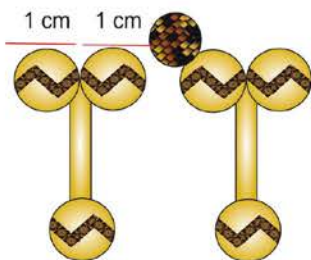
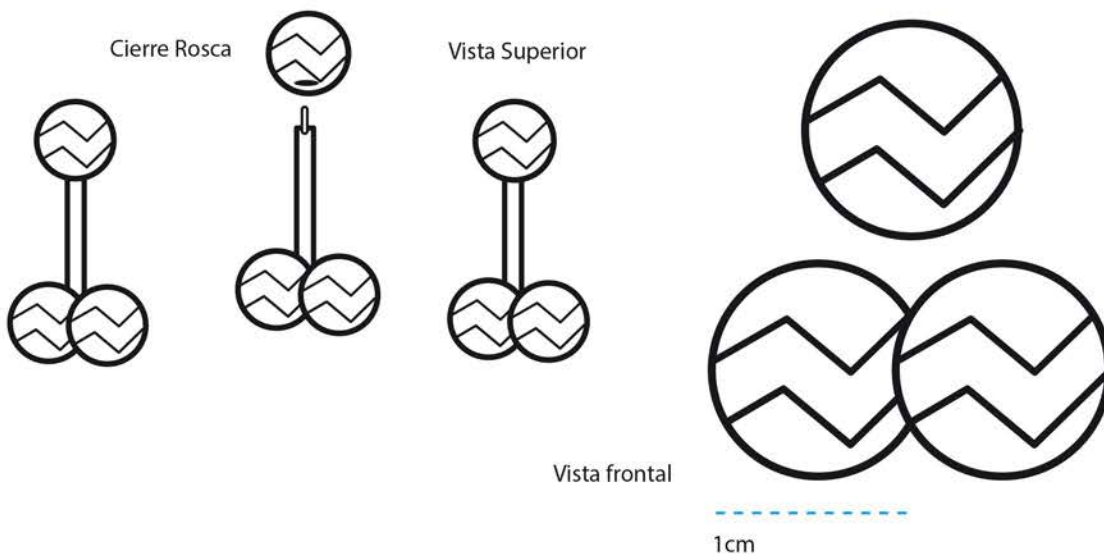

Materias Primas
 CHAQUIRAS
 APLIQUES

Paleta de Color

No.	Pieza	Material	Cant	Porc%
008	Aritos Cafeteros 08	Chaquira checa 90%	1	100%

Tabla de Componentes

Nombre de la pieza Aritos Cafeteros		Referencia: ESC.	
Oficio: Tejeduria	Tecnica: Tejido en chaquira	Materia Prima: Chaquira checa 100%	
Especificaciones Tecnicas: Tejido en chaquira, piezas desarrolladas en tejido manual, ensartando piedra por piedra			
Color: Underbrush, rosewood, English forest	Capacidad de Producción / mes: 10-12 piezas por mes	Dimensiones Generales	
Peso (gr.):	Precio Unitario	Precio por Mayor	Largo: Ancho: Alto: Diametro: 1 cm
Artisano:	Telefono:		
Grupo o Taller:	Departamento:	Municipio:	
Certificado Hecho a mano: <input type="checkbox"/> Si <input checked="" type="checkbox"/> No	Centro Poblado:	<input type="checkbox"/> Resguardo Casero	<input type="checkbox"/> Localidad Varada <input type="checkbox"/> N/A Corregimiento
Observaciones:			Terminado <input checked="" type="checkbox"/> En Proceso <input type="checkbox"/>
Responsable: JUAN PABLO SOCARRAS		Dibujante: JUAN PABLO SOCARRAS	
Aprobado por:	Fecha: Noviembre/2015	<input type="checkbox"/> Referentes <input checked="" type="checkbox"/> Línea	Muestra <input checked="" type="checkbox"/> <input type="checkbox"/>

17 cm

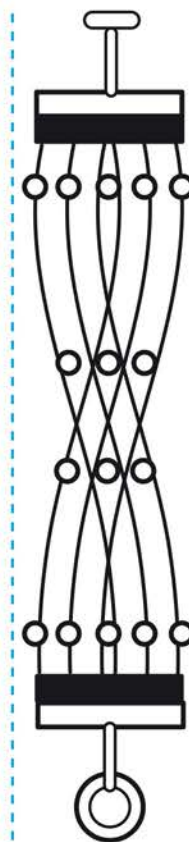

Cierre circular seguridad



Tira chaquiras

Materias Primas	
CHAQUIRAS	APLIQUES

Paleta de Color		



No.	Pieza	Material	Cant	Porc%
009	Aritos cafeteros 09	Chaquiras checas	1	100%

Tabla de Componentes

Nombre de la pieza Aritos Cafeteros		Referencia: ESC.	
Oficio: Tejido	Tecnica: Tejido en chaquira	Materia Prima: Chaquira checa 100%	
Especificaciones Tecnicas: Tejido en chaquira, piezas desarrolladas en tejido manual, ensartando piedra por piedra			
Color: Cinnabar, underbrush, Lace veil	Capacidad de Producción / mes: 10-12 piezas por mes	Dimensiones Generales	
Peso (gr.):	Precio Unitario	Precio por Mayor	Largo: 17 cm
Artisano:	Telefono:	Ancho:	Alto:
Grupo o Taller:	Departamento:	Municipio:	Diametro:
Certificado Hecho a mano: <input type="checkbox"/> Si <input checked="" type="checkbox"/> No	Centro Poblado:	<input type="checkbox"/> Resguardo Caserío	<input type="checkbox"/> Localidad Vereda <input type="checkbox"/> N/A Corregimiento
Observaciones:			Terminado <input checked="" type="checkbox"/> En Proceso <input type="checkbox"/>
Responsable: JUAN PABLO SOCARRAS		Dibujante: JUAN PABLO SOCARRAS	
Aprobado por:	Fecha: Noviembre/2015	<input type="checkbox"/> Referentes <input checked="" type="checkbox"/> Línea	Muestra <input checked="" type="checkbox"/> <input type="checkbox"/>



17 cm



Cierre circular seguridad



1 cm

Tira chaquiras

Materias Primas
CHAQUIRAS APLIQUES

Paleta de Color

010	Aritos cafeteros 10	Chaquiras checas 90%	1	100%
No.	Pieza	Material	Cant	Porc%
Tabla de Componentes				

Nombre de la pieza Aritos Cafeteros 10		Referencia: ESC.	
Oficio: Tejeduria	Tecnica: Tejido en chaquira	Materia Prima: Chaquira checa 100%	
Especificaciones Tecnicas: Tejido en chaquira, piezas desarrolladas en tejido manual, ensartando piedra por piedra			
Color: Cinnabar, underbrush, lace veil	Capacidad de Producción / mes: 10-12 piezas por mes	Dimensiones Generales	
Peso (gr.):	Precio Unitario	Precio por Mayor	
Artisano:	Telefono:	Largo: 10 cm	Ancho: 1 cm
Grupo o Taller:	Departamento:	Alto: 4 cm	Diametro:
Certificado Hecho a mano: <input type="checkbox"/> Si <input checked="" type="checkbox"/> No	Centro Poblado:	<input checked="" type="checkbox"/> Resguardo Caserio	<input checked="" type="checkbox"/> Localidad Vereda <input type="checkbox"/> N/A Corregimiento
Observaciones:			
Responsable: JUAN PABLO SOCARRAS	Dibujante: JUAN PABLO SOCARRAS		
Aprobado por:	Fecha: Noviembre/2015	<input type="checkbox"/> Referentes <input checked="" type="checkbox"/> Línea	Muestra <input checked="" type="checkbox"/> Terminado <input type="checkbox"/> En Proceso