



Proyecto Fortalecimiento económico y comercial de las vocaciones productivas artesanales del departamento de Caldas

[Fichas de planos y dibujos técnicos de productos con intervención de diseño en el municipio de Aguadas]

Juan Pablo Socarrás, asesor

Ejecutor
Fundación Actuar Microempresas

María Gabriela Corradine Mora
Profesional de Gestión - Supervisora y Coordinadora
Artesanías de Colombia S.A.

Manizales, Artesanías de Colombia S.A., 2015



Equipo Ejecutor

Alejandro Agudelo Holguín - Enlace Caldas
Paola Andrea Sánchez A - Monitora Laboratorio de Caldas
Yolanda del Pilar Robayo P - Coordinadora
Pablo Renato Gutiérrez - Emprendimiento
Laura Paola Bautista - Promotora de Ventas
María Paz Jaramillo - Diseñadora textil
Luz Paola Díaz Valencia - Mercadeo
Fundación Juan Pablo Socarras Yaní - Diseñador de Modas
Jairo Francisco Saavedra - Experto textil
Jairo Barbosa - Asesor en Joyería
Luis Alberto Bedoya M. - Costos
Andrea Marín Salazar - Comercialización
Eduard Felipe López - Diseñador Industrial
Andrea Marín Salazar - Asesora Comercial
Iván David Hernández – Abogado Propiedad Intelectual
Jennifer Hernández - Auxiliar Administrativa Oficina Barrio Amigo
Alba Lucía López – Trabajadora Social
Beatriz Elena Villada Quintero - Auxiliar Administrativa Punto de Venta
Herman Obed Muñoz Arias - Vendedor Punto de Venta
Jacqueline Arango - Auxiliar Administrativa Punto de Venta



Créditos Institucionales

Artesanías de Colombia S.A

Ana María Frías Martínez – Gerente General

Diana Pombo Holguín - Subgerente de Desarrollo y Fortalecimiento del Sector Artesanal

María Gabriela Corradine Mora - Profesional de Gestión - Supervisora y Coordinadora

Gobernación de Caldas

Julián Gutiérrez Botero - Gobernador de Caldas

Patricia del Pilar Ruíz Vera - Secretaria de Desarrollo Económico

Jorge Andrés Gómez Escudero - Secretario de Gobierno

Martín Augusto Durán Céspedes - Secretario Integración y Desarrollo Social

José Bernardo González Betancurth - Secretario Cultura

Elisabeth Pinilla – Supervisora Secretaria de Gobierno

María Clemencia Montoya - Supervisora Secretaria de Cultura

John Emil Muñoz - Supervisor Secretaria de Desarrollo Económico

Dora Constanza Cardona - Supervisora Secretaría de Integración y Desarrollo Social

Alcaldía de Manizales

Jorge Eduardo Rojas Giraldo - Alcalde

Claudia Marcela Chica Valencia - Secretaria de Desarrollo Económico

María Carmenza Bermúdez- Supervisora Secretaria de Desarrollo Económico

Actuar Microempresas

Pedro Felipe Sogamoso Cardona - Director Ejecutivo

Carlos Alberto Vergara Salazar - Director Financiero y Administrativo

Laura Victoria Loaiza Londoño - Auxiliar Asistente administrativo y financiero



La composición y el efecto de toque que forman los pequeños granos del café, son aplicados a modo de gradación en cuanto al tamaño, usando su forma circular para ser representada en tejidos de iraca, conservando los colores tradicionales de la fibra.

Tres colores acento mezclados para círculos pequeños
Círculo grande color natural

Laboratorio

laboratorio de innovación y diseño

Unidad Caldas

Línea

Mesa

Producto

Individuales

Pieza

Materias Primas

Iraca

Paleta de Color



Costo

Fecha

Boceto 1 de 1



La composición y el efecto de toque que forman los pequeños granos del café, son aplicados a modo de gradación en cuanto al tamaño, usando su forma circular para ser representada en tejidos de iraca, conservando los colores tradicionales de la fibra.



Circulos pequeños crudos x café
y circulo grande en rojo

LATERALES PARA
CUBIERTOS

Laboratorio

laboratorio de innovación y diseño

Unidad Caldas

Línea

Mesa

Producto

Individuales

Pieza

Materias Primas

Iraca

Paleta de Color



Costo

Fecha

Boceto 1 de 1

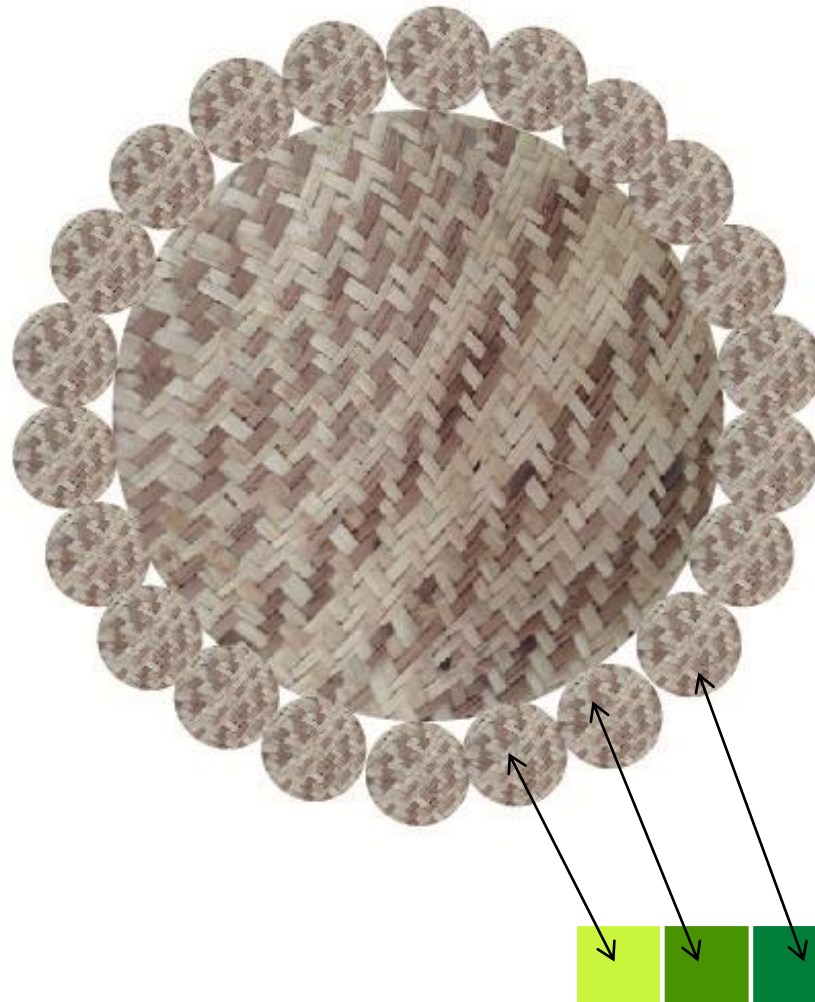

La composición y el efecto de toque que forman los pequeños granos del café, son aplicados a modo de gradación en cuanto al tamaño, usando su forma circular para ser representada en tejidos de iraca, conservando los colores tradicionales de la fibra.



artesañas
de colombia

Ficha Técnica

Laboratorio

laboratorio de innovación y diseño

Unidad Caldas

Línea

Mesa

Producto

Individuales

Pieza

Materias Primas

Iraca

Paleta de Color



Costo

Fecha

Boceto 1 de 1



La composición y el efecto de toque que forman los pequeños granos del café, son aplicados a modo de gradación en cuanto al tamaño, usando su forma circular para ser representada en tejidos de iraca, conservando los colores tradicionales de la fibra.



Ficha Técnica

Laboratorio

laboratorio de innovación y diseño

Unidad Caldas

Línea

Mesa

Producto

Individuales

Pieza

Materias Primas

Iraca

Paleta de Color



Costo

Fecha

Boceto 1 de 1



La composición y el efecto de toque que forman los pequeños granos del café, son aplicados a modo de gradación en cuanto al tamaño, usando su forma circular para ser representada en tejidos de iraca, conservando los colores tradicionales de la fibra.



Laboratorio

laboratorio de innovación y diseño

Unidad Caldas

Línea

Mesa

Producto

Individuales

Pieza

Materias Primas

Iraca

Paleta de Color



Costo

Fecha

Boceto 1 de 1



La composición y el efecto de toque que forman los pequeños granos del café, son aplicados a modo de gradación en cuanto al tamaño, usando su forma circular para ser representada en tejidos de iraca, conservando los colores tradicionales de la fibra.



LATERALES PARA CUBIERTOS



**artesañas
de colombia**

Ficha Técnica

Laboratorio

laboratorio de innovación y diseño

Unidad Caldas

Línea

Decoración

Producto

WallArt

Pieza

Materias Primas

Iraca-madera

Paleta de Color



Costo

Fecha

Boceto 1 de 1



La composición y el efecto de toque que forman los pequeños granos del café, son aplicados a modo de gradación en cuanto al tamaño, usando su forma circular para ser representada en tejidos de iraca, conservando los colores tradicionales de la fibra.



FORMATO
 Ficha de Producto y Planos
 Técnicos Carta

CODIGO: FORCVS14A

V. 03

FECHA: 16 06 2014

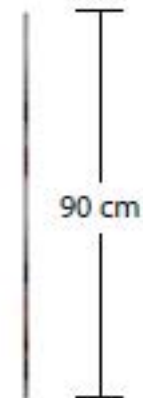
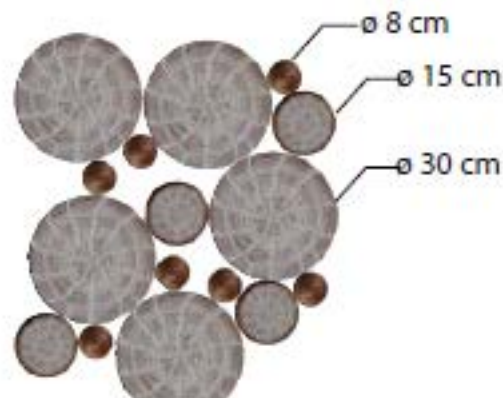
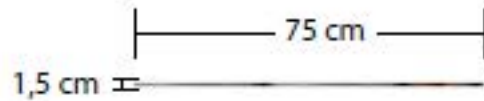

No.	Pieza	Material	Cant.	Porc%
Tabla de Componentes				

Nombre de la pieza: Wall Art modular		Referencia: Gotas de rocío típicas de Aguadas		ESC.	
Oficio: Tejeduría		Técnica: Cestería en rollo		Materia Prima: Iroca, cruda y cobre	
Especificaciones Técnicas: Cada producto está conformado por 17 piezas: 5 grandes, 4 medianas y 8 pequeñas, que se pueden disponer como el usuario lo desea.					
Color: Natural		Capacidad de Producción / mes: 5		Dimensiones Generales	
Peso (gr.): 1 kg		Precio Unitario		Precio por Mayor	
Artesano:		Teléfono: Tel: 851 4467		Largo: 75 cm	Ancho: 1,5 cm
Grupo o Taller: Cooperativa Artesanal de Aguadas		Departamento: Caldas		Municipio: Manizales	
Certificado Hecho a mano: <input checked="" type="checkbox"/> Sí <input type="checkbox"/> No		Centro Poblado:		<input type="checkbox"/> Resguardo <input type="checkbox"/> Localidad <input checked="" type="checkbox"/> N/A <input type="checkbox"/> Comandancia	
Observaciones: Precio propuesto por comercial de Artesanías de Colombia					
Responsable: Alejandro Agudelo			Dibujante: Luna Cortés Hernández		
Aprobado por: Alejandro Agudelo			Fecha: Diciembre 2015		<input checked="" type="checkbox"/> Referentes <input type="checkbox"/> Línea
					Muestra <input type="checkbox"/> Terminado <input type="checkbox"/> En Proceso

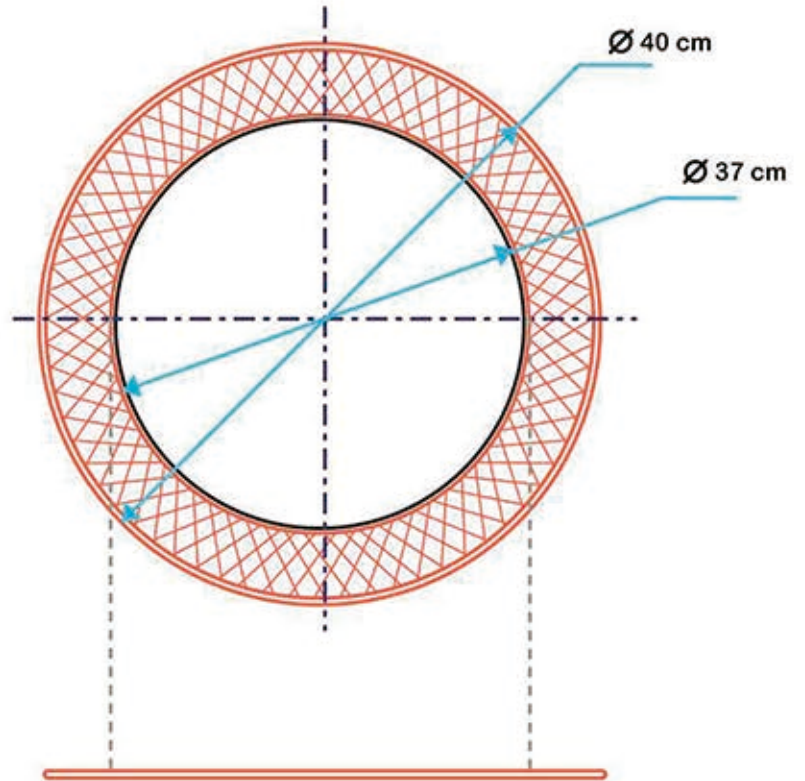
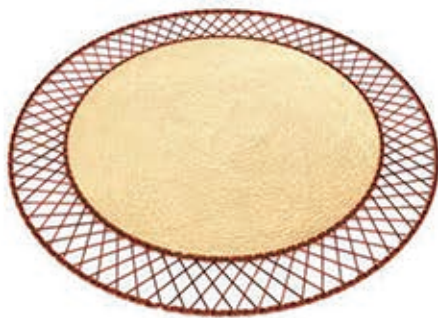

No.	Pieza	Material	Cant	Porc%
001	Individuales	Iraca - Hilos de Cobre	1	100%

Tabla de Componentes

Nombre de la pieza: Individual telar		Referencia: ESC.	
Oficio: Cestería	Técnica: Tejido en tafetán	Materia Prima: Palma de iraca 100%	
Especificaciones Técnicas: Las piezas se desarrollaron en palma de iraca, procesada manualmente en el sitio, la pieza se desarrolla desde el centro y se teje el cuerpo a la pieza, se adicionan los elementos y se realizan los respectivos remates.			
Color: 	Capacidad de Producción / mes: 10-12 piezas por mes		Dimensiones Generales
Peso (gr.):	Precio Unitario	Precio por Mayor	Largo: Ancho: Alto: Diámetro: 40 cm
Artesano:	Teléfono:		
Grupo o Taller:	Departamento:	Municipio:	
Certificado Hecho a mano: <input type="checkbox"/> Si <input checked="" type="checkbox"/> No	Centro Poblado:	<input checked="" type="checkbox"/> Resguardo Cacerías	<input type="checkbox"/> Localidad Veredas <input type="checkbox"/> N/A Contratación
Observaciones:			Terminado <input type="checkbox"/> En Proceso <input type="checkbox"/>
Responsable: JUAN PABLO SOCARRAS		Dibujante: JUAN PABLO SOCARRAS	
Aprobado por:	Fecha: Noviembre/2015	<input type="checkbox"/> Referentes <input checked="" type="checkbox"/> Línea	Muestra <input checked="" type="checkbox"/> <input type="checkbox"/>

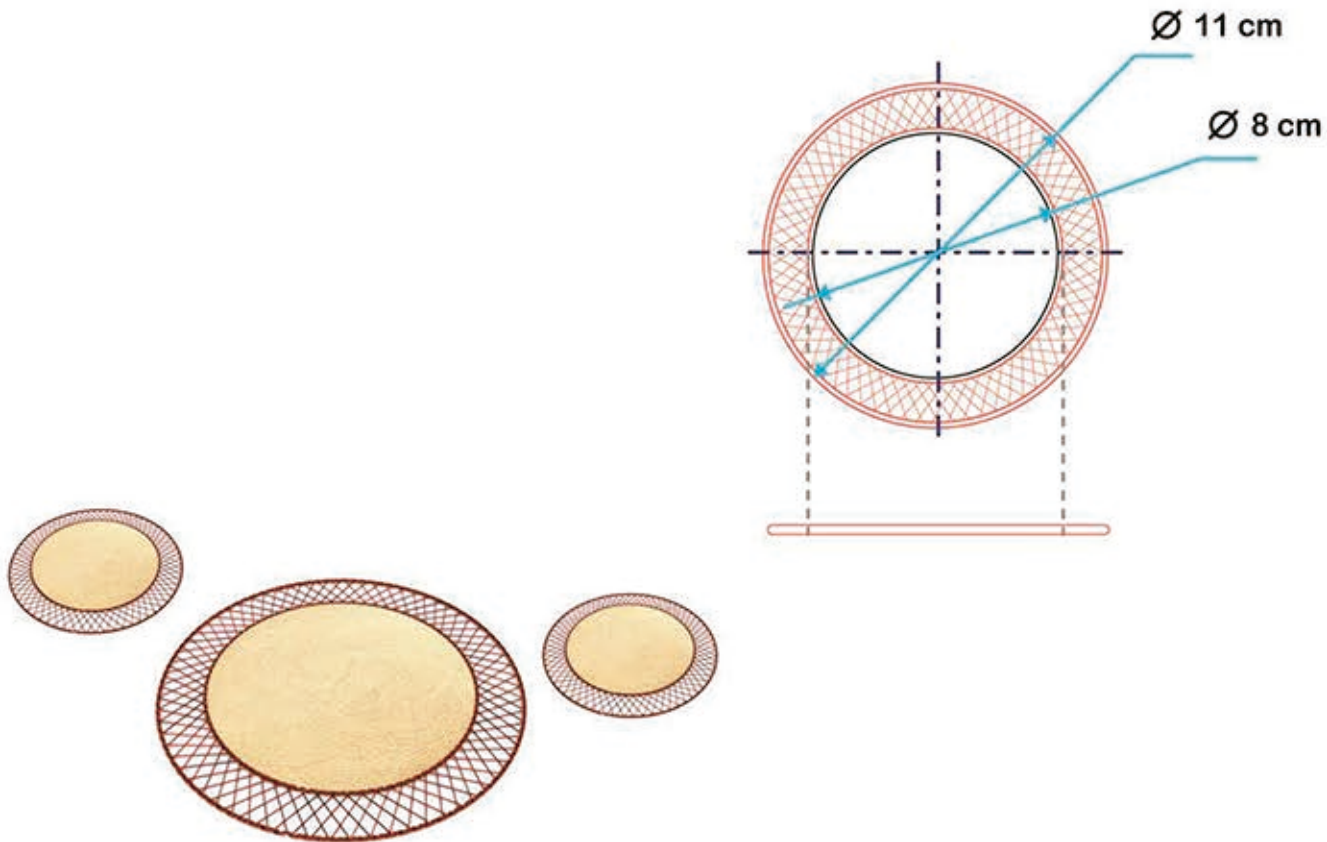

No.	Pieza	Material	Cant	Porc%
001	Portavasos	Iraca - Hilos de Cobre	1	100%

Tabla de Componentes

Nombre de la pieza: Portavasos telar		Referencia: ESC.	
Oficio: Cestería	Técnica: Tejido en tafetán	Materia Prima: Palma de iraca 100%	
Especificaciones Técnicas: Las piezas se desarrollaron en palma de iraca, procesada manualmente en el sitio, la pieza se desarrolla desde el centro y se teje el cuerpo a la pieza, se adicionan los elementos y se realizan los respectivos remates.			
Color: 	Capacidad de Producción / mes: 10-12 piezas por mes		Dimensiones Generales
Peso (gr.):	Precio Unitario	Precio por Mayor	Largo: Ancho: Alto: Diámetro: 11 cm
Artesano:		Teléfono:	
Grupo o Taller:	Departamento:	Municipio:	
Certificado Hecho a mano: <input type="checkbox"/> Si <input checked="" type="checkbox"/> No	Centro Poblado:	<input checked="" type="checkbox"/> Resguardo Cacerío	<input checked="" type="checkbox"/> Localidad Vereda <input checked="" type="checkbox"/> N/A Continimiento
Observaciones:			Terminado <input type="checkbox"/> En Proceso <input checked="" type="checkbox"/>
Responsable: JUAN PABLO SOCARRAS		Dibujante: JUAN PABLO SOCARRAS	
Aprobado por:	Fecha: Noviembre/2015	<input type="checkbox"/> Referentes <input checked="" type="checkbox"/> Línea	Muestra <input checked="" type="checkbox"/> <input type="checkbox"/>



FORMATO
Ficha de Producto y Planos
Técnicos Carta

CODIGO: FORCVS14A

V. 03

FECHA:

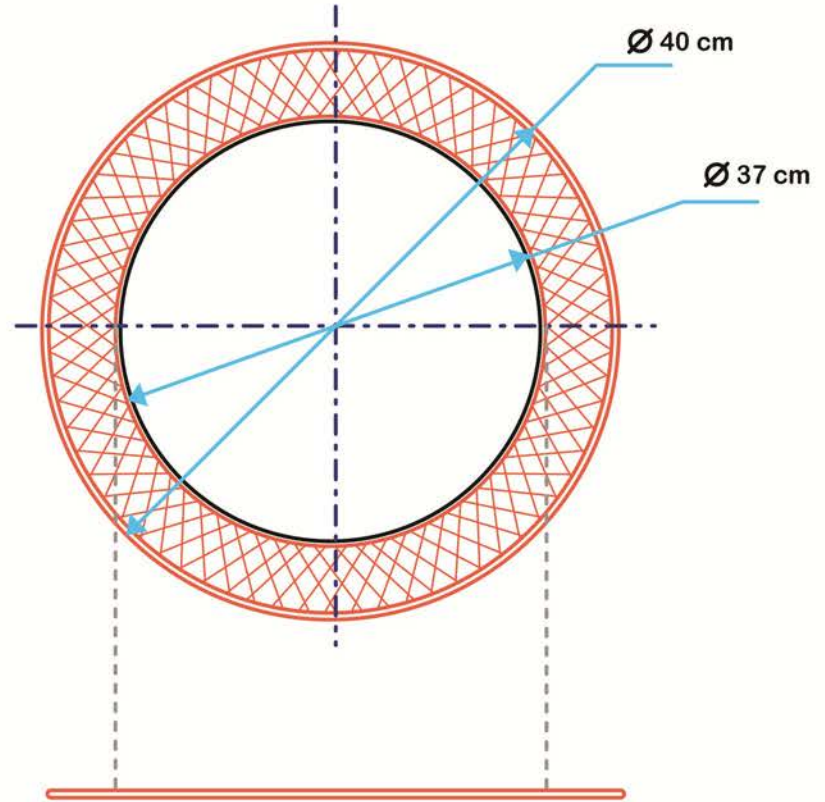
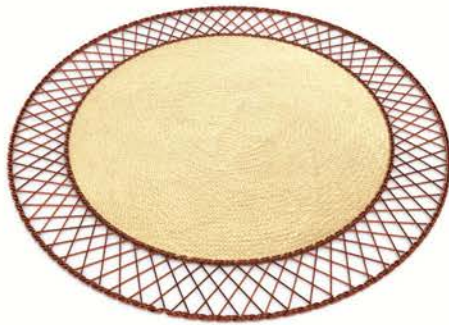

No.	Pieza	Material	Cant	Porc%
001	Individuales PORTAVASOS	iraca - Hilos de Cobre	6	100%

Tabla de Componentes

Nombre de la pieza: Individual telar		Referencia: ESC.	
Oficio: Cestería		Tecnica: Tejido en tafetán	
Materia Prima: Palma de iraca 100% COBRE			
Especificaciones Técnicas: Las piezas se desarrollaron en palma de iraca, procesada manualmente en el sitio, la pieza se desarrolla desde el centro y se teje el cuerpo a la pieza, se adicionan los elementos y se realizan los respectivos remates.			
Color:	Capacidad de Producción / mes: 10-12 piezas por mes		Dimensiones Generales
Peso (gr.):	Precio Unitario	Precio por Mayor	Largo: Ancho: Alto: Diámetro: 40 cm
Artesano: DIEGO RAMIREZ		Telefono:	
Grupo o Taller: COOPERATIVA ARTESANAL DE AGUADÁ		Departamento: CALDAS Municipio: AGUADAS	
Certificado Hecho a mano: <input type="checkbox"/> Si <input checked="" type="checkbox"/> No		Centro Poblado: <input type="checkbox"/> Resguardo Caserio <input type="checkbox"/> Localidad Vereda <input type="checkbox"/> N/A Corregimiento	
Observaciones:			Terminado <input type="checkbox"/> En Proceso <input type="checkbox"/>
Responsable: JUAN PABLO SOCARRAS		Dibujante: JUAN PABLO SOCARRAS	
Aprobado por:		Fecha: Noviembre/2015	<input type="checkbox"/> Referentes <input checked="" type="checkbox"/> Línea Muestra <input checked="" type="checkbox"/> <input type="checkbox"/>



FORMATO
 Ficha de Producto y Planos
 Técnicos Carta

CODIGO: FORCVS14A

V. 03

FECHA:

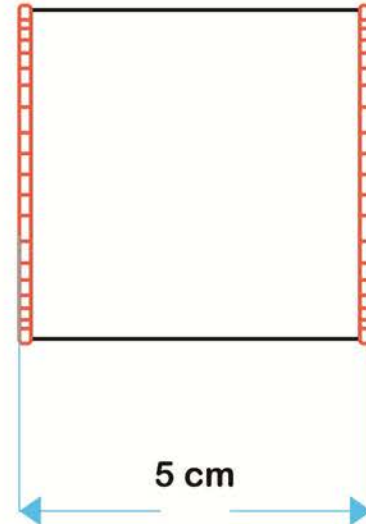
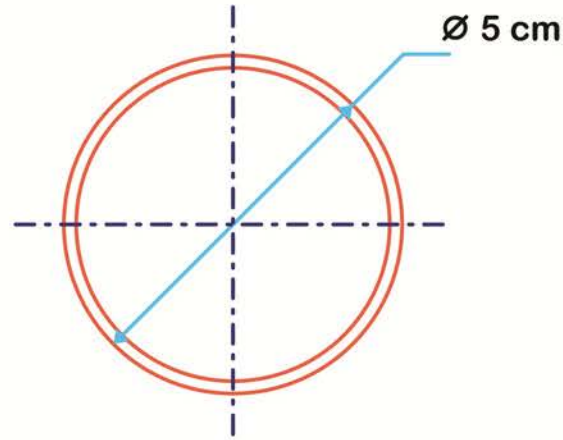

No.	Pieza	Material	Cant	Porc%
001	Cervilletero	Iraca - Hilos de Cobre	6	100%

Tabla de Componentes

Nombre de la pieza: Cervilletero cilindro		Referencia: ESC.	
Oficio: Cestería	Técnica: Tejido en tafetán	Materia Prima: Palma de iraca 100% - COBRE	
Especificaciones Técnicas: Las piezas se desarrollaron en palma de iraca, procesada manualmente en el sitio, la pieza se desarrolla desde el centro y se teje el cuerpo a la pieza, se adicionan los elementos y se realizan los respectivos remates.			
Color:	Capacidad de Producción / mes: 10-12 piezas por mes		Dimensiones Generales
Peso (gr.):	Precio Unitario	Precio por Mayor	Largo: 5 cm, Ancho: , Alto: , Diámetro: 5 cm
Artesano: DIEGO RAMIREZ	Telefono:		
Grupo o Taller: COOPERATIVA ARTESANAL DE AGUADAS	Departamento: CALDAS	Municipio: AGUADAS	
Certificado Hecho a mano: <input type="checkbox"/> Si <input checked="" type="checkbox"/> No	Centro Poblado:	<input type="checkbox"/> Resguardo Caserio	<input type="checkbox"/> Localidad Vereda <input type="checkbox"/> N/A Corramiento
Observaciones:			Terminado <input type="checkbox"/> En Proceso <input type="checkbox"/>
Responsable: JUAN PABLO SOCARRAS	Dibujante: JUAN PABLO SOCARRAS		
Aprobado por:	Fecha: Noviembre/2015	<input type="checkbox"/> Referentes <input checked="" type="checkbox"/> Línea	Muestra <input checked="" type="checkbox"/> <input type="checkbox"/>



FORMATO
 Ficha de Producto y Planos
 Técnicos Carta

CODIGO: FORCVS14A

V. 03

FECHA:

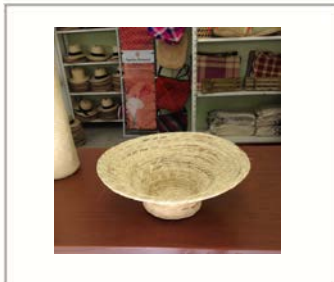
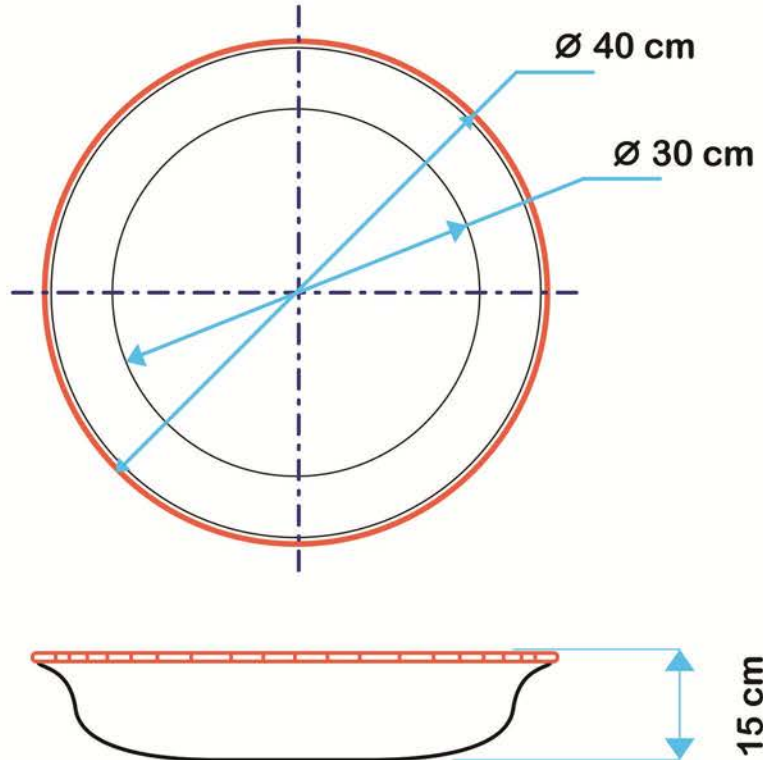

No.	Pieza	Material	Cant	Porc%
001	Pandera	Iraca - Hilos de Cobre	1	100%

Tabla de Componentes

Nombre de la pieza Pandera		Referencia: D12		ESC.	
Oficio: Cestería		Tecnica: Tejido en tafetán		Materia Prima: Palma de iraca 100%	
Especificaciones Técnicas: Las piezas se desarrollaron en palma de iraca, procesada manualmente en el sitio, la pieza se desarrolla desde el centro y se teje el cuerpo a la pieza, se adicionan los elementos y se realizan los respectivos remates.					
Color:		Capacidad de Producción / mes: 10-12 piezas por mes		Dimensiones Generales	
Peso (gr.): 120G	Precio Unitario 50.000	Precio por Mayor	Largo:	Ancho:	Alto: 12
Artesano: DIEGO RAMIREZ		Telefono:		Diametro: 17	
Grupo o Taller: COOPERATIVA ARTESANAL DE AGUADA		Departamento: CALDAS		Municipio: AGUADAS	
Certificado Hecho a mano: <input type="checkbox"/> Si <input checked="" type="checkbox"/> No		Centro Poblado:		<input type="checkbox"/> Resguardo Caserio <input type="checkbox"/> Localidad Vereda <input type="checkbox"/> N/A Corramiento	
Observaciones:					
Responsable: JUAN PABLO SOCARRAS			Dibujante: JUAN PABLO SOCARRAS		
Aprobado por:		Fecha: Noviembre/2015		<input type="checkbox"/> Referentes <input checked="" type="checkbox"/> Línea <input type="checkbox"/> Muestra	



FORMATO
 Ficha de Producto y Planos
 Técnicos Carta

CODIGO: FORCVS14A V. 03

FECHA: 16 06 2014

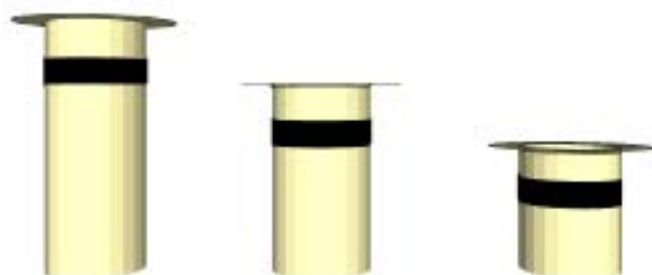
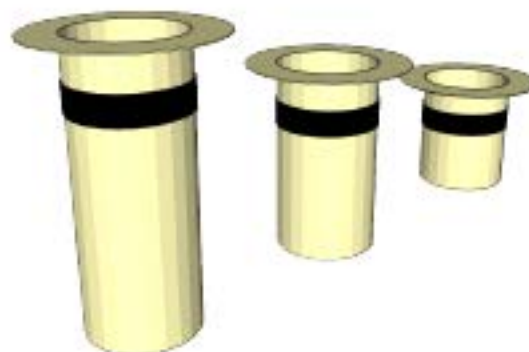
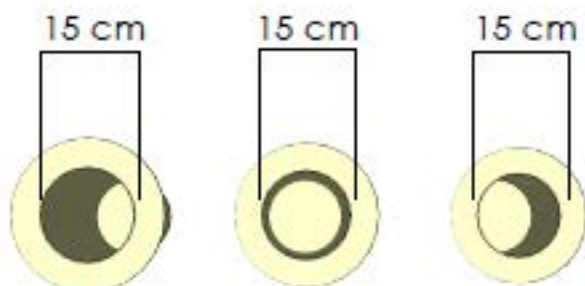

No.	Pieza	Material	Cant.	Porc%
Tabla de Componentes				

Nombre de la pieza: Contenedor florero		Referencia: Sombrero típico Aguadeño		ESC.	
Oficio: Sombrería		Técnica: Tejido		Materia Prima: Iraca	
Especificaciones Técnicas: N/A					
Color: Natural		Capacidad de Producción / mes: 20		Dimensiones Generales	
Peso (gr.): 350g		Precio Unitario		Precio por Mayor	
Artisano: Cooperativa artesanal de Aguadas		Teléfono: 3116347681			
Grupo o Taller:		Departamento: Caldas		Municipio: Aguadas	
Certificado Hecho a mano: <input checked="" type="checkbox"/> Sí <input type="checkbox"/> No		Centro Poblado:		<input checked="" type="checkbox"/> Resguardo Casero <input type="checkbox"/> Localidad Vereda <input type="checkbox"/> N/A Corredimiento	
Observaciones: precio propuesto por comercial de Artesanías de Colombia. La capacidad productiva depende de la cantidad existente de los cilindros de vidrio.					
Responsable: Alejandro Agudelo			Dibujante: Felipe López Henao		
Aprobado por: Alejandro Agudelo			Fecha: Diciembre 2015		<input checked="" type="checkbox"/> Referencias <input type="checkbox"/> Línea
					Terminado <input type="checkbox"/> En Proceso <input type="checkbox"/>

Vista Frontal

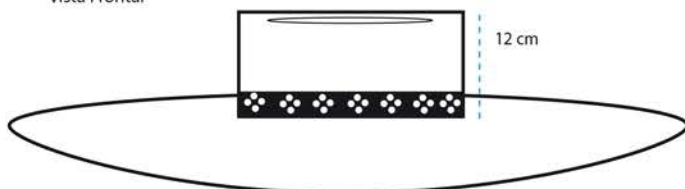

Vista Lateral



Vista Superior

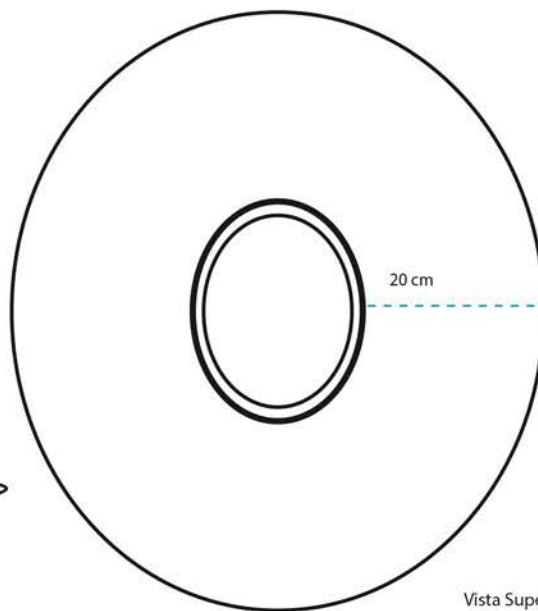

Materias Primas
 IRACA

Paleta de Color



No.	Pieza	Material	Cant	Porc%
001	Granito Café	Iraca	1	100%

Tabla de Componentes

Nombre de la pieza Granito café		Referencia: ESC.	
Oficio: Cestería		Técnica: Tejido de tafetán	
Oficio: Cestería		Materia Prima: Iraca	
Especificaciones Técnicas: Las piezas se desarrollaron en palma de Iraca, procesada manualmente en el sitio la pieza se desarrolla desde el centro y se teje el cuerpo a la pueza según la estructura indicada			
Color: Cinnabar DE6209, English forest DE6280		Capacidad de Producción / mes: 10 - 12 Piezas por mes	
Peso (gr.):	Precio Unitario	Precio por Mayor	Dimensiones Generales
Artesano:	Telefono:	Largo:	Ancho:
Grupo o Taller:	Departamento:	Alto: 12	Diametro: 20
Certificado Hecho a mano: <input type="checkbox"/> Si <input checked="" type="checkbox"/> No	Centro Poblado:	<input type="checkbox"/> Resguardo Caserio	<input type="checkbox"/> Localidad Vereda <input type="checkbox"/> N/A Corregimiento
Observaciones:			Terminado <input type="checkbox"/> En Proceso <input type="checkbox"/>
Responsable: JUAN PABLO SOCARRAS		Dibujante: JUAN PABLO SOCARRAS	
Aprobado por:		Fecha: Noviembre 2015	<input type="checkbox"/> Referentes <input checked="" type="checkbox"/> Línea Muestra <input checked="" type="checkbox"/> <input type="checkbox"/>

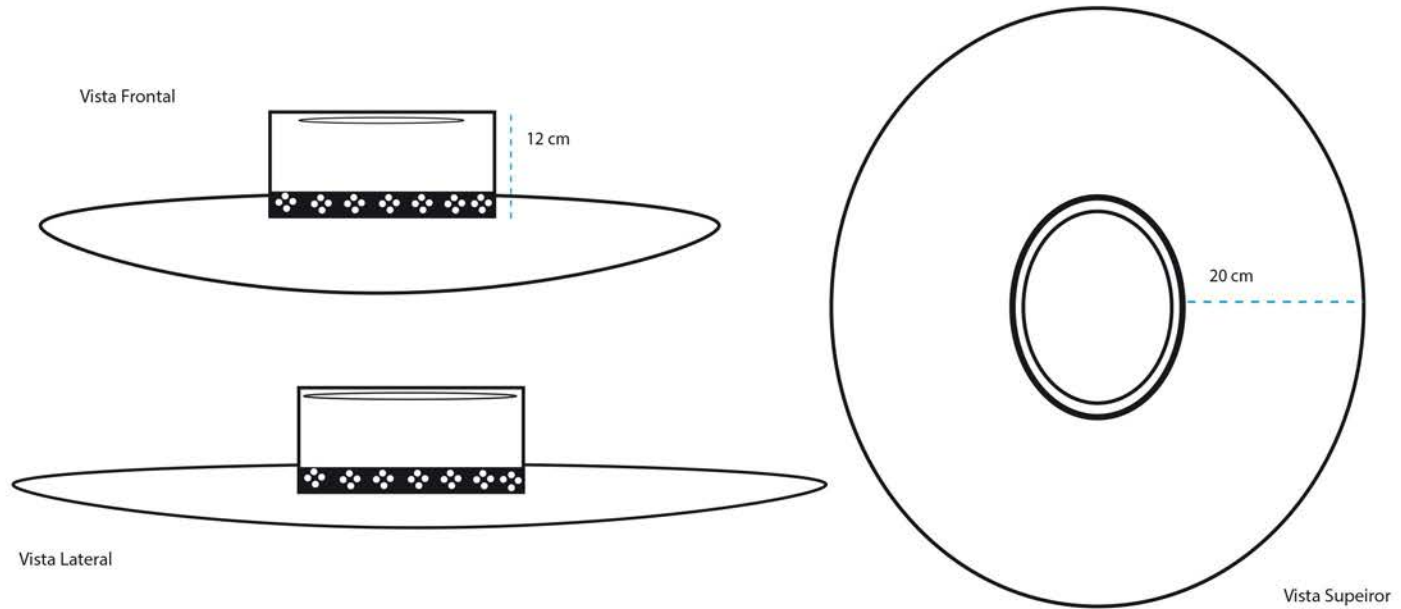

Materias Primas
 IRACA



No.	Pieza	Material	Cant	Porc%
001	Granito Café	Iraca	1	100%

Tabla de Componentes

Nombre de la pieza Granito café		Referencia: D64		ESC.	
Oficio: Cestería		Técnica: Tejido de tafetán		Materia Prima: Iraca	
Especificaciones Técnicas: Las piezas se desarrollaron en palma de Iraca, procesada manualmente en el sitio la pieza se desarrolla desde el centro y se teje el cuerpo a la pueza según la estructura indicada					
Color: Cinnabar DE6209, English forest DE6280		Capacidad de Producción / mes: 10 - 12 Piezas por mes		Dimensiones Generales	
Peso (gr.): 120G	Precio Unitario: 73.800	Precio por Mayor	Largo:	Ancho:	Alto: 17CM
Artesano: DIEGO RAMIREZ		Telefono:		Diametro: 17CM	
Grupo o Taller: COOPERATIVA ARTESANAL DE AGUADAS		Departamento: CALDAS		Municipio: AGUADAS	
Certificado Hecho a mano: <input type="checkbox"/> Sí <input checked="" type="checkbox"/> No		Centro Poblado: <input type="checkbox"/> Resguardo Casero <input type="checkbox"/> Localidad Vereda <input type="checkbox"/> N/A Correnimiento			
Observaciones: CINTA EN CHAQUIRAS					Terminado <input checked="" type="checkbox"/> En Proceso <input type="checkbox"/>
Responsable: JUAN PABLO SOCARRAS			Dibujante: JUAN PABLO SOCARRAS		
Aprobado por:		Fecha: Noviembre 2015		<input type="checkbox"/> Referentes <input checked="" type="checkbox"/> Línea Muestra <input checked="" type="checkbox"/> <input type="checkbox"/>	

Vista Frontal

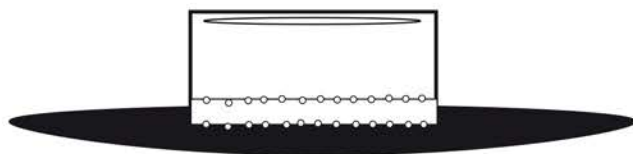
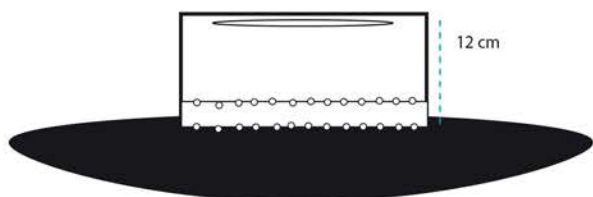

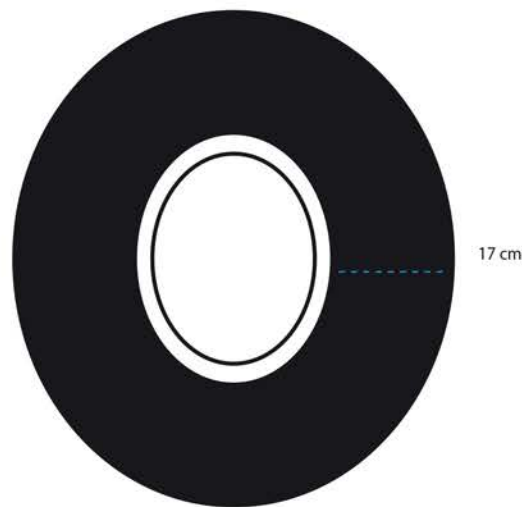

Vista Lateral



Vista Superior

Materias Primas	
IRACA	

Paleta de Color	
	
	
	

No.	Pieza	Material	Cant	Porc%
002	Granito café 01	Iraca	1	100%

Tabla de Componentes

Nombre de la pieza Granito de café 01		Referencia: ESC.	
Oficio: Cestería		Técnica: Tejido de tafetán	
Oficio: Cestería		Materia Prima: Iraca	
Especificaciones Técnicas: Las piezas se desarrollaron en palma de iraca, procesada manualmente en el sitio la pieza se desarrolla desde el centro y se teje el cuerpo a la pieza según la estructura indicada			
Color: English forest DE4298, Lace veil DE6372		Capacidad de Producción / mes: 10 - 12 Piezas en el mes	
Peso (gr.):		Precio Unitario	
Artisano:		Precio por Mayor	
Grupo o Taller:		Telefono:	
Departamento:		Municipio:	
Certificado Hecho a mano: <input type="checkbox"/> Si <input checked="" type="checkbox"/> No		Centro Poblado:	
		<input checked="" type="checkbox"/> Resguardo Casero <input checked="" type="checkbox"/> Localidad Vereda <input checked="" type="checkbox"/> N/A Corregimiento	
Observaciones:			
Responsable: JUAN PABLO SOCARRAS		Dibujante: JUAN PABLO SOCARRAS	
Aprobado por:		Fecha: Noviembre 2015	
		<input type="checkbox"/> Referentes <input checked="" type="checkbox"/> Línea	
		Muestra <input checked="" type="checkbox"/> Terminado <input type="checkbox"/> En Proceso	

Vista Frontal

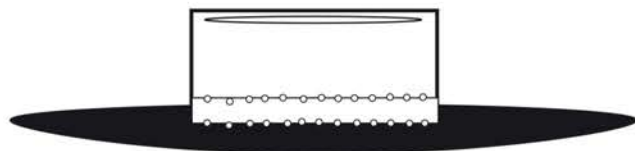
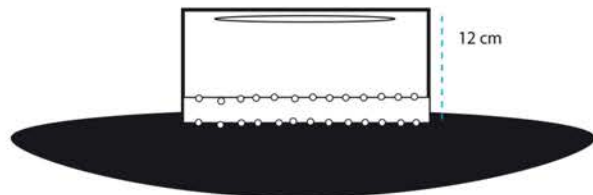

Vista Lateral

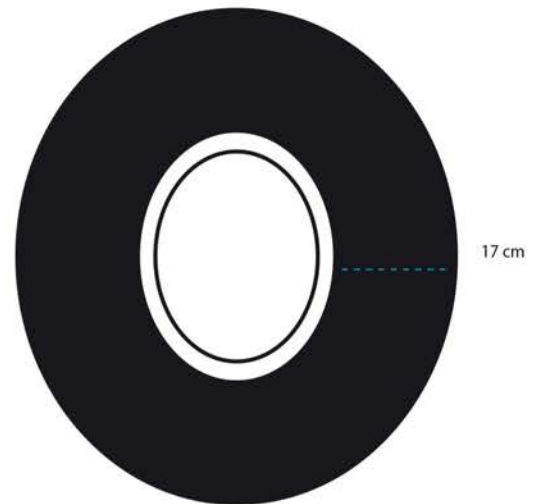

Vista Superior



Materias Primas
IRACA
Paleta de Color



002	Granito café 01	Iraca	1	100%
No.	Pieza	Material	Cant	Porc%
Tabla de Componentes				

Nombre de la pieza Granito de café 01		Referencia: D73		ESC.	
Oficio: Cestería		Técnica: Tejido de tafetán		Materia Prima: Iraca	
Especificaciones Técnicas: Las piezas se desarrollaron en palma de iraca, procesada manualmente en el sitio la pieza se desarrolla desde el centro y se teje el cuerpo a la pieza según la estructura indicada					
Color: English forest DE4298, Lace veil DE6372		Capacidad de Producción / mes: 10 - 12 Piezas en el mes		Dimensiones Generales	
Peso (gr.): 80G	Precio Unitario: 73.800	Precio por Mayor		Largo:	Ancho:
Artesano: DIEGO RAMIREZ		Telefono:		Alto: 9.5	Diametro: 10
Grupo o Taller: COOPERATIVA ARTESANAL DE AGUADAS		Departamento: CALDAS		Municipio: AGUADAS	
Certificado Hecho a mano: <input type="checkbox"/> Si <input checked="" type="checkbox"/> No		Centro Poblado:		<input checked="" type="checkbox"/> Resguardo Caserio <input checked="" type="checkbox"/> Localidad Vereda <input checked="" type="checkbox"/> N/A Corramiento	
Observaciones: CINTA EN CHAQUIRAS					Terminado <input checked="" type="checkbox"/> En Proceso <input type="checkbox"/>
Responsable: JUAN PABLO SOCARRAS			Dibujante: JUAN PABLO SOCARRAS		
Aprobado por:		Fecha: Noviembre 2015		<input type="checkbox"/> Referentes <input checked="" type="checkbox"/> Linea	
					Muestra <input checked="" type="checkbox"/> <input type="checkbox"/>

Vista Frontal

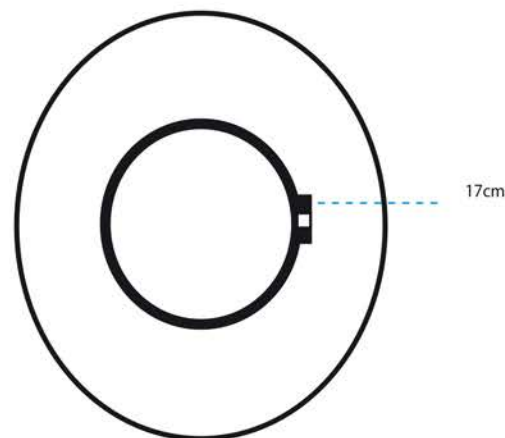

Vista Superior



Vista Lateral

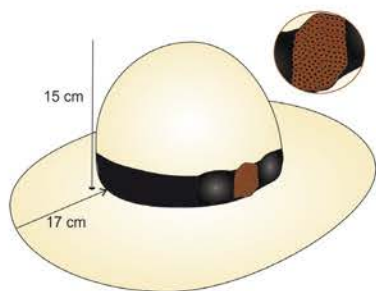
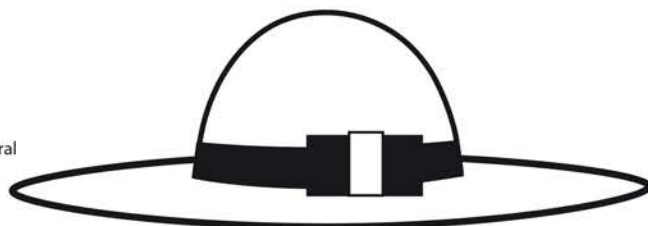

Materias Primas
 Iraca

Paleta de Color



No.	Pieza	Material	Cant	Porc%
003	Granito café 02	Iraca	1	100%

Tabla de Componentes

Nombre de la pieza Granito café 02		Referencia: ESC.	
Oficio: Cesteria		Tecnica: Tejido de tafetán	
Material: Iraca			
Especificaciones Técnicas: Las piezas se desarrollaron en palma de Iraca, procesada manualmente en el sitio la pieza se desarrolla desde el centro y se teje el cuerpo a la pieza según la estructura indicada			
Color: Cob blestone Path, Wild Mustang		Capacidad de Producción / mes: 10 - 12 Piezas de mar	
Peso (gr.):	Precio Unitario	Precio por Mayor	Dimensiones Generales
			Largo:
Artisano:	Telefono:		Ancho:
			Alto: 15
Grupo o Taller:	Departamento:	Municipio:	Diametro: 17
Certificado Hecho a mano: <input type="checkbox"/> Si <input checked="" type="checkbox"/> No	Centro Poblado:	<input checked="" type="checkbox"/> Resguardo Casero	<input checked="" type="checkbox"/> Localidad Vereda
		<input type="checkbox"/> N/A Corregimiento	
Observaciones:			Terminado <input checked="" type="checkbox"/> En Proceso <input type="checkbox"/>
Responsable: JUAN PABLO SOCARRAS		Dibujante: JUAN PABLO SOCARRAS	
Aprobado por:	Fecha: Noviembre 2015	<input type="checkbox"/> Referentes	<input checked="" type="checkbox"/> Línea
			Muestra <input checked="" type="checkbox"/> <input type="checkbox"/>

Vista Frontal



Vista Superior

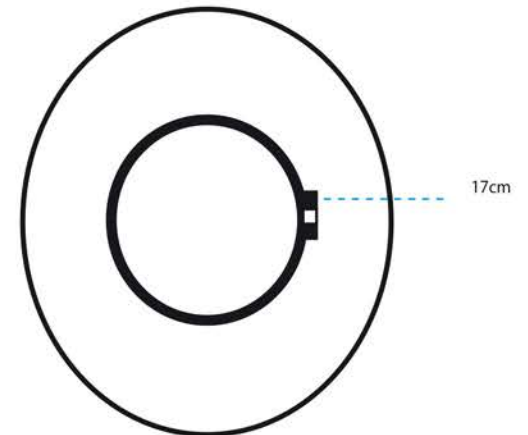

Vista Lateral

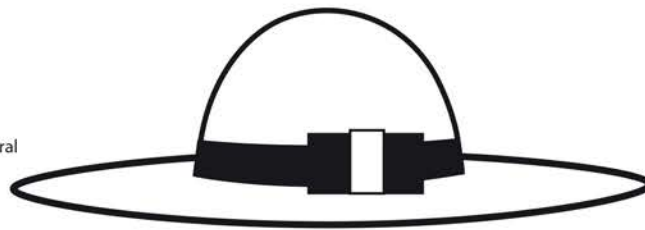

Materias Primas
Iraca

Paleta de Color

No.	Pieza	Material	Cant	Porc%
003	Granito café 02	Iraca	1	100%

Tabla de Componentes

Nombre de la pieza Granito café 02		Referencia: D36		ESC.	
Oficio: Cesteria		Tecnica: Tejido de tafetán		Materia Prima: Iraca	
Especificaciones Técnicas: Las piezas se desarrollaron en palma de Iraca, procesada manualmente en el sitio la pieza se desarrolla desde el centro y se teje el cuerpo a la pueza según la estructura indicada					
Color: Cob blestone Path, Wild Mustang		Capacidad de Producción / mes: 10 - 12 Piezas de mar		Dimensiones Generales	
Peso (gr.): 140G	Precio Unitario 73.800	Precio por Mayor		Largo:	Ancho:
Artesano: DIEGO RAMIREZ		Telefono:		Alto: 10CM	Diametro: 16CM
Grupo o Taller: COOPERATIVA ARTESANAL DE AGUADAS		Departamento: CALDAS		Municipio: AGUADAS	
Certificado Hecho a mano: <input type="checkbox"/> Si <input checked="" type="checkbox"/> No		Centro Poblado:		<input checked="" type="checkbox"/> Resguardo Casero <input type="checkbox"/> Localidad Vereda <input type="checkbox"/> N/A Corregimiento	
Observaciones: CINTA EN CHAQUIRAS					
Responsable: JUAN PABLO SOCARRAS			Dibujante: JUAN PABLO SOCARRAS		
Aprobado por:		Fecha: Noviembre 2015		<input type="checkbox"/> Referentes <input checked="" type="checkbox"/> Línea Muestra <input checked="" type="checkbox"/> Terminado <input type="checkbox"/> En Proceso	

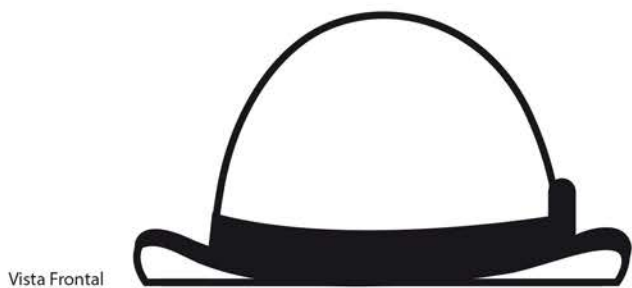

Vista Frontal

15 cm

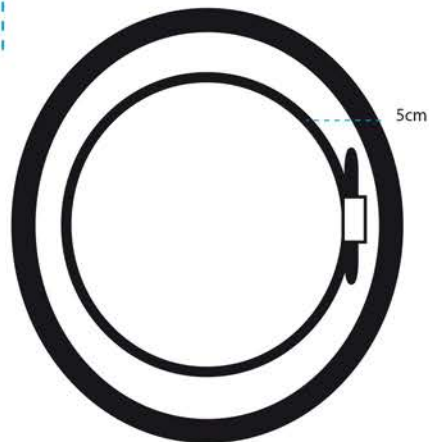

5cm

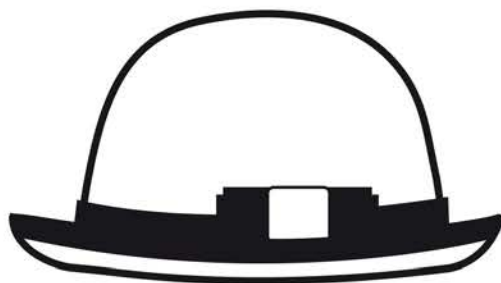

Vista Lateral

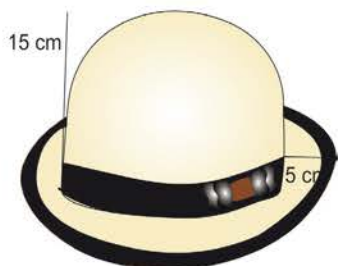

15 cm

5 cm

Materias Primas
Iraca

Paleta de Color

No.	Pieza	Material	Cant	Porc%
004	Granito café 03	Iraca	1	100%

Tabla de Componentes

Nombre de la pieza Granito café 03		Referencia: ESC.	
Oficio: Cesteria		Tecnica: Tejido de tafetán	
Materia Prima: Iraca			
Especificaciones Técnicas: Las piezas se desarrollaron en palma de Iraca, procesada manualmente en el sitio la pieza se desarrolla desde el centro y se teje el cuerpo a la pieza según la estructura indicada			
Color: Crossroad, English forest, Cinnabar		Capacidad de Producción / mes: 10 - 12 Pizas por mes	
Peso (gr.):	Precio Unitario	Precio por Mayor	Dimensiones Generales
Artesano:	Telefono:	Largo:	Ancho: 15
Grupo o Taller:	Departamento:	Municipio:	Alto: 5
Certificado Hecho a mano: <input type="checkbox"/> Si <input checked="" type="checkbox"/> No	Centro Poblado:	<input checked="" type="checkbox"/> Resguardo Casero	<input type="checkbox"/> Localidad Varada
Observaciones:		<input type="checkbox"/> N/A Corrimiento	
Responsable: JUAN PABLO SOCARRAS		Dibujante: JUAN PABLO SOCARRAS	
Aprobado por:	Fecha:	<input type="checkbox"/> Referentes	<input checked="" type="checkbox"/> Línea
		Muestra <input checked="" type="checkbox"/> Terminado	<input type="checkbox"/> En Proceso

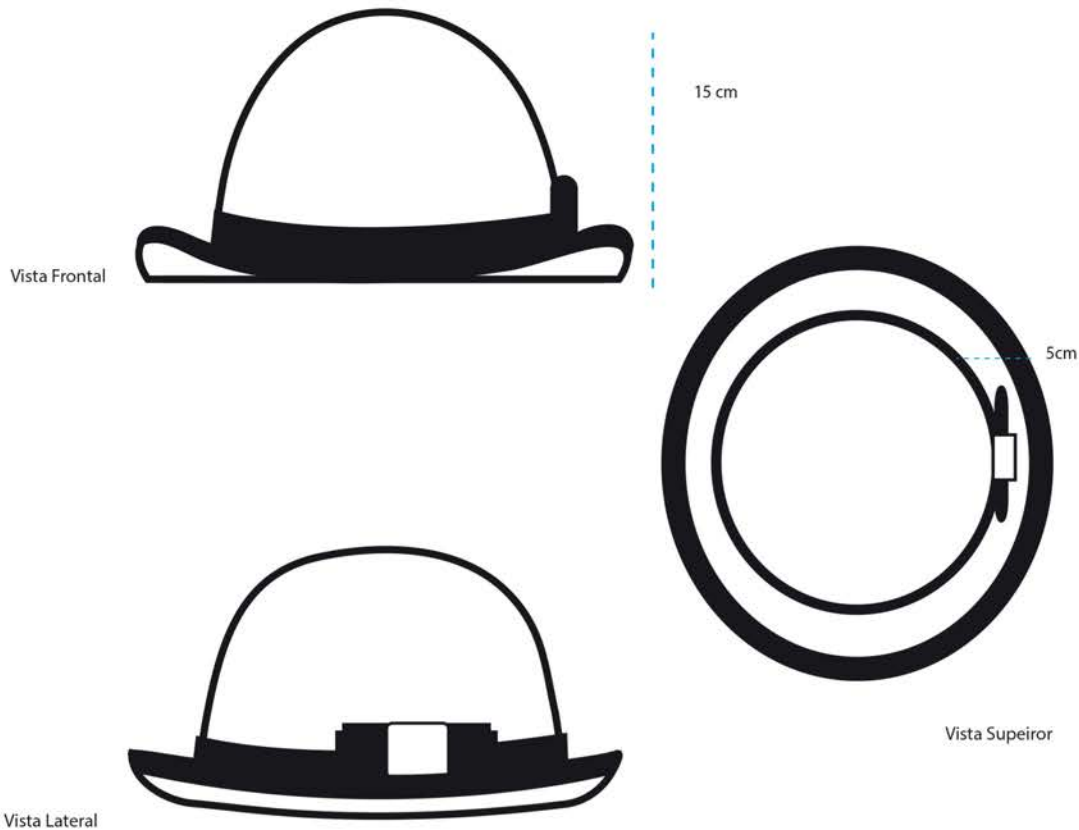

Materias Primas

Iraca

Paleta de Color

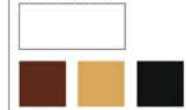

No.	Pieza	Material	Cant	Porc%
	D37	IRACA	1	

Tabla de Componentes

Nombre de la pieza		Referencia: D37		ESC.	
Oficio: TEJEDURIA		Tecnica:		Materia Prima: IRACA	
Especificaciones Tecnicas: SESGO DE ALGODON EN BORDE DEL ALA					
Color: CRUDO		Capacidad de Producción / mes:		Dimensiones Generales	
Peso (gr.): 70G		Precio Unitario: 73.800		Precio por Mayor	
Artesano: DIEGO RAMIREZ		Telefono:		Largo:	
Grupo o Taller: COOPERATIVA ARTESANAL DE AGUADAS		Departamento: CALDAS		Municipio: AGUADAS	
Certificado Hecho a mano: <input type="checkbox"/> Si <input checked="" type="checkbox"/> No		Centro Poblado:		<input type="checkbox"/> Resguardo Casero <input type="checkbox"/> Localidad Vereda <input type="checkbox"/> N/A Carrizimiento	
Observaciones: CINTA EN CHAQUIRAS					
Responsable:			Dibujante:		
Aprobado por:			Fecha:		
				<input type="checkbox"/> Referentes <input type="checkbox"/> Linea	
				Muestra <input type="checkbox"/> Terminado <input type="checkbox"/> En Proceso	

Vista Superior

Vista Frontal

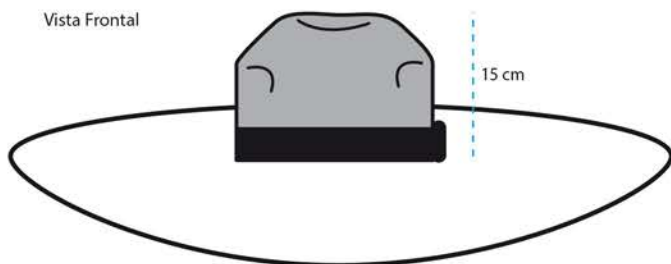

Vista Lateral

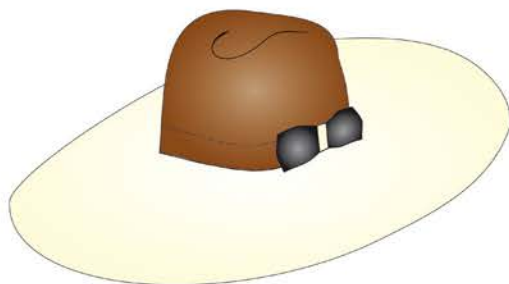
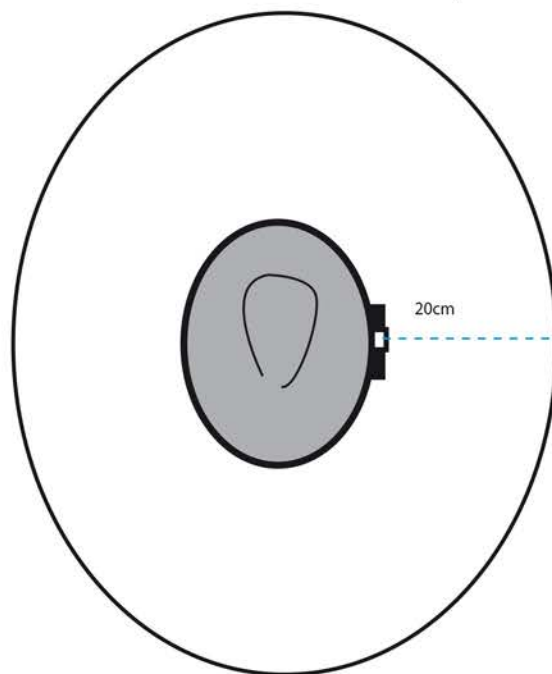
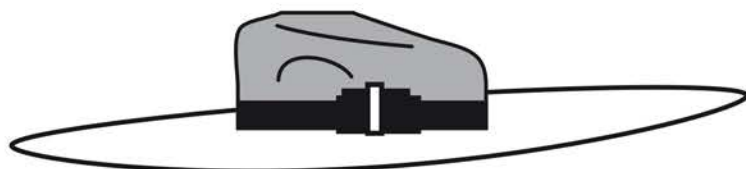

Materias Primas
 IRACA

Paleta de Color



No.	Pieza	Material	Cant	Porc%
005	Granito café 04	Iraca	1	100%

Tabla de Componentes

Nombre de la pieza Granito café 04		Referencia: ESC.	
Oficio: Cesteria		Tecnica: Tejido de tafetàn	
Materia Prima: Iraca			
Especificaciones Tecnicas: Las piezas se desarrollaron en palma de Iraca, procesada manualmente en el sitio la pieza se desarrolla desde el centro y se teje el cuerpo a la pieza según la estructura indicada			
Color: Lace Veil, Underbrush		Capacidad de Producción / mes: 10 - 12 piezas en el mes	
Peso (gr.):		Precio Unitario	
Artisano:		Precio por Mayor	
Grupo o Taller:		Telefono:	
Departamento:		Municipio:	
Certificado Hecho a mano: <input type="checkbox"/> Si <input checked="" type="checkbox"/> No		Centro Poblado:	
		<input checked="" type="checkbox"/> Resguardo Casero <input checked="" type="checkbox"/> Localidad Vereda <input checked="" type="checkbox"/> N/A Corregimiento	
Observaciones:			
Responsable: JUAN PABLO SOCARRAS		Dibujante: JUAN PABLO SOCARRAS	
Aprobado por:		Fecha: Noviembre 2015	
		<input type="checkbox"/> Referentes <input checked="" type="checkbox"/> Línea	
		Muestra <input checked="" type="checkbox"/> Terminado <input type="checkbox"/> En Proceso	

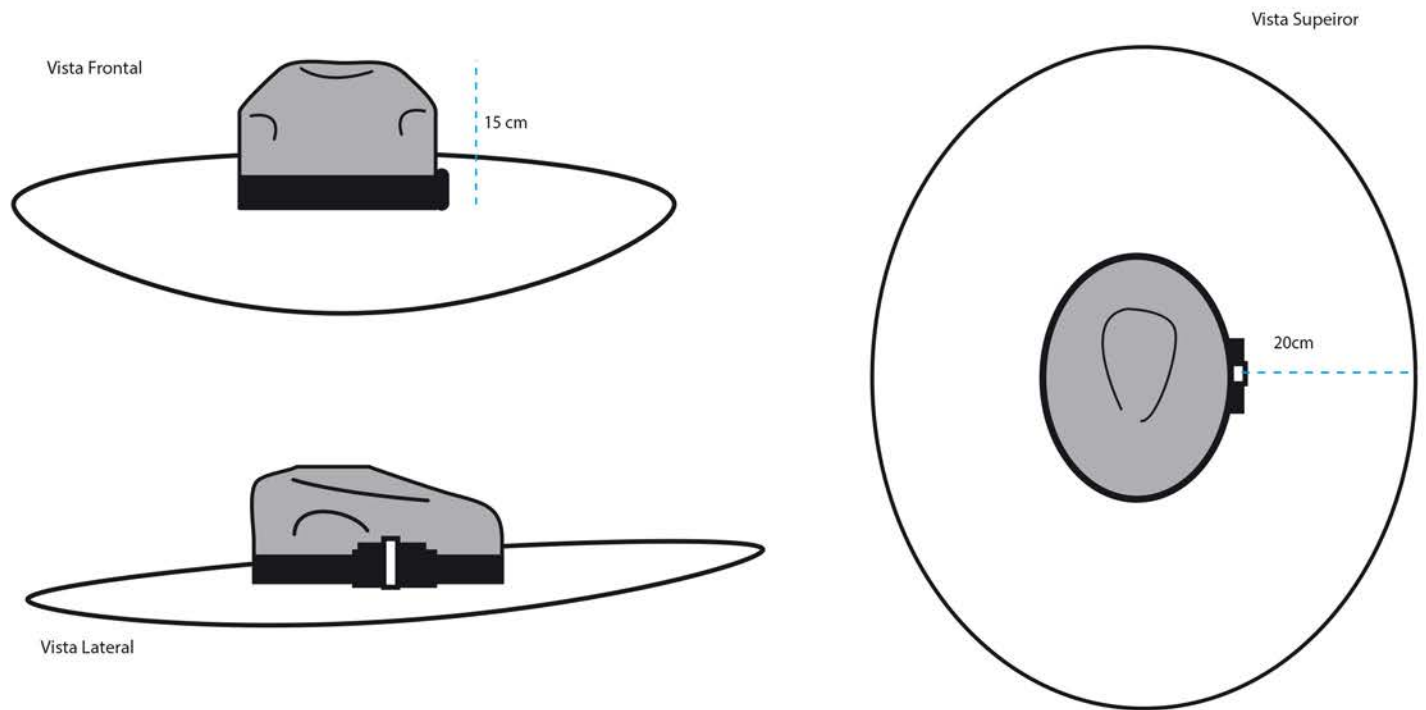

Materias Primas
IRACA
Paleta de Color

No.	Pieza	Material	Cant	Porc%
	D40	IRACA	1	

Tabla de Componentes

Nombre de la pieza		Referencia: D40		ESC.	
Oficio: TEJEDURIA		Tecnica:		Materia Prima: IRACA	
Especificaciones Técnicas: RECORTE DE ALA Y COPA PARA FORMAR EL EFECTO BICOLOR					
Color: CRUDO Y BEIGE		Capacidad de Producción / mes:		Dimensiones Generales	
Peso (gr.): 140G	Precio Unitario: 73.800	Precio por Mayor:	Largo:	Ancho:	Alto: 10.5
Artesano: DIEGO RAMIREZ		Telefono:		Diametro: 15	
Grupo o Taller: COOPERATIVA ARTESANAL DE AGUADAS		Departamento: CALDAS		Municipio: AGUADAS	
Certificado Hecho a mano: <input type="checkbox"/> Si <input checked="" type="checkbox"/> No		Centro Poblado:		<input type="checkbox"/> Resguardo Caserio <input type="checkbox"/> Localidad Vereda <input type="checkbox"/> N/A Corrimiento	
Observaciones: CINTA EN CHAQUIRAS					Terminado <input type="checkbox"/> En Proceso <input type="checkbox"/>
Responsable:		Dibujante:			
Aprobado por:		Fecha:			
				<input type="checkbox"/> Referentes <input type="checkbox"/> Linea	

Vista Frontal

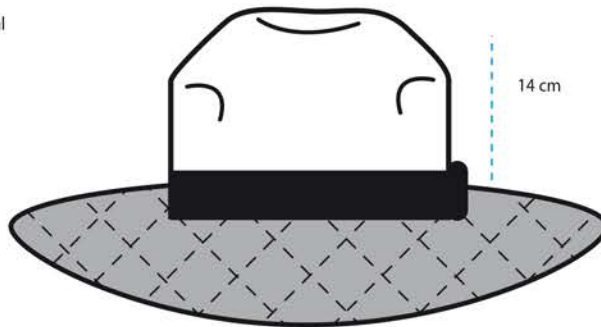

Vista Superior

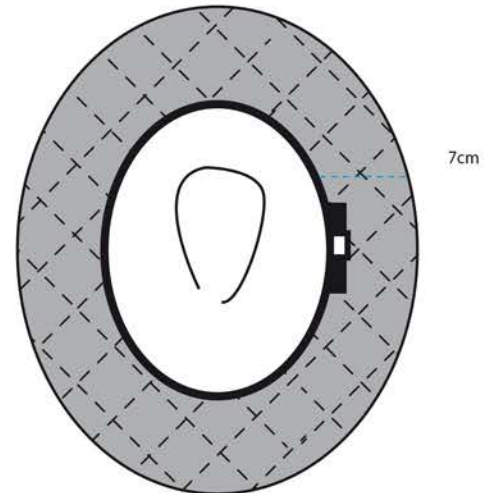

Vista Lateral

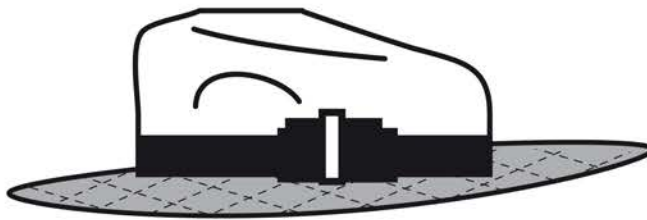

Materias Primas
 IRACA

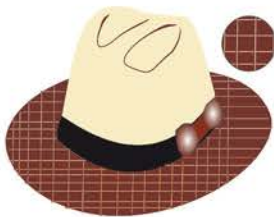

No.	Pieza	Material	Cant	Porc%
006	Granito café 05	Iraca	1	100%

Tabla de Componentes

Nombre de la pieza Granito café 05		Referencia: ESC.	
Oficio: Cesteria		Tecnica: Tejido de tafetán	
Oficio: Cesteria		Materia Prima: Iraca	
Especificaciones Técnicas: Las piezas se desarrollaron en palma de Iraca, procesada manualmente en el sitio la pieza se desarrolla desde el centro y se teje el cuerpo a la pieza según la estructura indicada			
Color: Lace Veil, English forest, Cinnabar		Capacidad de Producción / mes: 10 - 12 piezas en el mes	
Peso (gr.):	Precio Unitario	Precio por Mayor	Dimensiones Generales
Artesano:	Telefono:	Largo:	Ancho: Alto: Diametro:
Grupo o Taller:	Departamento:	Municipio:	
Certificado Hecho a mano: <input type="checkbox"/> Si <input checked="" type="checkbox"/> No	Centro Poblado:	<input checked="" type="checkbox"/> Resguardo Casero	<input type="checkbox"/> Localidad Vereda <input type="checkbox"/> N/A Correnimiento
Observaciones:			Terminado <input checked="" type="checkbox"/> En Proceso <input type="checkbox"/>
Responsable: JUAN PABLO SOCARRAS		Dibujante: JUAN PABLO SOCARRAS	
Aprobado por:	Fecha:	<input type="checkbox"/> Referentes <input checked="" type="checkbox"/> Línea	Muestra <input checked="" type="checkbox"/> <input type="checkbox"/>

Vista Frontal

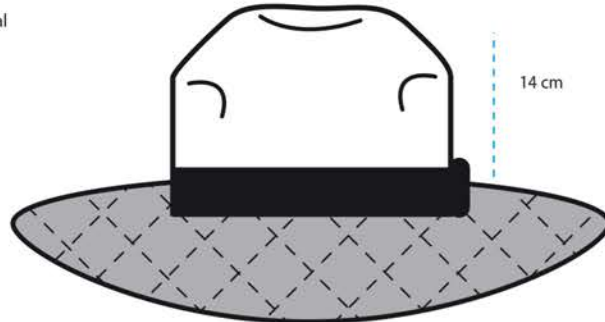

Vista Superior

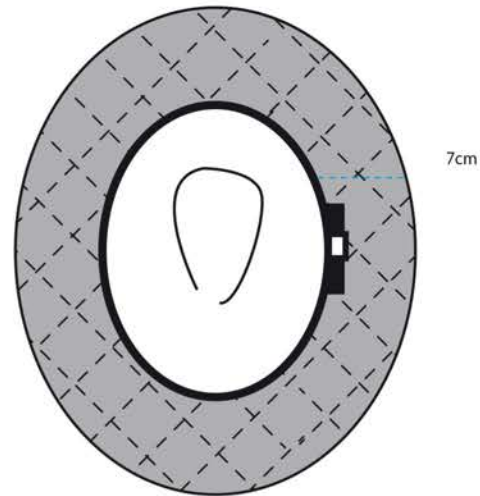

Vista Lateral

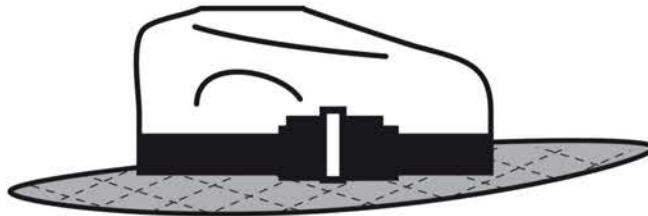

Materias Primas
 IRACA

Paleta de Color



No.	Pieza	Material	Cant	Porc%
006	Granito café 05	Iraca	1	100%

Tabla de Componentes

Nombre de la pieza Granito café 05		Referencia: D72		ESC.	
Oficio: Cestería		Técnica: Tejido de tafetán		Materia Prima: Iraca	
Especificaciones Técnicas: Las piezas se desarrollaron en palma de Iraca, procesada manualmente en el sitio la pieza se desarrolla desde el centro y se teje el cuerpo a la pueza según la estructura indicada CALADO EN ALA					
Color: Lace Veil, English forest, Cinnabar		Capacidad de Producción / mes: 10 - 12 piezas en el mes		Dimensiones Generales	
Peso (gr.): 85G	Precio Unitario: 73.800	Precio por Mayor		Largo:	Ancho:
Artesano: DIEGO RAMIREZ		Telefono:		Alto: 12CM	Diametro: 8CM
Grupo o Taller: COOPERATIVA ARTESANAL DE AGUADAS		Departamento: CALDAS		Municipio: AGUADAS	
Certificado Hecho a mano: <input type="checkbox"/> Si <input checked="" type="checkbox"/> No		Centro Poblado:		<input checked="" type="checkbox"/> Resguardo Caserío <input checked="" type="checkbox"/> Localidad Vereda <input checked="" type="checkbox"/> N/A Corregimiento	
Observaciones: CINTA EN CHAQUIRAS					Terminado <input checked="" type="checkbox"/>
Responsable: JUAN PABLO SOCARRAS			Dibujante: JUAN PABLO SOCARRAS		
Aprobado por:		Fecha:		<input type="checkbox"/> Referentes <input checked="" type="checkbox"/> Línea Muestra <input checked="" type="checkbox"/> <input type="checkbox"/>	

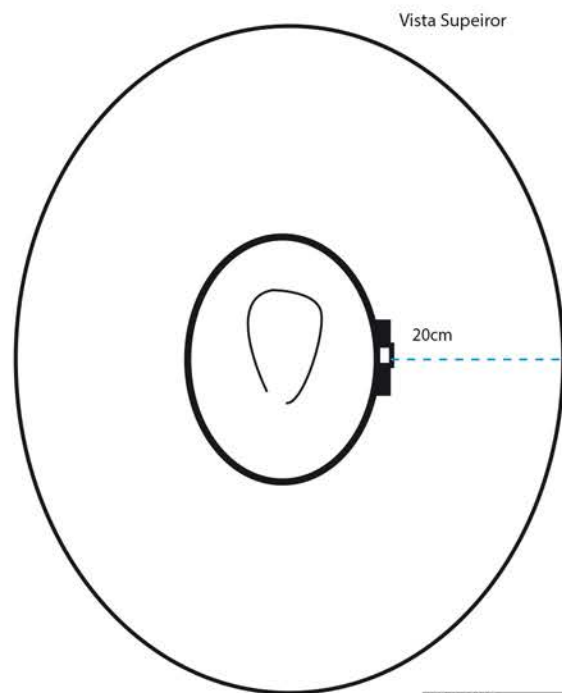
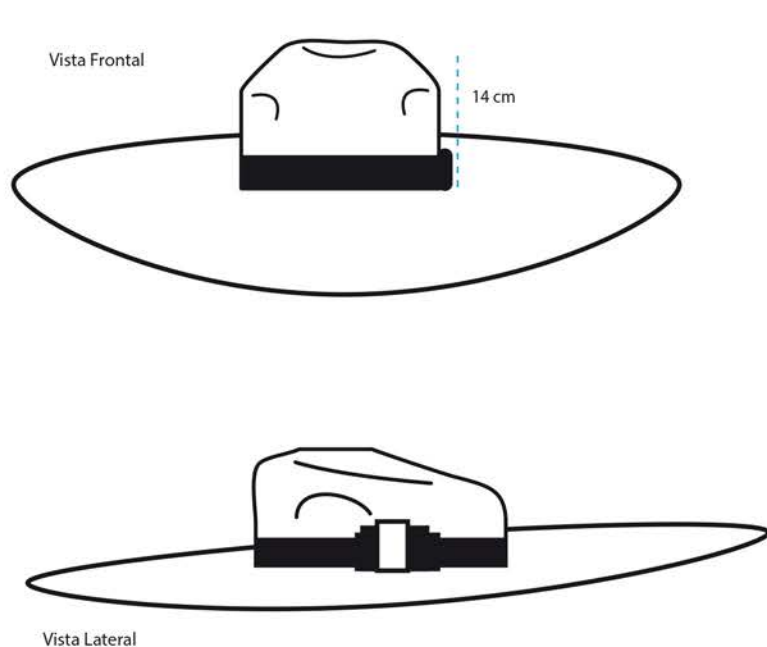

Materias Primas
Iraca
Paleta de Color

No.	Pieza	Material	Cant	Porc%
007	Granito café 07	Iraca	1	100%

Tabla de Componentes

Nombre de la pieza Granito café 07		Referencia: Iraca		ESC.	
Oficio: Cestería		Técnica: Tejido de fatefán		Materia Prima:	
Especificaciones Técnicas: Las piezas se desarrollaron en palma de Iraca, procesada manualmente en el sitio la pieza se desarrolla desde el centro y se teje el cuerpo a la pueza según la estructura indicada					
Color: Cinnabar, English forest, Lace veil		Capacidad de Producción / mes: 10 - 12 piezas en el mes		Dimensiones Generales	
Peso (gr.):	Precio Unitario	Precio por Mayor	Largo:	Ancho:	Alto: 17
Artesano:	Telefono:				Diametro: 20
Grupo o Taller:		Departamento:		Municipio:	
Certificado Hecho a mano: <input type="checkbox"/> Si <input checked="" type="checkbox"/> No		Centro Poblado:		<input checked="" type="checkbox"/> Resguardo Caserío <input checked="" type="checkbox"/> Localidad Vereda <input checked="" type="checkbox"/> N/A Corregimiento	
Observaciones:					
Responsable: JUAN PABLO SOCARRAS			Dibujante: JUAN PABLO SOCARRAS		
Aprobado por:			Fecha:	<input type="checkbox"/> Referentes <input checked="" type="checkbox"/> Línea Muestra <input checked="" type="checkbox"/> <input type="checkbox"/>	

Vista Frontal

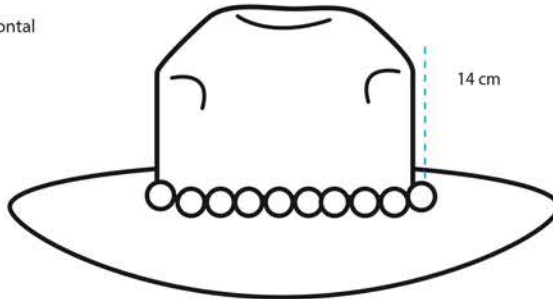

Vista Superior

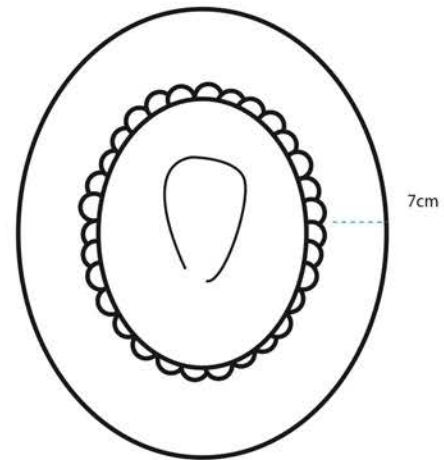

Vista Lateral

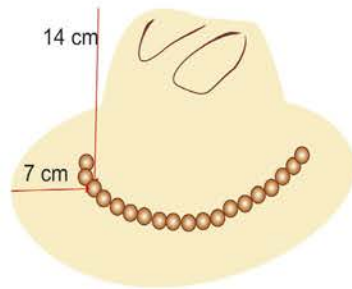
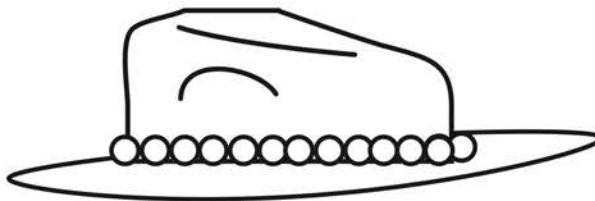

Materias Primas
 Iraca

Paleta de Color



No.	Pieza	Material	Cant	Porc%
008	Granito café 07	Iraca	1	100%

Tabla de Componentes

Nombre de la pieza Granito café 07		Referencia: ESC.	
Oficio: Cestería		Técnica: Tejido de tafetán	
Oficio: Cestería		Materia Prima: Iraca	
Especificaciones Técnicas: Las piezas se desarrollaron en palma de Iraca, procesada manualmente en el sitio la pieza se desarrolla desde el centro y se teje el cuerpo a la pieza según la estructura indicada			
Color: Lace veil, Cinnabar		Capacidad de Producción / mes: 10 - 12 piezas en el mes	
Peso (gr.):		Precio Unitario	
Artisano:		Precio por Mayor	
Grupo o Taller:		Departamento:	
Certificado Hecho a mano: <input type="checkbox"/> Si <input checked="" type="checkbox"/> No		Municipio:	
Observaciones:		Centro Poblado: <input checked="" type="checkbox"/> Resguardo Casero <input type="checkbox"/> Localidad Vereda <input type="checkbox"/> N/A Corregimiento	
Responsable: JUAN PABLO SOCARRAS		Dibujante: JUAN PABLO SOCARRAS	
Aprobado por:		Fecha:	
		<input type="checkbox"/> Referentes <input checked="" type="checkbox"/> Línea	
		Muestra <input checked="" type="checkbox"/> Terminado <input type="checkbox"/> En Proceso	

Vista Frontal

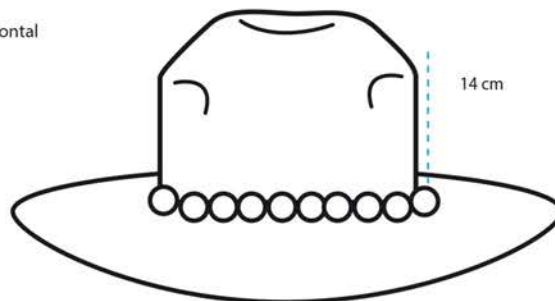

Vista Superior

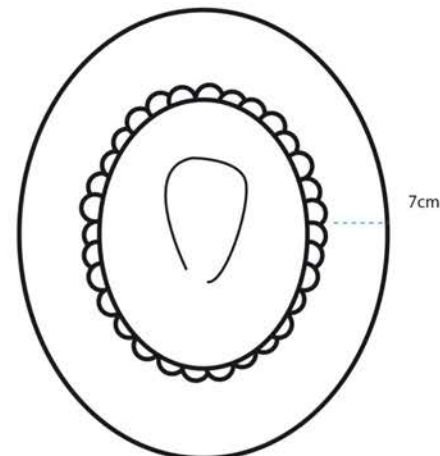

Vista Lateral

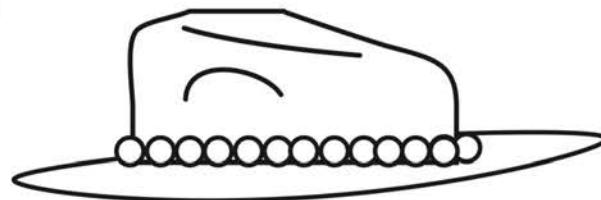

Materias Primas

Iraca

Paleta de Color



No.	Pieza	Material	Cant	Porc%
008	Granito café 07	Iraca	1	100%

Tabla de Componentes

Nombre de la pieza Granito café 07		Referencia: D75		ESC.	
Oficio: Cesteria		Tecnica: Tejido de tafetán		Materia Prima: Iraca	
Especificaciones Técnicas: Las piezas se desarrollaron en palma de Iraca, procesada manualmente en el sitio la pieza se desarrolla desde el centro y se teje el cuerpo a la pueza según la estructura indicada SESGO NEGRO DE ALGODON EN BORDE DE ALA					
Color: Lace veil, Cinnabar		Capacidad de Producción / mes: 10 - 12 piezas en el mes		Dimensiones Generales	
Peso (gr.): 50G	Precio Unitario: 73.800	Precio por Mayor		Largo:	Ancho:
Artesano: DIEGO RAMIREZ		Telefono:		Alto: 10.5	Diametro: 7.5
Grupo o Taller: COOPERATIVA ARTESANAL DE AGUADAS		Departamento: CALDAS		Municipio: AGUADAS	
Certificado Hecho a mano: <input type="checkbox"/> Si <input checked="" type="checkbox"/> No		Centro Poblado:		<input checked="" type="checkbox"/> Resguardo Caserio <input checked="" type="checkbox"/> Localidad Vereda <input checked="" type="checkbox"/> N/A Corramiento	
Observaciones: CINTA EN CHAQUIRAS					Terminado <input checked="" type="checkbox"/> En Proceso <input type="checkbox"/>
Responsable: JUAN PABLO SOCARRAS			Dibujante: JUAN PABLO SOCARRAS		
Aprobado por:		Fecha:		<input type="checkbox"/> Referentes <input checked="" type="checkbox"/> Linea	
					Muestra <input checked="" type="checkbox"/> <input type="checkbox"/>

Vista Frontal

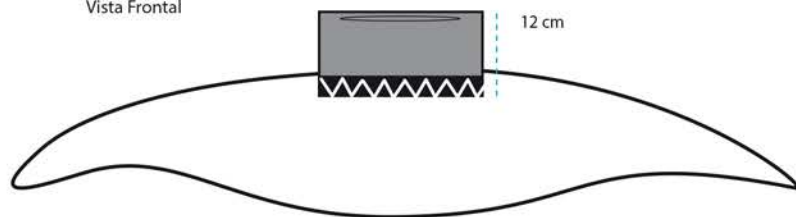

Vista Lateral

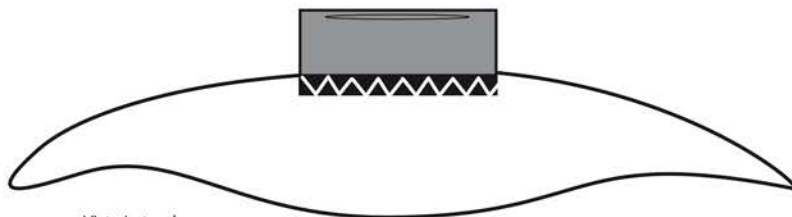

Vista Superior

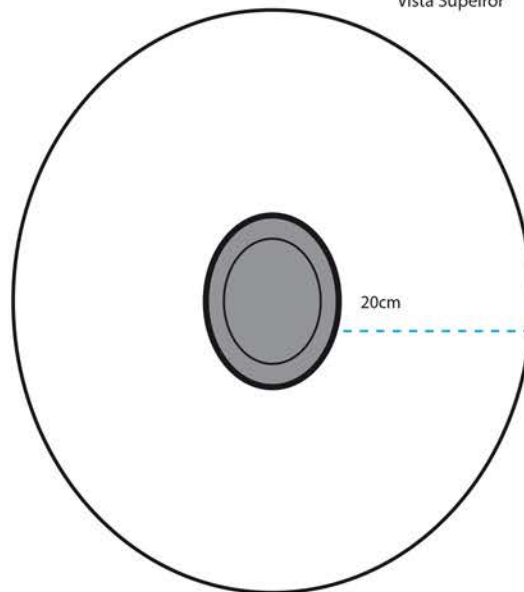

Materias Primas
 IRACA

Paleta de Color



No.	Pieza	Material	Cant	Porc%
009	Granito café 08	Iraca	1	100%

Tabla de Componentes

Nombre de la pieza Granito café 08		Referencia: ESC.	
Oficio: Cesteria		Tecnica: Tejido de tafetàn	
Materia Prima: Iraca			
Especificaciones Técnicas: Las piezas se desarrollaron en palma de Iraca, procesada manualmente en el sitio la pieza se desarrolla desde el centro y se teje el cuerpo a la pueza según la estructura indicada			
Color: Cinnabar, Lace Veil		Capacidad de Producción / mes: 10 - 12 piezas en el mes	
Peso (gr.):		Precio Unitario	
Artesano:		Precio por Mayor	
Grupo o Taller:		Departamento:	
Certificado Hecho a mano: <input type="checkbox"/> Si <input checked="" type="checkbox"/> No		Municipio:	
Centro Poblado:		<input checked="" type="checkbox"/> Resguardo Casero <input checked="" type="checkbox"/> Localidad Vereda <input checked="" type="checkbox"/> N/A Corregimiento	
Observaciones:			
Responsable: JUAN PABLO SOCARRAS		Dibujante: JUAN PABLO SOCARRAS	
Aprobado por:		Fecha:	
		<input type="checkbox"/> Referentes <input checked="" type="checkbox"/> Línea	
		Muestra <input checked="" type="checkbox"/> Terminado <input type="checkbox"/> En Proceso	

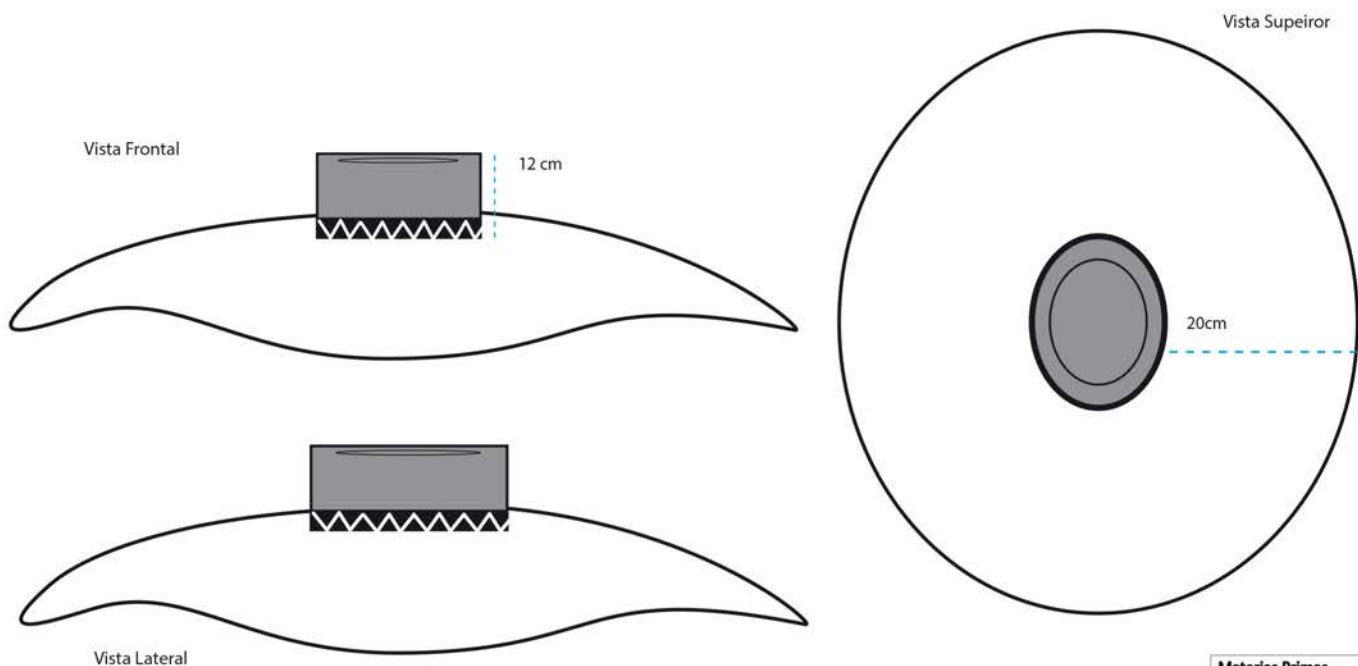

Materias Primas IRACA
Paleta de Color

No.	Pieza	Material	Cant	Porc%
	D63	IRACA	1	

Tabla de Componentes

Nombre de la pieza		Referencia: D63		ESC.	
Oficio: TEJEDURIA		Tecnica:		Materia Prima: IRACA	
Especificaciones Técnicas: CALADO EN COPA E INTERVENCION DE ALA CON COBRE					
Color: CRUDO		Capacidad de Producción / mes:		Dimensiones Generales	
Peso (gr.): 120G	Precio Unitario: 73.800	Precio por Mayor:	Largo:	Ancho:	Alto: 10
Artisano: DIEGO RAMIREZ		Telefono:	Diametro: 16.5		
Grupo o Taller: COOPERATIVA ARTESANAL DE AGUADAS		Departamento: CALDAS		Municipio: AGUADAS	
Certificado Hecho a mano: <input type="checkbox"/> Si <input checked="" type="checkbox"/> No		Centro Poblado: <input type="checkbox"/> Resguardo Casero <input type="checkbox"/> Localidad Vereda <input type="checkbox"/> N/A Correnimiento			
Observaciones: CINTA EN CHAQUIRAS					Terminado <input type="checkbox"/>
Responsable:		Dibujante:		En Proceso <input type="checkbox"/>	
Aprobado por:		Fecha:	<input type="checkbox"/> Referentes <input type="checkbox"/> Línea		Muestra <input type="checkbox"/>

Vista Superior

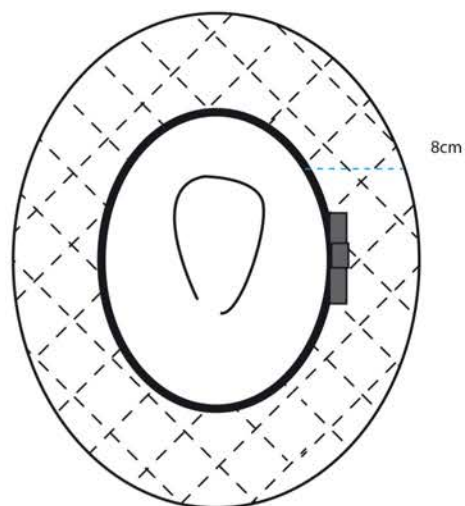
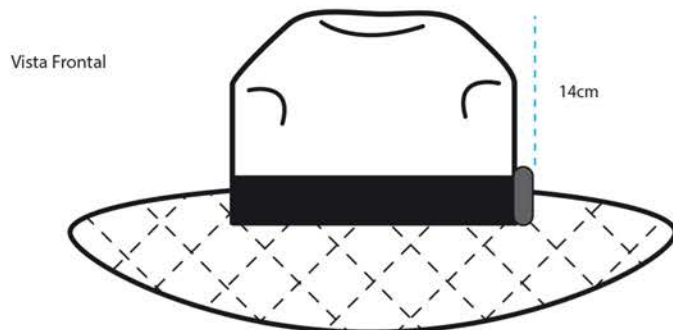

Vista Lateral

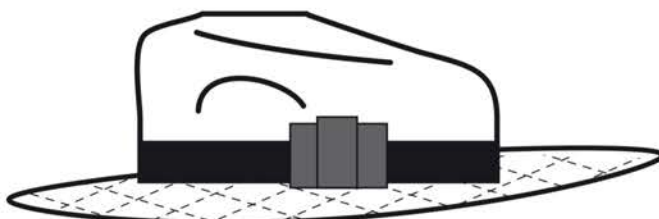

Materias Primas
IRACA
Paleta de Color





	D74	IRACA	1	
No.	Pieza	Material	Cant	Porc%
Tabla de Componentes				

Nombre de la pieza		Referencia: D74		ESC.	
Oficio: TEJEDURIA		Tecnica:		Materia Prima: IRACA	
Especificaciones Tecnicas: CALADO EN COPA ESTILO GANADERO Y SESGO NEGRO DE ALGODON EN BORDE DE ALA					
Color: CRUDO		Capacidad de Producción / mes:		Dimensiones Generales	
Peso (gr.): 100G	Precio Unitario	Precio por Mayor	Largo:	Ancho:	Alto: 10.5
Artésano: DIEGO RAMIREZ		Telefono:	Díametro: 7.5		
Grupo o Taller: COOPERATIVA ARTESANAL DE AGUADAS		Departamento: CALDAS		Municipio: AGUADAS	
Certificado Hecho a mano: <input type="checkbox"/> Si <input checked="" type="checkbox"/> No		Centro Poblado:		<input type="checkbox"/> Resguardo Caserio <input type="checkbox"/> Localidad Vereda <input type="checkbox"/> N/A Corregimiento	
Observaciones:					
Responsable:			Dibujante:		
Aprobado por:			Fecha:		
			<input type="checkbox"/> Referentes <input type="checkbox"/> Línea		Muestra <input type="checkbox"/> Terminado <input type="checkbox"/> En Proceso

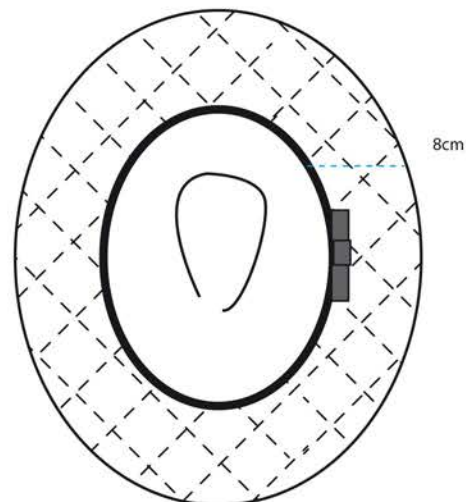
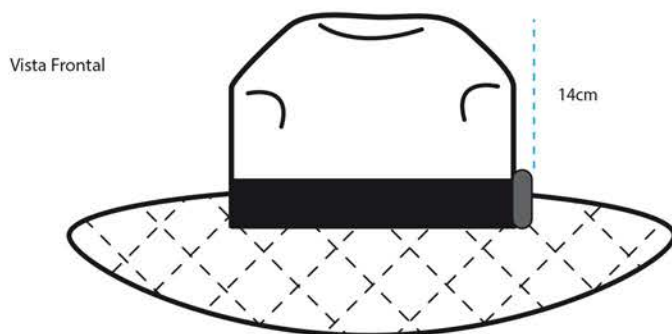
Vista Superior

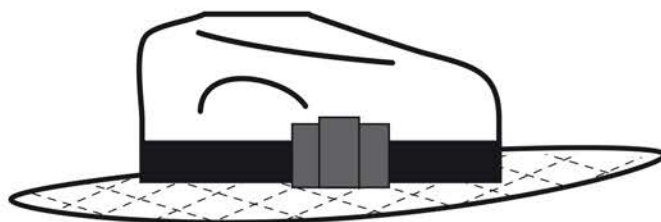

Vista Lateral



Materias Primas

IRACA

Paleta de Color

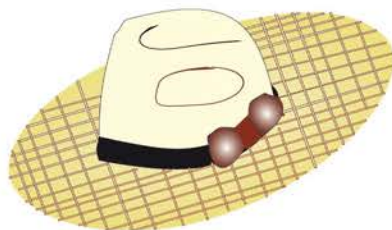

010	Granito café 09	Iraca	01	100%
No.	Pieza	Material	Cant	Porc%

Tabla de Componentes

Nombre de la pieza Granito café 09		Referencia: ESC.	
Oficio: Cestería		Técnica: Tejido de tafetán	
Oficio: Cestería		Materia Prima: Iraca	
Especificaciones Técnicas: Las piezas se desarrollaron en palma de Iraca, procesada manualmente en el sitio la pieza se desarrolla desde el centro y se teje el cuerpo a la pieza según la estructura indicada			
Color: Lace Veil, Crossroad		Capacidad de Producción / mes: 10 - 12 piezas en el mes	
Peso (gr.):		Dimensiones Generales	
Precio Unitario	Precio por Mayor	Largo:	Ancho:
Artesano:	Telefono:	Alto: 14	Diámetro: 08
Grupo o Taller:		Departamento:	
Certificado Hecho a mano: <input type="checkbox"/> Si <input checked="" type="checkbox"/> No		Municipio:	
Observaciones:		<input checked="" type="checkbox"/> Resguardo Casero <input checked="" type="checkbox"/> Localidad Vereda <input checked="" type="checkbox"/> N/A Corregimiento	
Responsable: JUAN PABLO SOCARRAS		Dibujante: JUAN PABLO SOCARRAS	
Aprobado por:		Fecha:	<input type="checkbox"/> Referentes <input checked="" type="checkbox"/> Línea

Terminado En Proceso

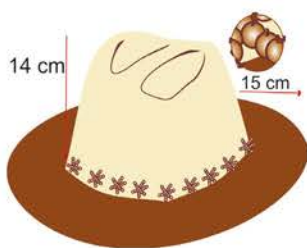
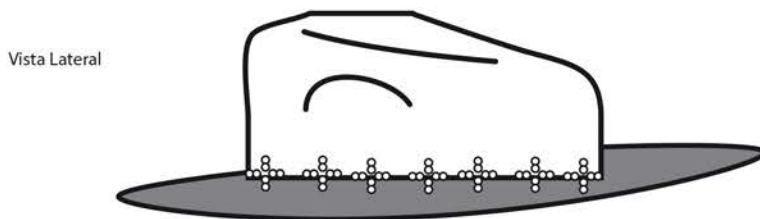
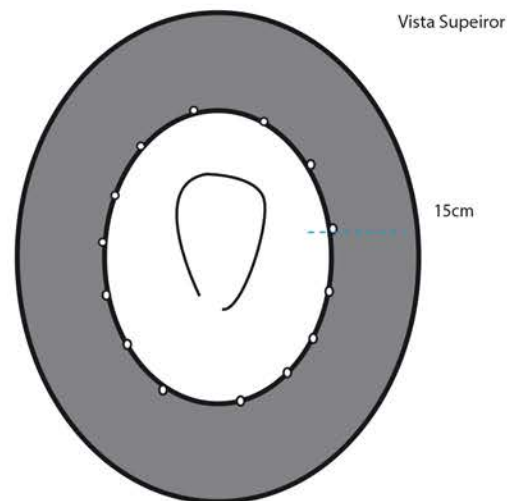
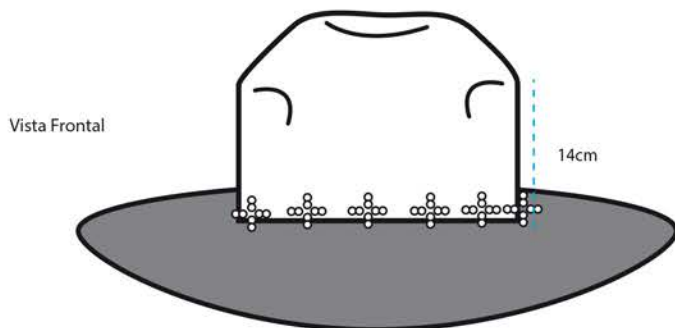

Materias Primas
 Iraca



No.	Pieza	Material	Cant	Porc%
011	Granito café 10	Iraca	01	100%

Tabla de Componentes

Nombre de la pieza Granito café 10		Referencia:		ESC.	
Oficio: Cesteria		Técnica: Tejido de tafetán		Materia Prima: Iraca	
Especificaciones Técnicas: Las piezas se desarrollaron en palma de Iraca, procesada manualmente en el sitio la pieza se desarrolla desde el centro y se teje el cuerpo a la pueza según la estructura indicada					
Color: Cinnabar, Lace Veil		Capacidad de Producción / mes: 10 - 12 piezas en el mes		Dimensiones Generales	
Peso (gr.):	Precio Unitario	Precio por Mayor	Largo:	Ancho:	Alto: 14
Artesano:	Telefono:				Diametro: 15
Grupo o Taller:		Departamento:		Municipio:	
Certificado Hecho a mano: <input type="checkbox"/> Si <input checked="" type="checkbox"/> No		Centro Poblado:		<input checked="" type="checkbox"/> Resguardo Casero <input type="checkbox"/> Localidad Vereda <input type="checkbox"/> N/A Correnimiento	
Observaciones:					
Responsable: JUAN PABLO SOCARRAS			Dibujante: JUAN PABLO SOCARRAS		
Aprobado por:			Fecha:	<input type="checkbox"/> Referentes <input checked="" type="checkbox"/> Línea	Muestra <input checked="" type="checkbox"/> Terminado <input type="checkbox"/> En Proceso

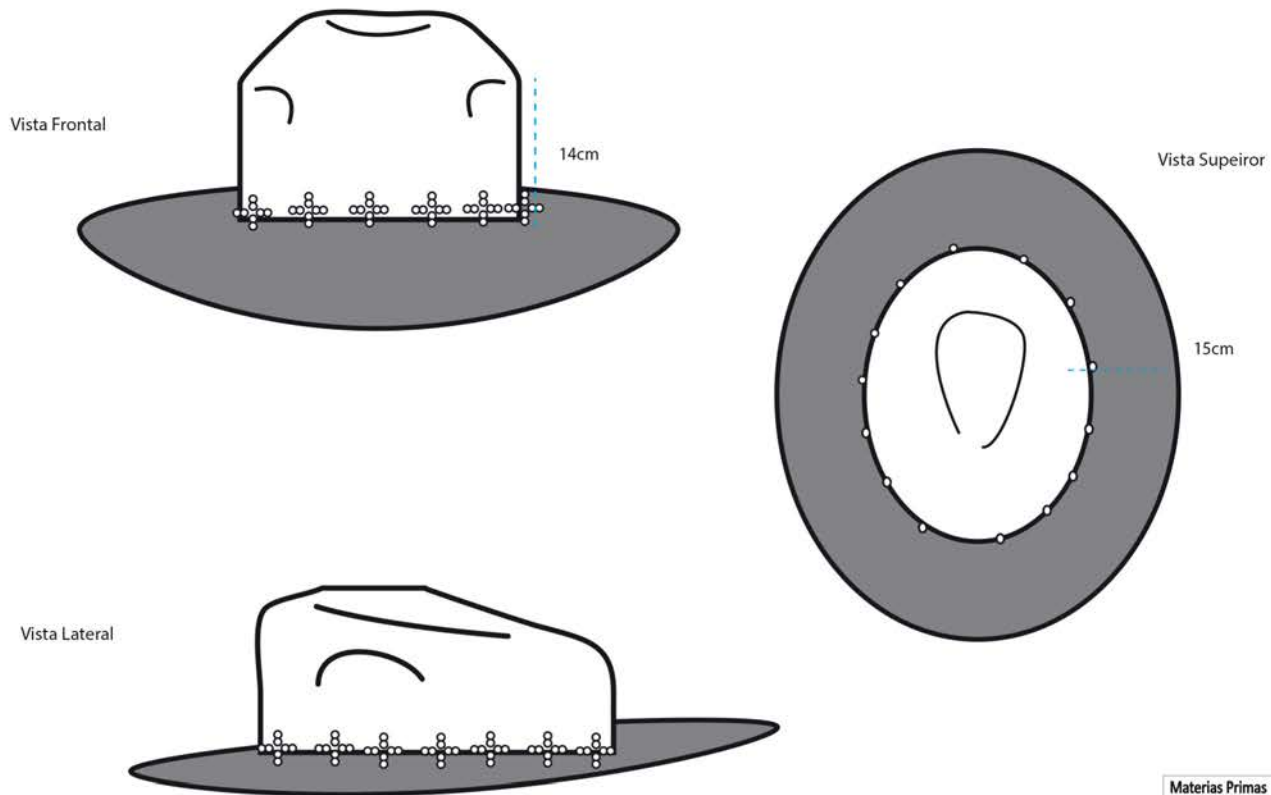

Materias Primas
Iraca
Paleta de Color





No.	Pieza	Material	Cant	Porc%
	D71	IRACA	1	

Tabla de Componentes

Nombre de la pieza		Referencia: D71		ESC.	
Oficio: TEJEDURIA		Tecnica:		Materia Prima: IRACA	
Especificaciones Tecnicas: TODO CRUDO					
Color: CRUDO		Capacidad de Producción / mes:		Dimensiones Generales	
Peso (gr.): 30G	Precio Unitario: 73.800	Precio por Mayor:		Largo:	Ancho:
Artesano: DIEGO RAMIREZ		Telefono:		Alto: 10	Diametro: 8
Grupo o Taller: COOPERATIVA ARTESANAL DE AGUADAS		Departamento: CALDAS		Municipio: AGUADAS	
Certificado Hecho a mano: <input type="checkbox"/> Si <input checked="" type="checkbox"/> No		Centro Poblado:		<input checked="" type="checkbox"/> Resguardo Caserio <input checked="" type="checkbox"/> Localidad Vereda <input checked="" type="checkbox"/> N/A Correcimiento	
Observaciones: CINTA EN CHAQUIRAS					
Responsable:		Dibujante:		Muestra <input type="checkbox"/> Terminado <input type="checkbox"/> En Proceso	
Aprobado por:		Fecha:			
<input type="checkbox"/> Referentes <input type="checkbox"/> Línea					

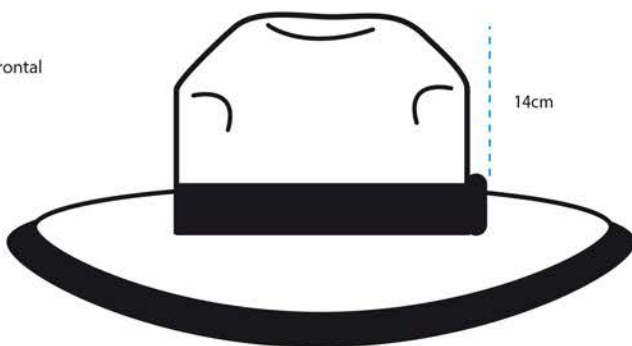
Vista Frontal



Vista Superior

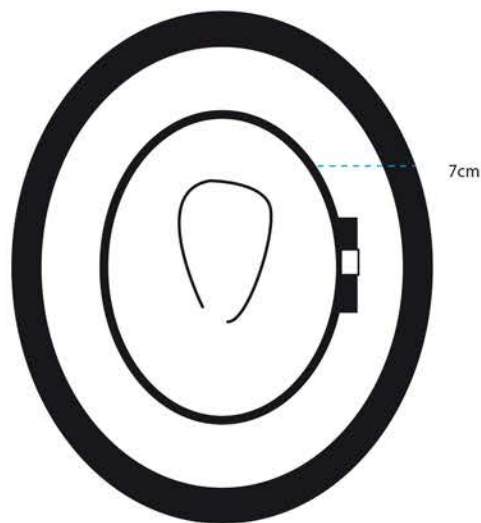

Vista Lateral

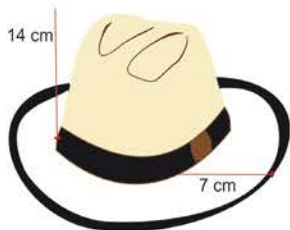
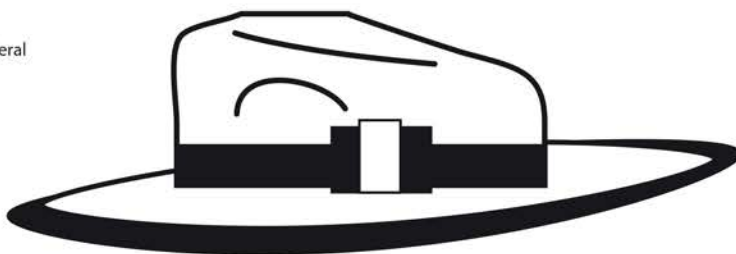

Materias Primas
 Iraca

Paleta de Color



No.	Pieza	Material	Cant	Porc%
012	Granito café 11	Iraca	01	100%

Tabla de Componentes

Nombre de la pieza Granito café 11		Referencia: ESC.	
Oficio: Cestería		Técnica: Tejido de tafetán	
Materia Prima: Iraca			
Especificaciones Técnicas: Las piezas se desarrollaron en palma de Iraca, procesada manualmente en el sitio la pieza se desarrolla desde el centro y se teje el cuerpo a la pieza según la estructura indicada			
Color: Cinnabar, Lace Veil, English Forest		Capacidad de Producción / mes: 10 - 12 piezas en el mes	
Peso (gr.):	Precio Unitario	Precio por Mayor	Dimensiones Generales
Artesano:	Telefono:	Largo:	Ancho: 14 Alto: 7 Diametro: 7
Grupo o Taller:		Departamento:	
Certificado Hecho a mano: <input type="checkbox"/> Si <input checked="" type="checkbox"/> No		Municipio:	
Centro Poblado:		<input checked="" type="checkbox"/> Resguardo Casero <input checked="" type="checkbox"/> Localidad Vereda <input type="checkbox"/> N/A Correnimiento	
Observaciones:			Terminado <input type="checkbox"/> En Proceso <input checked="" type="checkbox"/>
Responsable: JUAN PABLO SOCARRAS		Dibujante: JUAN PABLO SOCARRAS	
Aprobado por:		Fecha:	<input type="checkbox"/> Referentes <input checked="" type="checkbox"/> Línea Muestra <input checked="" type="checkbox"/> <input type="checkbox"/>



Vista Frontal

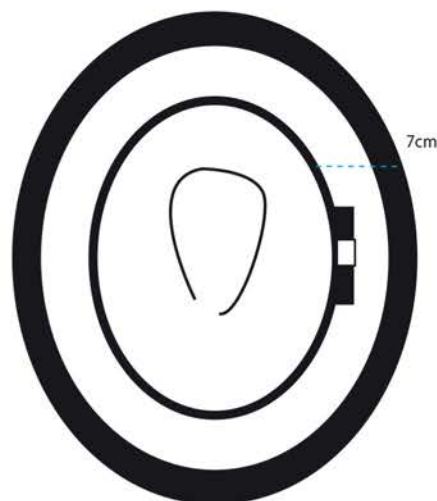

Vista Superior



Materias Primas
 Iraca



No.	Pieza	Material	Cant	Porc%
	D41	IRACA	1	

Tabla de Componentes

Nombre de la pieza		Referencia: D41		ESC.	
Oficio:		Tecnica:		Materia Prima: IRACA	
Especificaciones Técnicas: SESGO DE ALGODON EN EL BORDE DEL ALA					
Color: CRUDO		Capacidad de Producción / mes:		Dimensiones Generales	
Peso (gr.): 50G	Precio Unitario 73.800	Precio por Mayor		Largo:	Ancho:
Artesano: DIEGO RAMIREZ		Telefono:		Alto: 12	Diametro: 7
Grupo o Taller: COOPERATIVA ARTESANAL DE AGUADAS		Departamento: CALDAS		Municipio: AGUADAS	
Certificado Hecho a mano: <input type="checkbox"/> Si <input checked="" type="checkbox"/> No		Centro Poblado:		<input type="checkbox"/> Resguardo Casero <input type="checkbox"/> Localidad Vereda <input type="checkbox"/> N/A Carrerimiento	
Observaciones: CINTA EN CHAQUIRAS					Terminado <input type="checkbox"/> En Proceso <input type="checkbox"/>
Responsable:		Dibujante:			
Aprobado por:		Fecha:		<input type="checkbox"/> Referentes <input type="checkbox"/> Linea Muestra <input type="checkbox"/> <input type="checkbox"/>	

Vista Frontal

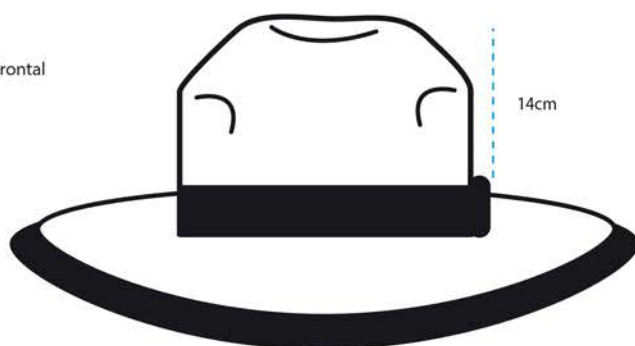

Vista Superior

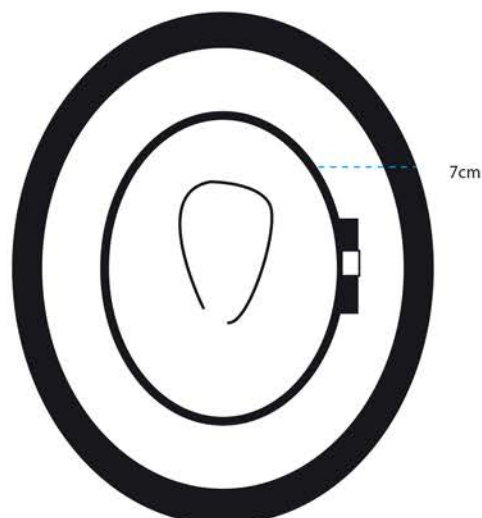

Vista Lateral

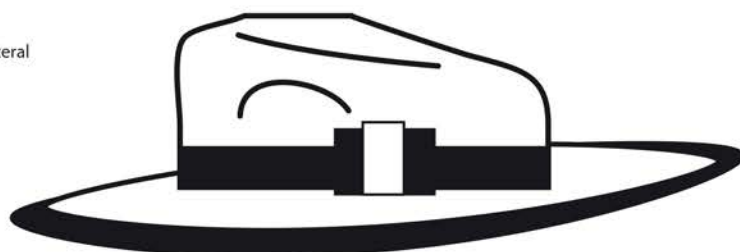

Materias Primas
 Iraca

Paleta de Color



No.	Pieza	Material	Cant	Porc%
	D39	IRACA	1	

Tabla de Componentes

Nombre de la pieza		Referencia: D39		ESC.	
Oficio: TEJEDURIA		Tecnica:		Materia Prima: IRACA	
Especificaciones Tecnicas: SESGO DE ALGODON EN ALA					
Color: CRUDO		Capacidad de Producción / mes:		Dimensiones Generales	
Peso (gr.): 100G		Precio Unitario: 73.800		Precio por Mayor	
Artesano: DIEGO RAMIREZ		Telefono:		Largo: 12	
Grupo o Taller: COOPERATIVA ARTESANAL DE AGUADAS		Departamento: CALDAS		Municipio: AGUADAS	
Certificado Hecho a mano: <input type="checkbox"/> Si <input checked="" type="checkbox"/> No		Centro Poblado:		<input checked="" type="checkbox"/> Resguardo Casero <input type="checkbox"/> Localidad Vereda <input type="checkbox"/> N/A Correnimiento	
Observaciones: CINTA EN CHAQUIRAS				Terminado <input type="checkbox"/> En Proceso <input type="checkbox"/>	
Responsable:		Dibujante:			
Aprobado por:		Fecha:		<input type="checkbox"/> Referentes <input type="checkbox"/> Línea Muestra <input type="checkbox"/> <input type="checkbox"/>	

Vista Frontal



Vista Superior

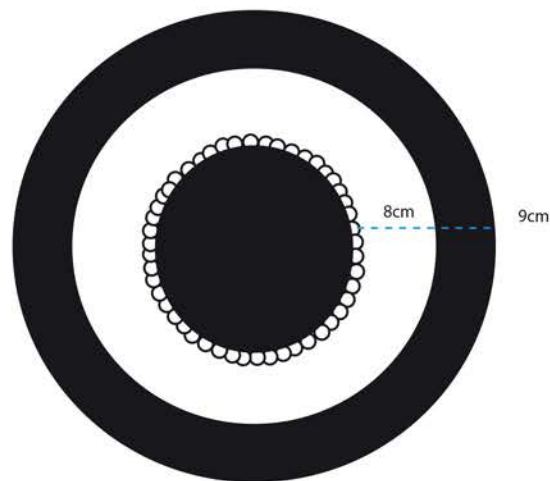

Vista Lateral

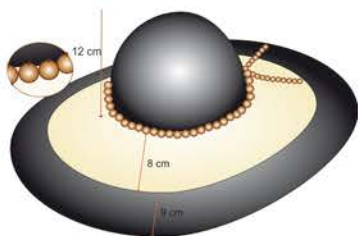

Materias Primas
 Iraca

Paleta de Color



No.	Pieza	Material	Cant	Porc%
017	Granito café 16	Iraca	01	100%

Tabla de Componentes

Nombre de la pieza Granito café 16		Referencia:		ESC.	
Oficio: Cesteria		Tecnica: Tejido de tafetàn		Materia Prima: Iraca	
Especificaciones Técnicas: Las piezas se desarrollaron en palma de Iraca, procesada manualmente en el sitio la pieza se desarrolla desde el centro y se teje el cuerpo a la pieza según la estructura indicada					
Color: Cinnabar, Lace Veil, English forest		Capacidad de Producción / mes: 10 - 12 piezas en el mes		Dimensiones Generales	
Peso (gr.):	Precio Unitario	Precio por Mayor	Largo:	Ancho:	Alto: 12
Artesano:	Telefono:				Diametro: 17
Grupo o Taller:		Departamento:		Municipio:	
Certificado Hecho a mano: <input type="checkbox"/> Si <input checked="" type="checkbox"/> No		Centro Poblado:		<input checked="" type="checkbox"/> Resouardo Casero <input checked="" type="checkbox"/> Localidad Vereda <input checked="" type="checkbox"/> N/A Corregimiento	
Observaciones:					
Responsable: JUAN PABLO SOCARRAS			Dibujante: JUAN PABLO SOCARRAS		
Aprobado por:			Fecha:	<input type="checkbox"/> Referentes <input checked="" type="checkbox"/> Línea Muestra <input checked="" type="checkbox"/> Terminado <input type="checkbox"/> En Proceso	

Vista Frontal



Vista Superior

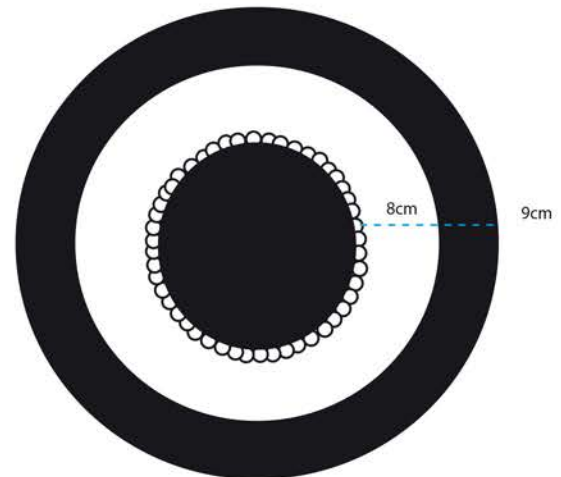

Vista Lateral



No.	Pieza	Material	Cant	Porc%
	D46	IRACA	1	

Tabla de Componentes

Nombre de la pieza		Referencia: D46		ESC.	
Oficio: TEJEDURIA		Tecnica:		Materia Prima: IRACA	
Especificaciones Técnicas: SEPARACION DE COPA Y ALA PARA GENERAR EFECTO BICOLOR					
Color: CRUDO Y BEIGE		Capacidad de Producción / mes:		Dimensiones Generales	
Peso (gr.): 130G	Precio Unitario: 73.800	Precio por Mayor	Largo:	Ancho:	Alto: 9
Artesano: DIEGO RAMIREZ		Telefono:		Diametro: 13.5	
Grupo o Taller: COOPERATIVA ARTESANAL DE AGUADAS		Departamento: CALDAS		Municipio:	
Certificado Hecho a mano: <input type="checkbox"/> Si <input checked="" type="checkbox"/> No		Centro Poblado: <input type="checkbox"/> Resguardo Casero <input type="checkbox"/> Localidad Varada <input type="checkbox"/> N/A Correnimiento			
Observaciones: CINTA EN CHAQUIRAS					Terminado <input type="checkbox"/> En Proceso <input type="checkbox"/>
Responsable:		Dibujante:			
Aprobado por:		Fecha: <input type="checkbox"/> Referentes <input type="checkbox"/> Linea			

Vista Frontal



Vista Superior

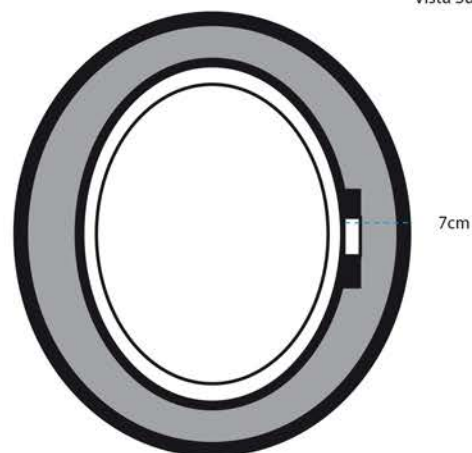

Vista Lateral

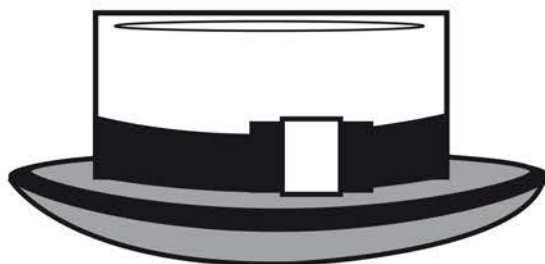

Materias Primas
 Iraca

Paleta de Color

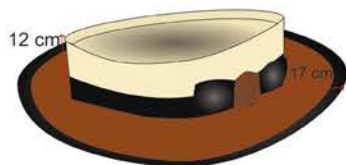

No.	Pieza	Material	Cant	Porc%
016	Granito café 15	Iraca	01	100%

Tabla de Componentes

Nombre de la pieza Granito café 15		Referencia: ESC.	
Oficio: Cesteria		Tecnica: Tejido de tafetàn	
Oficio: Cesteria		Materia Prima: Iraca	
Especificaciones Técnicas: Las piezas se desarrollaron en palma de Iraca, procesada manualmente en el sitio la pieza se desarrolla desde el centro y se teje el cuerpo a la pueza según la estructura indicada			
Color: Cinnabar, Lace Veil, English forest		Capacidad de Producción / mes: 10 - 12 piezas en el mes	
Peso (gr.):		Dimensiones Generales	
Precio Unitario	Precio por Mayor	Largo:	Ancho:
Artesano:	Telefono:	Alto: 12	Diametro: 17
Grupo o Taller:	Departamento:	Municipio:	
Certificado Hecho a mano: <input type="checkbox"/> Si <input checked="" type="checkbox"/> No	Centro Poblado:	<input type="checkbox"/> Resguardo Caserio	<input type="checkbox"/> Localidad Vereda <input type="checkbox"/> N/A Corregimiento
Observaciones:			Terminado <input type="checkbox"/> En Proceso <input checked="" type="checkbox"/>
Responsable: JUAN PABLO SOCARRAS		Dibujante: JUAN PABLO SOCARRAS	
Aprobado por:		Fecha:	<input type="checkbox"/> Referentes <input checked="" type="checkbox"/> Línea Muestra <input checked="" type="checkbox"/> <input type="checkbox"/>

Vista Frontal



Vista Superior

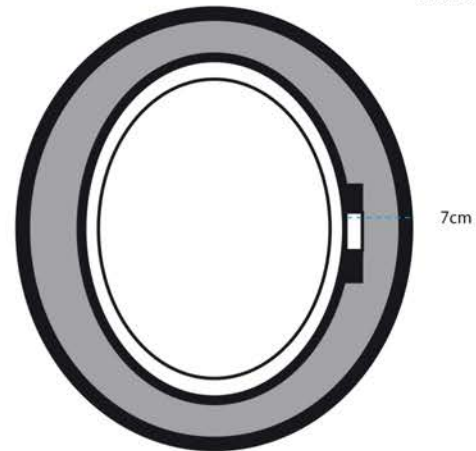

Vista Lateral

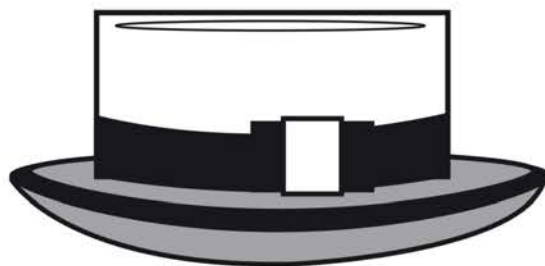

Materias Primas
Iraca

Paleta de Color



No.	Pieza	Material	Cant	Porc%
	D44	IRACA	1	

Tabla de Componentes

Nombre de la pieza		Referencia: D44		ESC.	
Oficio: TEJEDURIA		Tecnica:		Materia Prima: IRACA	
Especificaciones Técnicas: SEPARACION DE ALA Y COPA PARA GENERAR EFECTO BICOLOR					
Color: CRUDO Y BEIGE		Capacidad de Producción / mes:		Dimensiones Generales	
Peso (gr.): 140G		Precio Unitario: 73.800		Largo:	
Artesano: DIEGO RAMIREZ		Telefono:		Ancho:	
Grupo o Taller: COOPERATIVA ARTESANAL DE AGUADA		Departamento: CALDAS		Alto: 12	
Certificado Hecho a mano: <input type="checkbox"/> Si <input checked="" type="checkbox"/> No		Centro Poblado:		Municipio:	
Observaciones: CINTA EN CHAQUIRAS		<input type="checkbox"/> Resguardo Casero		<input type="checkbox"/> Localidad Vereda	
Responsable:		Dibujante:		<input type="checkbox"/> N/A Corrimiento	
Aprobado por:		Fecha:		<input type="checkbox"/> Referentes <input type="checkbox"/> Linea	
				Muestra <input type="checkbox"/> Terminado <input type="checkbox"/> En Proceso	

Vista Frontal

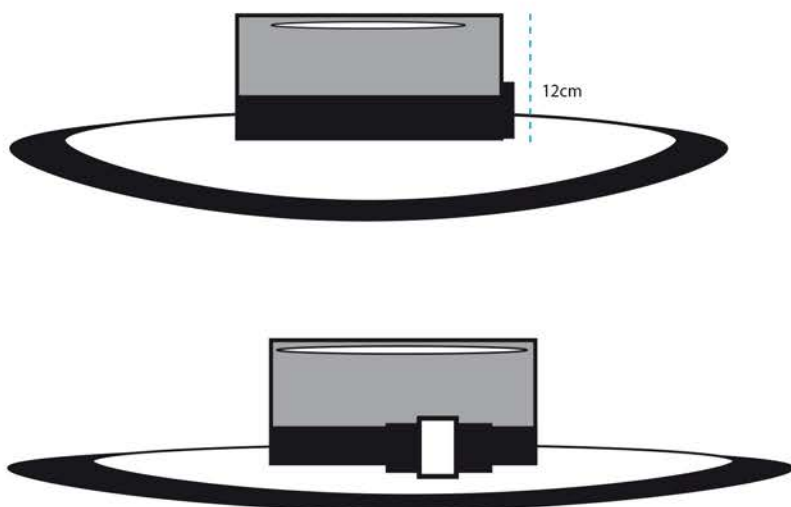

Vista Lateral

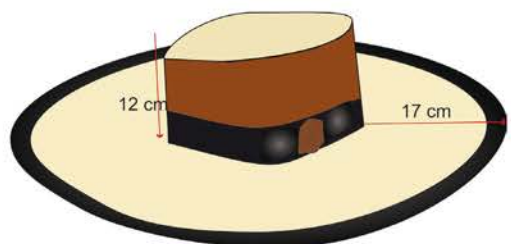

Vista Superior

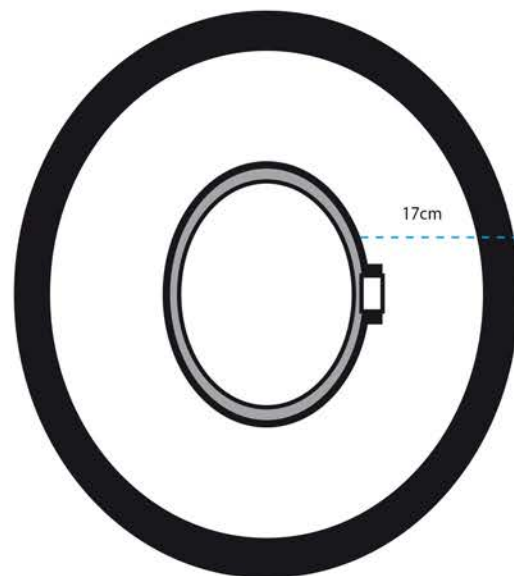

Materias Primas
 Iraca



No.	Pieza	Material	Cant	Porc%
015	Granito café 14	Iraca	01	100%

Tabla de Componentes

Nombre de la pieza Granito café 14		Referencia:		ESC.	
Oficio: Cesteria		Tecnica: Tejido de tafetàn		Materia Prima: Iraca	
Especificaciones Técnicas: Las piezas se desarrollaron en palma de Iraca, procesada manualmente en el sitio la pieza se desarrolla desde el centro y se teje el cuerpo a la pueza según la estructura indicada					
Color: Cinnabar, Lace Veil , English forest		Capacidad de Producción / mes: 10 - 12 piezas en el mes		Dimensiones Generales	
Peso (gr.):	Precio Unitario	Precio por Mayor	Largo:	Ancho:	Alto: 12
Artesano:	Telefono:		Diametro: 17		
Grupo o Taller:		Departamento:		Municipio:	
Certificado Hecho a mano: <input type="checkbox"/> Si <input checked="" type="checkbox"/> No		Centro Poblado:		<input checked="" type="checkbox"/> Resguardo Caserio <input checked="" type="checkbox"/> Localidad Vereda <input checked="" type="checkbox"/> N/A Corregimiento	
Observaciones:					
Responsable: JUAN PABLO SOCARRAS			Dibujante: JUAN PABLO SOCARRAS		
Aprobado por:			Fecha:		<input type="checkbox"/> Referentes <input checked="" type="checkbox"/> Línea Muestra <input checked="" type="checkbox"/> Terminado <input type="checkbox"/> En Proceso

Vista Frontal



Vista Lateral

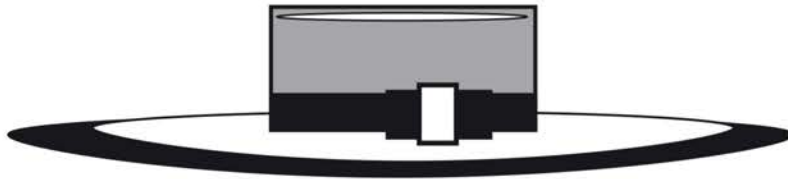

Vista Superior

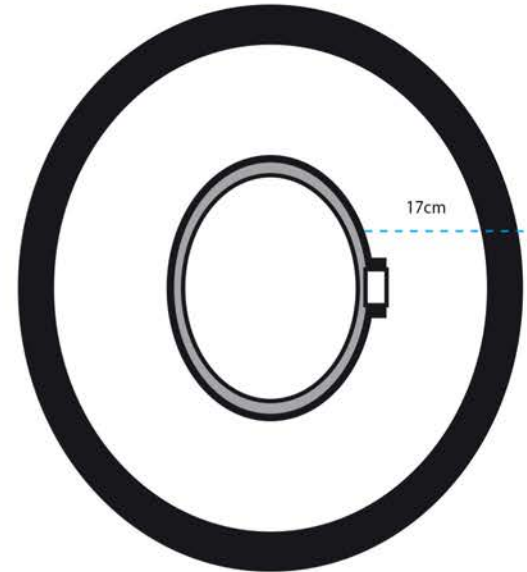

Materias Primas

Iraca

Paleta de Color



No.	Pieza	Material	Cant	Porc%
	D45	IRACA	1	

Tabla de Componentes

Nombre de la pieza		Referencia: D45		ESC.	
Oficio: TEJEDURIA		Tecnica:		Materia Prima: IRACA	
Especificaciones Técnicas: SESGO DE ALGODON EN BORDE DE ALA					
Color: CRUDO		Capacidad de Producción / mes:		Dimensiones Generales	
Peso (gr.): 120G		Precio Unitario: 73.800		Largo:	
Artesano: DIEGO RAMIREZ		Telefono:		Ancho:	
Grupo o Taller: COOPERATIVA ARTESANAL DE AGUADAS		Departamento: CALDAS		Alto: 12	
Certificado Hecho a mano: <input type="checkbox"/> Si <input checked="" type="checkbox"/> No		Centro Poblado:		Municipio: AGUADAS	
Observaciones: CINTA EN CHAQUIRAS		<input type="checkbox"/> Resguardo Casero		<input type="checkbox"/> Localidad Vereda	
Responsable:		Dibujante:		<input type="checkbox"/> N/A Corregimiento	
Aprobado por:		Fecha:		<input type="checkbox"/> Referentes <input type="checkbox"/> Línea	
				Muestra <input type="checkbox"/> Terminado <input type="checkbox"/> En Proceso	

Vista Frontal



Vista Superior

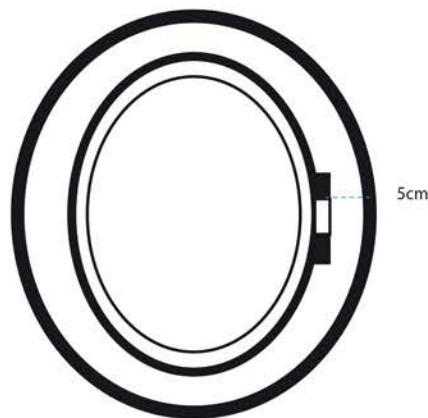

Vista Lateral

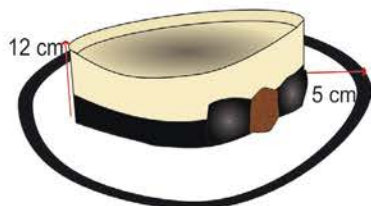
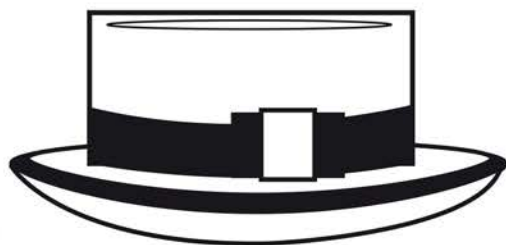

Materias Primas

Iraca

Paleta de Color



No.	Pieza	Material	Cant	Porc%
014	Granito café 13	Iraca	1	100%

Tabla de Componentes

Nombre de la pieza Granito café 13		Referencia: ESC.	
Oficio: Cesteria		Tecnica: Tejido de tafetàn	
Materia Prima: Iraca			
Especificaciones Técnicas: Las piezas se desarrollaron en palma de Iraca, procesada manualmente en el sitio la pieza se desarrolla desde el centro y se teje el cuerpo a la pieza según la estructura indicada			
Color: Cinnabar, Lace Veil, English forest		Capacidad de Producción / mes: 10 - 12 piezas en el mes	
Peso (gr.):		Dimensiones Generales	
Precio Unitario		Largo:	
Precio por Mayor		Ancho:	
Artesano:		Alto: 12	
Telefono:		Diametro: 5	
Grupo o Taller:		Departamento:	
Municipio:		Centro Poblado:	
Certificado Hecho a mano: <input type="checkbox"/> Si <input checked="" type="checkbox"/> No		<input checked="" type="checkbox"/> Resguardo Casero <input checked="" type="checkbox"/> Localidad Vereda <input checked="" type="checkbox"/> N/A Corredimiento	
Observaciones:			
Responsable: JUAN PABLO SOCARRAS		Dibujante: JUAN PABLO SOCARRAS	
Aprobado por:		Fecha:	
		<input type="checkbox"/> Referentes <input checked="" type="checkbox"/> Línea	
		Muestra <input checked="" type="checkbox"/> Terminado <input type="checkbox"/> En Proceso	

Vista Frontal



Vista Superior

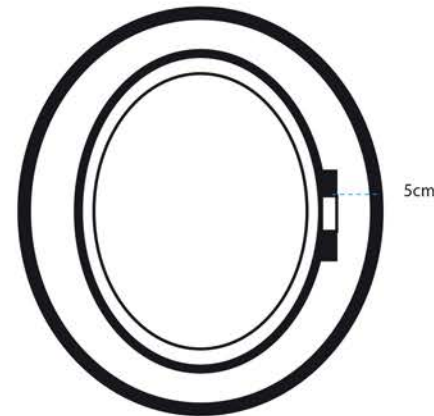

Vista Lateral

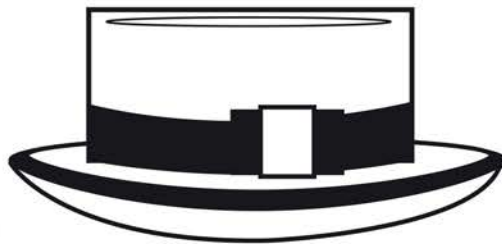

Materias Primas
 Iraca

Paleta de Color



No.	Pieza	Material	Cant	Porc%
	D43	IRACA	1	

Tabla de Componentes

Nombre de la pieza		Referencia: D43		ESC.	
Oficio: TEJEDURIA		Tecnica:		Materia Prima: IRACA	
Especificaciones Técnicas: SESGO DE ALGODON NEGRO EN BORDE DE ALA					
Color: CRUDO		Capacidad de Producción / mes:		Dimensiones Generales	
Peso (gr.): 80G		Precio Unitario: 73.800		Largo:	
Artesano: DIEGO RAMIREZ		Telefono:		Ancho:	
Grupo o Taller: COOPERATIVA ARTESANAL DE AGUADAS		Departamento: CALDAS		Alto: 12	
Certificado Hecho a mano: <input type="checkbox"/> Si <input checked="" type="checkbox"/> No		Centro Poblado:		Municipio: AGUADAS	
Observaciones: CINTA EN CHAQUIRAS		<input type="checkbox"/> Resguardo Casero		<input type="checkbox"/> Localidad Vereda	
Responsable:		Dibujante:		<input type="checkbox"/> N/A Corregimiento	
Aprobado por:		Fecha:		<input type="checkbox"/> Referentes <input type="checkbox"/> Línea	
				Muestra <input type="checkbox"/> Terminado <input type="checkbox"/> En Proceso	



artesañas
de colombia

Ficha Técnica

Laboratorio

laboratorio de innovación y diseño

Unidad Caldas

Línea

Moda

Producto

sombrero

Pieza

Materias Primas

Iraca

Paleta de Color

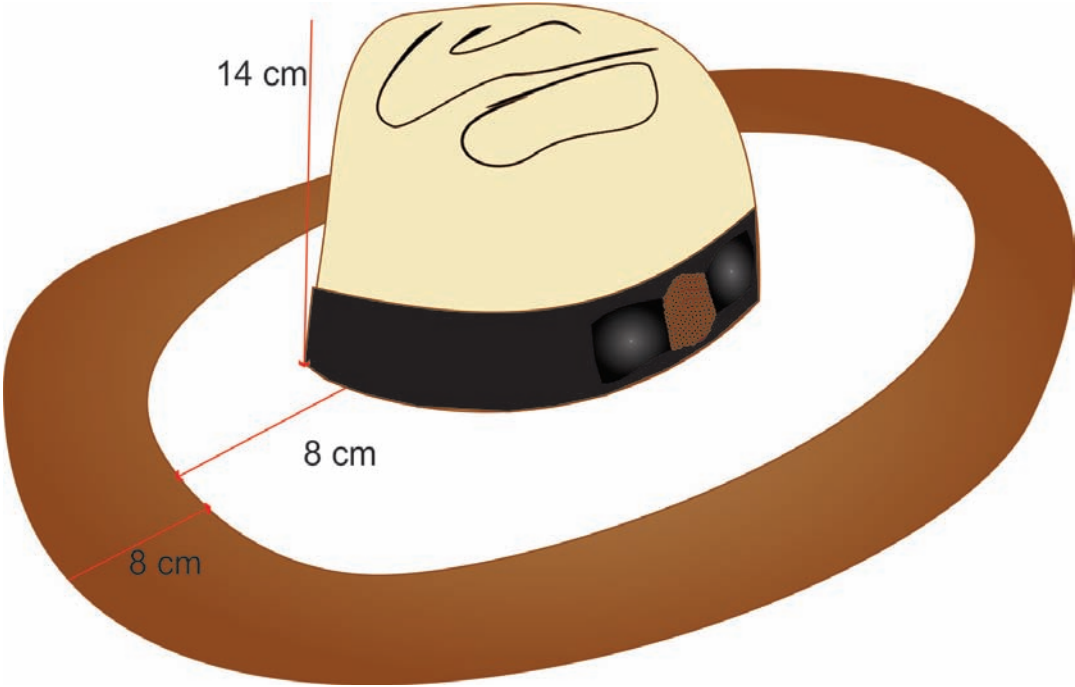

Costo

Fecha

Boceto 1 de 1

Vista Frontal

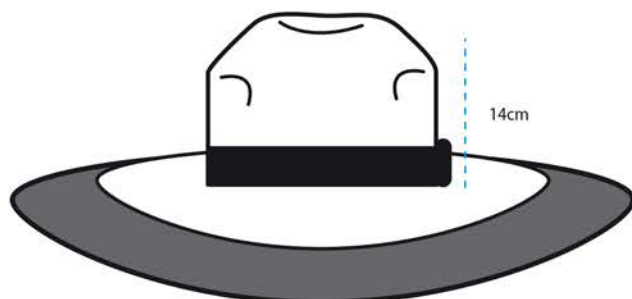

Vista Superior

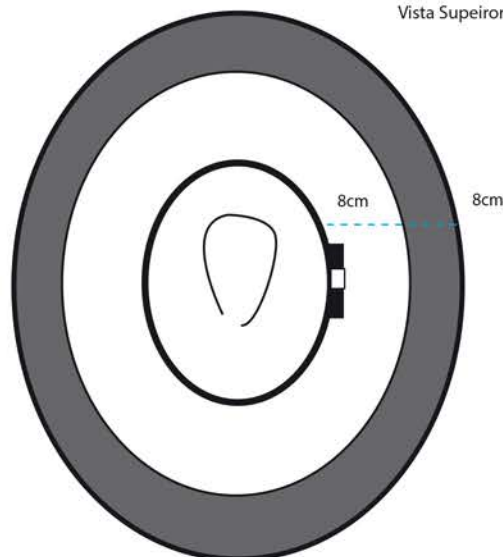

Vista Lateral

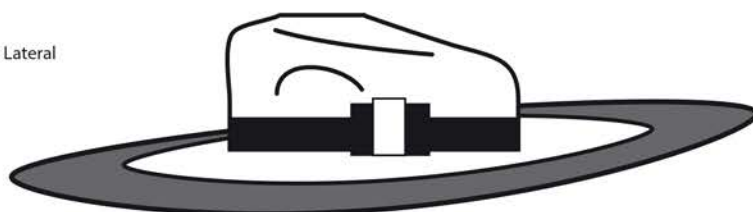

Materias Primas
 Iraca

Paleta de Color



No.	Pieza	Material	Cant	Porc%
	D42	IRACA	1	

Tabla de Componentes

Nombre de la pieza		Referencia: D42		ESC.	
Oficio: TEJEDURIA		Tecnica:		Materia Prima: IRACA	
Especificaciones Técnicas: SEPARACION DE COPA Y ALA PARA EFECTO BICOLOR					
Color: CRUDO Y BEIGE		Capacidad de Producción / mes:		Dimensiones Generales	
Peso (gr.): 160G	Precio Unitario: 73.800	Precio por Mayor:	Largo:	Ancho:	Alto: 11
Artesano: DIEGO RAMIREZ		Telefono:		Diametro: 16	
Grupo o Taller: COOPERATIVA ARTESANAL DE AGUADAS		Departamento: CALDAS		Municipio: AGUADAS	
Certificado Hecho a mano: <input type="checkbox"/> Si <input checked="" type="checkbox"/> No		Centro Poblado:		<input checked="" type="checkbox"/> Resguardo Casero <input type="checkbox"/> Localidad Vereda <input type="checkbox"/> N/A Correnimiento	
Observaciones: CINTA EN CHAQUIRAS				Terminado <input type="checkbox"/> En Proceso <input type="checkbox"/>	
Responsable:		Dibujante:			
Aprobado por:		Fecha:		<input type="checkbox"/> Referentes <input type="checkbox"/> Línea Muestra <input type="checkbox"/> <input type="checkbox"/>	