



Proyecto Fortalecimiento económico y comercial de las vocaciones productivas artesanales del departamento de Caldas

## **[Marco de desarrollo de historias de vida en taller de motivación]**

Alba Lucía López – Trabajadora Social

**María Gabriela Corradine Mora**  
Profesional de Gestión - Supervisora y Coordinadora  
Artesanías de Colombia S.A.

**Manizales, Artesanías de Colombia S.A. 2015**



## **Créditos Institucionales**

### **Artesanías de Colombia S.A**

**Ana María Fríes Martínez** – Gerente General

**Diana Pombo Holguín** - Subgerente de Desarrollo y Fortalecimiento del Sector Artesanal

**María Gabriela Corradine Mora** - Profesional de Gestión - Supervisora y Coordinadora

### **Gobernación de Caldas**

**Julián Gutiérrez Botero** - Gobernador de Caldas

**Patricia del Pilar Ruíz Vera** - Secretaria de Desarrollo Económico

**Jorge Andrés Gómez Escudero** - Secretario de Gobierno

**Martín Augusto Durán Céspedes** - Secretario Integración y Desarrollo Social

**José Bernardo González Betancurth** - Secretario Cultura

**Elisabeth Pinilla** – Supervisora Secretaria de Gobierno

**María Clemencia Montoya** - Supervisora Secretaria de Cultura

**John Emil Muñoz** - Supervisor Secretaria de Desarrollo Económico

**Dora Constanza Cardona** - Supervisora Secretaría de Integración y Desarrollo Social

### **Alcaldía de Manizales**

**Jorge Eduardo Rojas Giraldo** - Alcalde

**Claudia Marcela Chica Valencia** - Secretaria de Desarrollo Económico

**María Carmenza Bermúdez**- Supervisora Secretaria de Desarrollo Económico

### **Actuar Microempresas**

**Pedro Felipe Sogamoso Cardona** - Director Ejecutivo

**Carlos Alberto Vergara Salazar** - Director Financiero y Administrativo

**Laura Victoria Loaiza Londoño** - Auxiliar Asistente administrativo y financiero

#### OBJETIVOS:

- Realizar abordaje de los artesanos partiendo de lo individual a lo colectivo
- Reconocer la dinámica de los grupos a intervenir
- Propiciar de manera positiva que las acciones y/o actividades sean exitosas no importando las diferencias de pensamiento, edad, sexo, o rol dentro y fuera de los grupos.
- Reconocer la importancia de las relaciones interpersonales en la construcción del Proyecto de Vida.
- Aprender la importancia de la comunicación asertiva y el trabajo en equipo en el proceso de resignificación de sus metas presentes y futuras.

#### ACTIVIDADES:

- A. Reflexionemos: Lectura Anillo de Compromiso
- B. Compartamos: Actividad Emociones y sentimientos
- C. Hagamos: Actividad la Microempresa del Huevo
- D. Caracterización por grupos
- E. Comprometámonos: Elaboración de compromisos individuales, familiares y colectivos
- F. Evaluemos asesor y actividad.

#### LOGROS A ALCANZAR:

- Fortalecer las relaciones interpersonales y la construcción de proyecto de vida.
- Propiciar ambientes facilitadores de expresión de sentimientos y emociones que se tengan cohibidos y que de esta manera bloquee sus capacidades y las del grupo.
- Estimular a los participantes para la resolución de sus conflictos personales
- Dimensionar la importancia de reflexionar y compartir con los otros.

## ANEXO 1

### EL ANILLO DE COMPROMISO

En cierta ocasión llego un joven a una joyería, tenía el aspecto de una persona de esas que solo entra a un almacén por preguntar y merodear, pero no a comprar, por eso la niña que atendía no le prestaba mucha atención a sus preguntas y se limitaba a atender a las otras personas que se encontraban en la tienda, el dueño de la joyería, se encontraba en una esquina mirando los movimientos del Joven, un poco desconfiado y prevenido, temiendo que fuera un ladrón.

El Joven observaba con detenimiento todas las Joyas, esperando ser atendido, hasta que por fin la vendedora se dignó atenderlo, buenas tardes señor en que puedo ayudarlo, gracias señorita contesto cortésmente el Joven, necesito el anillo de compromiso más hermoso que tenga, no me importa el valor, he ahorrado todo el año para comprarlo.... Mire señor tenemos este y este otro, señalo la mujer mostrándole anillos pequeños y de poco valor, creyendo que el presupuesto del muchacho no sería mucho... El Joven se dirigió ahora al dueño y le dijo son los más costosos que tienen? El dueño se acercó y le dijo a la vendedora que le mostrara anillos de más valor que él lo atendería, el Joven tomaba los anillos, los observaba en el aire y se los media en su dedo pequeño, por fin se decidió por uno y le pidió al vendedor que lo empacara y saco de su bolsillo el dinero para pagarlo, sin pedir rebaja por el artículo, ni asustarse por el valor como lo hacían por lo general los clientes, el dueño inquieto por la actitud del Joven, no aguanto la curiosidad y le pregunto va usted a casarse?, No, le respondió el Joven, todavía me espera un largo tiempo de soltería, el señor quedo más asustado con la respuesta, se preguntaba para que quería un anillo de compromiso un hombre que no quería casarse, entonces se decidió y le dijo al joven, perdone la indiscreción para que quiere el anillo sino es para casarse? ..... El Joven con un asomo de risa por la curiosidad del señor le contesto es para mi madre, es a ella a quien le llevare este regalo, ha trabajado muy duro durante toda su vida para sacarme adelante y ha estado comprometida toda su vida solo conmigo, ha sido padre y madre ahora yo he trabajado un año completo para comprarle este anillo de compromiso con el que le demostraré que antes de adquirir cualquier responsabilidad con alguna mujer primero estará ella y será ella mi principal compromiso.

El señor abrumado por la respuesta se quedó mudo por un momento recordando tal vez la ironía de la vida; él que era dueño de una joyería, nunca en su juventud había dado a su madre un regalo tan valioso y este joven le había dado una lección. El señor entonces le ordenó a su empleada que dejara todos sus quehaceres y empacara en el estuche más valioso y sin costo adicional el regalo del Joven, además le hizo la rebaja que solo se le hacía a los mejores clientes, se despidió del joven dándole la mano y felicitándolo por su actitud.

## ANEXO 2

### LA MICROEMPRESA - EL HUEVO PARACAÍDAS

#### OBJETIVO

- Reconocer la importancia de las relación interpersonales y la cooperación de grupo
- Identificar roles, ambiente y formas de comunicación

Tomado de <http://curiosoperoinutil.com/forum/viewtopic.php?t=3095> 01 de nov de 2013

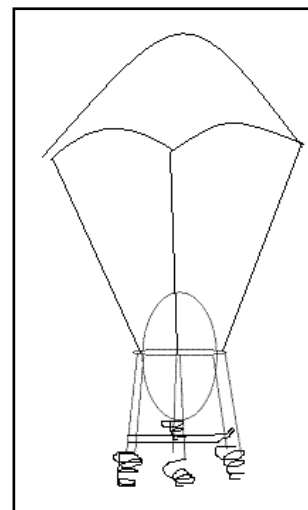

#### ACTIVIDAD

Se divide el grupo de tal manera que queden de a cuatro participantes. El objetivo es que el grupo logre que un huevo (sin cocinar) no se quiebre al caer.

Para ello a cada grupo se le entregará medio pliego de papel de seda, un resorte, lana o pita.

De igual forma se le entregará \$5000 a cada grupo en billetes de a \$1000.

El tallerista hará las veces de almacén de abarrotes y todo material que necesiten (adicional) lo podrán comprar pero con sobre costo. Ejemplo: Otro pliego de papel de seda, costará \$2000, un poco de cinta \$3000. Más resorte a \$1000.

Ganará el equipo que logre que el huevo caiga entero y que quede con más dinero. Los equipos vencidos deben entregar la totalidad de la inversión monetaria.

#### MATERIALES

- Un huevo por cada cuatro participantes.
- Un papel de seda, una pita o lana, un caucho por cada grupo.
- 20 pliegos de papel de seda para el Tallerista., resorte, cinta.
- Billetes didácticos
- Hojas, lapiceros y marcadores

#### LOGROS A ALCANZAR

- Estímulo de la sana competencia.
- Reflexionar sobre la importancia de compartir con los otros, lograr una comunicación asertiva y trabajar en equipo.

Anexo 3

**01 GUIA RECONSTRUCCION DE LA HISTORIA**

**MUNICIPIO** \_\_\_\_\_

**FECHA** \_\_\_\_\_

**LUGAR** \_\_\_\_\_

**HORA** \_\_\_\_\_

**FIESTAS Y CELEBRACIONES RELIGIOSAS Y CULTURALES**

NOMBRE DE LA FIESTA	FECHA	RESPONSABLES	DESCRIPCION DE ACTIVIDADES	PARTICIPANTES

**JUEGOS AUTOCTONOS** (Gallos, sapo, canicas, etc.)

NOMBRE LOS QUE SE HAN PERDIDO	COMO SE JUGABAN	CUALES SUBSISTEN	COMO SE JUEGAN	SITIOS O LUGARES

**HAY ALGUNA ARTESANIA AUTOCTONA QUE SE HAYA INSPIRADO EN UNA FIESTA O JUEGO DE LOS MENCIONADOS? SI \_\_\_\_\_ CUAL \_\_\_\_\_**

**NO \_\_\_\_\_**

**PLATOS TIPICOS**

NOMBRES	DESCRIPCION	UTENCILIOS Y/O ACOMPAÑANTES	QUIEN LOS PREPARA

**ORGANIZACIONES ARTISTICAS Y/O CULTURALES**

NOMBRE DE LA ORGANIZACION	ACTIVIDAD CULTURAL/ ARTISTICA	PARTICIPANTE HOMBRES/ MUJERES	REPRESENTANT LEGAL	DIRECCION/TELE FONO

HUAQUERIA O HALLAZGOS ARQUEOLOGICOS	DESCRIPCION	LUGAR	FECHA

**HAY ORGANIZACIONES CULTURALES QUE SE HAYAN CREADO DESDE LA EPOCA DE LOS ABUELOS**

**SI \_\_\_\_\_ CUALES \_\_\_\_\_**

**ORGANIZACIÓN Y PARTICIPACION COMUNITARIA-ORGANIZACIONES COMUNITARIAS**

NOMBRE DE LA ORGANIZACION	ACTIVIDADES QUE REALIZAN	PARTICIPANTES MUJERES	PARTICIPANTES HOMBRES

**ACTIVIDADES RECREATIVAS O JUEGOS QUE SE HACIAN POR GRUPOS**

GRUPO ETAREO	LUGAR DE ENCUENTRO	ACTIVIDAD	HORARIOS	LUGAR
NIÑOS Y NIÑAS JOVENES MUJERES HOMBRES ABUELOS Y/O ABUELAS DEPORTISTAS OTROS				

ALGUN JUEGO DE ESTOS AUN SE JUEGA? SI \_\_\_\_\_ CUAL \_\_\_\_\_

ALGUN JUEGO INSPIRO ALGUN OFICIO ARTESANAL? \_\_\_\_\_

AUN HACEN Y VENDEN ESTA ARTESANIA? SI \_\_\_\_\_ NO \_\_\_\_\_ POR QUE \_\_\_\_\_



**RECAUDACION DE FONDOS**

MINGAS	OBRAS FINANCIADAS	LOS PRO	LOS CONTRA	ALTERNATIVAS
FESTIVALES				
ACTOS CULTURALES				
RIFAS Y/O BINGOS				
OTROS				

**LOS OFICIOS ARTESANALES O LA ELABORACION DE ARTESANIAS SE FINANCIAN CON RECAUDO DE FONDOS COLECTIVOS? SI \_\_\_\_\_ NO \_\_\_\_\_ COMO ES LA EXPERIENCIA \_\_\_\_\_**

\_\_\_\_\_

**HAY ACTUALMENTE UNA ENTIDAD O PROGRAMA DE LA ALCALDIA QUE AYUDE ECONOMICAMENTE A LOS ARTESANOS? SI \_\_\_\_\_ CUAL \_\_\_\_\_ NO \_\_\_\_\_ POR QUE \_\_\_\_\_**

**TRADICION E HISTORIA DE LA COMUNIDAD (abuelos)**

<p>HISTORIA DE LAS ARTESANIAS          QUE RECUERDAN DE HACE 30, 50 AÑOS          COMO EDUCABAN A LOS HIJOS, LES ENSEÑABAN EL OFICIO ARTESANAL          COMO QUIEREN MANTENER SUS TRADICIONES          COMO SE HACIA EL TRABAJO EN EL CAMPO          MITOS Y LEYENDAS QUE ENRIQUECIERON EL OFICIO ARTESANAL          HABIA VIOLENCIA Y COMO ERA          COMO ERA LA SEMANA SANTA          COMO ERA LA NAVIDAD          COMO ERA LA PASADA DEL NIÑO          QUE SE COMIA EN ESTAS EPOCAS          EN LAS FIESTAS SE DEJABA DE PRODUCIR ARTESANIAS O POR EL CONTRARIO SE HACIAN MAS</p>
---



Proyecto “Fortalecimiento Económico y Comercial de las Vocaciones Productivas Artesanales, con el Fin de Generar Competencias al Interior del Programa Barrio Amigo en el Municipio de Manizales”

COMPONENTE DE DESARROLLO HUMANO





## «DESARROLLO HUMANO»

EJE TEMATICO N° 1, HISTORIAS DE VIDA- DE LO INDIVIDUAL A LO COLECTIVO

La vida es aquello que te va sucediendo mientras te empeñas en hacer otros planes.

*John Lennon (1940-1980) Cantante y compositor británico.*



## ESPACIO DE VIDA INDIVIDUAL Y COLECTIVA





## MOMENTOS DEL TALLER

A. REFLEXIONEMOS

B. COMPARTAMOS

C. HAGAMOS

D. COMPROMETAMONOS

E. EVALUEMOS



“El que trabaja con sus manos es un trabajador manual; el que lo hace con sus manos y su cabeza es un artesano, pero el que trabaja con manos, cabeza y corazón es un artista.”

—Lous Nizer

Frases y Citas -

<http://akifrases.com>





## HISTORIAS DE VIDA

Estrategia dialógica por la experiencia de quien narra una serie de acontecimientos que le han determinado

Comprender los recursos de afrontamiento que se utilizan para sobrevivir en determinado momento

Le permite al individuo, además de narrar una serie de hechos, expresar sentimientos y emociones propias de las situaciones vividas, para consolidar significados frente a sus experiencias y tomar conciencia de estrategias de afrontamiento en su presente



## HISTORIAS DE VIDA

La historia de vida según Egido (2001), es “una técnica que permite penetrar en el interior de la comunidad para comprender su estilo de vida y captar su sistema de valores y creencias” (p. 268), lo cual es válido tanto para colectivos como individuos. A través de la comunicación con el participante, se comprenden los cambios que ha tenido el núcleo familiar desde la situación vivida, la movilización de un lugar a otro, el acontecimiento de afectación, los cambios en el estilo de vida y sus escenarios así como la posible adaptación a nuevos entornos, y en esta medida es posible comprender los recursos de afrontamiento que se utilizan para sobrevivir en determinado momento.

Angeles Egido Leon: Doctora en Historia por la Universidad Complutense de Madrid. Profesora Titular del Departamento de Historia Contemporánea de la UNED. Forma parte del consejo de redacción de varias revistas y pertenece al comité científico de la Cátedra Complutense "Memoria histórica del siglo XX". Ha desarrollado una prolífica labor de investigación sobre la Segunda República y el exilio. Actualmente trabaja sobre la represión en el primer franquismo.



## HISTORIAS DE VIDA

Para Aceves (1998) a la historia de vida le “interesa conocer la dinámica propia de los grupos y sociedades humanas; y como parte de una disciplina científica, le importa construir y sistematizar nuevas fuentes de evidencia histórica, que inicialmente son de carácter oral, para integrarlas con las demás fuentes en el proceso de análisis histórico”. (p. 225).

Jorge e. Aceves lozano, profesor investigador de CIESAS DF de 1988 hasta su cambio al CIESAS OCCIDENTE en 1997. Doctor en Ciencias Sociales por el Centro de Investigaciones y Estudios Superiores en Antropología Social y la Universidad de Guadalajara en 1996. Miembro del sistema nacional de investigadores desde 1993.



# REFLEXIONEMOS: Historia De Vida, «El Anillo de Compromiso»

Sentimiento hacia un ser querido, prejuicios, amabilidad, respeto, agradecimiento, diversidad, lección de vida



## COMPARTIR



CONTENTO



TRISTE



ASUSTADO



ENOJADO

- Manifestación de Emociones.
- Expresión de actitudes.
- Resignificación de sentimientos.
- Comprender AL otro en su singularidad





## Hagamos: Actividad La Microempresa

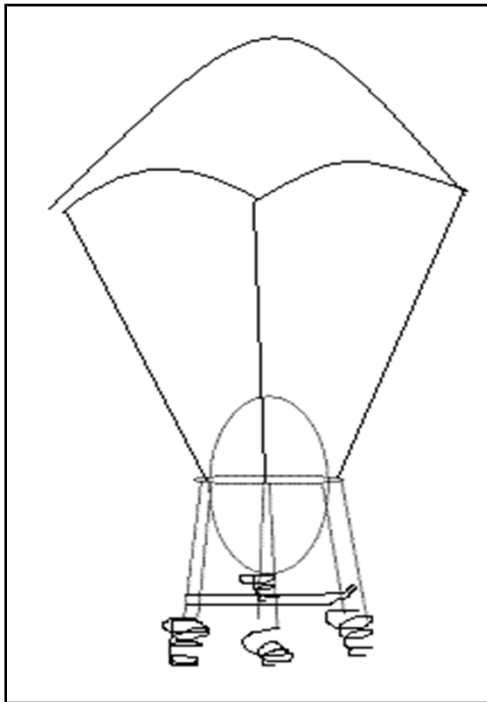

Reconocer la importancia de las relación interpersonales y la cooperación de grupo.  
Identificar roles, ambiente y formas de comunicación



# «RELATOS SIGNIFICATIVOS DEL GRUPO ARTESANAL»

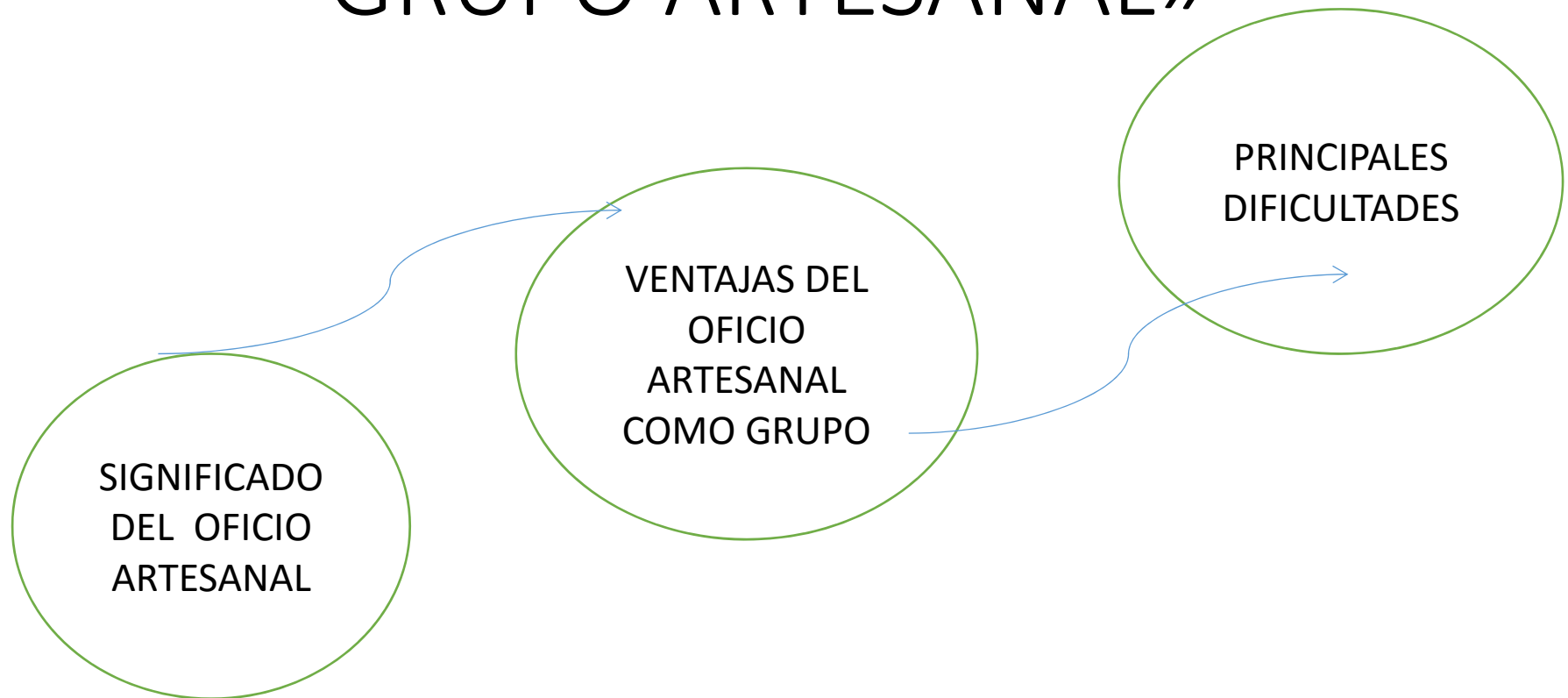



# «COMPROMETAMONOS»

- **Lo que no es:**

- Obligación.
- Promesa.
- Ley.
- Imposición

- **Lo que es:**

- Propósito.
- Meta.
- Proyección.
- Intención.
- Objetivo





EVALUEMOS

- FACILITADORES
- TEMATICA
- METODOLOGIA