



Proyecto Fortalecimiento económico y comercial de las vocaciones  
productivas artesanales del departamento de Caldas

# Fortalecimiento integral de comunidades artesanales en el municipio de Manizales

Alba Lucía Gómez Hoyos, asesora

María Gabriela Corradine Mora

Profesional de Gestión - Supervisora y Coordinadora

Artesanías de Colombia S.A

Manizales, 2015

# DESARROLLO HUMANO



**EJE 1**  
**DIAGNOSTICO CUALITATIVO**

**EJE 2**  
**CRECIMIENTO PERSONAL**



# EJE1

**Diagnostico cualitativo de los grupos artesanales,  
desde sus condiciones personales, laborales y  
sociales**

# DIAGNOSTICO CUALITATIVO

## ➤ DE LO INDIVIDUAL A LO GRUPAL

1. Identificación Sentimientos y Emociones.
2. Historia del Grupo
3. Caracterización
4. Mapa de Actores y Redes Sociales (Mapa de oficios)
5. Plan de Acción
6. Sensibilización de Jóvenes (Qué es artesanía y como influye en el desarrollo económico de sus entornos)

## TALLERES: ESPACIO DE VIDA INDIVIDUAL Y COLECTIVA

QUE ESPERO DE  
ESTOS TALLERES



EXPECTATIVAS

COMO QUIERO  
ESTOS TALLERES



REGLAMENTO

A QUIEN QUIERO  
MAS



SER HUMANO

# MOMENTOS DE CADA TALLER

- A. REFLEXIONEMOS
- B. COMPARTAMOS
- C. HAGAMOS
- D. COMPROMETAMONOS
- E. EVALUEMOS

## METODOLOGIA DE LOS TALLERES

La metodología a implementar, integra acciones de un modelo **participativo, constructivista y vivencial**, con un proceso, donde se tienen en cuenta los siguientes aspectos

1. Dinámicas de Integración y adquisición de Confianza
2. Diálogos Participativos
3. Reflexiones Dirigidas
4. Ejercicios Vivenciales
5. *Georeferenciación*
6. Tipo de organizaciones
7. Propuestas de Planes de Acción

# HISTORIAS DE VIDA

## IDENTIFICANDO SENTIMIENTOS Y EMOCIONES

Partir del individuo y de su historia de vida personal, que incide en su vida cotidiana

➤ Ejercicio La Microempresa: Reconocer la importancia de las relaciones interpersonales, los roles, las jerarquías e identificar problemas en los procesos grupales



# La Microempresa – El Huevo Paracaídas

- Reconocer la importancia de las relaciones interpersonales y la cooperación de grupo.
- Identificar roles, ambiente y formas de comunicación

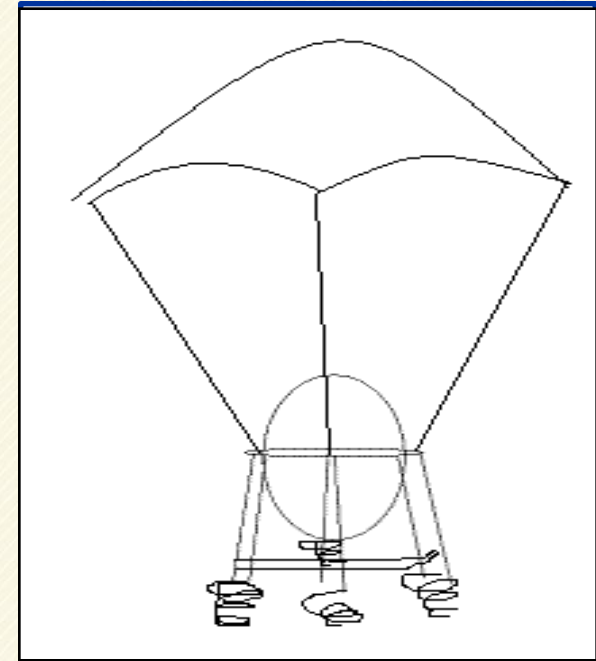

# Construcción de Mandalas

## Plástica Colectiva - Mándalas

Facilita la conformación de espacios de diálogo, posibilita la expresión libre de derechos participativos en la democracia y la sociedad. Carrascosa (s/f) define esta metodología dentro de un activismo, a través del arte, el activismo, que “involucra al común de las personas e interviene directamente en el entorno social”.

Define los límites

Observa tejido social

Observa nivel de creatividad y de aporte individual

Es simbólico, parte de su cultura, sus creencias, su voluntad

# Metodologías

RECONOCIMIENTO DE CAMPO

OBSERVACION PARTICIPANTE

DIARIO DE CAMPO

ENTREVISTAS

TALLERES

ASAMBLEAS, TERTULIA

CARACTERIZACION DEL OFICIO ARTESANAL

# Mapeo de Espacios de Vida

## GEOREFERENCIACION

- **RUTINA DIARIA**

## LINEA DEL TIEMPO

- **ASPECTOS SIGNIFICATIVOS**
- **EXPECTATIVAS A FUTURO**

**CONSTRUCCION DE MANDALAS,  
ECOMAPAS Y MAPAS DE ACTORES  
SOCIALES LEVANTAMIENTO DE  
CARTOGRAFIAS SOCIALES**

# PLAN DE ACCION

## MATRIZ DE NECESIDADES

Que situación no deseada o insatisfecha se esta presentando, a quien afecta



## MATRIZ DE ALTERNATIVAS

Como se puede solucionar



## MATRIZ DE PLANIFICACION Y PROYECCIONES

Propósitos, actividades, tiempo, recursos y justificación

Hacer visible lo invisible.  
Explicito lo implícito

# EJE 2

Desarrollo y Crecimiento Personal

## DESARROLLO Y CRECIMIENTO PERSONAL



# Identidad Personal y Valoración como Artesano

AUTOVALORACION-  
AUTORECONOCIMIEN  
TO Y AUTONOMIA

Parte del  
individuo, su  
particularidad,  
de su sentir,  
actuar

RESILIENCIA

Corriente dinámica,  
positiva brinda capacidad  
a persona/grupo  
proyectarse al futuro  
pese a sus dificultades



# Proyecto de Vida

D'Angelo, O., 1994), considera el proyecto de vida como “Un modelo ideal sobre lo que el individuo espera o quiere ser y hacer, que toma forma concreta en la disposición real y sus posibilidades internas y externas de lograrlo, definiendo su relación hacia el mundo y hacia sí mismo, su razón de ser como individuo en un contexto y tipo de sociedad determinada”. Así mismo, Vigotsky, hace énfasis en la necesidad de comprender las características de la formación de los proyectos de vida en cada etapa de la vida, resultando particularmente útil la ayuda de la noción de "situación social de desarrollo"; se puede concebir el proyecto de vida como la construcción de identidades individuales que se interrelacionan con estructuras psicológicas y sociales y que permiten desde un enfoque holístico el proceso de elaboración de la personalidad desde los primeros años de vida, los cuales transcurren en contextos socioculturales diversos, mediados por la influencia de personas adultas, predominio de normas y patrones de conducta impuestos.

**FORTALECER HABILIDADES Y CAPACIDADES DE C/U DE LOS  
ARTESANOS PROYECTADOS AL ESTABLECIMIENTO Y  
OBTENCION DE METAS A CORTO/MEDIANO Y LARGO PLAZO**

# TRABAJO EN EQUIPO

## DINAMICAS EXPERIENCIALES

- Confianza en el otro
- Trabajemos en equipo
- Crear lazos de solidaridad y competencia sana al interior del grupo
- Aprender la importancia de la comunicación asertiva y el trabajo en equipo en el proceso de resignificación de sus metas presentes y futuras

# QUE SON LOS CONFLICTOS

## Estructura del conflicto

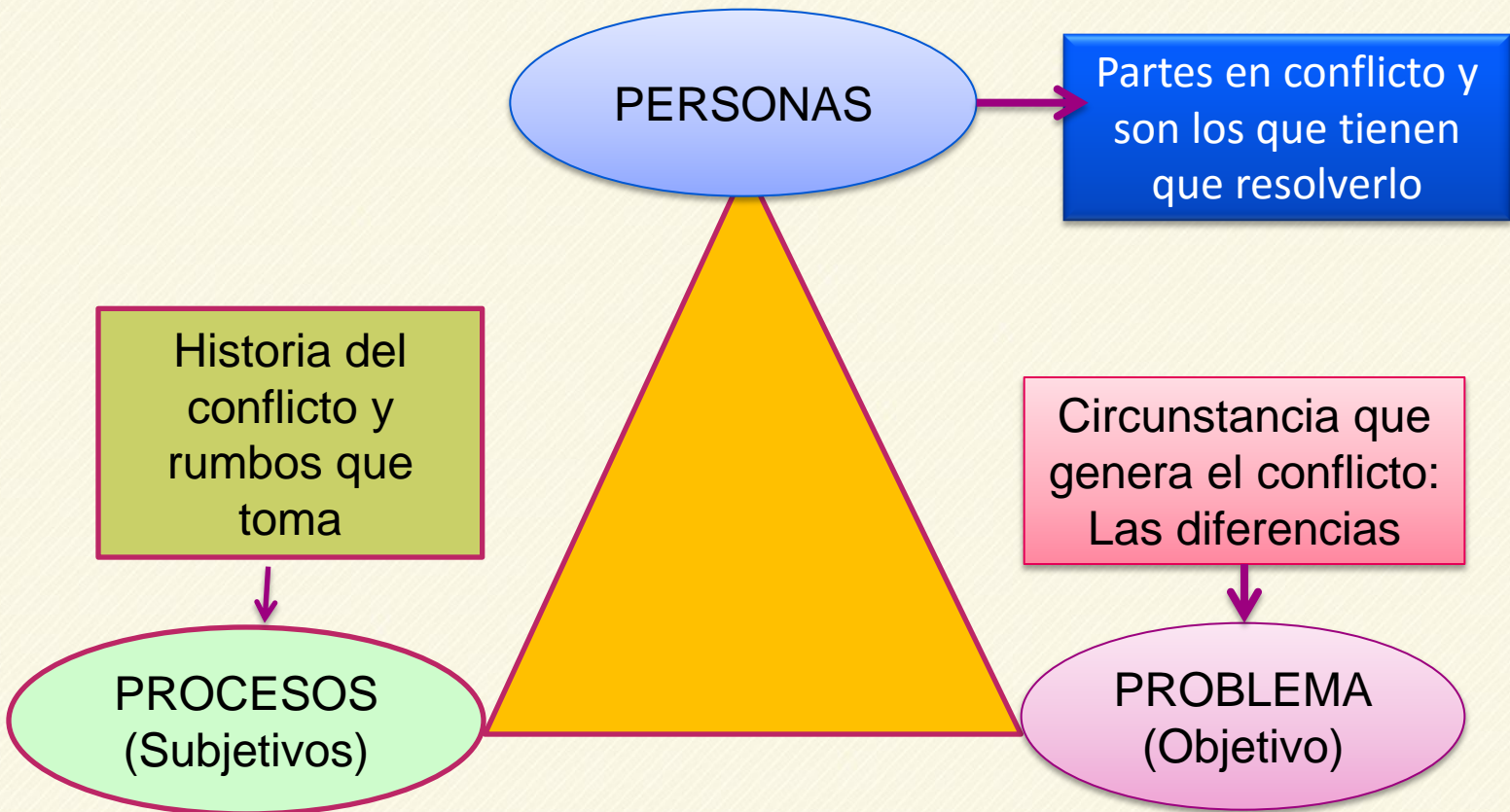

Consenso, Disenso,  
Negociación, Tolerancia,  
Respeto por la diferencia  
y Comunicación Asertiva

# LIDERAZGO Y EMPRENDIMIENTO

PARTICIPACION. INICIATIVA, COMPROMISO,  
RECONOCIMIENTO, AUTONOMIA

- **Personal:** Propender para que los artesanos fortalezcan sus habilidades y búsquedas para el logro de proyectos de vida.
- **Grupales:** Fomentar trabajo de grupo, con capacidad de interlocución, cooperación e incidencia social.
- **Sociales:** Posicionar el tema artesanal en la agenda publica desde un grupo de artesanos empoderados y con mayor capacidad de participación social y políticamente.

# SENSIBILIZACION DE JOVENES

SENSIBILIZACION DE JOVENES - DIFERENCIA ENTRE  
ARTE, ARTESANIA Y MANUALIDAD

IDENTIFICACION, CARTOGRAFIA, PROYECTO DE VIDA Y  
SIMBOLOGIA