

Ministerio de Comercio, Industria y Turismo
artesañas de colombia s.a.

Proyecto: Valle del Cauca en busca de su identidad artesanal - fase 1.

[Fichas de formulación de propuestas de nuevos productos artesanales]

Operador

Fundación para la Orientación Familiar – FUNOF
Cali, Valle del Cauca

Elaboradas por
Nini Espitia, asesora
Guillermo Jurado Botero, asesor

**Créditos Institucionales
Artesanías de Colombia**

Ana María Fríes Martínez

Gerente General

Diana Marcela Pombo Holguín

Subgerente de Desarrollo y Fortalecimiento del Sector Artesanal

María Paula Díaz del Castillo

Profesional de Gestión

Supervisora

María Gabriela Corradine Mora

Profesional de Gestión

Equipo ejecutor – Contratistas

Diana Giraldo - Enlace Regional Valle

Andrés Pérez - Coordinador del proyecto

Alejandra Cárdenas - Socióloga - Componentes Social y Desarrollo humano

Nini Espitia - Diseñadora industrial - Componente de Producción y Diseño

Guillermo Jurado Botero - Diseñador industrial- Componente de Producción y Diseño

Carolina Yara - Diseñadora gráfica – Componente de Diseño

María Isabel Barón - Profesional de mercadeo – Componentes de Emprendimiento y Mercadeo

Marlen Garzón - Monitora Laboratorio de Innovación y Diseño – Valle

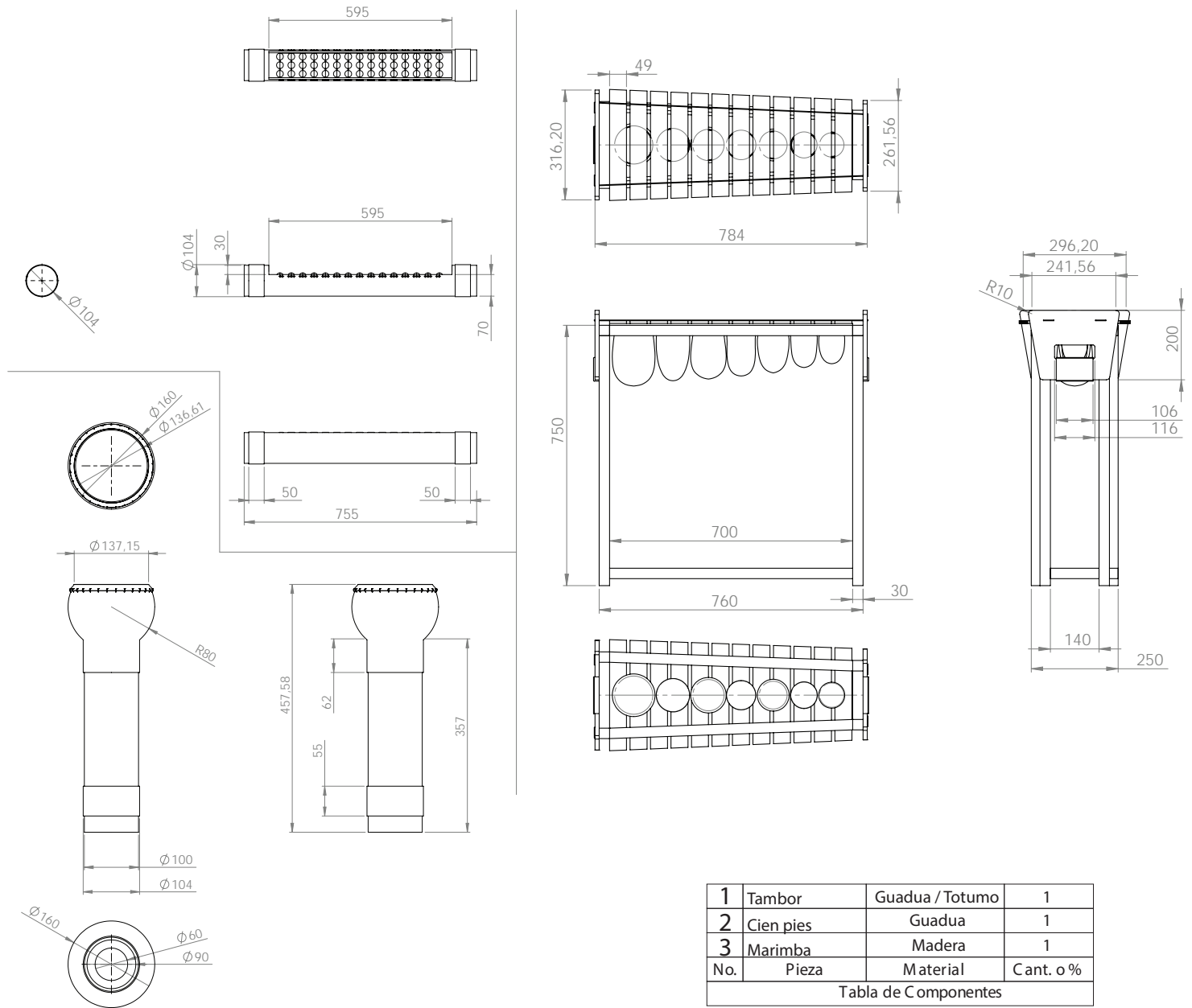

Nombre de la Pieza: **Instrumentos Musicales** Referencia: **1,2,3** ESC. X:X Hoja No. **1** N/p

Oficio: **Madera** Técnica: **Varios** Materia Prima: **Madera**

Especificaciones Técnicas: Elementos desarrollados por medio de aserrado, taladrado, pegado y lijado. Se evita el uso de tintillas y se promueven apliques en fibras naturales. Implementación de ensamblajes tradicionales de la madera.

Color: Natural segun material	Capacidad de Producción / mes: 20	Dimensiones Generales (mm)				
Peso (gr .):	Precio Unitario:	Pendiente	Precio por mayor:	Pendiente	Diámetro:	
				Largo: 100 cm	Ancho: 30 cm	Alto: 110 cm

Artesano: **Eddy Flores** Teléfono: _____
 Grupo o Taller: _____ Departamento: **Valle del cauca** Ciudad: **Cali**
 Certificado Hecho a Mano Si No Localidad Vereda Resguardo

Observaciones: _____

Responsable: **Guillermo Jurado Botero** Dibujante: **Guillermo Jurado Botero**
 Aprobado por: _____ Fecha: 30/09/2015 Referente(s) Línea Muestra

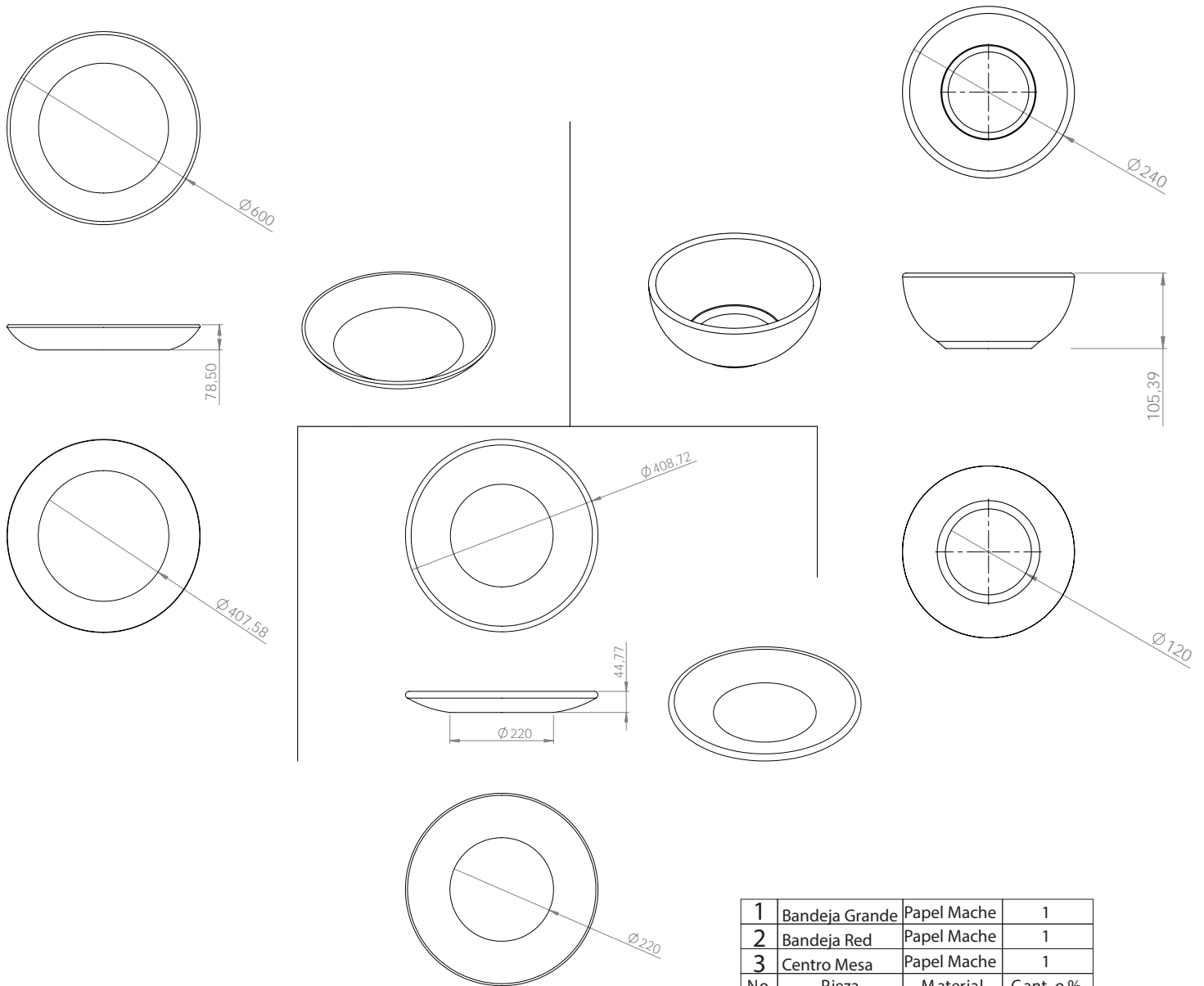

No.	Pieza	Material	Cant. o %
1	Bandeja Grande	Papel Mache	1
2	Bandeja Red	Papel Mache	1
3	Centro Mesa	Papel Mache	1
Tabla de Componentes			

Nombre de la Pieza: **Centros de mesa** Referencia: **1,2,3** ESC. X:X Hoja No. **1** N/p

Oficio: **Modelado** Técnica: **Papel Mache** Materia Prima: **Papel**

Especificaciones Técnicas: Elementos desarrollados en su totalidad en papel mache, la intervencion grafica corresponde a la gran habilidad del artesano de hacer composiciones de arte popular.

Color: BASE <input type="checkbox"/>	Capacidad de Producción / mes: 12	Dimensiones Generales (mm) MAX			
Peso (gr.):	Precio Unitario:	Pendiente	Precio por mayor:	Pendiente	
				Largo: 40 cm	Ancho: 40 cm
				Alto: 16 cm	Diámetro:
Artesano: Enrique Varela			Teléfono:		
Grupo o Taller:			Departamento: Valle del cauca		Ciudad: Cali
Certificado Hecho a Mano Si <input checked="" type="checkbox"/> No <input type="checkbox"/>			Localidad <input type="checkbox"/> Vereda <input type="checkbox"/> Resguardo <input type="checkbox"/>		

Observaciones:

Responsable: **Guillermo Jurado Botero** Dibujante: **Guillermo Jurado Botero**
 Aprobado por: Fecha: 30/09/2015 Referente(s) Línea Muestra



No.	Pieza	Material	Cant. o %
1	CM Pequeño	Pino / Coco	1
2	CM Mediano	Pino / Coco	1
3	CM Grande	Pino / Coco	1
Tabla de Componentes			

Nombre de la Pieza: **Centros de Mesa linea hogar** Referencia: **1,2,3** ESC. X:X Hoja No. **1** N/p

Oficio: **Madera**

Técnica: **Varios**

Materia Prima: **COCO / Madera**

Especificaciones Técnicas: Elementos desarrollados por medio de aserrado, calado, taladrado, pegado y lijado. Acabados naturales según el material, Uso del coco y reconstituido como incrustación, Se evita el uso de tintillas.

Color: Natural según material		Capacidad de Producción / mes: 20		Dimensiones Generales (mm)				
Peso (gr.):	Precio Unitario:	Pendiente	Precio por mayor:	Pendiente	Largo:	Ancho:	Alto:	Diámetro:
Artesano: Luz Edith Mesa Teléfono: 3117659031				60 cm 30 cm 110 cm				
Grupo o Taller: Parque Artesanal Loma de la cruz				Departamento: Valle del cauca Ciudad: Cali				
Certificado Hecho a Mano Si <input checked="" type="checkbox"/> No <input type="checkbox"/>				Localidad <input type="checkbox"/> Vereda <input type="checkbox"/> Resguardo <input type="checkbox"/>				

Observaciones: Los refrentes utilizados son las iconografías tradicionales indígenas de la cultura YOTOCO

Responsable: Guillermo Jurado Botero	Dibujante: Guillermo Jurado Botero	Terminada <input type="checkbox"/>	En proceso <input checked="" type="checkbox"/>
Aprobado por:	Fecha: 30/09/2015	Referente(s) <input type="checkbox"/> Línea <input type="checkbox"/>	Muestra <input type="checkbox"/> <input checked="" type="checkbox"/>

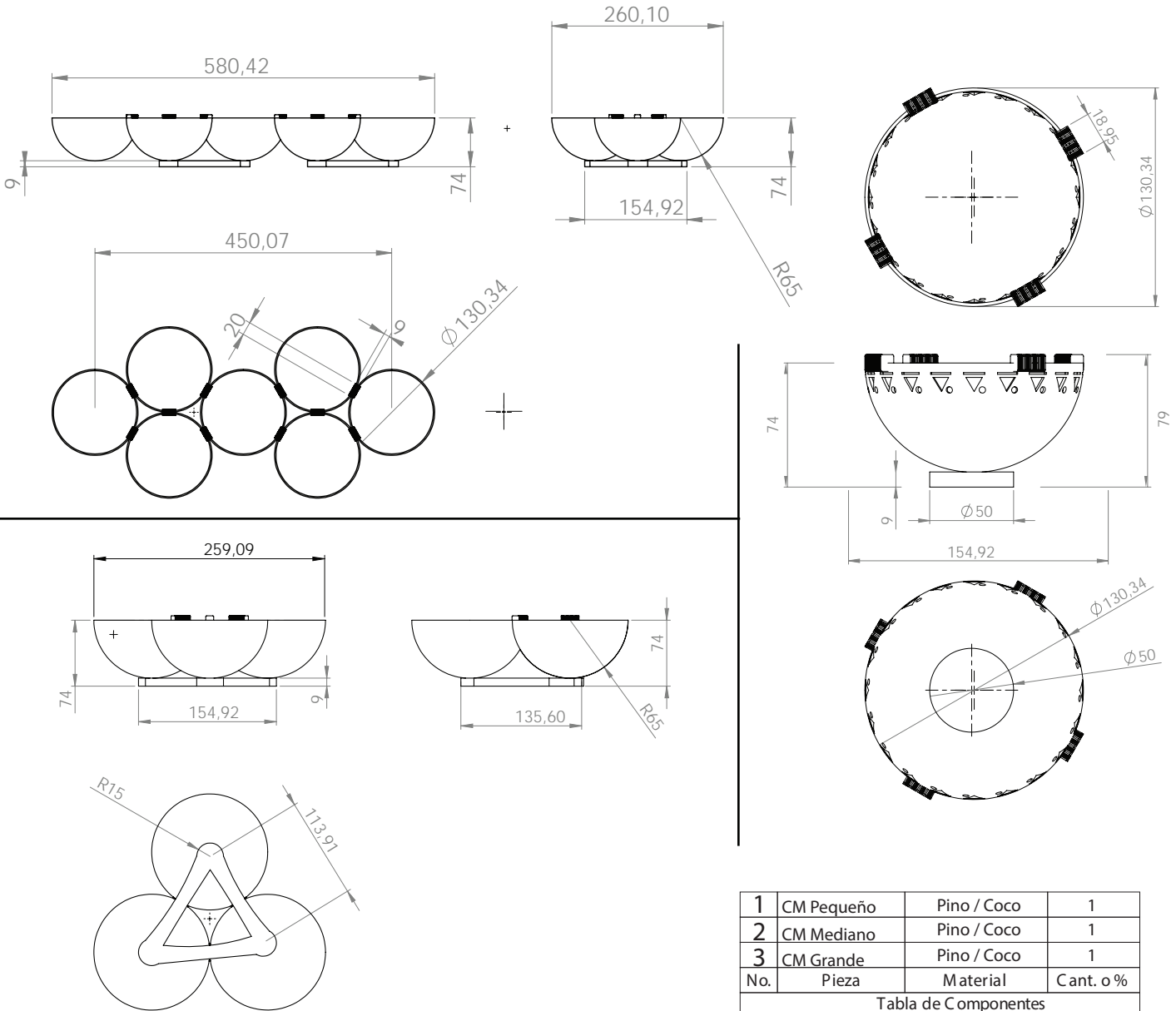

No.	Pieza	Material	Cant. o %
1	CM Pequeño	Pino / Coco	1
2	CM Mediano	Pino / Coco	1
3	CM Grande	Pino / Coco	1

Tabla de Componentes

Nombre de la Pieza: **Centros de Mesa línea hogar** Referencia: **1,2,3** ESC. X:X Hoja No. **1** N/p
 Oficio: **Madera** Técnica: **Varios** Materia Prima: **COCO / Madera**

Especificaciones Técnicas: Elementos desarrollados por medio de aserrado, calado, taladrado, pegado y lijado. Acabados naturales según el material, Uso del coco y reconstituido como incrustación, Se evita el uso de tintillas.

Color: Natural según material	Capacidad de Producción / mes: 20	Dimensiones Generales (mm)			
Peso (gr.):	Precio Unitario:	Pendiente	Precio por mayor:	Pendiente	Diámetro:
Artesano: Luz Edith Mesa		Teléfono: 3117659031		Largo: 60 cm	Ancho: 26 cm
Grupo o Taller: Parque Artesanal Loma de la cruz		Departamento: Valle del cauca		Alto: 7 cm	
Certificado Hecho a Mano Si <input checked="" type="checkbox"/> No <input type="checkbox"/>		Localidad <input type="checkbox"/> Vereda <input type="checkbox"/> Resguardo <input type="checkbox"/>			

Observaciones: Los refrentes utilizados son las iconografías tradicionales indígenas de la cultura YOTOCO

Responsable: **Guillermo Jurado Botero** Dibujante: **Guillermo Jurado Botero**
 Aprobado por: Fecha: 30/09/2015 Referente(s) Línea Muestra

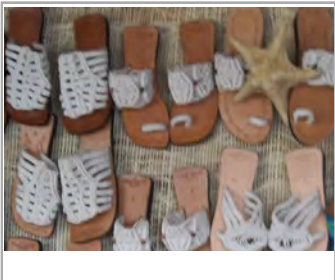

3	a.) Grande b.) Mediano c.) Pequeño	Hilo de algodón Cuero		20% 80%
No.	Pieza	Material	Cant	Porc%
Tabla de Componentes				

Nombre de la pieza Conjunto de canastos		Referencia: Tecnicas dominadas por la artesana		ESC.	
Oficio: Tejeduría y marroquinería		Técnica: Macrame		Materia Prima: Cuero e hilo de algodón	
Especificaciones Técnicas: El cuerpo de los canastos es en cuero con costura manual y detalle en macrame en la parte superior		Dimensiones por producto: a.) Grande 32 cm X 26cm X 12 cm b.) Mediano 28 cm X 22cm X 9 cm c.) Pequeño 18 cm X 14cm X 7cm			
Color: 	Capacidad de Producción / mes:		Dimensiones Generales		
Peso (gr.):	Precio Unitario	Precio por Mayor	Largo:	Ancho:	Alto:
Artisano: Hernory Torres		Teléfono: 314 5428706		Diametro:	
Grupo o Taller:		Departamento: Valle del Cauca		Municipio: Cali - Parque Artesanal Loma de la Cruz	
Certificado Hecho a mano: <input type="checkbox"/> Si <input checked="" type="checkbox"/> No		Centro Poblado: <input type="checkbox"/> Resguardo Caserío <input type="checkbox"/> Localidad Vereda <input checked="" type="checkbox"/> N/A Corramiento			
Observaciones:					Terminado <input type="checkbox"/> En Proceso <input checked="" type="checkbox"/>
Responsable: Nini Espitia		Dibujante: Nini Espitia			
Aprobado por:		Fecha: 15 / Oct /15	<input checked="" type="checkbox"/> Referentes	<input checked="" type="checkbox"/> Línea	



Ficha de Producto y Planos Técnicos
Carta

CODIGO: FORCVS 14A V.03
FECHA: 16 06 2014

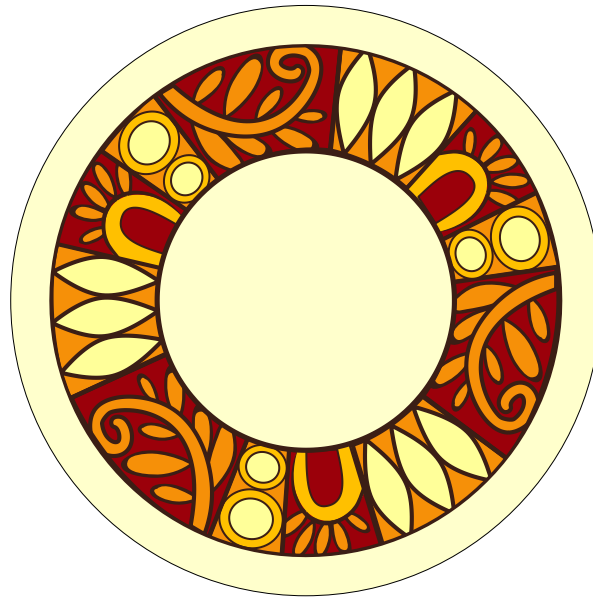

No.	Pieza	Material	Cant. o %

Tabla de Componentes

Nombre de la Pieza: PLATO EN CERAMICA	Referencia: ESC. X:X	Hoja No. N/p
Oficio: CERAMISTA	Técnica:	Materia Prima:

Especificaciones Técnicas:

Color:	Capacidad de Producción / mes: 50	Dimensiones Generales (mm)				
Peso (gr.):	Precio Unitario: \$ 27.380	Precio por mayor: \$ 22.000	Largo:	Ancho:	Alto:	Diámetro:

Artesano: CECILIA FRANCO	Teléfono: 3176755682	
Grupo o Taller:	Departamento: VALLE DEL CAUCA	Ciudad: CALI
Certificado Hecho a Mano Si No X	Localidad: Vereda Resguardo :	

Observaciones:

Responsable:	Dibujante:					
Aprobado por:	Fecha: dd/mm/aaaa	Referente(s)	Línea <input type="checkbox"/>	Muestra <input type="checkbox"/>	Terminada <input type="checkbox"/>	En proceso <input checked="" type="checkbox"/>

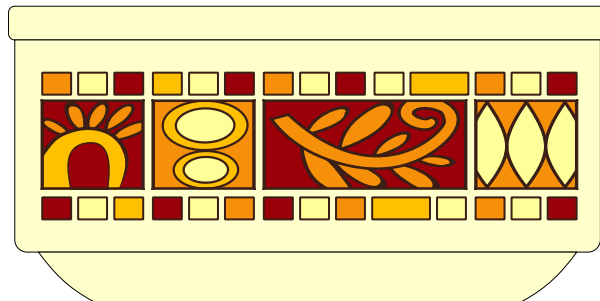

No.	Pieza	Material	Cant. o %
Tabla de Componentes			

Nombre de la Pieza: AZUCARERA	Referencia: ESC. X:X	Hoja No. N/p
Oficio: CERAMISTA	Técnica:	Materia Prima:

Especificaciones Técnicas:

Color:	Capacidad de Producción / mes: 50	Dimensiones Generales (mm)				
Peso (gr.):	Precio Unitario: \$ 42.080	Precio por mayor: \$ 38.000	Largo:	Ancho:	Alto:	Diámetro:

Artesano: CECILIA FRANCO	Teléfono: 3176755682	
Grupo o Taller:	Departamento: VALLE DEL CAUCA	Ciudad: CALI
Certificado Hecho a Mano Si No X	Localidad: Vereda	Resguardo :

Observaciones:

Responsable:	Dibujante:
Aprobado por:	Fecha: dd/mm/aaaa Referente(s) Línea Muestra

Terminada
 En proceso

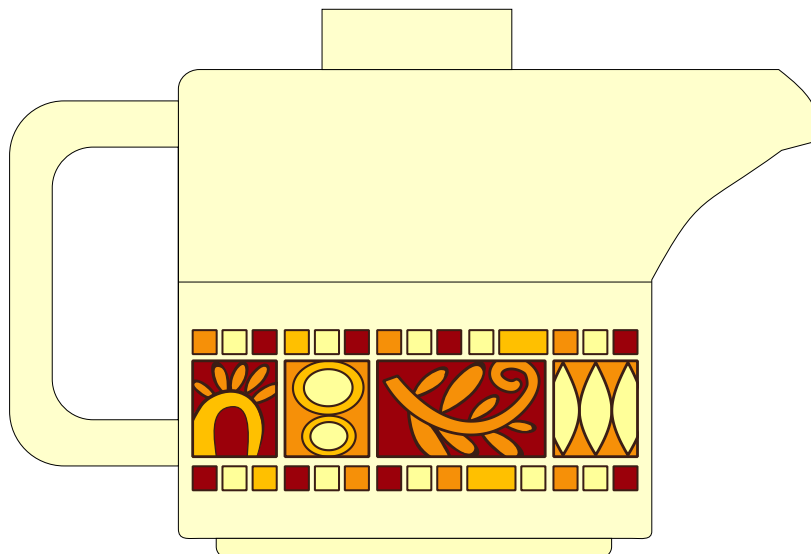

No.	Pieza	Material	Cant. o %
Tabla de Componentes			

Nombre de la Pieza: TETERA		Referencia: ESC. X:X		Hoja No. N/p	
Oficio: CERAMISTA		Técnica:		Materia Prima:	
Especificaciones Técnicas:					
Color:		Capacidad de Producción / mes: 50		Dimensiones Generales (mm)	
Peso (gr.):	Precio Unitario: \$ 61.200	Precio por mayor: \$ 57.000	Largo:	Ancho:	Alto: Diámetro:
Artesano: CECILIA FRANCO		Teléfono: 3176755682			
Grupo o Taller:			Departamento: VALLE DEL CAUCA		Ciudad: CALI
Certificado Hecho a Mano Si No X			Localidad Vereda Resguardo :		
Observaciones:					
Responsable:			Dibujante:		
Aprobado por:			Fecha: dd/mm/aaaa	Referente(s)	Línea <input type="checkbox"/> Muestra <input type="checkbox"/> <input checked="" type="checkbox"/>

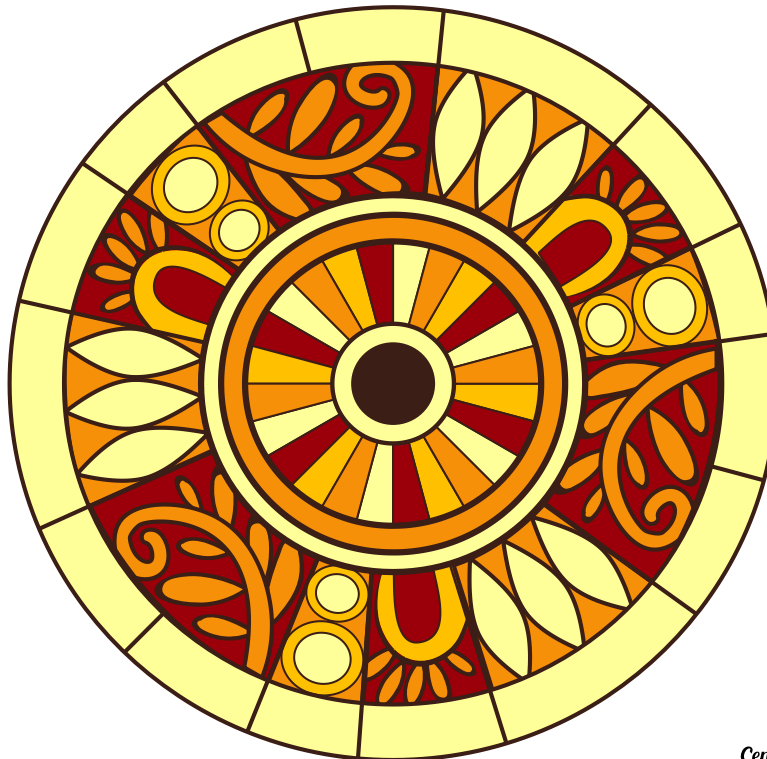

Centr.

No.	Pieza	Material	Cant. o %

Tabla de Componentes

Nombre de la Pieza: TETERA Referencia: ESC. X:X Hoja No. N/p
Oficio: CERAMISTA Técnica: Materia Prima:

Especificaciones Técnicas:

Color: Capacidad de Producción / mes: 50 Dimensiones Generales (mm)
Peso (gr.): Precio Unitario: \$ 61.200 Precio por mayor: \$ 57.000 Largo: Ancho: Alto: Diámetro:

Artesano: CECILIA FRANCO Teléfono: 3176755682
Grupo o Taller: Departamento: VALLE DEL CAUCA Ciudad: CALI
Certificado Hecho a Mano Si No X Localidad Vereda Resguardo :

Observaciones:

Responsable: Dibujante:
Aprobado por: Fecha: dd/mm/aaaa Referente(s) Línea Muestra

Terminada:
En proceso:



3	a.) Grande b.) Mediano c.) Pequeño	Hilo guajiro Detalles en Madera		90% 10%
No.	Pieza	Material	Cant	Porc%
Tabla de Componentes				

Nombre de la pieza Conjunto de contenedores		Referencia: Dibujos y tramas de la cultura Calima		ESC.	
Oficio: Tejeduría		Técnica: Crochet		Materia Prima: Hilo guajiro	
Especificaciones Técnicas: Los contenedores llevan una base en madera (Pino o Cedro)			Dimensiones por producto: a.) Grande 26cm X 6cm b.) Mediano 20cm X 8cm c.) Pequeño 12cm X 11cm		
Color: 		Capacidad de Producción / mes:		Dimensiones Generales	
Peso (gr.):		Precio Unitario		Precio por Mayor	
Artisano: Carmen Velasquez		Telefono: 311 3309453		Largo:	Ancho:
Grupo o Taller:		Departamento: Valle del Cauca		Municipio: Cali - Parque Artesanal Loma de la Cruz	
Certificado Hecho a mano: <input type="checkbox"/> Si <input checked="" type="checkbox"/> No		Centro Poblado:		<input type="checkbox"/> Resguardo Casero	<input type="checkbox"/> Localidad Verdadera
Observaciones:				<input checked="" type="checkbox"/> N/A Contracimiento	
Responsable: Nini Espitia		Dibujante: Nini Espitia		Terminado <input type="checkbox"/> En Proceso <input checked="" type="checkbox"/>	
Aprobado por:		Fecha: 15 / Oct /15			

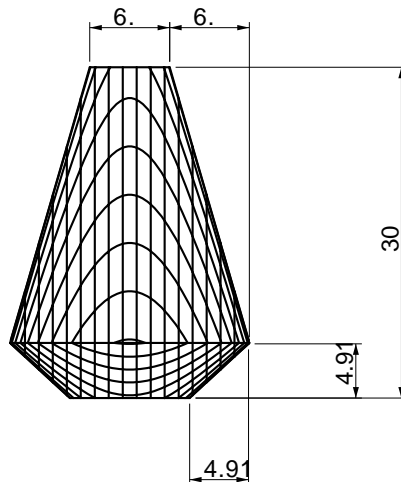
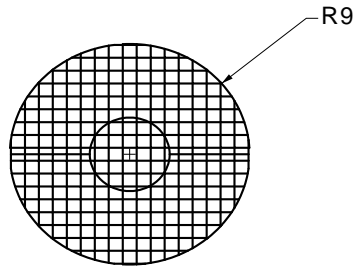

No.	Pieza	Material	Cant. o %

Tabla de Componentes

Nombre de la Pieza: Jarron de Madera	Referencia: ESC. X:X	Hoja No.: N/p
Oficio: Ebanistería	Técnica: Torno	Materia Prima: Madera prensada

Especificaciones Técnicas: Jarron de Madera prensada, torneado de 30 cms de alto por 6 cms de diametro

Color:	Capacidad de Producción / mes: 30	Dimensiones Generales (mm)			
Peso (gr.):	Precio Unitario: \$ 170.000	Precio por mayor: \$ 154.000	Largo:	Ancho:	Alto: 30 cms
					Diámetro: 4,91

Artesano: Jaime Gonzalez Cortes	Teléfono: 3183181213	
Grupo o Taller:	Departamento: valle del cauca	Ciudad: Cali
Certificado Hecho a Mano Si No x	Localidad Vereda Resguardo :	

Observaciones:

Responsable:	Dibujante:				
Aprobado por:	Fecha: dd/mm/aaaa	Referente(s)	Línea <input type="checkbox"/>	Muestra <input type="checkbox"/>	x <input type="checkbox"/>

Terminada
En proceso

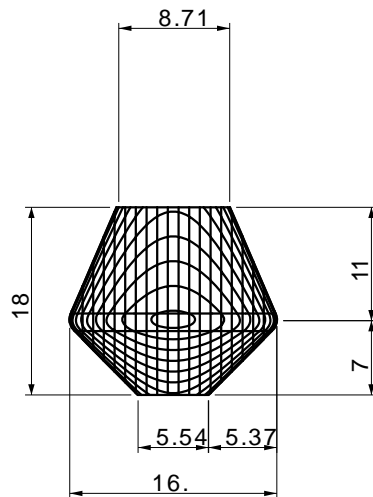
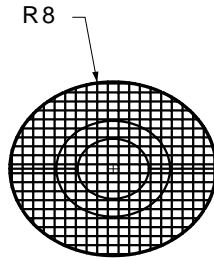

No.	Pieza	Material	Cant. o %
Tabla de Componentes			

Nombre de la Pieza: Jarron de Madera	Referencia: ESC. X:X	Hoja No. N/p
Oficio: Ebanistería	Técnica: Torno	Materia Prima: Madera prensada

Especificaciones Técnicas: Jarron de Madera prensada, torneado de 18 cms de alto por 6 cms de diametro

Color:	Capacidad de Producción / mes: 30	Dimensiones Generales (mm)			
Peso (gr.):	Precio Unitario: \$ 140.000	Precio por mayor: \$ 118.000	Largo:	Ancho:	Alto: 18 cms
					Diámetro: 8,71

Artesano: Jaime Gonzalez Cortes	Teléfono: 3183181213	
Grupo o Taller:	Departamento: Valle del cauca	Ciudad: Cali
Certificado Hecho a Mano Si No x	Localidad Vereda Resguardo :	

Observaciones:

Responsable:	Dibujante:				
Aprobado por:	Fecha: dd/mm/aaaa	Referente(s)	Línea <input type="checkbox"/>	Muestra <input type="checkbox"/>	x <input type="checkbox"/>

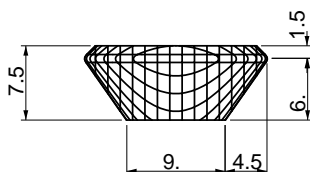
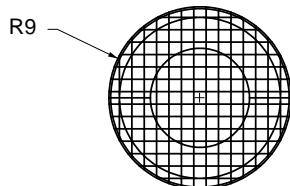

No.	Pieza	Material	Cant. o %

Tabla de Componentes

Nombre de la Pieza: Batea de Madera Referencia: ESC. X:X Hoja No. N/p
Oficio: Ebanisteria Técnica: Torno Materia Prima: Madera prensada

Especificaciones Técnicas: Batea de Madera prensada, torneado de 6 cms de diametro

Color:	Capacidad de Producción / mes: 30	Dimensiones Generales (mm)				
Peso (gr.):	Precio Unitario: \$ 90.000	Precio por mayor: \$ 118.000	Largo:	Ancho:	Alto: 7.5 cms	Diámetro: 8,71

Artesano: Jaime Gonzalez Cortes Teléfono: 3183181213

Grupo o Taller: Departamento: Valle del cauca Ciudad: Cali

Certificado Hecho a Mano Si No x Localidad Vereda Resguardo :

Observaciones:

Responsable: Dibujante:
Aprobado por: Fecha: dd/mm/aaaa Referente(s) Línea Muestra Terminada En proceso

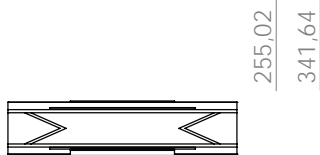
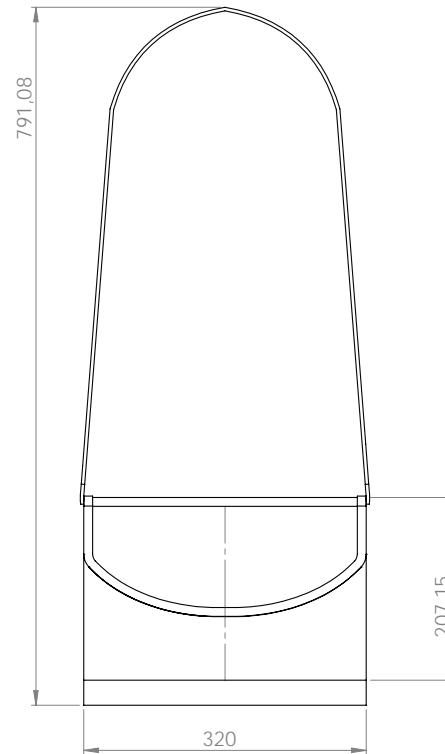
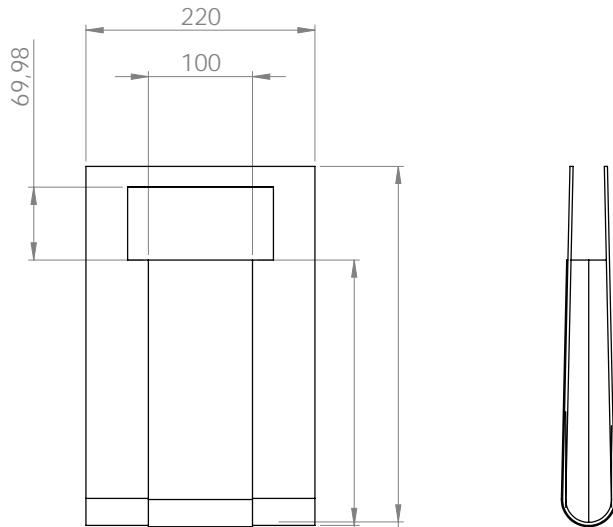
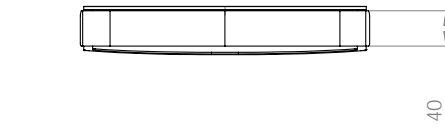
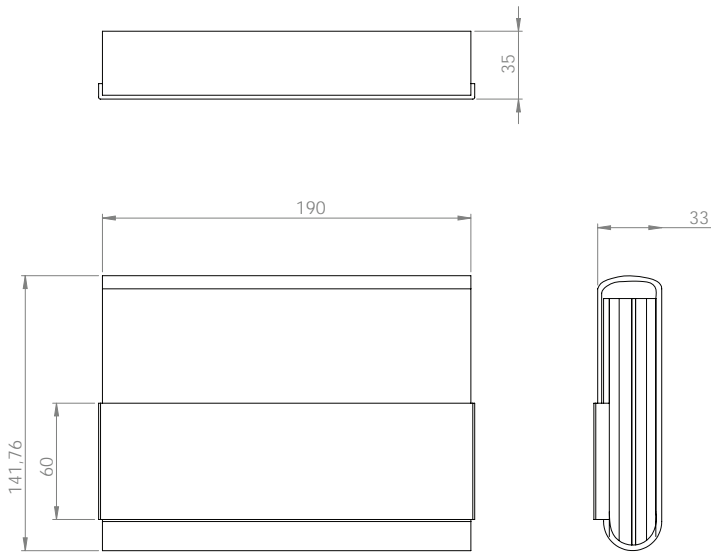

3	Bolso mediano	Mostacilla/Cuero	1
2	Bolso Sobre	Mostacilla/Cuero	1
1	Bolso grande	Mostacilla/Cuero	1
No.	Pieza	Material	Cant. o %
Tabla de Componentes			

Nombre de la Pieza: **Bolsos Iconografía CALIMA** Referencia: 1, 2, 3 ESC. X:X Hoja No. **1** N/p

Oficio: **Tejeduría** Técnica: **Telar mostacilla** Materia Prima: **Mostacilla**

Especificaciones Técnicas: Bolsos elaborados en cuero con apliques decorativos de mostacilla, el interior del bolso viene forrado en tela y sus laterales son de este mismo material. La dimension del tamaño del telar depende directamente del tamaño del bolso.

Color: 	Capacidad de Producción / mes: 24	Dimensiones Generales (mm) MAX:				
Peso (gr.):	Precio Unitario: Pendiente	Precio por mayor: Pendiente	Largo: 30 cm	Ancho: 10 cm	Alto: 20 cm	Diámetro:

Artesano: Carmen Alicia Vidal	Teléfono: 3148143601	Departamento: Valle del cauca		Ciudad: Cali	
Grupo o Taller: P Artesanal Loma de la cruz	Localidad: <input type="checkbox"/> Vereda <input type="checkbox"/> Resguardo <input type="checkbox"/>				
Certificado Hecho a Mano Si <input checked="" type="checkbox"/> No <input type="checkbox"/>					

Observaciones: Los referentes utilizados son: la Iconografía de la cultura CALIMA, los graficos se encuentran sujetos a cambios.

Responsable: Guillermo Jurado Botero	Dibujante: Guillermo Jurado Botero	Referente(s) <input type="checkbox"/> Línea <input type="checkbox"/> Muestra <input checked="" type="checkbox"/>
Aprobado por:	Fecha: 30/09/2015	

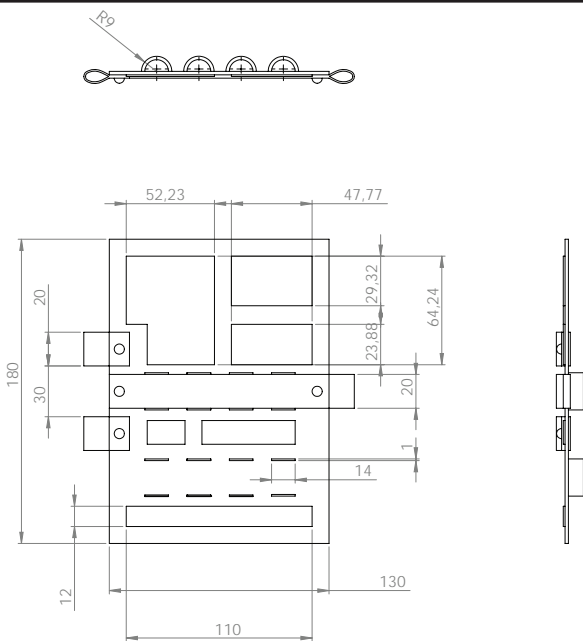
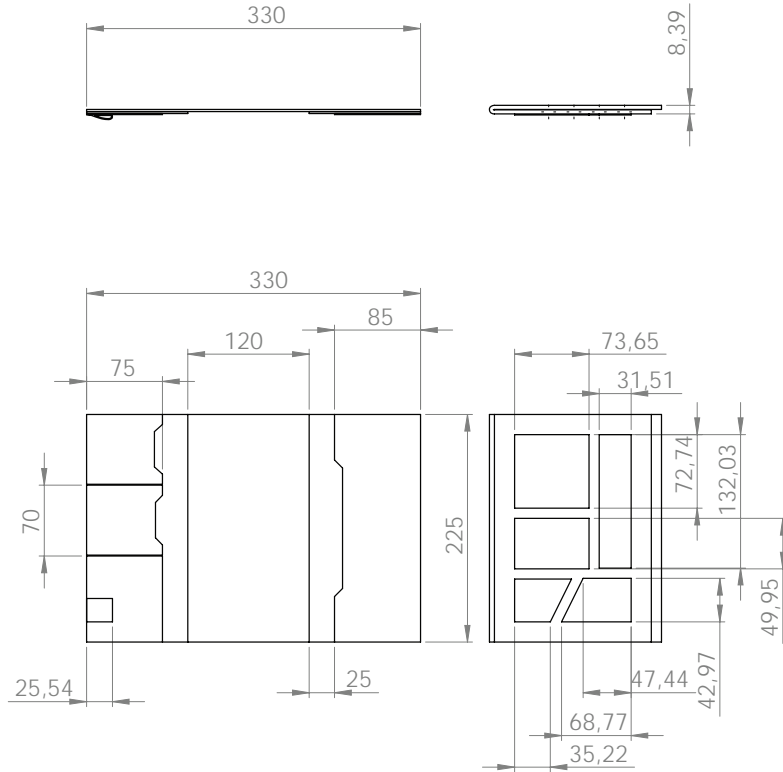
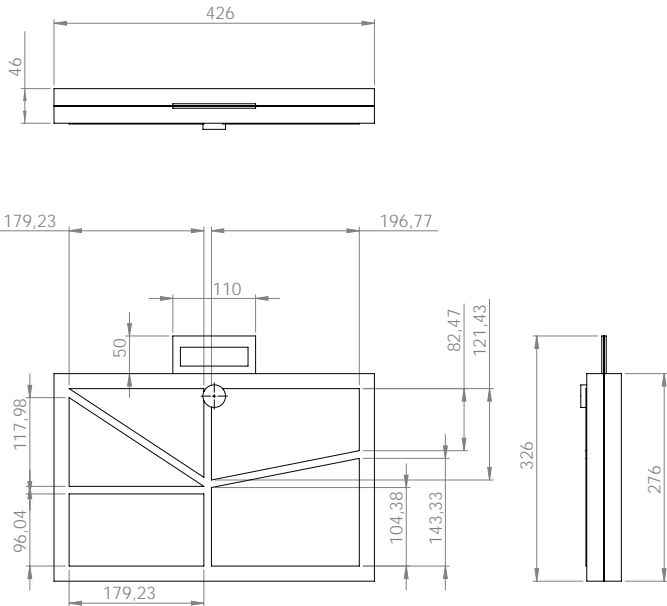

No.	Pieza	Material	Cant. o %
3	Porta Lapices	Cuero	1
2	Estuche	Cuero	1
1	Carpeta	Cuero	1

Tabla de Componentes

Nombre de la Pieza: **Linea Oficina** Referencia: 1, 2, 3 ESC. X:X Hoja No. **1** N/p
 Oficio: **Trabajo del cuero** Técnica: **Varios** Materia Prima: **Cuero**

Especificaciones T

Color: ■■	Capacidad de Producción / mes: 12	Dimensiones Generales (mm) MAX:				
Peso (gr.):	Precio Unitario: Pendiente	Precio por mayor: Pendiente	Largo: 30 cm	Ancho: 10 cm	Alto: 20 cm	Diámetro:

Artesano: **Luz Marina Ortiz** Teléfono: 3157144217
 Grupo o Taller: P Artesanal Loma de la cruz Departamento: Valle del cauca Ciudad: Cali
 Certificado Hecho a Mano Si X No Localidad Vereda Resguardo

Observaciones: Los referentes utilizados son: la geografía de los cultivos de caña de azucar en el valle del cauca.

Responsible: **Guillermo Jurado Botero** Dibujante: **Guillermo Jurado Botero**
 Aprobado por: Fecha: 30/09/2015 Referente(s) Línea Muestra

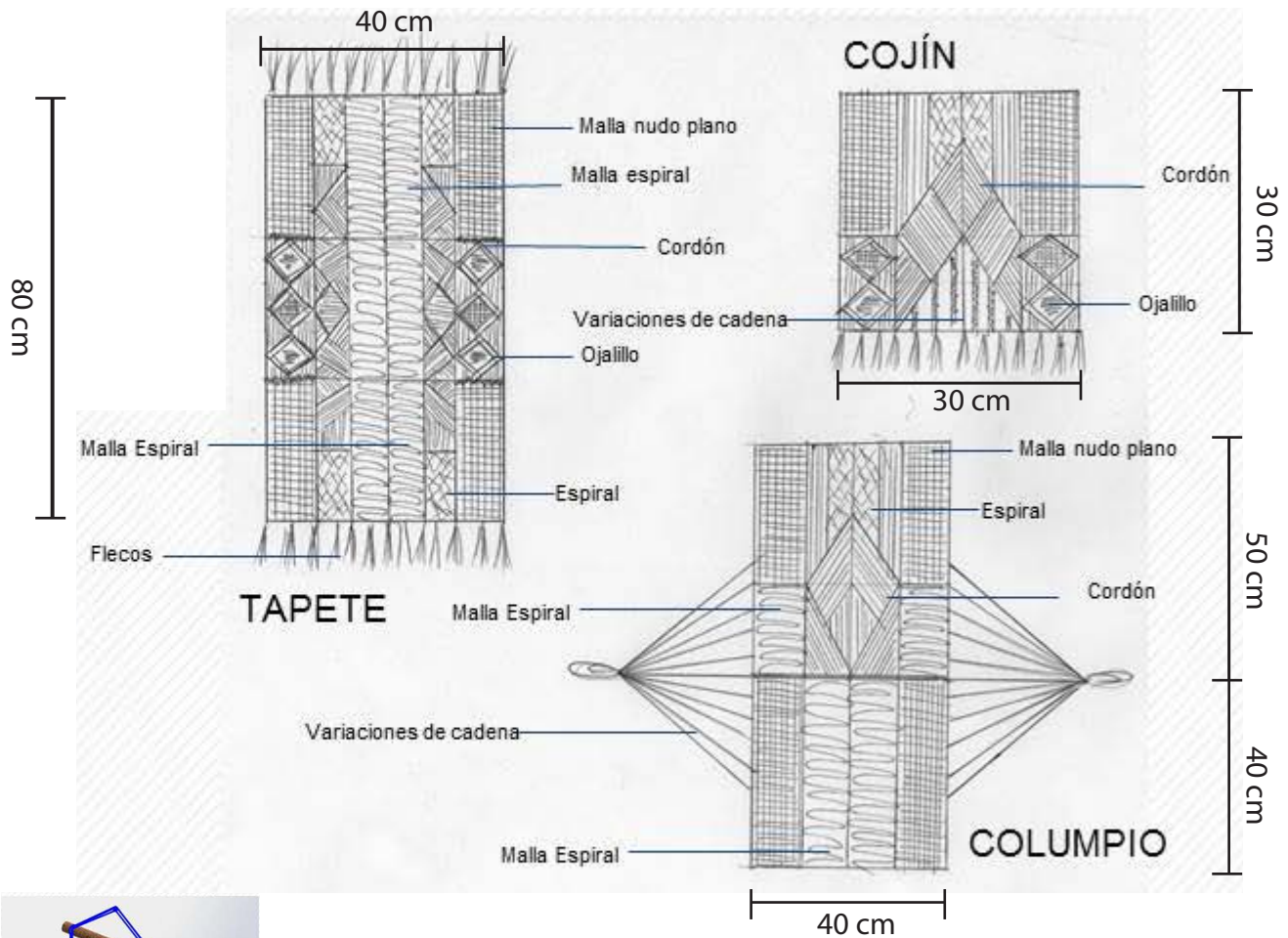

1	Cojin	Bronce / Plata	1
2	Tapete	Bronce / Plata	1
3	Columpio	Bronce / Plata	1
No.	Pieza	Material	Cant. o %
Tabla de Componentes			

Nombre de la Pieza: **Objetos Descanso** Referencia: **1,2,3** ESC. X:X Hoja No. **1** N/p

Oficio: **Tejeduria** Técnica: **Varios** Materia Prima: **Hilos Algodon**

Especificaciones Tecnicas: Al manejar refrentes de tecnica en los productos lo que se muestra es la habilidad del artesano en hacer composiciones de mezclas de tecnicas, presenta diferentes tipos de nudos entre ellos, malla espiral, nudo plano, cordon, feston, ojalillo y variaciones de cadena

Color: Baño en oro, o plata	Capacidad de Producción / mes: 12	Dimensiones Generales (mm) MAX						
Peso (gr .):	Precio Unitario:	Pendiente	Precio por mayor:	Pendiente	Largo:	Ancho :	Alto:	Diámetro:

Artesano: **William Vesga** Teléfono: 3105350008
 Grupo o Taller: **Parque Artesanal Loma de la Cruz** Departamento: **Valle del cauca** Ciudad: **Cali**
 Certificado Hecho a Mano Si No Localidad Vereda Resguardo

Observaciones:

Res pons able: **Guillermo Jurado Botero** Dibujante: **Guillermo Jurado Botero**
 Aprobado por: Fecha: 30/09/2015 Referente(s) Línea Muestra



3	Bolso mediano	Mostacilla/Cuero	1
2	Bolso Sobre	Mostacilla/Cuero	1
1	Bolso grande	Mostacilla/Cuero	1
No.	Pieza	Material	Cant. o %
Tabla de Componentes			

Nombre de la Pieza: **Bolsos Iconografía CALIMA** Referencia: 1, 2, 3 ESC. X:X Hoja No. **1** N/p

Oficio: **Tejeduría** Técnica: **Telar mostacilla** Materia Prima: **Mostacilla**

Especificaciones Técnicas: Bolsos elaborados en cuero con apliques decorativos de mostacilla, el interior del bolso viene forrado en tela y sus laterales son de este mismo material. La dimension del tamaño del telar depende directamente del tamaño del bolso.

Color: 	Capacidad de Producción / mes: 24	Dimensiones Generales (mm) MAX:				
Peso (gr.):	Precio Unitario: Pendiente	Precio por mayor: Pendiente	Largo: 30 cm	Ancho: 10 cm	Alto: 20 cm	Diámetro:
Artesano: Carmen Alicia Vidal		Teléfono: 3148143601				
Grupo o Taller: P Artesanal Loma de la cruz			Departamento: Valle del cauca		Ciudad: Cali	
Certificado Hecho a Mano Si X No			Localidad <input type="checkbox"/> Vereda <input type="checkbox"/> Resguardo <input type="checkbox"/>			

Observaciones: Los referentes utilizados son: la Iconografía de la cultura CALIMA, los graficos se encuentran sujetos a cambios.

Responsable: Guillermo Jurado Botero	Dibujante: Guillermo Jurado Botero	Terminada <input type="checkbox"/>	En proceso <input checked="" type="checkbox"/>
Aprobado por:	Fecha: 30/09/2015	Referente(s) <input type="checkbox"/> Línea <input type="checkbox"/>	Muestra <input type="checkbox"/> <input checked="" type="checkbox"/>



1	Bandeja Red G	Papel Mache	1
2	Bandeja Red	Papel Mache	1
3	Centro Mesa	Papel Mache	1
No.	Pieza	Material	Cant. o %
Tabla de Componentes			

Nombre de la Pieza: **Arquitectura caleña** Referencia: **1,2,3** ESC. X:X Hoja No. **1** N/p

Oficio: **Modelado** Técnica: **Papel Mache** Materia Prima: **Papel**

Especificaciones Técnicas: Elementos desarrollados en su totalidad en papel mache, la intervencion grafica corresponde a la gran habilidad del artesano de hacer composiciones de arte popular.

Color: BASE <input type="checkbox"/>	Capacidad de Producción / mes: 12	Dimensiones Generales (mm) MAX						
Peso (gr.):	Precio Unitario:	Pendiente	Precio por mayor:	Pendiente	Largo: 40 cm	Ancho: 40 cm	Alto: 16 cm	Diámetro:
Artesano: Enrique Varela		Teléfono:						
Grupo o Taller:			Departamento: Valle del cauca		Ciudad: Cali			
Certificado Hecho a Mano Si <input checked="" type="checkbox"/> No <input type="checkbox"/>			Localidad <input type="checkbox"/> Vereda <input type="checkbox"/> Resguardo <input type="checkbox"/>					

Observaciones:

Responsable: **Guillermo Jurado Botero** Dibujante: **Guillermo Jurado Botero**
 Aprobado por: Fecha: 30/09/2015 Referente(s) Línea Muestra

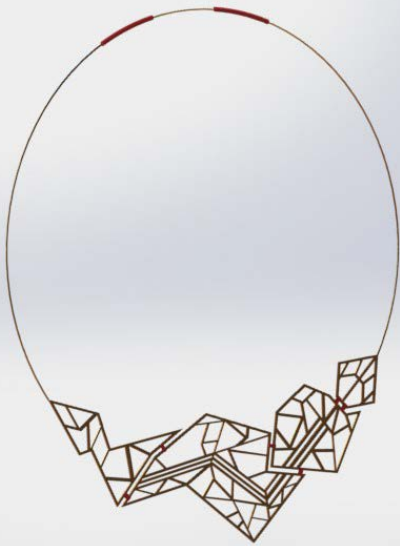

No.	Pieza	Material	Cant. o %
1	Peineta	Bronce / Plata	1
1	Aretes	Bronce / Plata	1
1	Collar	Bronce / Plata	1
Tabla de Componentes			

Nombre de la Pieza: **Accesorios arco iris** Referencia: 1, 2, 3 ESC. X:X Hoja No. **1** N/p

Oficio: **Joyería** Técnica: **Calado** Materia Prima: **Bronce / Plata**

Especificaciones Técnicas: los tres productos se desarrollan bajo tecnicas de calado, la especialidad del artesano.

Color:	Capacidad de Producción / mes: 10	Dimensiones Generales (mm) MAX:				
Peso (gr .):	Precio Unitario: Pendiente	Precio por mayor: Pendiente	Largo:	Ancho :	Alto:	Diámetro: 30 cm

Artesano: **Jonathan Zuleta** Teléfono: 3226209784
 Grupo o Taller: P Artesanal Loma de la cruz Departamento: Valle del cauca Ciudad: Cali
 Certificado Hecho a Mano Si No Localidad Vereda Resguardo

Observaciones: El referente utilizado es: La lagartija arco iris del valle del cauca

Responsible: **Guillermo Jurado Botero** Dibujante: **Guillermo Jurado Botero**
 Aprobado por: Fecha: 30/09/2015 Referente(s) Línea Muestra



3	Collar	Mostacilla	1
2	Pulso	Mostacilla	1
1	Aretes	Mostacilla	1
No.	Pieza	Material	Cant. o %
Tabla de Componentes			

Nombre de la Pieza: **Accesorios** Referencia: 1, 2, 3 ESC. X:X Hoja No. **1** N/p

Oficio: **Tejeduria** Técnica: **Telar mostacilla** Materia Prima: **Mostacilla**

Especificaciones Técnicas: El diseño Planteado Integra diferentes tecnicas como: enhebrado, tejido en tubito y broches en mostacilla, presenta composiciones de color especificas en cada una de las tecnicas, los graficos corresponden a la iconografía tradicional indigena de la comunidad del artesano y su sicologia del color.

Color: <input type="checkbox"/> <input type="checkbox"/> <input type="checkbox"/>	Capacidad de Producción / mes: 24	Dimensiones Generales (mm) MAX:				
Peso (gr.):	Precio Unitario: Pendiente	Precio por mayor: Pendiente	Largo:	Ancho:	Alto:	Diámetro: 40 cm

Artesano: **Jose Flamedes** Teléfono:

Grupo o Taller: P Artesanal Loma de la cruz Departamento: Valle del cauca Ciudad: Cali

Certificado Hecho a Mano Si No Localidad Vereda Resguardo

Observaciones: Los referentes utilizados son: la Iconografía de la cultura indigena del artesano, y referente de tecnica.

Responsable: **Guillermo Jurado Botero** Dibujante: **Guillermo Jurado Botero**

Aprobado por: Fecha: 30/09/2015 Referente(s) Línea Muestra

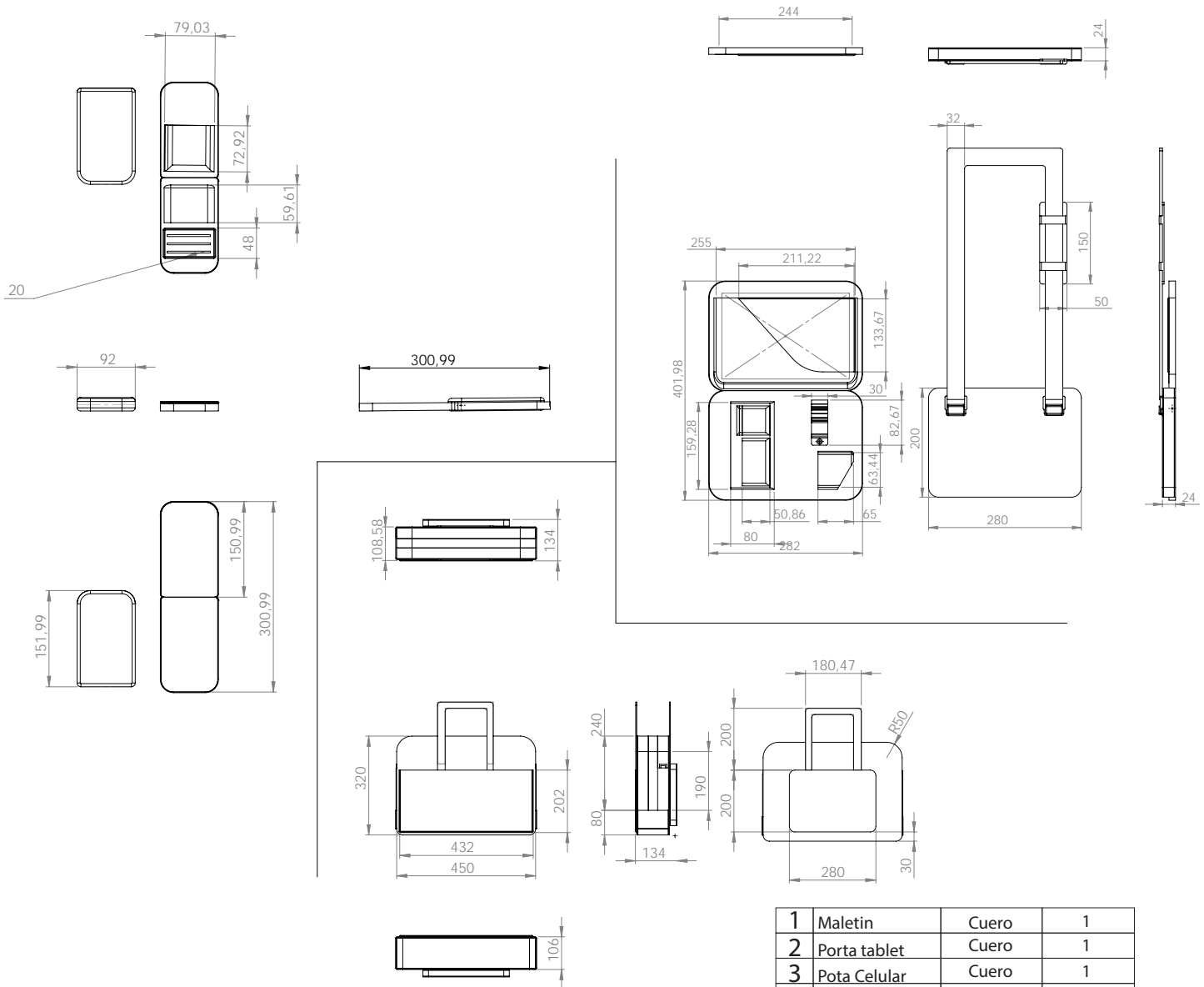

No.	Pieza	Material	Cant. o %
1	Maletin	Cuero	1
2	Porta tablet	Cuero	1
3	Pota Celular	Cuero	1

Tabla de Componentes

Nombre de la Pieza: **Maletin Kit Viajero** Referencia: **1,2,3** ESC. X:X Hoja No. **1** N/p
 Oficio: **Trabajo del cuero** Técnica: **Varias** Materia Prima: **Cuero**

Especificaciones Técnicas: Son productos con multiples funciones y compartimentos para objetos en especial: Tablet, celular, agenda, lapicero entre otros, no llevan ningun tipo de forro, son 100% cuero, todos los diseños llevan cremallera y graficos alusivos a la cultura sonso.

Color:	Capacidad de Producción / mes: 20	Dimensiones Generales (mm)				
Peso (gr.):	Precio Unitario: Pendiente	Precio por mayor: Pendiente	Largo: 40 cm	Ancho: 10 cm	Alto: 32 cm	Diámetro:

Artesano: **Jose Holmes Mafla** Teléfono:
 Grupo o Taller: **Parque Artesanal Loma de la Cruz** Departamento: **Valle del cauca** Ciudad: **Cali**
 Certificado Hecho a Mano Si No Localidad Vereda Resguardo

Observaciones:

Responsible: **Guillermo Jurado Botero** Dibujante: **Guillermo Jurado Botero**
 Aprobado por: Fecha: **30/09/2015** Referente(s) Línea Muestra



No.	Pieza	Material	Cant. o %
1	La merced	Cuero	1
2	San Antonio	Cuero	1
3	Museo Religioso	Cuero	1
Tabla de Componentes			

Nombre de la Pieza: **Maletin Kit Viajero** Referencia: **1,2,3** ESC. X:X Hoja No. **1** N/p
Oficio: **Trabajo del cuero** Técnica: **Varias** Materia Prima: **Cuero**

Especificaciones Técnicas: Son productos con multiples funciones y compartimentos para objetos en especial: Tablet, celular, agenda, lapicero entre otros, no llevan ningun tipo de forro, son 100% cuero, todos los diseños llevan cremallera y graficos alusivos a la cultura sonso.

Color:	Capacidad de Producción / mes: 20	Dimensiones Generales (mm)				
Peso (gr .):	Precio Unitario: Pendiente	Precio por mayor: Pendiente	Largo: 40 cm	Ancho : 10 cm	Alto: 32 cm	Diámetro:
Artesano: Jose Holmes Mafla		Teléfono:				
Grupo o Taller: Parque Artesanal Loma de la Cruz			Departamento: Valle del cauca		Ciudad: Cali	
Certificado Hecho a Mano Si <input checked="" type="checkbox"/> No <input type="checkbox"/>			Localidad <input type="checkbox"/> Vereda <input checked="" type="checkbox"/> Resguardo <input type="checkbox"/>			

Observaciones:

Responsible: **Guillermo Jurado Botero** Dibujante: **Guillermo Jurado Botero**
Aprobado por: Fecha: 30/09/2015 Referente(s) Línea Muestra

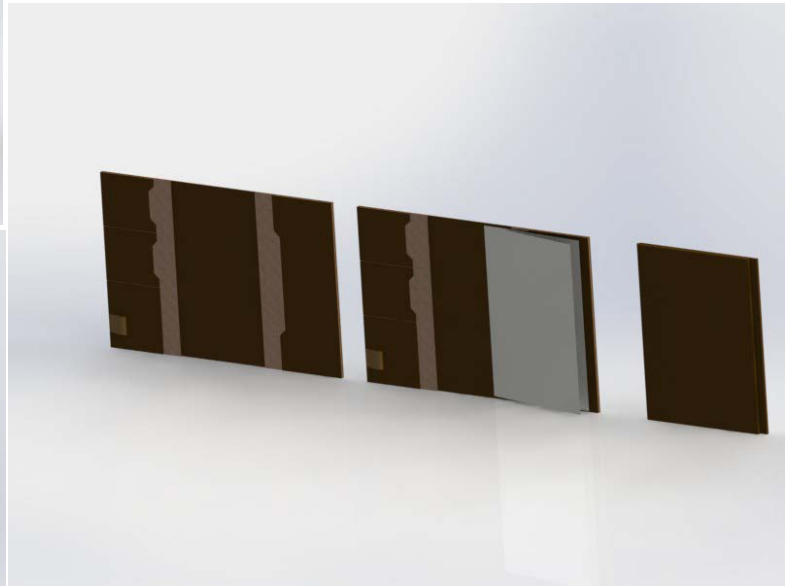
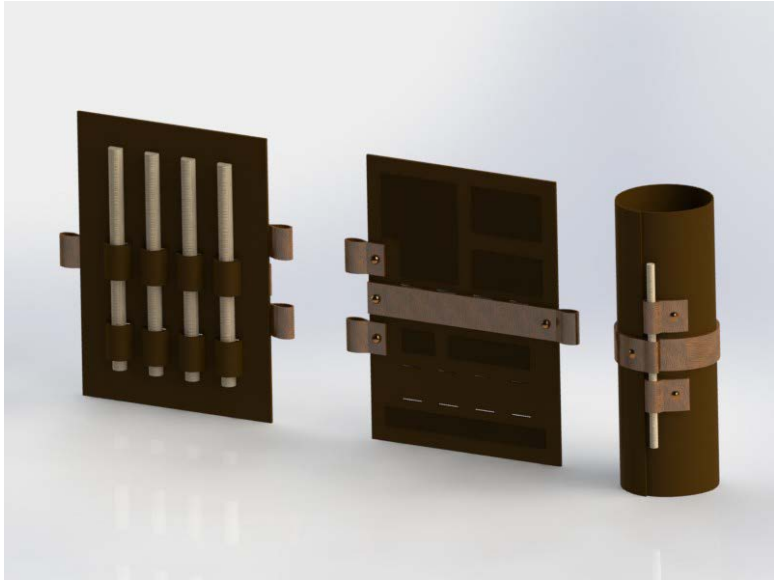

No.	Pieza	Material	Cant. o %
3	Porta Lapices	Cuero	1
2	Estuche	Cuero	1
1	Carpeta	Cuero	1

Tabla de Componentes

Nombre de la Pieza: **Linea Oficina** Referencia: 1, 2, 3 ESC. X:X Hoja No. **1** N/p

Oficio: **Trabajo del cuero** Técnica: **Varios** Materia Prima: **Cuero**

Especificaciones T

Color: ■■	Capacidad de Producción / mes: 12	Dimensiones Generales (mm) MAX:				
Peso (gr.):	Precio Unitario: Pendiente	Precio por mayor: Pendiente	Largo: 30 cm	Ancho: 10 cm	Alto: 20 cm	Diámetro:

Artesano: **Luz Marina Ortiz** Teléfono: 3157144217

Grupo o Taller: P Artesanal Loma de la cruz Departamento: Valle del cauca Ciudad: Cali

Certificado Hecho a Mano Si No Localidad Vereda Resguardo

Observaciones: Los referentes utilizados son: la geografía de los cultivos de caña de azúcar en el valle del cauca.

Responsable: **Guillermo Jurado Botero** Dibujante: **Guillermo Jurado Botero**

Aprobado por: Fecha: 30/09/2015 Referente(s) Línea Muestra



1	Accesorio 1	Bronce / Plata	1
2	Accesorio 2	Bronce / Plata	1
3	Accesorio 3	Bronce / Plata	1
No.	Pieza	Material	Cant. o %
Tabla de Componentes			

Nombre de la Pieza: **Collar, Pulso, Broche Cabello** Referencia: **1,2,3** ESC. X:X Hoja No. **1** N/p

Oficio: **Joyeria** Técnica: **Calado** Materia Prima: **Plata / Bronce**

Especificaciones Técnicas: Accesorios elaborados en plata, se da prioridad a la Técnica del calado en todas las piezas, las tres integran la técnica de martillado, los referentes utilizados para fueron la flora y fauna asociada a la iconografía ancestral de la cultura Calima.

Color: Baño en oro, o plata		Capacidad de Producción / mes: 12		Dimensiones Generales (mm) MAX				
Peso (gr .):	Precio Unitario:	Pendiente	Precio por mayor:	Pendiente	Largo:	Ancho :	Alto:	Diámetro: 30 cm
Artesano: Wilfredo Mendez			Teléfono: 3137565694					
Grupo o Taller: Parque Artesanal Loma de la Cruz				Departamento: Valle del cauca Ciudad: Cali				
Certificado Hecho a Mano Si <input checked="" type="checkbox"/> No				Localidad <input type="checkbox"/> Vereda <input type="checkbox"/> Resguardo <input type="checkbox"/>				

Observaciones:

Responsible: **Guillermo Jurado Botero** Dibujante: **Guillermo Jurado Botero**
Aprobado por: Fecha: 30/09/2015 Referente(s) Línea Muestra

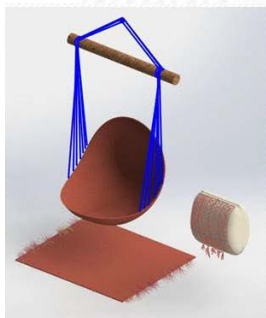
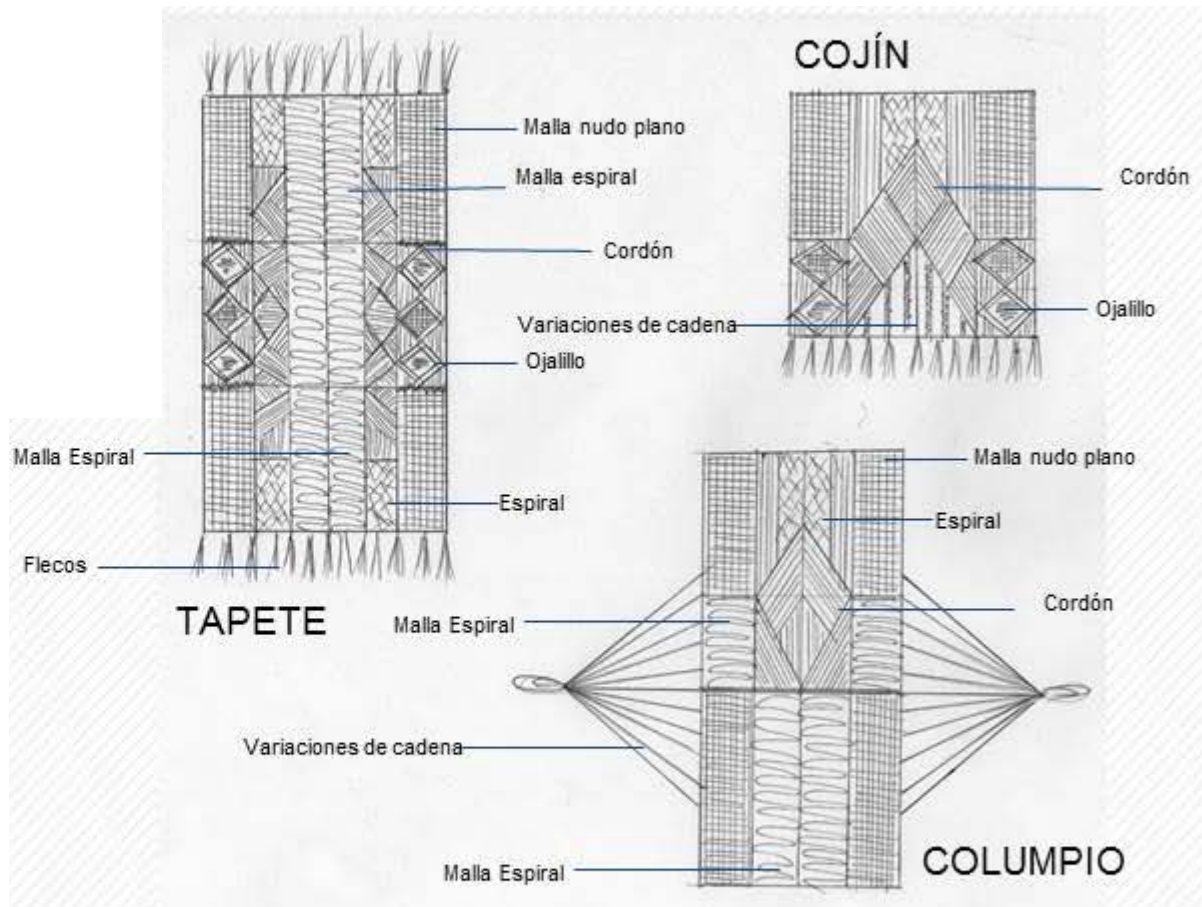

1	Cojin	Bronce / Plata	1
2	Tapete	Bronce / Plata	1
3	Columpio	Bronce / Plata	1
No.	Pieza	Material	Cant. o %
Tabla de Componentes			

Nombre de la Pieza: **Objetos Descanso** Referencia: **1,2,3** ESC. X:X Hoja No. **1** N/p

Oficio: **Tejeduria** Técnica: **Varios** Materia Prima: **Hilos Algodon**

Especificaciones Tecnicas: Al manejar referentes de tecnica en los productos lo que se muestra es la habilidad del artesano en hacer composiciones de mezclas de tecnicas, presenta diferentes tipos de nudos entre ellos, malla espiral, nudo plano, cordon, feston, ojalillo y variaciones de cadena

Color: Baño en oro, o plata	Capacidad de Producción / mes: 12	Dimensiones Generales (mm) MAX						
Peso (gr.):	Precio Unitario:	Pendiente	Precio por mayor:	Pendiente	Largo:	Ancho:	Alto:	Diámetro:

Artesano: **William Vesga** Teléfono: 3105350008
 Grupo o Taller: **Parque Artesanal Loma de la Cruz** Departamento: **Valle del cauca** Ciudad: **Cali**
 Certificado Hecho a Mano Si No Localidad Vereda Resguardo

Observaciones:

Responsible: **Guillermo Jurado Botero** Dibujante: **Guillermo Jurado Botero**
 Aprobado por: Fecha: 30/09/2015 Referente(s) Línea Muestra



1	Tubular 1	Madera / Vidrio	1
2	Triangulo 1	Madera / Vidrio	1
3	Transversal 1	Madera / Vidrio	1
No.	Pieza	Material	Cant. o %
Tabla de Componentes			

Nombre de la Pieza: **Lamparas Hogar** Referencia: **1,2,3** ESC. X:X Hoja No. **1** N/p
Oficio: **Reciclaje** Técnica: **Varios** Materia Prima: **Vidrio / Madera**

Especificaciones Técnicas: Acabados de la madera con sellador lijable y pirograbado segun el caso, superficies de vidrio con acabado opalizado o con vidriograbador segun el caso.

Color: Natural segun el material	Capacidad de Producción / mes: 15	Dimensiones Generales (mm) MAX	
Peso (gr .):	Precio Unitario: Pendiente	Precio por mayor: Pendiente	
		Largo:	Ancho : Alto: Diámetro:
			30 cm 32 cm

Artesano: **Cristian Gonzales** Teléfono: 3164238539
Grupo o Taller: Departamento: **Valle del cauca** Ciudad: **Cali**
Certificado Hecho a Mano Si No Localidad Vereda Resguardo

Observaciones: Los diseños impresos sobre las superficies de vidrio corresponde a iconografía Precolombina del Valle del Cauca

Responsible: **Guillermo Jurado Botero** Dibujante: **Guillermo Jurado Botero**
Aprobado por: Fecha: 30/09/2015 Referente(s) Línea Muestra

1. Porta velas

Referentes: Cultura Calima (Gráficos)

Dimensión Aprox: 30 cm Diámetro

Compuesto de 4 partes

Variación de composiciones



No.	Pieza	Material	Cant. o %
1	Portavelas	Mostacilla/Madera	1
Tabla de Componentes			

Nombre de la Pieza: **Portavelas CALIMA** Referencia: 1, 2, 3 ESC. X:X Hoja No. **1** N/p

Oficio: **Tejeduria** Técnica: **Telar mostacilla** Materia Prima: **Mostacilla**

Especificaciones Técnicas: Bolsos elaborados en cuero con apliques decorativos de mostacilla, el interior del bolso viene forrado en tela y sus laterales son de este mismo material. La dimension del tamaño del telar depende directamente del tamaño del bolso.

Color: 	Capacidad de Producción / mes: 24	Dimensiones Generales (mm) MAX:				
Peso (gr.):	Precio Unitario: Pendiente	Precio por mayor: Pendiente	Largo:	Ancho:	Alto: 15 cm	Diámetro: 30 cm

Artesano: **Jose Flamedes** Teléfono:

Grupo o Taller: P Artesanal Loma de la cruz Departamento: Valle del cauca Ciudad: Cali

Certificado Hecho a Mano Si No Localidad Vereda Resguardo

Observaciones: Los referentes utilizados son: la Iconografía de la cultura CALIMA, los graficos se encuentran sujetos a cambios.

Responsable: **Guillermo Jurado Botero** Dibujante: **Guillermo Jurado Botero**

Aprobado por: Fecha: 30/09/2015 Referente(s) Línea Muestra

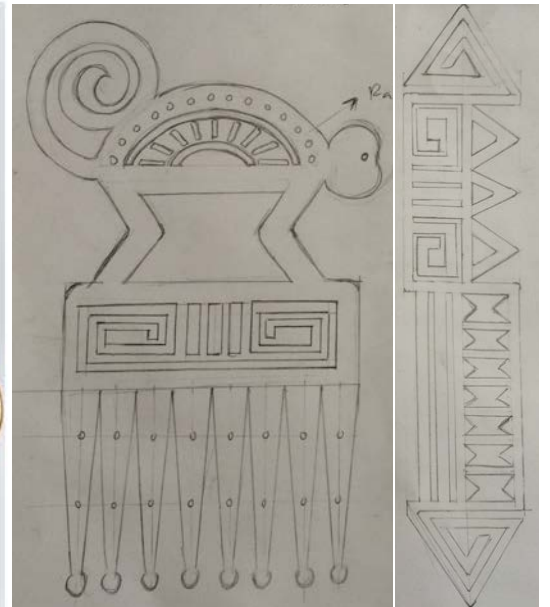

1	Accesorio 1	Bronce / Plata	1
2	Accesorio 2	Bronce / Plata	1
3	Accesorio 3	Bronce / Plata	1
No.	Pieza	Material	Cant. o %
Tabla de Componentes			

Nombre de la Pieza: **Collar, Pulso, Broche Cabello** Referencia: **1,2,3** ESC. X:X Hoja No. **1** N/p

Oficio: **Joyeria** Técnica: **Calado** Materia Prima: **Plata / Bronce**

Especificaciones Técnicas: Accesorios elaborados en plata, se da prioridad a la Técnica del calado en todas las piezas, las tres integran la técnica de martillado, los referentes utilizados para fueron la flora y fauna asociada a la iconografía ancestral de la cultura Calima.

Color: Baño en oro, o plata		Capacidad de Producción / mes: 12		Dimensiones Generales (mm) MAX				
Peso (gr .):	Precio Unitario:	Pendiente	Precio por mayor:	Pendiente	Largo:	Ancho :	Alto:	Diámetro: 30 cm
Artesano: Wilfredo Mendez			Teléfono: 3137565694					

Grupo o Taller: **Parque Artesanal Loma de la Cruz** Departamento: **Valle del cauca** Ciudad: **Cali**
 Certificado Hecho a Mano Si No Localidad Vereda Resguardo

Observaciones:

Responsible: **Guillermo Jurado Botero** Dibujante: **Guillermo Jurado Botero**
 Aprobado por: Fecha: 30/09/2015 Referente(s) Línea Muestra

Terminada
En proceso



1	Paila 1	Cobre / Bronce	1
2	Paila 2	Cobre / Bronce	1
3	Paila 3	Cobre / Bronce	1
No.	Pieza	Material	Cant. o %
Tabla de Componentes			

Nombre de la Pieza: **Pailas** Referencia: **1,2,3** ESC. X:X Hoja No. **1** N/p

Oficio: **Joyeria** Técnica: **Martillado** Materia Prima: **Cobre / Bronce**

Especificaciones Técnicas: Pailas elaboradas a mano, bajo la tecnica de martillado, con opcion de ser intervenida en calado, multiples dimensiones.

Color: Natural segun material	Capacidad de Producción / mes: 8	Dimensiones Generales (mm) MAX			
Peso (gr .):	Precio Unitario: Pendiente	Precio por mayor: Pendiente	Largo:	Ancho :	Alto: Diámetro: 30-80 cm

Artesano: **Wilfredo Mendez** Teléfono: 3137565694
 Grupo o Taller: Parque Artesanal Loma de la Cruz Departamento: **Valle del cauca** Ciudad: **Cali**
 Certificado Hecho a Mano Si No Localidad Vereda Resguardo

Observaciones:

Responsible: **Guillermo Jurado Botero** Dibujante: **Guillermo Jurado Botero**
 Aprobado por: Fecha: 30/09/2015 Referente(s) Línea Muestra

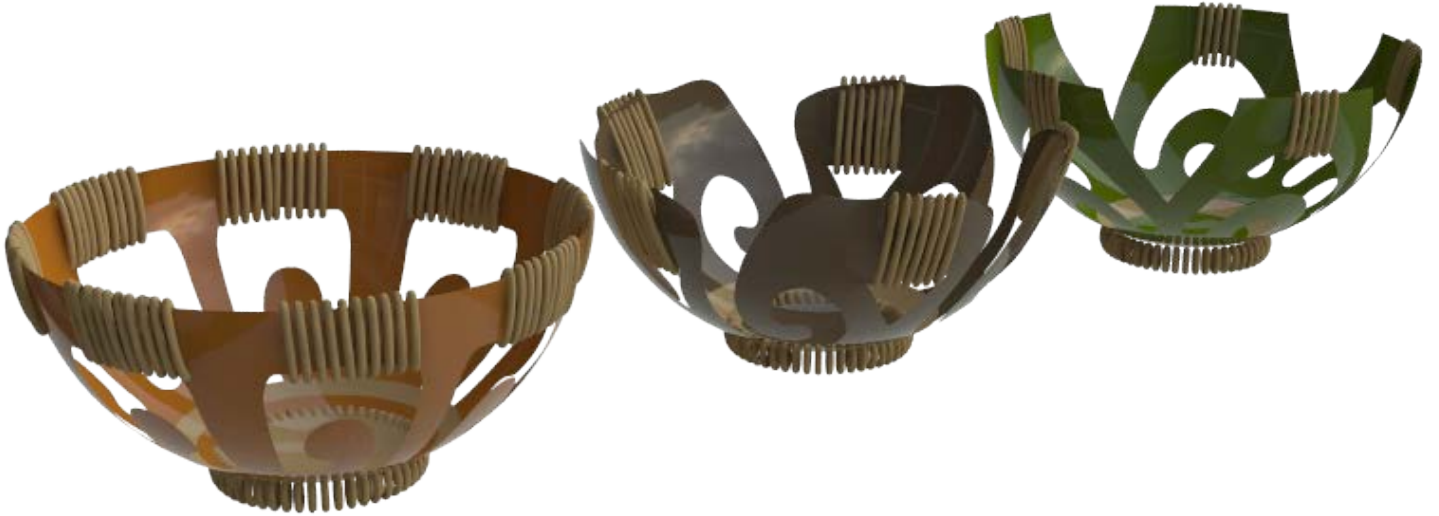

1	Cuenco Naranja	Totumo	1	
2	Cuenco Cafe	Yute	1	
3	Cuenco Verde		1	
No.	Pieza	Material	Cant	Porc%
Tabla de Componentes				

Nombre de la pieza Accesorios decoración (Cuencos)		Referencia: Grabados de los cuencos Calima		ESC.	
Oficio: Trabajo en Totumo		Tecnica:		Materia Prima: Totumo	
Especificaciones Técnicas: Todas las piezas llevan apliques en yute en los bordes y en la base para dar estabilidad a los cuencos			Dimensiones por producto: Cuenco Naranja 15cm Cuenco Cafe 15cm Cuenco Verde 15cm		
Color: 		Capacidad de Producción / mes:		Dimensiones Generales	
Peso (gr.):		Precio Unitario		Precio por Mayor	
Artesano: Melida Gomez		Telefono: 310 5350008		Largo:	
Grupo o Taller:		Departamento: Valle del Cauca		Municipio: Cali - Parque Artesanal Loma de la Cruz	
Certificado Hecho a mano: <input type="checkbox"/> Si <input checked="" type="checkbox"/> No		Centro Poblado:		<input type="checkbox"/> Resguardo Caserio <input type="checkbox"/> Localidad Vereda <input checked="" type="checkbox"/> N/A Corregimiento	
Observaciones:				Terminado <input type="checkbox"/> En Proceso <input checked="" type="checkbox"/>	
Responsable: Nini Espitia		Dibujante: Nini Espitia			
Aprobado por:		Fecha: 30 / Nov /15			
				<input checked="" type="checkbox"/> Referentes <input checked="" type="checkbox"/> Línea <input type="checkbox"/> Muestra <input type="checkbox"/>	

1



2



3



No.	Pieza	Material	Cant	Porc%
1	Frutero grande	Bronce	1	
2	Frutero mediano		1	
3	Frutero pequeño		1	
Tabla de Componentes				

Nombre de la pieza Colección fruterros		Referencia: Formas de figuras precolombinas Calima		ESC.	
Oficio: Trabajo en mateles		Tecnica: Calado y Soldadura		Materia Prima: Bronce	
Especificaciones Técnicas: Las piezas pueden ser elaboradas en bronce o acero. Dimensiones por producto: Frutero Grande 22cm X 10cm Frutero Mediano 20cm X 7cm Frutero Pequeño 15.2cm X 3cm					
Color: ■		Capacidad de Producción / mes:		Dimensiones Generales	
Peso (gr.):		Precio Unitario		Precio por Mayor	
Artisano: Nestor Lemos		Telefono: 317 6960244		Largo:	Ancho:
Grupo o Taller:		Departamento: Valle del Cauca		Alto:	Diametro: 22cm
Certificado Hecho a mano: <input type="checkbox"/> Si <input checked="" type="checkbox"/> No		Centro Poblado:		<input type="checkbox"/> Resguardo Caserío <input type="checkbox"/> Localidad Vereda <input checked="" type="checkbox"/> N/A Corregimiento	
Observaciones:					Terminado <input type="checkbox"/> En Proceso <input checked="" type="checkbox"/>
Responsable: Nini Espitia			Dibujante: Nini Espitia		
Aprobado por:			Fecha: 30 / Nov / 15		<input checked="" type="checkbox"/> Referentes <input checked="" type="checkbox"/> Línea Muestra <input type="checkbox"/> <input checked="" type="checkbox"/>

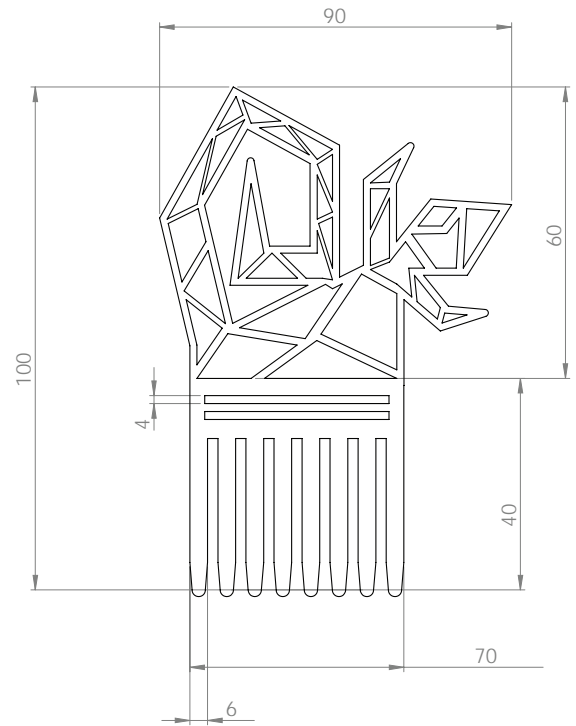
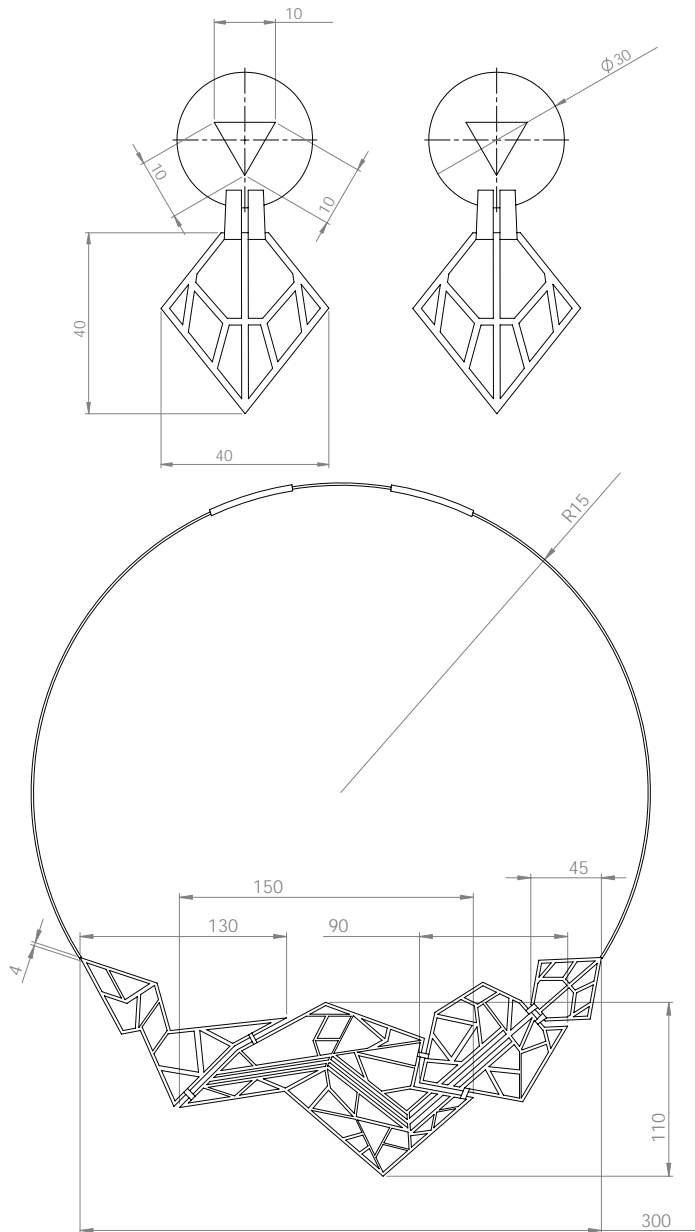

1	Peineta	Bronce / Plata	1
1	Aretes	Bronce / Plata	1
1	Collar	Bronce / Plata	1
No.	Pieza	Material	Cant. o %
Tabla de Componentes			

Nombre de la Pieza: **Accesorios arco iris** Referencia: 1, 2, 3 ESC. X:X Hoja No. **1** N/p

Oficio: **Joyería** Técnica: **Calado** Materia Prima: **Bronce / Plata**

Especificaciones Técnicas: los tres productos se desarrollan bajo tecnicas de calado, la especialidad del artesano.

Color:	Capacidad de Producción / mes: 10	Dimensiones Generales (mm) MAX:	
Peso (gr.):	Precio Unitario: Pendiente	Precio por mayor: Pendiente	Largo: Ancho: Alto: Diámetro: 30 cm

Artisano: **Jonathan Zuleta** Teléfono: 3226209784

Grupo o Taller: P Artesanal Loma de la cruz Departamento: Valle del cauca Ciudad: Cali

Certificado Hecho a Mano Si No Localidad Vereda Resguardo

Observaciones: El referente utilizado es: La lagartija arco iris del valle del cauca

Responsable: **Guillermo Jurado Botero** Dibujante: **Guillermo Jurado Botero**

Aprobado por: Fecha: 30/09/2015 Referente(s) Línea Muestra

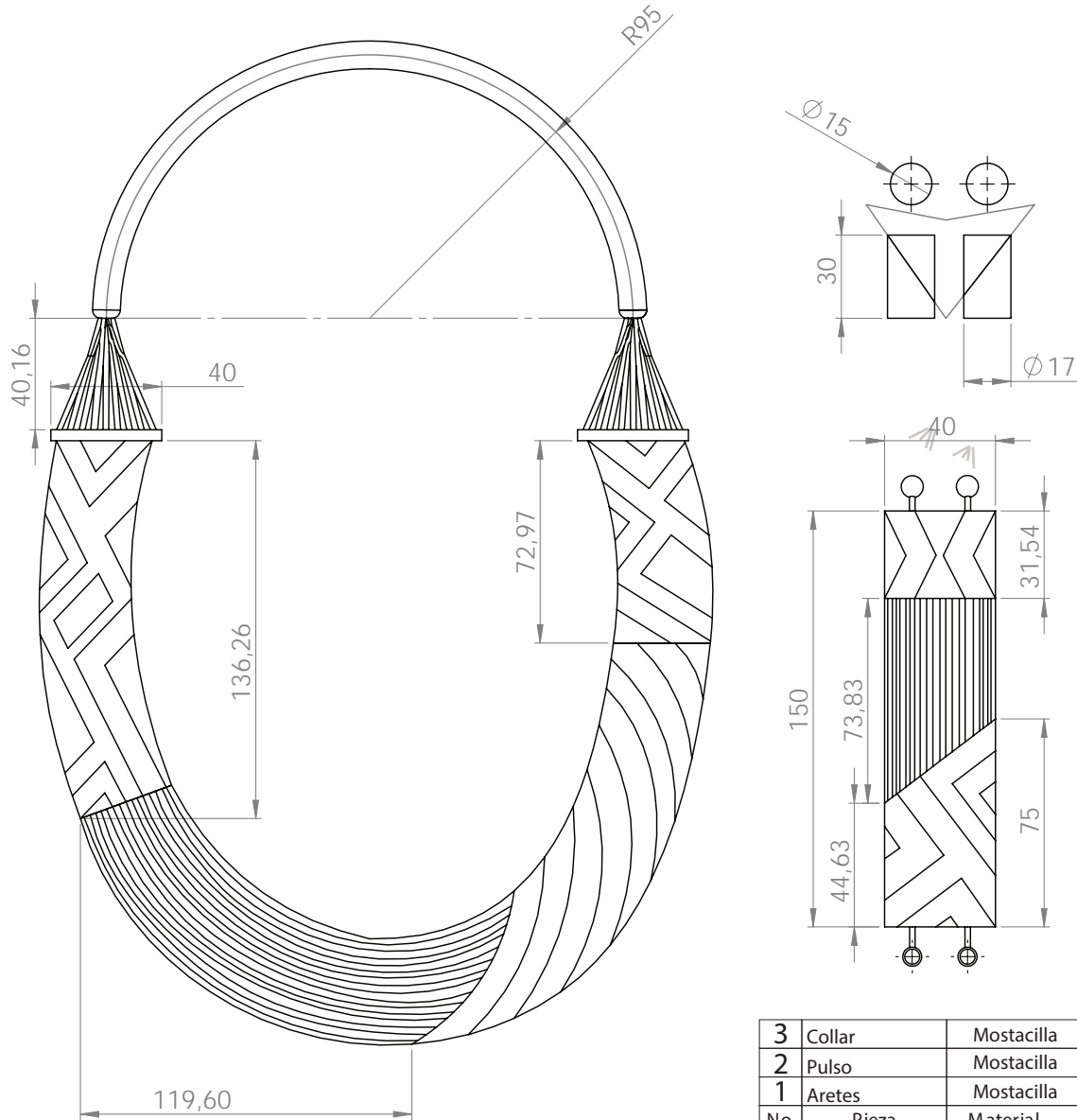

3	Collar	Mostacilla	1
2	Pulso	Mostacilla	1
1	Aretes	Mostacilla	1
No.	Pieza	Material	Cant. o %
Tabla de Componentes			

Nombre de la Pieza: **Accesorios** Referencia: 1, 2, 3 ESC. X:X Hoja No. **1** N/p

Oficio: **Tejeduria** Técnica: **Telar mostacilla** Materia Prima: **Mostacilla**

Especificaciones Técnicas: El diseño Planteado Integra diferentes tecnicas como: enhebrado, tejido en tubito y broches en mostacilla, presenta composiciones de color especificas en cada una de las tecnicas, los graficos corresponden a la iconografía tradicional indigena de la comunidad del artesano y su sicologia del color.

Color: <input type="checkbox"/> <input type="checkbox"/> <input type="checkbox"/>	Capacidad de Producción / mes: 24	Dimensiones Generales (mm) MAX:			
Peso (gr.):	Precio Unitario: Pendiente	Precio por mayor: Pendiente	Largo:	Ancho:	Alto: Diámetro: 40 cm

Artesano: Jose Flamedes	Teléfono:	Departamento: Valle del cauca		Ciudad: Cali
Grupo o Taller: P Artesanal Loma de la cruz	Localidad: <input type="checkbox"/> Vereda <input type="checkbox"/> Resguardo <input type="checkbox"/>			
Certificado Hecho a Mano Si X No				

Observaciones: Los referentes utilizados son: la Iconografía de la cultura indigena del artesano, y referente de tecnica.

Responsable: Guillermo Jurado Botero	Dibujante: Guillermo Jurado Botero	Referente(s) <input type="checkbox"/> Línea <input type="checkbox"/> Muestra <input type="checkbox"/> <input checked="" type="checkbox"/>
Aprobado por:	Fecha: 30/09/2015	



1	Gargantilla		1	
2	Aretes	Chaquira	1	
3	Collar	Bronce	1	
No.	Pieza	Material	Cant	Porc%
Tabla de Componentes				

Nombre de la pieza: Accesorios femeninos		Referencia: Sol Nasa		ESC.	
Oficio: Trabajo en chaquira		Tecnica: Tejido		Materia Prima: Chaquira	
Especificaciones Técnicas: La gargantilla es en bronce.			Dimensiones por producto: Gargantilla 23cm X 14.5cm Aretes 2cm X 2cm Collar 40cm X 14.5cm		
Color: 	Capacidad de Producción / mes:		Dimensiones Generales		
Peso (gr.):	Precio Unitario	Precio por Mayor	Largo:	Ancho:	Alto: Diámetro:
Artesano: Rocio Sanchez		Telefono: 321 7516266			
Grupo o Taller:		Departamento: Valle del Cauca		Municipio: Cali - Parque Artesanal Loma de la Cruz	
Certificado Hecho a mano: <input type="checkbox"/> Si <input checked="" type="checkbox"/> No		Centro Poblado: <input type="checkbox"/> Resguardo Caserío <input type="checkbox"/> Localidad Vereda <input checked="" type="checkbox"/> N/A Corregimiento			
Observaciones:					Terminado <input type="checkbox"/> En Proceso <input checked="" type="checkbox"/>
Responsable: Nini Espitia			Dibujante: Nini Espitia		
Aprobado por:			Fecha: 30 / Nov /15		<input checked="" type="checkbox"/> Referentes <input checked="" type="checkbox"/> Línea Muestra <input type="checkbox"/> <input checked="" type="checkbox"/>



1	Gargantilla		1	
2	Aretes	Chaquira	1	
3	Collar	Bronce	1	
No.	Pieza	Material	Cant	Porc%
Tabla de Componentes				

Nombre de la pieza: Accesorios femeninos		Referencia: Dibujos ancestrales de los paeces.		ESC.	
Oficio: Trabajo en chaquira		Técnica: Tejido		Materia Prima: Chaquira	
Especificaciones Técnicas: La gargantilla es en bronce.		Dimensiones por producto: Gargantilla 23cm X 14.5cm Aretes 2cm X 2cm Collar 40cm X 14.5cm			
Color: 	Capacidad de Producción / mes:		Dimensiones Generales		
Peso (gr.):	Precio Unitario	Precio por Mayor	Largo:	Ancho:	Alto: Diámetro:
Artesano: Rocio Sanchez		Telefono: 321 7516266			
Grupo o Taller:		Departamento: Valle del Cauca		Municipio: Cali - Parque Artesanal Loma de la Cruz	
Certificado Hecho a mano: <input type="checkbox"/> Si <input checked="" type="checkbox"/> No		Centro Poblado: <input type="checkbox"/> Resguardo Caserío <input type="checkbox"/> Localidad Vereda <input checked="" type="checkbox"/> N/A Corregimiento			
Observaciones:					Terminado <input type="checkbox"/> En Proceso <input checked="" type="checkbox"/>
Responsable: Nini Espitia		Dibujante: Nini Espitia			
Aprobado por:		Fecha: 30 / Oct /15		<input checked="" type="checkbox"/> Referentes <input checked="" type="checkbox"/> Línea Muestra <input type="checkbox"/> <input checked="" type="checkbox"/>	

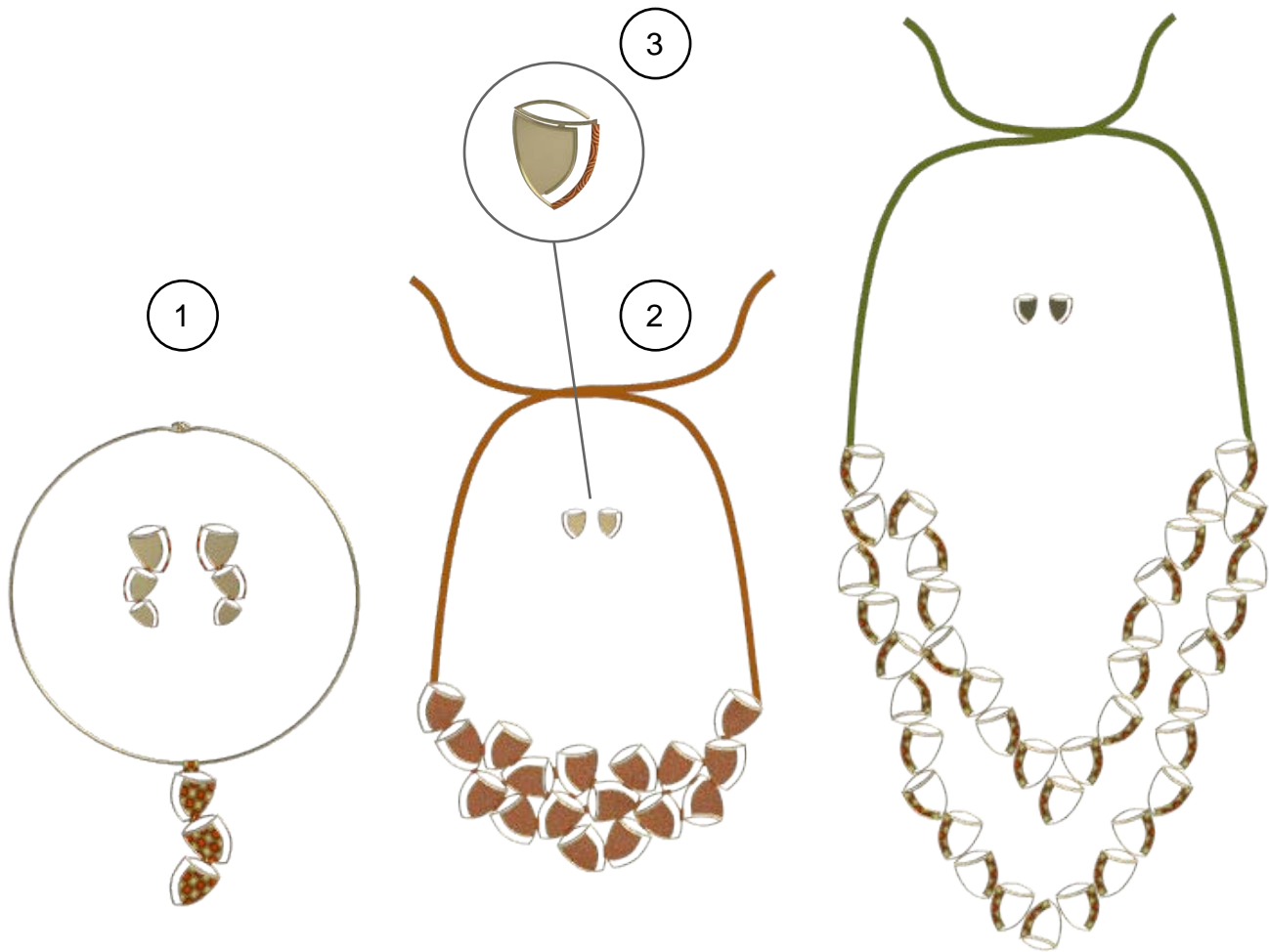

No.	Pieza	Material	Cant	Porc%
1	Gargantilla	Cordon enserado	1	
2	Collar medio	Bronce	1	
3	Aretes	Bronce	1	

Tabla de Componentes

Nombre de la pieza Accesorios femeninos		Referencia: Racimos de chontaduro		ESC.	
Oficio: Tejeduría y Trab. en metal		Tecnica: Macrame, Alambriismo		Materia Prima: Cordon enserado y bronce	
Especificaciones Técnicas: Las piezas metalicas son en bronce y cada una lleva un tejido en macrame en su interior			Dimensiones por producto: Gargantilla 23 cm X 16 cm Collar medio 25 cm X 18 cm Aretes 1.5 cm X 1 cm		
Color: 		Capacidad de Producción / mes:		Dimensiones Generales	
Peso (gr.):		Precio Unitario		Precio por Mayor	
Artisano: Veronica Diaz		Telefono: 322 6209784		Largo:	
Grupo o Taller:		Departamento: Valle del Cauca		Municipio: Cali - Parque Artesanal Loma de la Cruz	
Certificado Hecho a mano: <input type="checkbox"/> Si <input checked="" type="checkbox"/> No		Centro Poblado:		<input type="checkbox"/> Resguardo Caserio <input type="checkbox"/> Localidad Vereda <input checked="" type="checkbox"/> N/A Corraimiento	
Observaciones: De toda la coleccion presentada se elabora la gargantilla, el collar mediano y un par te aretes tipo topo, ya que la artesana no dispone del tiempo para elborar toda la coleccion.				Terminado <input type="checkbox"/> En Proceso <input checked="" type="checkbox"/>	
Responsable: Nini Espitia		Dibujante: Nini Espitia			
Aprobado por:		Fecha: 30 / Nov /15			
		<input checked="" type="checkbox"/> Referentes <input checked="" type="checkbox"/> Línea		Muestra <input type="checkbox"/> <input checked="" type="checkbox"/>	



1	Collar		1	
2	Aretes	Plata	1	
3	Anillo	Bronce	1	
No.	Pieza	Material	Cant	Porc%
Tabla de Componentes				

Nombre de la pieza Accesorios femeninos		Referencia: Orfebrería de la cultura Yotoco		ESC.	
Oficio: Joyería		Técnica:		Materia Prima: Plata y bronce	
Especificaciones Técnicas: Las piezas tipo campanas son móviles, se sujetan por medio de un pin terminado en cabeza de alfiler.		Dimensiones por producto: Collar 22.5cm X 16.5cm Aretes 3.7cm X 1.7cm Anillo 2cm X 1.6cm			
Color: 	Capacidad de Producción / mes:		Dimensiones Generales		
Peso (gr.):	Precio Unitario	Precio por Mayor	Largo:	Ancho:	Alto:
Artesano: Nestor Lemos		Telefono: 317 6960244		Diametro:	
Grupo o Taller:		Departamento: Valle del Cauca		Municipio: Cali - Parque Artesanal Loma de la Cruz	
Certificado Hecho a mano: <input type="checkbox"/> Si <input checked="" type="checkbox"/> No		Centro Poblado:		<input type="checkbox"/> Resguardo Casero <input type="checkbox"/> Localidad Vereda <input checked="" type="checkbox"/> N/A Corregimiento	
Observaciones:					Terminado <input type="checkbox"/> En Proceso <input checked="" type="checkbox"/>
Responsable: Nini Espitia		Dibujante: Nini Espitia			
Aprobado por:		Fecha: 30 / Oct /15	<input checked="" type="checkbox"/> Referentes <input checked="" type="checkbox"/> Línea		
					Muestra <input type="checkbox"/> <input checked="" type="checkbox"/>

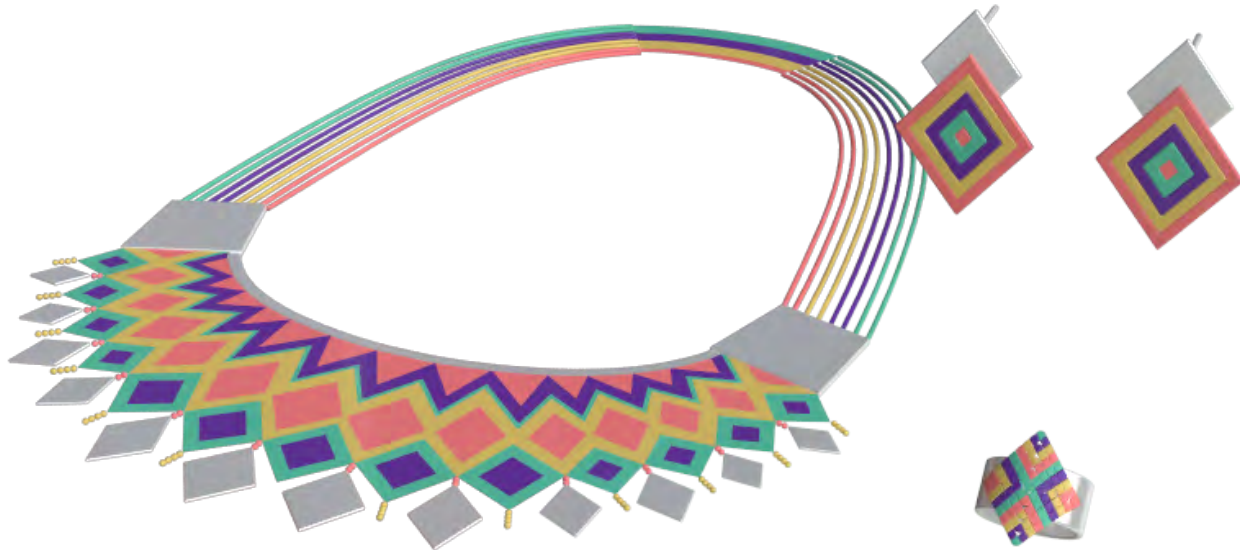

3	a.) Collar b.) Aretes c.) Anillo	Chaquira Plata		90% 10%
No.	Pieza	Material	Cant	Porc%
Tabla de Componentes				

Nombre de la pieza Accesorios femeninos		Referencia: Dibujos ancestrales de los paeces.		ESC.	
Oficio: Trabajo en chaquira		Tecnica: Tejido		Materia Prima: Chaquira	
Especificaciones Técnicas: Todos las piezas llevan detalles en plata			Dimensiones por producto: a.) Collar 27 cm X 19 cm b.) Aretes 3.7 cm X 2.5 cm c.) Anillo 2 cm X 1.8cm		
Color: 		Capacidad de Producción / mes:		Dimensiones Generales	
Peso (gr.):		Precio Unitario		Precio por Mayor	
Artesano: Rocio Sanchez		Telefono: 321 7516366		Largo:	
Grupo o Taller:		Departamento: Valle del Cauca		Municipio: Cali - Parque Artesanal Loma de la Cruz	
Certificado Hecho a mano: <input type="checkbox"/> Si <input checked="" type="checkbox"/> No		Centro Poblado:		<input type="checkbox"/> Resguardo Caserío <input type="checkbox"/> Localidad Vereda <input checked="" type="checkbox"/> N/A Corregimiento	
Observaciones:				Terminado <input type="checkbox"/> En Proceso <input checked="" type="checkbox"/>	
Responsable: Nini Espitia		Dibujante: Nini Espitia			
Aprobado por:		Fecha: 15 / Oct /15			
				<input checked="" type="checkbox"/> Referentes <input checked="" type="checkbox"/> Línea <input type="checkbox"/> Muestra <input type="checkbox"/>	

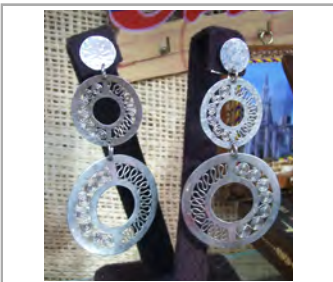

No.	Pieza	Material	Cant	Porc%
3	a.) Collar b.) Aretes c.) Pulsera	Plata Cuero		60% 40%
Tabla de Componentes				

Nombre de la pieza Accesorios femeninos		Referencia: Orfebrería de la cultura Yotoco		ESC.	
Oficio: Joyería		Técnica: Calado y soldadura		Materia Prima: Plata y cuero	
Especificaciones Técnicas: Todos las piezas llevan aditamentos en maderas como marcos y bandeja		Dimensiones por producto: a.) Collar 37 cm X 15 cm b.) Aretes 4 cm X 2 cm c.) Pulsera 7 cm X 4 cm			
Color: 	Capacidad de Producción / mes:		Dimensiones Generales		
Peso (gr.):	Precio Unitario	Precio por Mayor	Largo:	Ancho:	Alto:
Artesano: Nestor Lemon		Telefono: 317 6960244		Diametro:	
Grupo o Taller:		Departamento: Valle del Cauca		Municipio: Cali - Parque Artesanal Loma de la Cruz	
Certificado Hecho a mano: <input type="checkbox"/> Si <input checked="" type="checkbox"/> No		Centro Poblado:		<input type="checkbox"/> Resguardo Caserío <input type="checkbox"/> Localidad Vereda <input checked="" type="checkbox"/> N/A Contrarriamiento	
Observaciones:					Terminado <input type="checkbox"/> En Proceso <input checked="" type="checkbox"/>
Responsable: Nini Espitia		Dibujante: Nini Espitia			
Aprobado por:		Fecha: 15 / Oct /15	<input checked="" type="checkbox"/> Referentes <input checked="" type="checkbox"/> Línea		
					Muestra <input type="checkbox"/> <input checked="" type="checkbox"/>



No.	Pieza	Material	Cant	Porc%
3	a.) Collar b.) Aretes c.) Pulsera	Hilo encerado Plata	1 1 1	
Tabla de Componentes				

Nombre de la pieza Collar, Aretes y Pulsera		Referencia: Formas y colores de la orquediea		ESC.	
Oficio: Tejeduría		Tecnica: Macrame		Materia Prima: Cordon encerado y Plata	
Especificaciones Técnicas: El juego de accesorios incluye algunas piezas en plata, como Herrajes y dijes.			Dimensiones por producto: a.) Collar 29 cm X 18 cm b.) Aretes 3 cm X 2 cm c.) Pulsera 15 cm X 5 cm		
Color: 		Capacidad de Producción / mes:		Dimensiones Generales	
Peso (gr.):	Precio Unitario	Precio por Mayor	Largo:	Ancho:	Alto:
Artisano: Veronica Diaz		Telefono: 322 6209784		Diametro:	
Grupo o Taller:		Departamento: Valle del Cauca		Municipio: Cali - Parque Artesanal Loma de la Cruz	
Certificado Hecho a mano: <input type="checkbox"/> Si <input checked="" type="checkbox"/> No		Centro Poblado:		<input type="checkbox"/> Resguardo Caserío <input type="checkbox"/> Localidad Vereda <input checked="" type="checkbox"/> N/A Corredimiento	
Observaciones:					Terminado <input type="checkbox"/> En Proceso <input checked="" type="checkbox"/>
Responsable: Nini Espitia		Dibujante: Nini Espitia			
Aprobado por:		Fecha: 20 / Oct /15	<input checked="" type="checkbox"/> Referentes <input checked="" type="checkbox"/> Línea		
					Muestra <input type="checkbox"/>

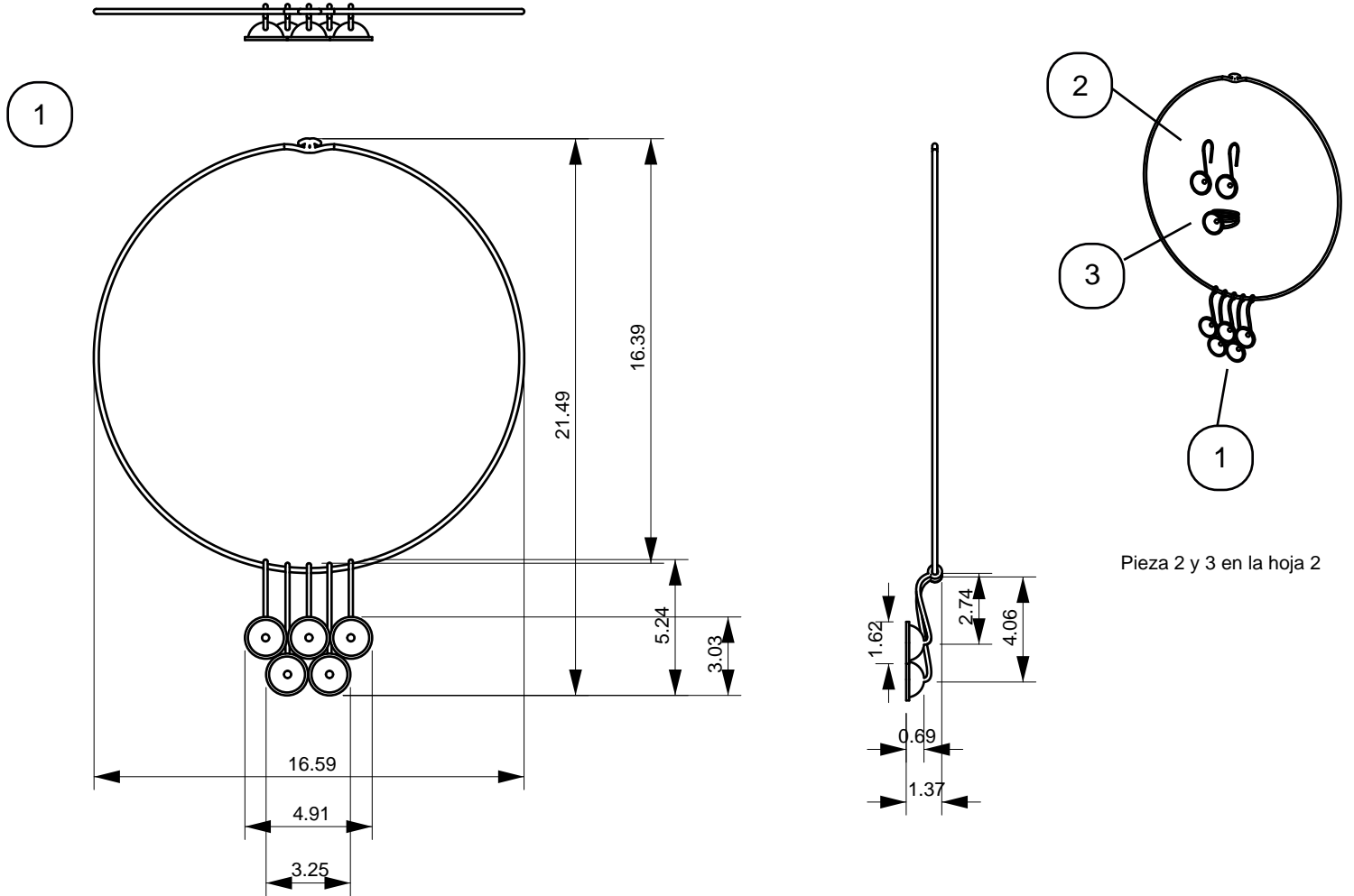

No.	Pieza	Material	Cant	Porc%
1	Collar	Plata	1	
2	Aretes	Bronce	1	
3	Anillo	Bronce	1	
Tabla de Componentes				

Nombre de la pieza Accesorios femeninos		Referencia: Orfebrería de la cultura Yotoco		ESC.	
Oficio: Joyería		Técnica:		Materia Prima: Plata y bronce	
Especificaciones Técnicas: Las piezas tipo campanas son móviles, se sujetan por medio de un pin terminado en cabeza de alfiler.		Dimensiones por producto: Collar 22.5cm X 16.5cm Aretes 3.7cm X 1.7cm Anillo 2cm X 1.6cm			
Color: 	Capacidad de Producción / mes:		Dimensiones Generales		
Peso (gr.):	Precio Unitario	Precio por Mayor	Largo:	Ancho:	Alto:
Artesano: Nestor Lemos		Telefono: 317 6960244		Diametro:	
Grupo o Taller:		Departamento: Valle del Cauca		Municipio: Cali - Parque Artesanal Loma de la Cruz	
Certificado Hecho a mano: <input type="checkbox"/> Si <input checked="" type="checkbox"/> No		Centro Poblado:		<input type="checkbox"/> Resguardo Caserío <input type="checkbox"/> Localidad Vereda <input checked="" type="checkbox"/> N/A Contrarriamiento	
Observaciones:					Terminado <input type="checkbox"/>
Responsable: Nini Espitia			Dibujante: Nini Espitia		En Proceso <input type="checkbox"/>
Aprobado por:			Fecha: 30 / Oct /15	<input checked="" type="checkbox"/> Referentes <input checked="" type="checkbox"/> Línea	Muestra <input type="checkbox"/> <input checked="" type="checkbox"/>

2

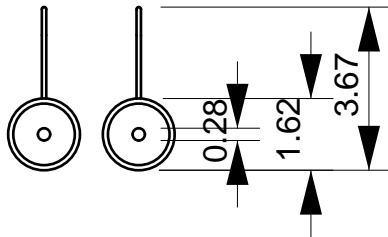
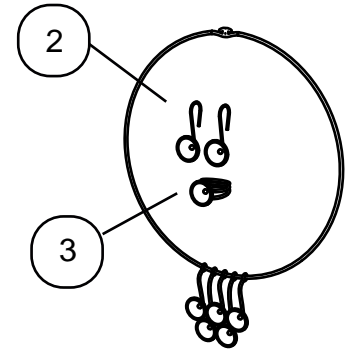
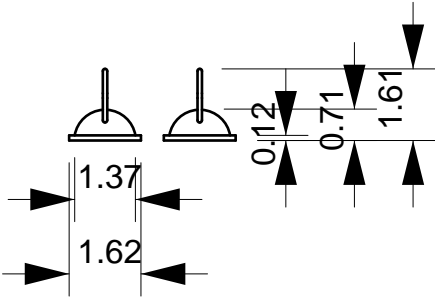

3

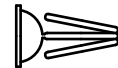
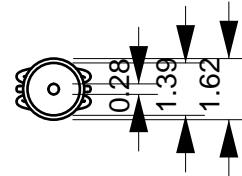
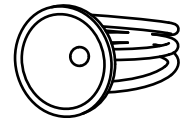
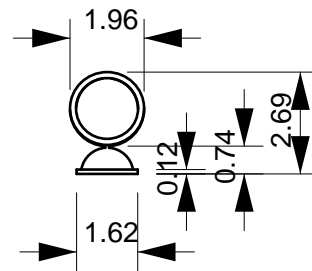

No.	Pieza	Material	Cant	Porc%
1	Collar	Plata	1	
2	Aretes	Bronce	1	
3	Anillo	Bronce	1	
Tabla de Componentes				

Nombre de la pieza Accesorios femeninos		Referencia: Orfebrería de la cultura Yotoco		ESC.	
Oficio: Joyería		Técnica:		Materia Prima: Plata y bronce	
Especificaciones Técnicas: Las piezas tipo campanas son móviles, se sujetan por medio de un pin terminado en cabeza de alfiler.			Dimensiones por producto: Collar 22.5cm X 16.5cm Aretes 3.7cm X 1.7cm Anillo 2cm X 1.6cm		
Color: 		Capacidad de Producción / mes:		Dimensiones Generales	
Peso (gr.):		Precio Unitario		Precio por Mayor	
Artésano: Nestor Lemos		Telefono: 317 6960244		Largo:	
Grupo o Taller:		Departamento: Valle del Cauca		Municipio: Cali - Parque Artesanal Loma de la Cruz	
Certificado Hecho a mano: <input type="checkbox"/> Si <input checked="" type="checkbox"/> No		Centro Poblado:		<input type="checkbox"/> Resguardo Caserío <input type="checkbox"/> Localidad Vereda <input checked="" type="checkbox"/> N/A Contrarriamiento	
Observaciones:				Terminado <input type="checkbox"/> En Proceso <input checked="" type="checkbox"/>	
Responsable: Nini Espitia		Dibujante: Nini Espitia			
Aprobado por:		Fecha: 30 / Oct /15			
				<input checked="" type="checkbox"/> Referentes <input checked="" type="checkbox"/> Línea <input type="checkbox"/> Muestra <input type="checkbox"/>	

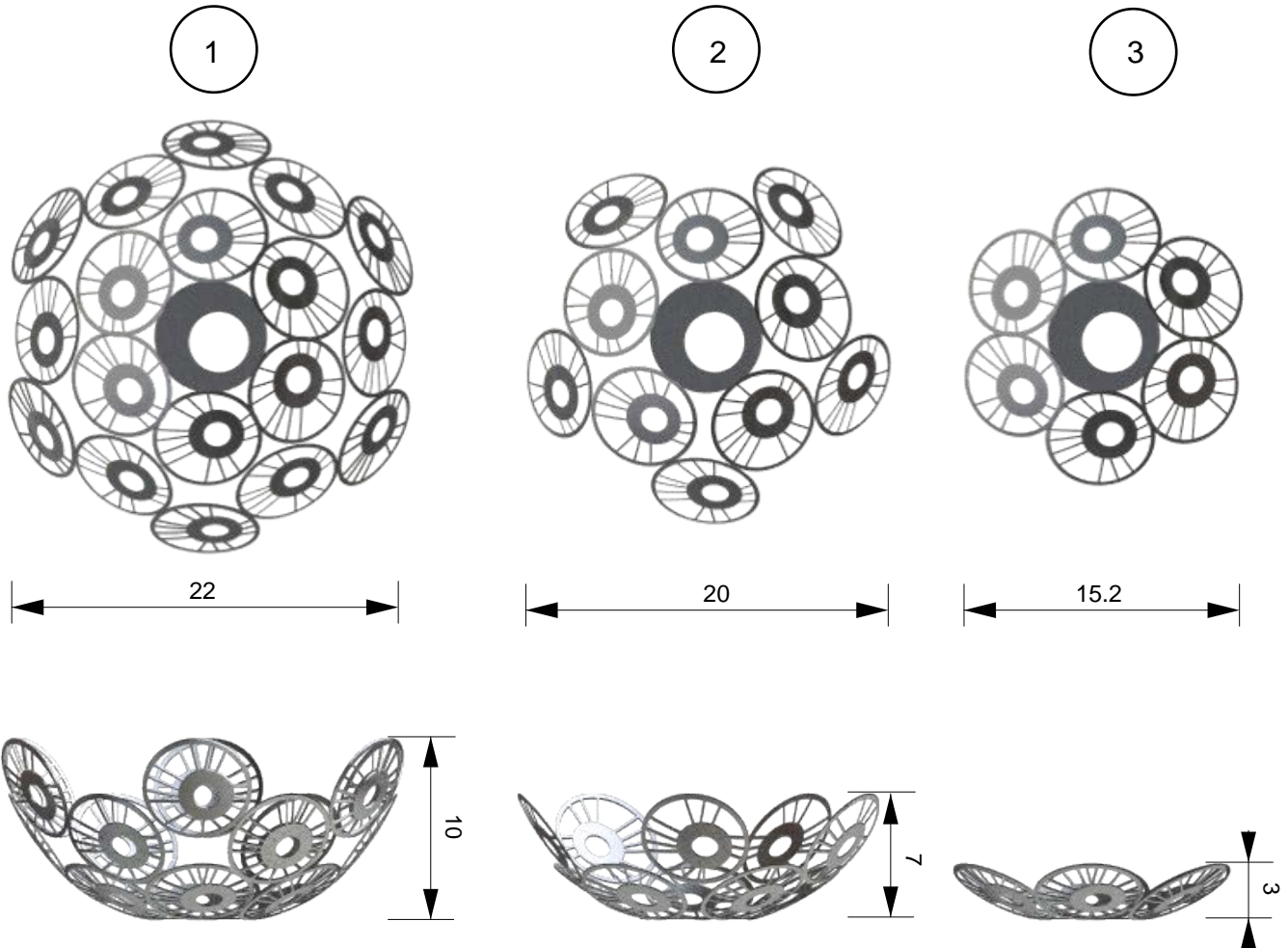

1	Frutero grande	Bronce ó Acero	1	
2	Frutero mediano		1	
3	Frutero pequeño		1	
No.	Pieza	Material	Cant	Porc%
Tabla de Componentes				

Nombre de la pieza: Coleccion fruteros		Referencia: Formas de figuras precolombinas Calima		ESC.	
Oficio: Trabajo en mateles		Tecnica: Calado y Soldadura		Materia Prima: Bronce o Acero	
Especificaciones Técnicas: Las piezas pueden ser elaboradas en bronce o acero. Dimensiones por producto: Frutero Grande 22cm X 10cm Frutero Mediano 20cm X 7cm Frutero Pequeño 15.2cm X 3cm					
Color: ■	Capacidad de Producción / mes:		Dimensiones Generales		
Peso (gr.):	Precio Unitario	Precio por Mayor	Largo:	Ancho:	Alto: Diámetro: 22cm
Artesano: Nestor Lemos		Telefono: 317 6960244			
Grupo o Taller:		Departamento: Valle del Cauca		Municipio: Cali - Parque Artesanal Loma de la Cruz	
Certificado Hecho a mano: <input type="checkbox"/> Si <input checked="" type="checkbox"/> No		Centro Poblado:		<input type="checkbox"/> Resguardo Caserío <input type="checkbox"/> Localidad Vereda <input checked="" type="checkbox"/> N/A Corregimiento	
Observaciones:					Terminado <input type="checkbox"/>
Responsable: Nini Espitia			Dibujante: Nini Espitia		
Aprobado por:			Fecha: 30 / Oct /15		<input checked="" type="checkbox"/> Referentes <input checked="" type="checkbox"/> Línea Muestra <input type="checkbox"/> <input checked="" type="checkbox"/> En Proceso

Pieza Frutero

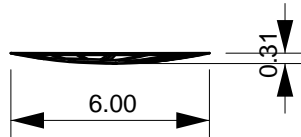
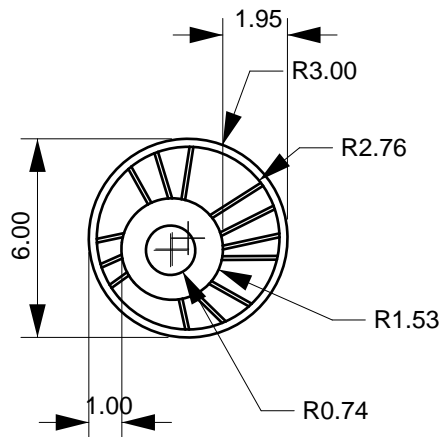
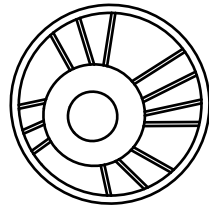

Pieza Base

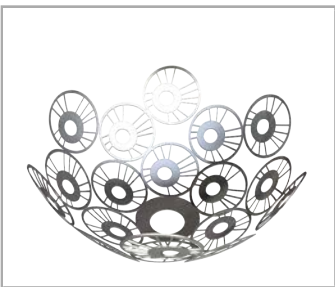
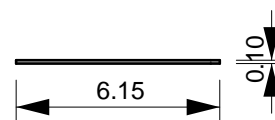
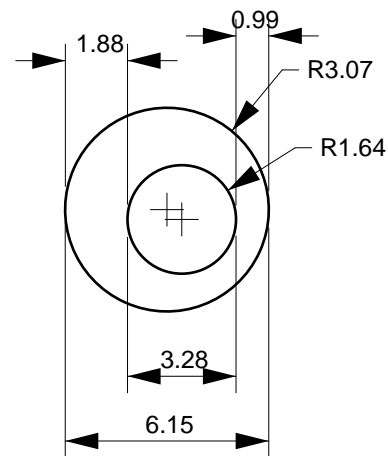
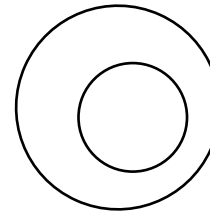

1	Pieza frutero	Bronce ó Acero	1	
2	Pieza base	Bronce ó Acero	1	
No.	Pieza	Material	Cant	Porc%
Tabla de Componentes				

Nombre de la pieza Coleccion fruterros		Referencia: Formas de figuras precolombinas Calima		ESC.	
Oficio: Trabajo en metales		Tecnica: Calado y Soldadura		Materia Prima: Bronce o Acero	
Especificaciones Técnicas: Las piezas pueden ser elaboradas en bronce o acero. Dimensiones por producto: Pieza frutero 6cm Pieza Base 6.1cm					
Color: ■	Capacidad de Producción / mes:		Dimensiones Generales		
Peso (gr.):	Precio Unitario	Precio por Mayor	Largo:	Ancho:	Alto: Diámetro: 6cm
Artesano: Nestor Lemos		Telefono: 317 6960244			
Grupo o Taller:		Departamento: Valle del Cauca		Municipio: Cali - Parque Artesanal Loma de la Cruz	
Certificado Hecho a mano: <input type="checkbox"/> Si <input checked="" type="checkbox"/> No		Centro Poblado:		<input type="checkbox"/> Resguardo Caserío <input type="checkbox"/> Localidad Vereda <input checked="" type="checkbox"/> N/A Corregimiento	
Observaciones:					Terminado <input type="checkbox"/> En Proceso <input checked="" type="checkbox"/>
Responsable: Nini Espitia		Dibujante: Nini Espitia			
Aprobado por:		Fecha: 30 / Oct /15		<input checked="" type="checkbox"/> Referentes <input checked="" type="checkbox"/> Línea Muestra <input type="checkbox"/> <input checked="" type="checkbox"/>	

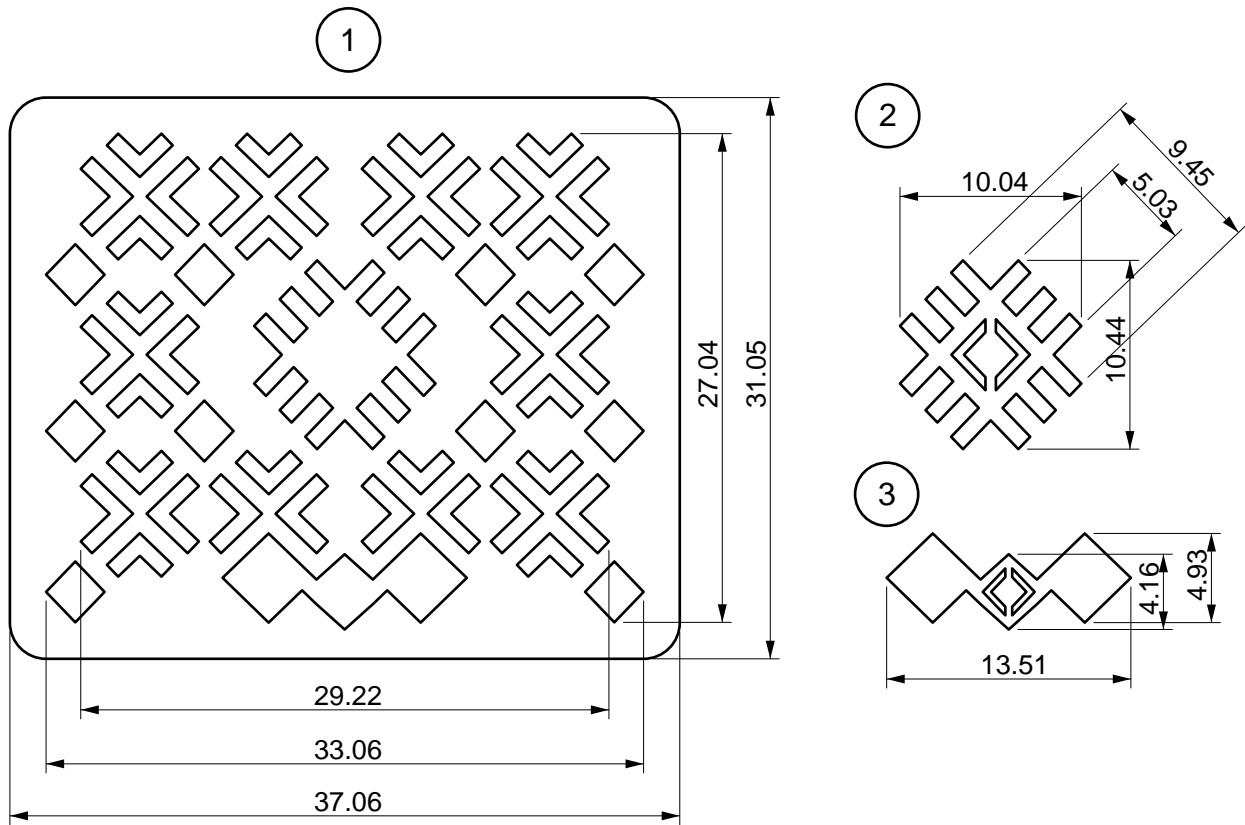

No.	Pieza	Material	Cant	Porc%
1	Individual		4	
2	Porta-vasos		4	
3	Servilletero		4	
		Cuero		
Tabla de Componentes				

Nombre de la pieza Individual mesa, Porta - vasos y servilletero		Referencia: Simbología Nasa		ESC.	
Oficio: Trabajo en cuero		Tecnica: Calado		Materia Prima: Cuero	
Especificaciones Técnicas: De la misma pieza del individual sale el portavasos y el servilletero		Dimensiones por producto: Individual 37 cm X 31 cm Porta-vasos 9.5 cm X 9.5 cm Servilletero 13.5 cm X 5 cm			
Color: 	Capacidad de Producción / mes:		Dimensiones Generales		
Peso (gr.):	Precio Unitario	Precio por Mayor	Largo:	Ancho:	Alto:
Artesano: Hernory Torres		Telefono: 3145428706	37 cm	31 cm	0.4 cm
Grupo o Taller:		Departamento: Valle del Cauca	Municipio: Cali - Parque Artesanal Loma de la Cruz		
Certificado Hecho a mano: <input type="checkbox"/> Si <input checked="" type="checkbox"/> No		Centro Poblado:	<input type="checkbox"/> Resguardo Caserío	<input type="checkbox"/> Localidad Vereda	<input checked="" type="checkbox"/> N/A Corramiento
Observaciones:					Terminado <input type="checkbox"/> En Proceso <input checked="" type="checkbox"/>
Responsable: Nini Espitia		Dibujante: Nini Espitia			
Aprobado por:		Fecha: 30 / Oct /15	<input checked="" type="checkbox"/> Referentes	<input checked="" type="checkbox"/> Línea	Muestra <input type="checkbox"/> <input checked="" type="checkbox"/>

1

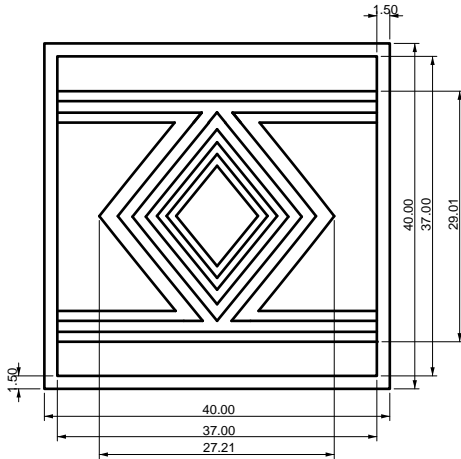

2

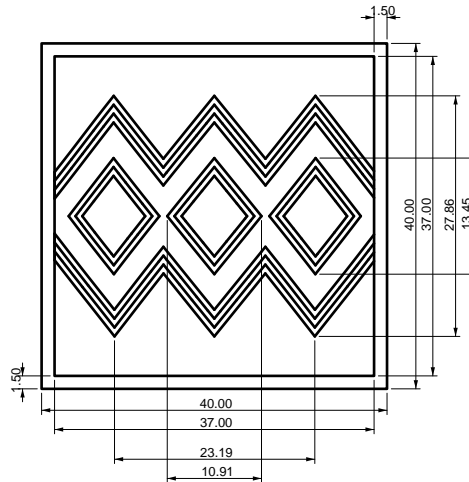

3

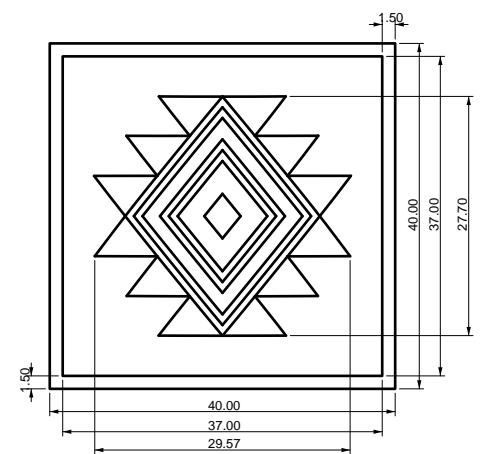

1	a.) Cojín Rombo	Lana virgen	1	
2	b.) Cojín Zic zac		1	
3	c.) Cojín Sello		1	
No.	Pieza	Material	Cant	Porc%

Tabla de Componentes

Nombre de la pieza Colección Cojines		Referencia: Mochilas tradicionales de Silvia Cauca		ESC.	
Oficio: Tejeduría		Técnica: Tejidos de Silvia Cauca		Materia Prima: Lana virgen	
Especificaciones Técnicas:		Dimensiones por producto: a.) Cojín Rombo 40cm X 40cm b.) Cojín Zic zac 40cm x 40cm c.) Cojín Sello 40cm X 40cm			
Color: 	Capacidad de Producción / mes:		Dimensiones Generales		
Peso (gr.):	Precio Unitario	Precio por Mayor	Largo: 40cm	Ancho: 40cm	Alto: 14cm
Artisano: María Judith Rosero		Teléfono: 300 3534779			
Grupo o Taller:		Departamento: Valle del Cauca		Municipio: Cali - Parque Artesanal Loma de la Cruz	
Certificado Hecho a mano: <input type="checkbox"/> Si <input checked="" type="checkbox"/> No		Centro Poblado: <input type="checkbox"/> Resguardo Caserío <input type="checkbox"/> Localidad Vereda <input checked="" type="checkbox"/> N/A Corramiento			
Observaciones:					Terminado <input type="checkbox"/> En Proceso <input checked="" type="checkbox"/>
Responsable: Nini Espitia		Dibujante: Nini Espitia			
Aprobado por:		Fecha: 30 / Oct /15		<input checked="" type="checkbox"/> Referentes <input checked="" type="checkbox"/> Línea Muestra <input type="checkbox"/>	

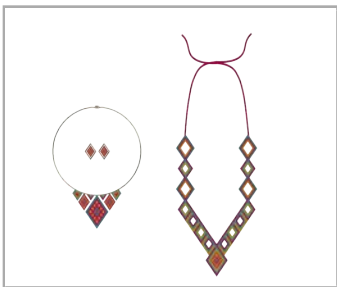
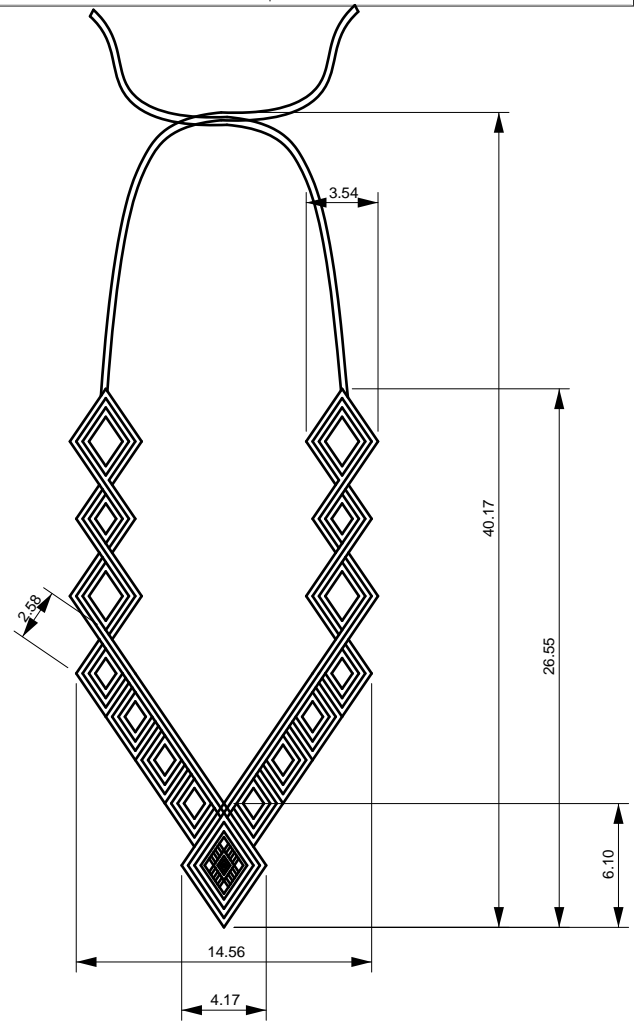
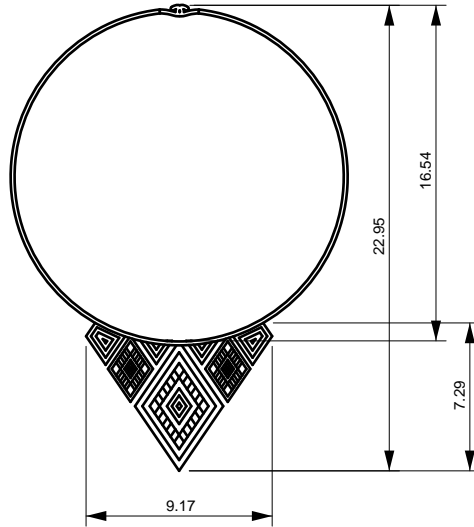
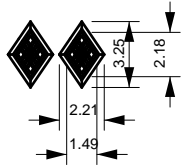

1	Gargantilla		1	
2	Aretes	Chaquira	1	
3	Collar	Bronce	1	
No.	Pieza	Material	Cant	Porc%
Tabla de Componentes				

Nombre de la pieza Accesorios femeninos		Referencia: Dibujos ancestrales de los paeces.		ESC.	
Oficio: Trabajo en chaquira		Tecnica: Tejido		Materia Prima: Chaquira	
Especificaciones Técnicas: La gargantilla es en bronce.			Dimensiones por producto: Gargantilla 23cm X 14.5cm Aretes 2cm X 2cm Collar 40cm X 14.5cm		
Color: 		Capacidad de Producción / mes:		Dimensiones Generales	
Peso (gr.):		Precio Unitario		Precio por Mayor	
Artesano: Rocío Sanchez		Telefono: 321 7516266		Largo:	
Grupo o Taller:		Departamento: Valle del Cauca		Municipio: Cali - Parque Artesanal Loma de la Cruz	
Certificado Hecho a mano: <input type="checkbox"/> Si <input checked="" type="checkbox"/> No		Centro Poblado:		<input type="checkbox"/> Resguardo Caserío <input type="checkbox"/> Localidad Vereda <input checked="" type="checkbox"/> N/A Corregimiento	
Observaciones:				Terminado <input type="checkbox"/> En Proceso <input checked="" type="checkbox"/>	
Responsable: Nini Espitia		Dibujante: Nini Espitia			
Aprobado por:		Fecha: 30 / Oct /15			
				<input checked="" type="checkbox"/> Referentes <input checked="" type="checkbox"/> Línea <input type="checkbox"/> Muestra <input type="checkbox"/>	

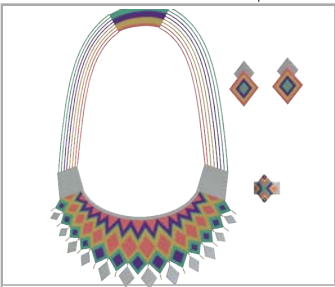
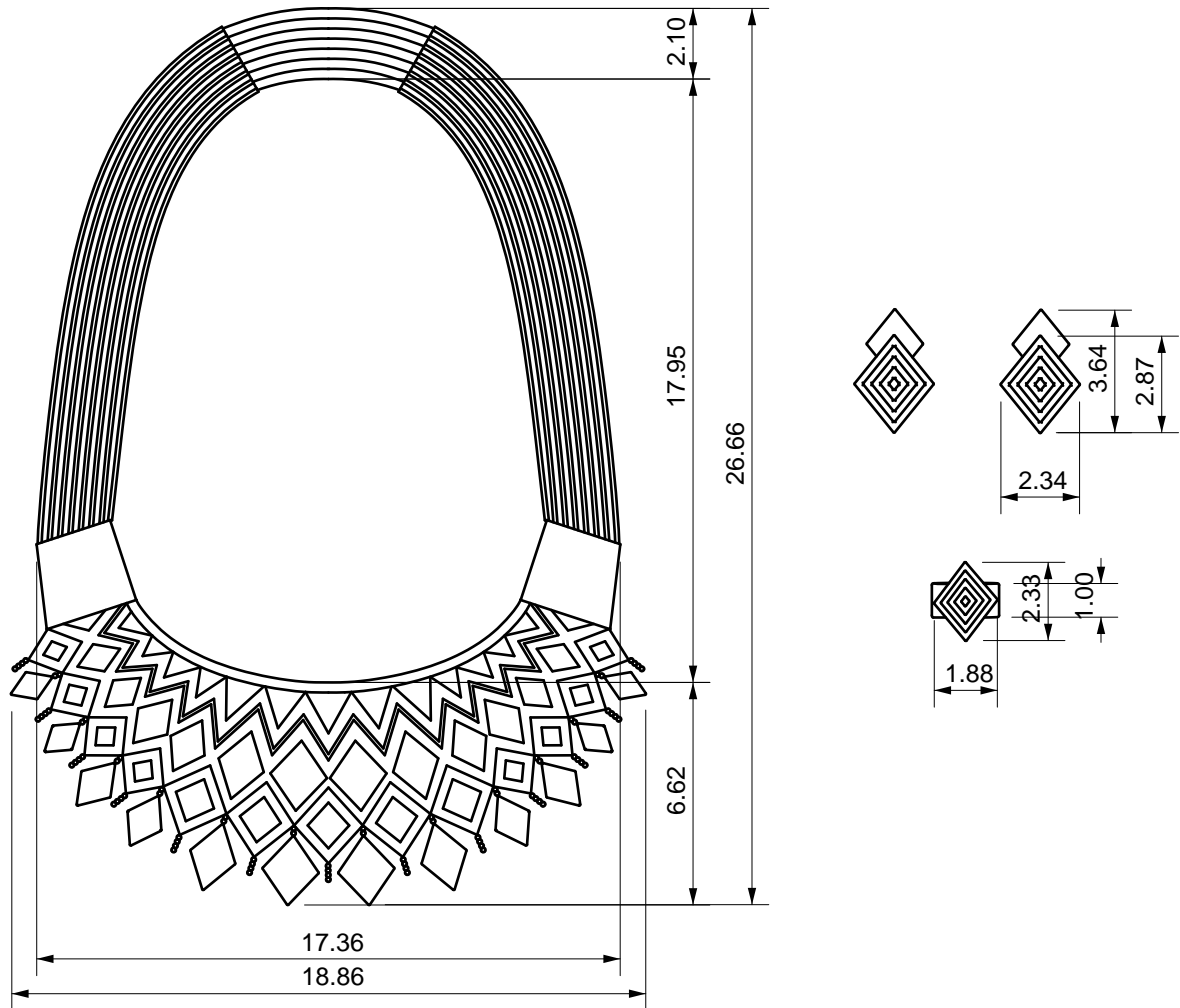

1	Collar	Chaquira	1	
2	Aretes	Plata	1	
3	Anillo		1	
No.	Pieza	Material	Cant	Porc%
Tabla de Componentes				

Nombre de la pieza Accesorios femeninos		Referencia: Dibujos ancestrales de los paeces.		ESC.	
Oficio: Trabajo en chaquira		Tecnica: Tejido		Materia Prima: Chaquira	
Especificaciones Técnicas: Todos las piezas llevan detalles en plata			Dimensiones por producto: Collar 26.6 cm X 19 cm Aretes 3.7 cm X 2.5 cm Anillo 2 cm X 1.8cm		
Color: 		Capacidad de Producción / mes:		Dimensiones Generales	
Peso (gr.):		Precio Unitario		Precio por Mayor	
Artesano: Rocío Sanchez		Telefono: 321 7516266		Largo:	
Grupo o Taller:		Departamento: Valle del Cauca		Municipio: Cali - Parque Artesanal Loma de la Cruz	
Certificado Hecho a mano: <input type="checkbox"/> Si <input checked="" type="checkbox"/> No		Centro Poblado:		<input type="checkbox"/> Resguardo Caserío <input type="checkbox"/> Localidad Vereda <input checked="" type="checkbox"/> N/A Corregimiento	
Observaciones:				Terminado <input type="checkbox"/> En Proceso <input checked="" type="checkbox"/>	
Responsable: Nini Espitia		Dibujante: Nini Espitia			
Aprobado por:		Fecha: 30 / Oct /15			
				<input checked="" type="checkbox"/> Referentes <input checked="" type="checkbox"/> Línea <input type="checkbox"/> Muestra <input type="checkbox"/>	



3	a.) Aretes b.) Prendedor c.) Pulsera	Hilo terlenca Detalles en Plata		96% 4%
No.	Pieza	Material	Cant	Porc%
Tabla de Componentes				

Nombre de la pieza Conjunto de accesorios femeninos		Referencia: Trabajos de las artesana		ESC.	
Oficio: Tejeduría		Técnica: Macrame		Materia Prima: Hilo terlenca	
Especificaciones Técnicas: Los aretes y el prendedor llevan piezas metalicas de sugerencia en plata.		Dimensiones por producto:		a.) Aretes 5.5cm X 2.3cm X 1cm b.) Prendedor 8cm X 4cm X 1cm c.) Pulsera 19cm X 5cm X 0.6cm	
Color: 		Capacidad de Producción / mes:		Dimensiones Generales	
Peso (gr.):		Precio Unitario		Precio por Mayor	
Artisano: Aura Luz Romero		Telefono: 318 2011596		Largo: 19 cm	Ancho: 5 cm
Grupo o Taller:		Departamento: Valle del Cauca		Alto: 0.6 cm	Diametro:
Certificado Hecho a mano: <input type="checkbox"/> Si <input checked="" type="checkbox"/> No		Centro Poblado:		<input type="checkbox"/> Resguardo Caserío <input type="checkbox"/> Localidad Vereda <input checked="" type="checkbox"/> N/A Corregimiento	
Observaciones:				Terminado <input type="checkbox"/> En Proceso <input checked="" type="checkbox"/>	
Responsable: Nini Espitia		Dibujante: Nini Espitia			
Aprobado por:		Fecha: 15 / Oct /15			
				<input checked="" type="checkbox"/> Referentes <input checked="" type="checkbox"/> Línea <input type="checkbox"/> Muestra <input type="checkbox"/>	

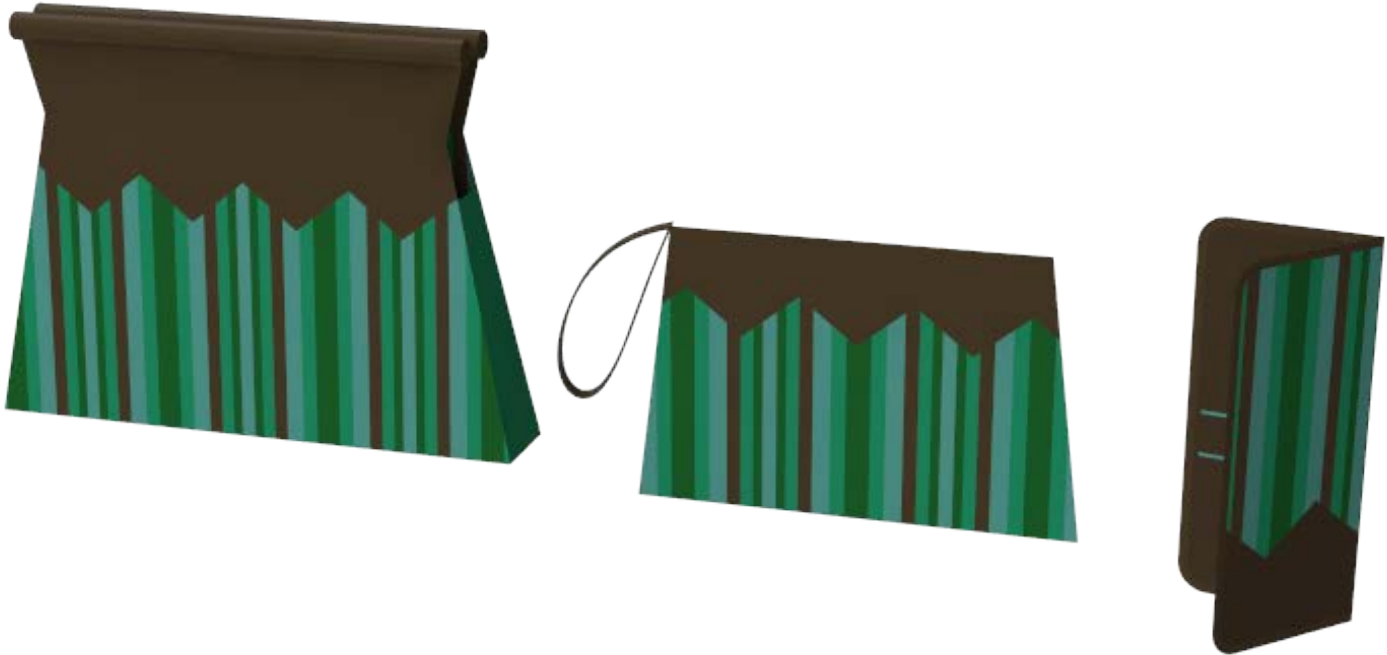

No.	Pieza	Material	Cant	Porc%
3	a.) Bolso Día	Hilo de algodón	1	
	b.) Bolso sobre	Cuero	1	
	c.) Billetera		1	
Tabla de Componentes				

Nombre de la pieza Bolso día, Bolso sobre y Billetera		Referencia: Colores y formas de los farallones de Cali		ESC.	
Oficio: Tejeduría		Técnica: Tejido en telar		Materia Prima: Hilo de algodón y cuero	
Especificaciones Técnicas: Las piezas tiene apliques en cuero para darle a los productos mayor estructura y mayor estatus		Dimensiones por producto: a.) Bolso Día 32 cm X 24 cm X 5 cm b.) Bolso sobre 25 cm X 16 cm c.) Billetera 21 cm X 9 cm			
Color: 	Capacidad de Producción / mes:		Dimensiones Generales		
Peso (gr.):	Precio Unitario	Precio por Mayor	Largo:	Ancho:	Alto:
Artisano: Melida Gomez		Telefono: 310 5350008		Diametro:	
Grupo o Taller:		Departamento: Valle del Cauca		Municipio: Cali - Parque Artesanal Loma de la Cruz	
Certificado Hecho a mano: <input type="checkbox"/> Si <input checked="" type="checkbox"/> No		Centro Poblado: <input type="checkbox"/> Resguardo <input type="checkbox"/> Caserío <input type="checkbox"/> Localidad <input checked="" type="checkbox"/> Vereda <input type="checkbox"/> N/A <input type="checkbox"/> Corregimiento			
Observaciones:					Terminado <input type="checkbox"/> En Proceso <input checked="" type="checkbox"/>
Responsable: Nini Espitia		Dibujante: Nini Espitia			
Aprobado por:		Fecha: 20 / Oct /15	<input checked="" type="checkbox"/> Referentes <input checked="" type="checkbox"/> Línea <input type="checkbox"/> Muestra		



3	a.) Triangular b.) Cuadrado c.) Circular	Lana virgen		100%
No.	Pieza	Material	Cant	Porc%
Tabla de Componentes				

Nombre de la pieza Conjunto de bolsos de mano		Referencia: Mochilas tradicionales de Silvia Cauca		ESC.	
Oficio: Tejeduría		Técnica: Tejidos de Silvia Cauca		Materia Prima: Lana virgen	
Especificaciones Técnicas:		Dimensiones por producto: a.) Triangular 32 cm X 30 cm b.) Cuadrado 32 cm X 30 cm c.) Circular 32 cm			
Color: 	Capacidad de Producción / mes:		Dimensiones Generales		
Peso (gr.):	Precio Unitario	Precio por Mayor	Largo:	Ancho:	Alto: Diámetro:
Artesano: Maria Judith Rosero		Telefono: 300 3534779			
Grupo o Taller:		Departamento: Valle del Cauca		Municipio: Cali - Parque Artesanal Loma de la Cruz	
Certificado Hecho a mano: <input type="checkbox"/> Si <input checked="" type="checkbox"/> No		Centro Poblado: <input type="checkbox"/> Resguardo <input type="checkbox"/> Caserío <input type="checkbox"/> Localidad <input checked="" type="checkbox"/> Vereda <input checked="" type="checkbox"/> N/A <input type="checkbox"/> Corregimiento			
Observaciones:					Terminado <input type="checkbox"/> En Proceso <input checked="" type="checkbox"/>
Responsable: Nini Espitia		Dibujante: Nini Espitia			
Aprobado por:		Fecha: 15 / Oct /15		<input checked="" type="checkbox"/> Referentes <input checked="" type="checkbox"/> Línea Muestra <input type="checkbox"/>	

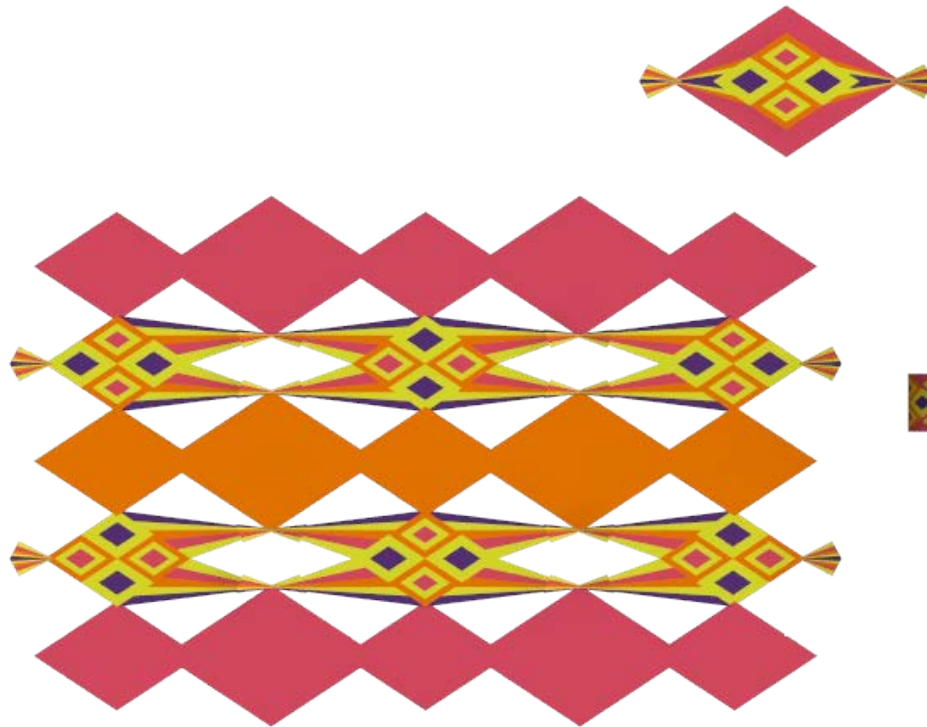

3	a.) Individual b.) Porta-vasos c.) Servilletero	Hilo guajiro Fieltro	4 4 4	
No.	Pieza	Material	Cant	Porc%
Tabla de Componentes				

Nombre de la pieza Individual mesa, Porta - vasos y servilletero		Referencia: Formas de frutas en un salpicon		ESC.	
Oficio: Tejeduría		Tecnica: Macrame		Materia Prima: Hilo Guajiro y Fieltro	
Especificaciones Tecnicas: En tejido en macrame se acompaña de piezas en fieltro para poder darle mayor dimension al producto.		Dimensiones por producto: a.) Individual 40 cm X 27 cm b.) Porta-vasos 11 cm X 8 cm c.) Servilletero 4 cm X 4 cm			
Color: 		Capacidad de Producción / mes:		Dimensiones Generales	
Peso (gr.):	Precio Unitario	Precio por Mayor		Largo:	Ancho:
Artesano: Alexander Molla		Telefono: 3128487888		Alto:	Diametro:
Grupo o Taller:		Departamento: Valle del Cauca		Municipio: Cali - Parque Artesanal Loma de la Cruz	
Certificado Hecho a mano: <input type="checkbox"/> Si <input checked="" type="checkbox"/> No		Centro Poblado:		<input type="checkbox"/> Resguardo Caserío <input type="checkbox"/> Localidad Vereda <input checked="" type="checkbox"/> N/A Corramiento	
Observaciones:					Terminado <input type="checkbox"/> En Proceso <input checked="" type="checkbox"/>
Responsable: Nini Espitia		Dibujante: Nini Espitia			
Aprobado por:		Fecha: 20 / Oct /15		<input checked="" type="checkbox"/> Referentes <input checked="" type="checkbox"/> Línea Muestra <input type="checkbox"/> <input checked="" type="checkbox"/>	

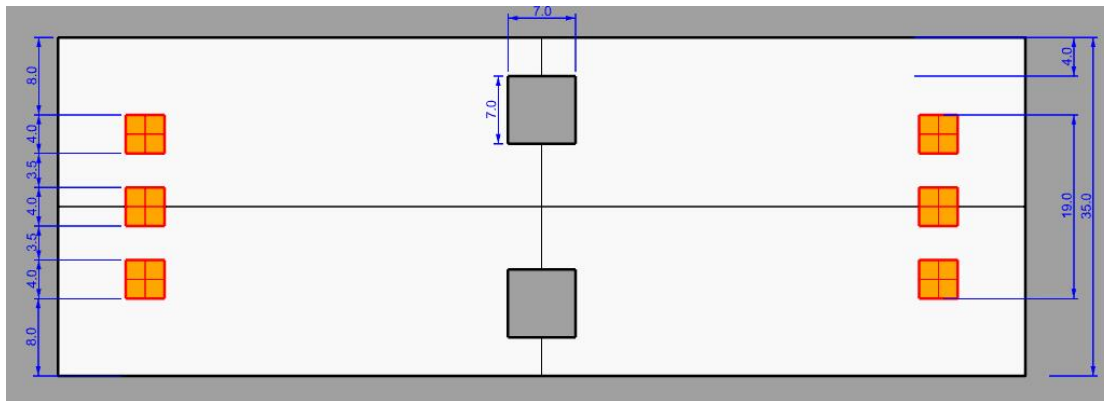
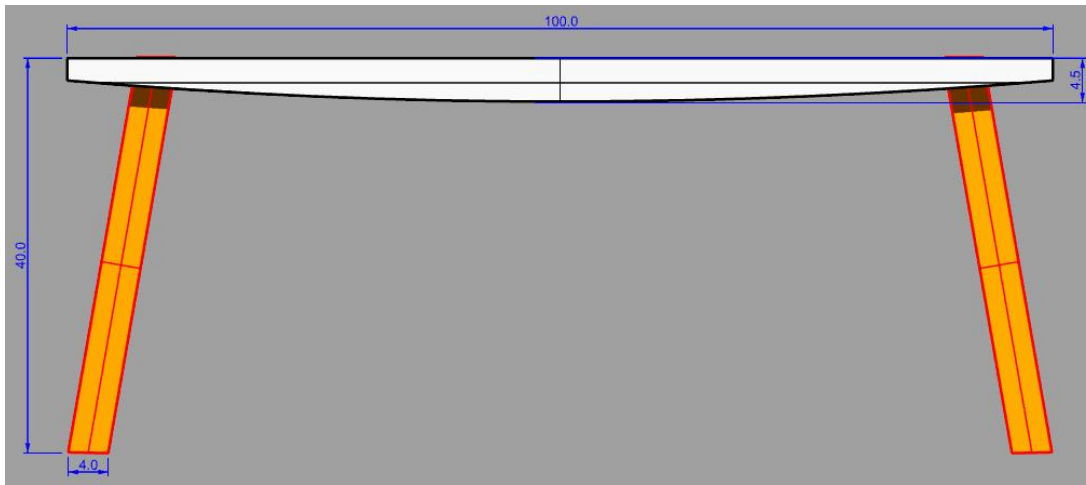

No.	Pieza	Material	Cant. o %
Tabla de Componentes			

Nombre de la Pieza: **BANCA** Referencia: **ESC. X:X** Hoja No. **N/p**
 Oficio: **CARPINTERIA** Técnica: **Materia Prima: PINO**

Especificaciones Técnicas:

Color: **WENGUE - NATURAL** Capacidad de Producción / mes:
 Peso (gr.): Precio Unitario: \$ 400.000 Precio por mayor: \$ 350.000
 Dimensiones Generales (mm)
 Largo: Ancho: 100 CMS Alto: 40 CMS Diámetro:

Artesano: **TULIO VERGARA** Teléfono: **3166114876**
 Grupo o Taller: Departamento: **VALLE DEL CAUCA** Ciudad: **CALI**
 Certificado Hecho a Mano Si No X Localidad Vereda Resguardo :

Observaciones:

Responsable: Dibujante:
 Aprobado por: Fecha: dd/mm/aaaa Referente(s) Línea Muestra

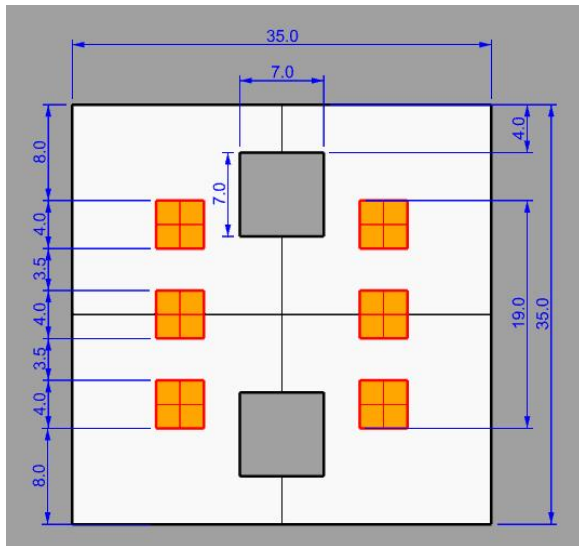
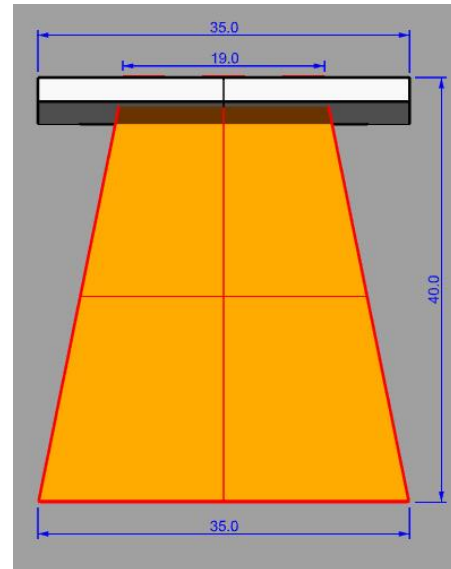
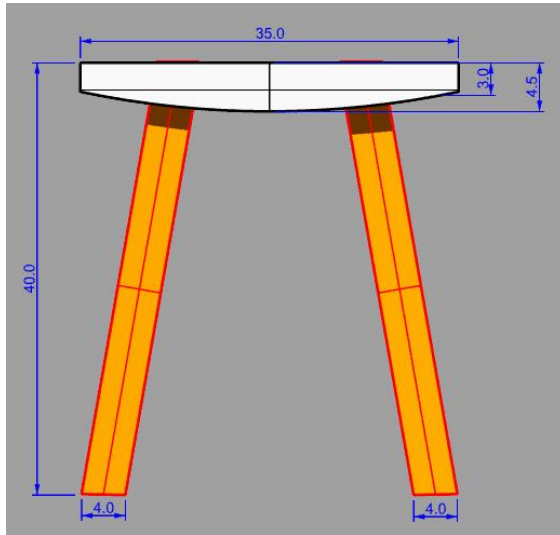

No.	Pieza	Material	Cant. o %
Tabla de Componentes			

Nombre de la Pieza: BUTACO PEQUEÑO Referencia: ESC. X:X Hoja No. N/p
Oficio: CARPINTERIA Técnica: Materia Prima: PINO

Especificaciones Técnicas:

Color: WENGUE - NATURAL	Capacidad de Producción / mes:	Dimensiones Generales (mm)				
Peso (gr.):	Precio Unitario: \$ 290.000	Precio por mayor: \$ 250.000	Largo: 35 CMS	Ancho: 35 CMS	Alto: 40 CMS	Diámetro:
Artesano: TULIO VERGARA		Teléfono: 3166114876				
Grupo o Taller:		Departamento: VALLE DEL CAUCA		Ciudad: CALI		
Certificado Hecho a Mano Si No X		Localidad Vereda Resguardo :				

Observaciones:

Responsable: Dibujante:

Aprobado por: Fecha: dd/mm/aaaa Referente(s) Línea Muestra Terminada En proceso

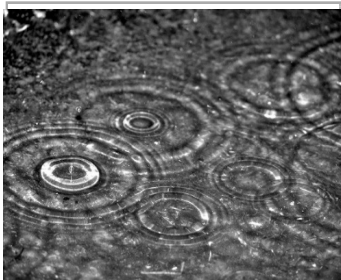
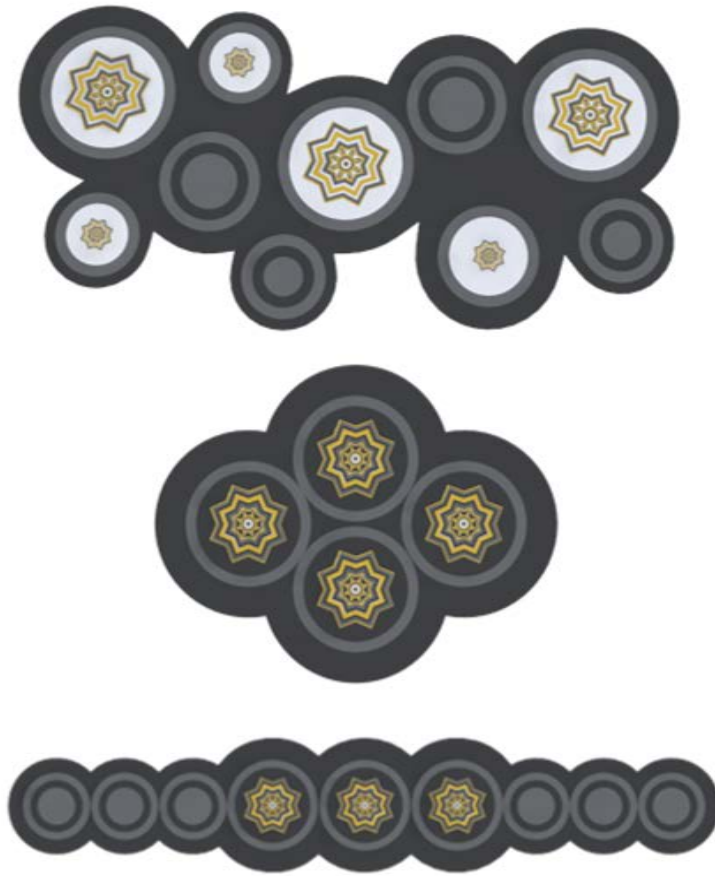

	a.) Camino irregular	Hilo encerado	1	
	b.) Cam. concentrico	Fieltro	1	
	c.) Camino lineal		1	
3				
No.	Pieza	Material	Cant	Porc%
Tabla de Componentes				

Nombre de la pieza Coleccion caminos de mesa		Referencia: Geometria de las gotas de lluvia		ESC.	
Oficio: Tejeduria		Tecnica: Macrame		Materia Prima: Hilo encerado y fieltro	
Especificaciones Tecnicas: El tejido en macrame se acompaña de piezas en fieltro para poder darle mayor dimension al producto.			Dimensiones por producto: a.) Camino Irregular 60 cm X 30 cm b.) Camino concentrico 32 cm X 32 cm c.) Camino lineal 95 cm X 18 cm		
Color: 		Capacidad de Producción / mes:		Dimensiones Generales	
Peso (gr.):		Precio Unitario		Precio por Mayor	
Artisano: Mauricio Arenas		Telefono: 311 4206439		Largo:	
Grupo o Taller:		Departamento: Valle del Cauca		Municipio: Cali - Parque Artesanal Loma de la Cruz	
Certificado Hecho a mano: <input type="checkbox"/> Si <input checked="" type="checkbox"/> No		Centro Poblado:		<input type="checkbox"/> Resguardo Casero <input type="checkbox"/> Localidad Vereda <input checked="" type="checkbox"/> N/A Corramiento	
Observaciones:				Terminado <input type="checkbox"/> En Proceso <input checked="" type="checkbox"/>	
Responsable: Nini Espitia		Dibujante: Nini Espitia			
Aprobado por:		Fecha: 20 / Oct /15			
				<input checked="" type="checkbox"/> Referentes <input checked="" type="checkbox"/> Línea <input type="checkbox"/> Muestra <input type="checkbox"/>	

Linea: Colección para mesa



Piezas a desarrollar



No.	Pieza	Material	Cant	Porc%
1	Camino largo	Lienzo	1	
2	Camino corto	Cuero	0	
3	Individual		4	
Tabla de Componentes				

Nombre de la pieza Colección para mesa		Referencia: Arte rupestre de Tierradentro		ESC.	
Oficio: Costura		Tecnica: Costura		Materia Prima: Lienzo y cuero	
Especificaciones Técnicas: Los materiales de la propuesta son lienzo, cuero y bordado.			Dimensiones por producto: Camino largo 133cm X 20cm Camino corto 100cm X 30cm Individual 45cm X 27cm		
Color: 		Capacidad de Producción / mes:		Dimensiones Generales	
Peso (gr.):		Precio Unitario		Precio por Mayor	
Artesano: Maria Elsy Ocampo		Telefono: 316 3665096			
Grupo o Taller:		Departamento: Valle del Cauca		Municipio: Cali - Parque Artesanal Loma de la Cruz	
Certificado Hecho a mano: <input type="checkbox"/> Si <input checked="" type="checkbox"/> No		Centro Poblado: <input type="checkbox"/> Resguardo Caserío <input type="checkbox"/> Localidad Vereda <input checked="" type="checkbox"/> N/A <input type="checkbox"/> Corregimiento			
Observaciones: La línea se compone de 2 caminos de mesa y un diseño de individuales, pero se elabora 1 camino de mesa con sus cuatro individuales, ya que la artesana no puede elaborar mas piezas, por falta de tiempo y materiales.					Terminado <input type="checkbox"/> En Proceso <input checked="" type="checkbox"/>
Responsable: Nini Espitia		Dibujante: Nini Espitia			
Aprobado por:		Fecha: 30 / Nov /15		<input checked="" type="checkbox"/> Referentes <input checked="" type="checkbox"/> Línea <input type="checkbox"/> Muestra	

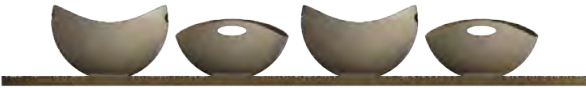
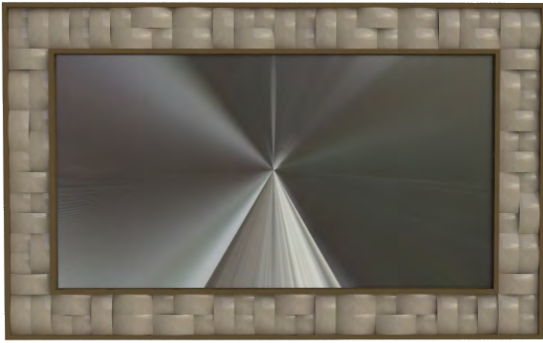

No.	Pieza	Material	Cant	Porc%
3	a.) Espejo b.) Porta-retratos c.) Contenedores	Totumo Madera Vidrio		70% 20% 10%
Tabla de Componentes				

Nombre de la pieza Accesorios decoración		Referencia: El mate de manjar blanco.		ESC.	
Oficio: Trabajo en madera		Tecnica:		Materia Prima: Totumo	
Especificaciones Técnicas: Todos las piezas llevan aditamentos en madera como marcos y bandeja			Dimensiones por producto: a.) Espejo 80 cm X 40 cm X 1.5 cm b.) Porta-retratos 17 cm X 21 cm X 1.5 cm c.) Contenedores 60 cm X 9 cm X 12 cm		
Color: 		Capacidad de Producción / mes:		Dimensiones Generales	
Peso (gr.):		Precio Unitario		Precio por Mayor	
Artisano: Melida Gomez		Telefono: 310 5350008		Largo:	
Grupo o Taller:		Departamento: Valle del Cauca		Municipio: Cali - Parque Artesanal Loma de la Cruz	
Certificado Hecho a mano: <input type="checkbox"/> Si <input checked="" type="checkbox"/> No		Centro Poblado:		<input type="checkbox"/> Resguardo Caserío <input type="checkbox"/> Localidad Vereda <input checked="" type="checkbox"/> N/A Contrerimiento	
Observaciones:				Terminado <input type="checkbox"/> En Proceso <input checked="" type="checkbox"/>	
Responsable: Nini Espitia		Dibujante: Nini Espitia			
Aprobado por:		Fecha: 15 / Oct /15			
				<input checked="" type="checkbox"/> Referentes <input checked="" type="checkbox"/> Línea <input type="checkbox"/> Muestra <input type="checkbox"/>	

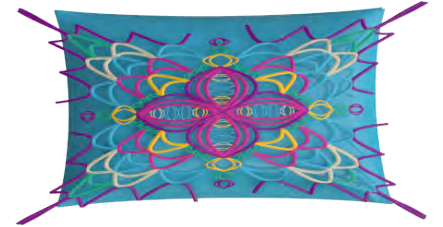

3	a.) Grande b.) Pequeño Verde c.) Pequeño Azul	Lana virgen Tela		100%
No.	Pieza	Material	Cant	Porc%
Tabla de Componentes				

Nombre de la pieza: Conjines de cama		Referencia: Trabajos en macrame de la artesana		ESC.	
Oficio: Tejeduría		Tecnica: Macrame		Materia Prima: Cordon seda	
Especificaciones Tecnicas: Cojines en tela con forro en macrame			Dimensiones por producto: a.) Grande 40 cm X 40 cm b.) Pequeño V 25 cm X 40 cm c.) Pequeño A 25 cm X 40 cm		
Color: 	Capacidad de Producción / mes:		Dimensiones Generales		
Peso (gr.):	Precio Unitario	Precio por Mayor	Largo:	Ancho:	Alto: Diámetro:
Artisano: Veronica Diaz		Telefono: 322 6209784			
Grupo o Taller:		Departamento: Valle del Cauca		Municipio: Cali - Parque Artesanal Loma de la Cruz	
Certificado Hecho a mano: <input type="checkbox"/> Si <input checked="" type="checkbox"/> No		Centro Poblado:		<input type="checkbox"/> Resguardo Caserío <input type="checkbox"/> Localidad Vereda <input checked="" type="checkbox"/> N/A Corregimiento	
Observaciones:					Terminado <input type="checkbox"/> En Proceso <input checked="" type="checkbox"/>
Responsable: Nini Espitia		Dibujante: Nini Espitia			
Aprobado por:		Fecha: 15 / Oct /15		<input checked="" type="checkbox"/> Referentes <input checked="" type="checkbox"/> Línea Muestra <input type="checkbox"/>	

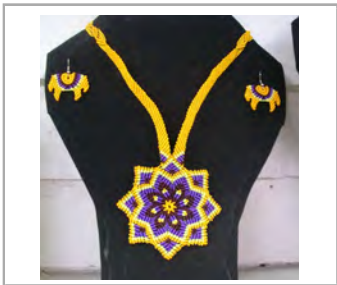

No.	Pieza	Material	Cant	Porc%
3	a.) Cojin b.) Tapete c.) Cobertor	Hilo guajiro Cordon de algodón Tela		90% 10%
Tabla de Componentes				

Nombre de la pieza: Accesorios para cama		Referencia: Trabajos del artesano		ESC.	
Oficio: Tejeduría		Técnica: Macrame		Materia Prima: Hilo guajiro y cordón de algodón	
Especificaciones Técnicas: El cuerpo del cobertor es en tela (Aun sin definir)		Dimensiones por producto: a.) Cojin 40 cm X 40 cm b.) Tapete 50 cm c.) Cobertor 180 cm X 80 cm			
Color: 	Capacidad de Producción / mes:		Dimensiones Generales		
Peso (gr.):	Precio Unitario	Precio por Mayor	Largo:	Ancho:	Alto: Diámetro:
Artesano: Mauricio Arenas		Telefono: 311 4206439			
Grupo o Taller:		Departamento: Valle del Cauca		Municipio: Cali - Parque Artesanal Loma de la Cruz	
Certificado Hecho a mano: <input type="checkbox"/> Si <input checked="" type="checkbox"/> No		Centro Poblado: <input type="checkbox"/> Resguardo <input type="checkbox"/> Caserío <input type="checkbox"/> Localidad <input checked="" type="checkbox"/> Vereda <input type="checkbox"/> N/A <input type="checkbox"/> Corregimiento			
Observaciones:					Terminado <input type="checkbox"/> En Proceso <input checked="" type="checkbox"/>
Responsable: Nini Espitia		Dibujante: Nini Espitia			
Aprobado por:		Fecha: 15 / Oct /15		<input checked="" type="checkbox"/> Referentes <input checked="" type="checkbox"/> Línea Muestra <input type="checkbox"/>	

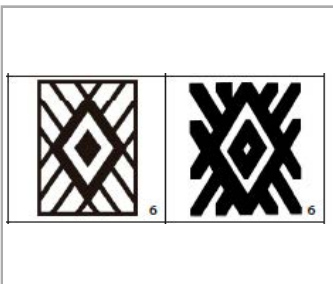
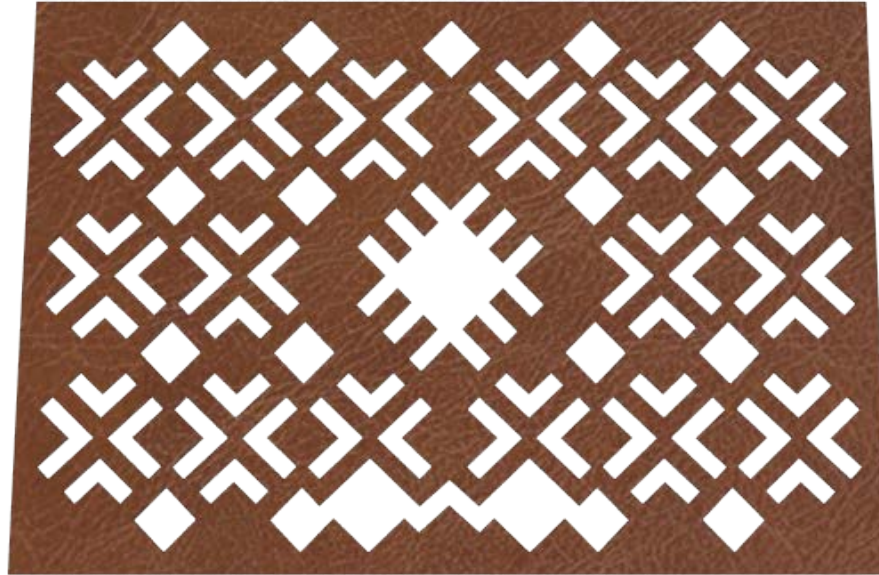

1	Individual		4	
2	Porta-vasos	Cuero	4	
3	Servilletero		4	
No.	Pieza	Material	Cant	Porc%
Tabla de Componentes				

Nombre de la pieza Individual mesa, Porta - vasos y servilletero		Referencia: Simbología Nasa		ESC.	
Oficio: Trabajo en cuero		Técnica: Calado		Materia Prima: Cuero	
Especificaciones Técnicas: De la misma pieza del individual sale el portavasos y el servilletero		Dimensiones por producto: Individual 46 cm X 31 cm Porta-vasos 10 cm X 10 cm Servilletero 18 cm X 5 cm			
Color: 	Capacidad de Producción / mes:		Dimensiones Generales		
Peso (gr.):	Precio Unitario	Precio por Mayor	Largo:	Ancho:	Alto:
Artésano: Hernory Torres		Teléfono: 3145428706		Diametro:	
Grupo o Taller:		Departamento: Valle del Cauca		Municipio: Cali - Parque Artesanal Loma de la Cruz	
Certificado Hecho a mano: <input type="checkbox"/> Si <input checked="" type="checkbox"/> No		Centro Poblado: <input type="checkbox"/> Resguardo Caserío <input type="checkbox"/> Localidad Vereda <input checked="" type="checkbox"/> N/A Corregimiento			
Observaciones:					Terminado <input type="checkbox"/> En Proceso <input checked="" type="checkbox"/>
Responsable: Nini Espitia		Dibujante: Nini Espitia			
Aprobado por:		Fecha: 30 / Oct /15	<input checked="" type="checkbox"/> Referentes	<input checked="" type="checkbox"/> Línea	Muestra <input type="checkbox"/> <input checked="" type="checkbox"/>

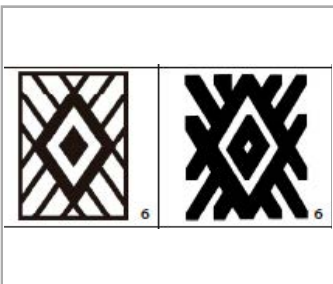

1	Individual		4	
2	Porta-vasos	Cuero	4	
3	Servilletero		4	
No.	Pieza	Material	Cant	Porc%
Tabla de Componentes				

Nombre de la pieza Individual mesa, Porta - vasos y servilletero		Referencia: Simbología Nasa		ESC.	
Oficio: Trabajo en cuero		Tecnica: Calado		Materia Prima: Cuero	
Especificaciones Técnicas: De la misma pieza del individual sale el portavasos y el servilletero		Dimensiones por producto:			
		Individual	37 cm X 30 cm		
		Porta-vasos	10 cm X 10 cm		
		Servilletero	18 cm X 5 cm		
Color: 	Capacidad de Producción / mes:		Dimensiones Generales		
Peso (gr.):	Precio Unitario	Precio por Mayor	Largo:	Ancho:	Alto:
Artésano: Hernory Torres		Telefono: 3145428706			
Grupo o Taller:		Departamento: Valle del Cauca	Municipio: Cali - Parque Artesanal Loma de la Cruz		
Certificado Hecho a mano: <input type="checkbox"/> Si <input checked="" type="checkbox"/> No		Centro Poblado:	<input type="checkbox"/> Resguardo Caserío	<input type="checkbox"/> Localidad Vereda	<input checked="" type="checkbox"/> N/A Corregimiento
Observaciones:					Terminado <input type="checkbox"/> En Proceso <input checked="" type="checkbox"/>
Responsable: Nini Espitia		Dibujante: Nini Espitia			
Aprobado por:		Fecha: 30 / Nov /15	<input checked="" type="checkbox"/> Referentes	<input checked="" type="checkbox"/> Línea	
					Muestra <input type="checkbox"/>

1



2



3



1	Cojin Rombo	Lana virgen	1	
2	Cojin Zic zac		1	
3	Cojin Sello		1	
No.	Pieza	Material	Cant	Porc%
Tabla de Componentes				

Nombre de la pieza Colección Cojines		Referencia: Mochilas tradicionales de Silvia Cauca		ESC.	
Oficio: Tejeduría		Tecnica: Crochet		Materia Prima: Lana virgen	
Especificaciones Técnicas:		Dimensiones por producto: Cojin Rombo 40cm X 40cm Cojin Zic zac 40cm x 40cm Cojin Sello 40cm X 40cm			
Color: 	Capacidad de Producción / mes:		Dimensiones Generales		
Peso (gr.):	Precio Unitario	Precio por Mayor	Largo: 40cm	Ancho: 40cm	Alto: 14cm
Artesano: Maria Judith Rosero		Telefono: 300 3534779		Municipio: Cali - Parque Artesanal Loma de la Cruz	
Grupo o Taller:		Departamento: Valle del Cauca		Municipio: Cali - Parque Artesanal Loma de la Cruz	
Certificado Hecho a mano: <input type="checkbox"/> Si <input checked="" type="checkbox"/> No		Centro Poblado:		<input type="checkbox"/> Resguardo Casero <input type="checkbox"/> Localidad Vereda <input checked="" type="checkbox"/> N/A Corregimiento	
Observaciones:					Terminado <input type="checkbox"/> En Proceso <input checked="" type="checkbox"/>
Responsable: Nini Espitia		Dibujante: Nini Espitia			
Aprobado por:		Fecha: 30 / Nov /15		<input checked="" type="checkbox"/> Referentes <input checked="" type="checkbox"/> Línea Muestra <input type="checkbox"/> <input checked="" type="checkbox"/>	



1	Cojin A	Hilo guajiro	1	
2	Cojin B		1	
3	Cojin C		1	
No.	Pieza	Material	Cant	Porc%
Tabla de Componentes				

Nombre de la pieza Coleccion de cojines		Referencia: Dibujos en vasijas de la cultura Calima		ESC.	
Oficio: Tejeduría		Tecnica: Tecnica wayuu		Materia Prima: Hilo guajiro	
Especificaciones Técnicas: Los cojines se tejen en tecnica wayuu, en una sola cara y tela en la parte de atras.				Dimensiones por producto:	
Color: 		Capacidad de Producción / mes:		Dimensiones Generales	
Peso (gr.):		Precio Unitario		Precio por Mayor	
Artisano: Carmen Velasquez		Telefono: 311 3309453		Largo:	Ancho:
Grupo o Taller:		Departamento: Valle del Cauca		Municipio: Cali - Parque Artesanal Loma de la Cruz	
Certificado Hecho a mano: <input type="checkbox"/> Si <input checked="" type="checkbox"/> No		Centro Poblado:		<input type="checkbox"/> Resguardo Caserío	<input type="checkbox"/> Localidad Vereda
Observaciones:				<input checked="" type="checkbox"/> N/A Corramiento	
Responsable: Nini Espitia		Dibujante: Nini Espitia		Terminado <input type="checkbox"/> En Proceso <input checked="" type="checkbox"/>	
Aprobado por:		Fecha: 30 / Nov /15			

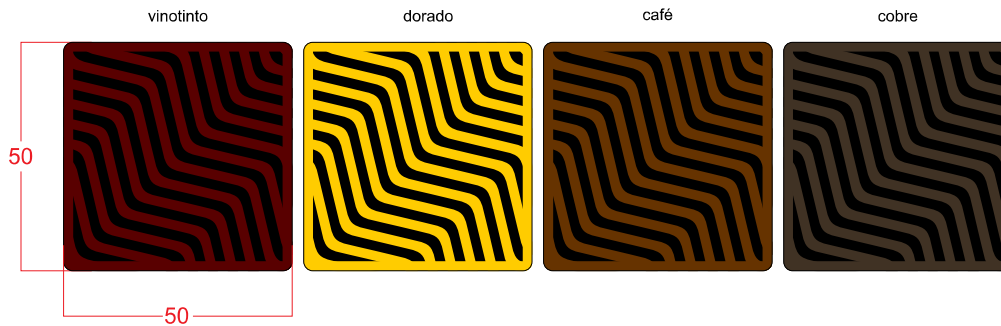

Cojines para sofá de 50cm x 50cm, el calado solamente va por una cara.

No.	Pieza	Material	Cant. o %
Tabla de Componentes			

Nombre de la Pieza: Cojines en cuero	Referencia: ESC. X:X	Hoja No. N/p
Oficio: Bordados	Técnica: Bordado	Materia Prima: Madera prensada

Especificaciones Técnicas: Cojines en Cuero

Color:	Capacidad de Producción / mes: 50	Dimensiones Generales (mm)				
Peso (gr.):	Precio Unitario: \$ 200.000	Precio por mayor: \$ 200.000	Largo:	Ancho:	Alto:	Diámetro:
			50 cms	50 cms	50 cms	35

Artesano: Yamile Henao	Teléfono: 3116614112	Departamento: valle del cauca	Ciudad: cali
Grupo o Taller:		Localidad: Vereda	Resguardo: :
Certificado Hecho a Mano Si No x			

Observaciones:

Responsable:	Dibujante:	Fecha: dd/mm/aaaa	Referente(s):	Línea: <input type="checkbox"/>	Muestra: <input type="checkbox"/>	x <input type="checkbox"/>
Aprobado por:						

Terminada
En proceso

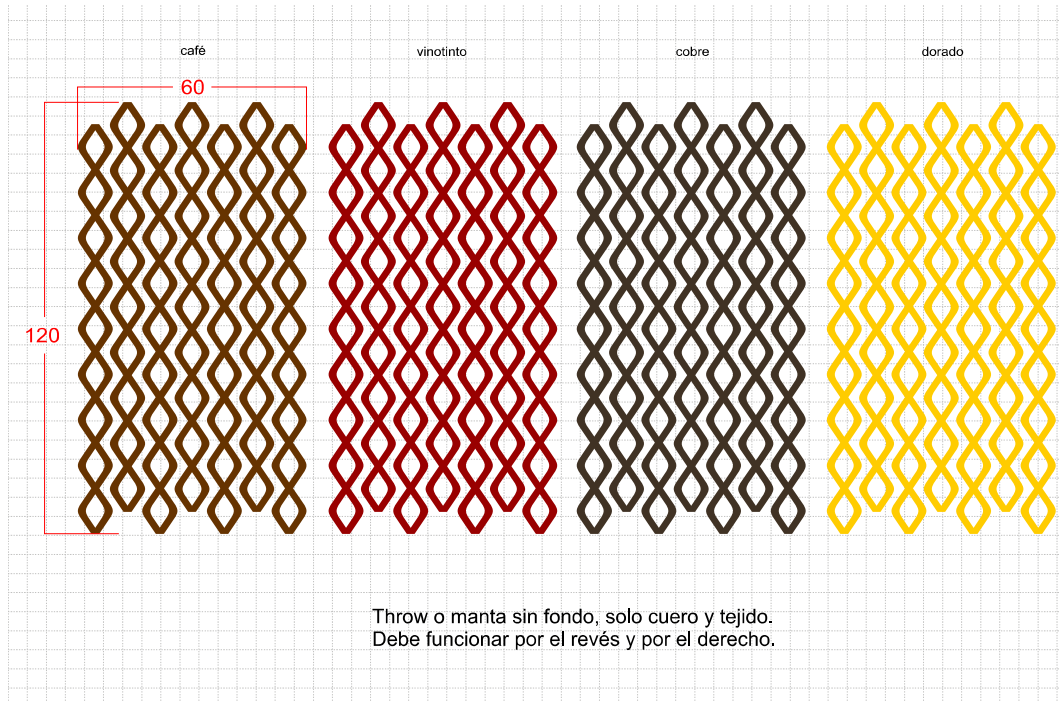

No.	Pieza	Material	Cant. o %
Tabla de Componentes			

Nombre de la Pieza: throw en cuero		Referencia:		ESC. X:X		Hoja No. N/p	
Oficio: Bordados		Técnica: Bordado		Materia Prima: Madera prensada			
Especificaciones Técnicas: throw en cuero							
Color:		Capacidad de Producción / mes: 50		Dimensiones Generales (mm)			
Peso (gr.):	Precio Unitario: \$ 410.500	Precio por mayor: \$ 410.500		Largo:	Ancho:	Alto:	Diámetro:
Artesano: Yamile Henao		Teléfono: 3116614112		60 cms	120 cms		
Grupo o Taller:				Departamento: Valle del cauca		Ciudad: Cali	
Certificado Hecho a Mano Si No x				Localidad Vereda Resguardo :			

Observaciones:							
Responsable:				Dibujante:			
Aprobado por:				Fecha: dd/mm/aaaa	Referente(s)	Línea <input type="checkbox"/>	Muestra <input type="checkbox"/> x