

**PROYECTO:**

**MISION ARTICULAR FASE I**

**Entidad contratante**

**ARTESANIAS DE COLOMBIA**

## **Compendio de fichas de producto y de dibujos y planos técnicos**

**Operador**

**Corporación Industrial Minuto de Dios**

**Asesora:**

**Carol Tatiana Cuellar Dussán**

Armenia, Quindío, 2014



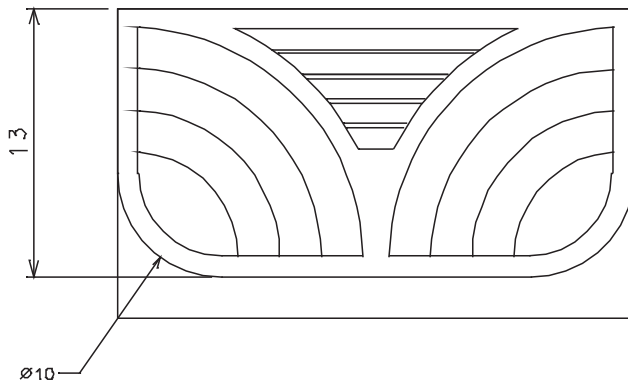
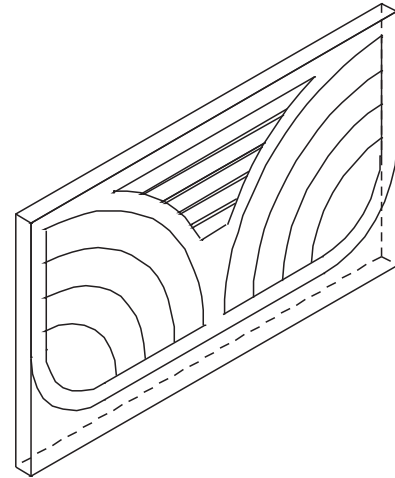
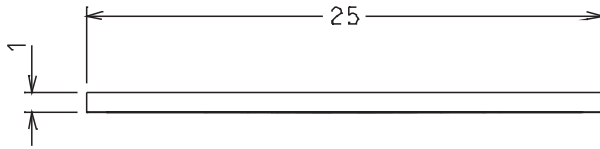

1	Tapa	Popelina	35%
2	Cuerpo	Cuero	30%
3	Forro	Dacrón	35%
No.	Pieza	Material	Cant. o %
<b>Tabla de Componentes</b>			

**Nombre de la Pieza:** Bolso Tipo sobre **Referencia:** LBAR001 **ESC.** 1:4 **Hoja No.** 1/3

**Oficio:** Tejeduría **Técnica:** Aplicación en tela **Materia Prima:** Calceta de plátano, mimbre

**Especificaciones Técnicas:** Se elaboran a mano las piezas que van a ir en tela popelina. Una vez realizadas, se procede a ensamblarlas en la estructura de cuero, teniendo cuidado en sus remates.

Color: Morado		Capacidad de Producción / mes: 36		Dimensiones Generales (mm)			
Peso (gr.): 20	Precio Unitario: \$ 42.000	Precio por mayor: \$ 39.000	Largo: 250	Ancho: 10	Alto: 150	Diámetro:	

**Artesano:** Lucina Buitrago Lizcano **Teléfono:** 3168289283

**Grupo o Taller:** Artemolas **Departamento:** Quindío **Ciudad:** Armenia

**Certificado Hecho a Mano** Si  No  **Localidad**  **Vereda**  **Resguardo**  : N.A.

**Observaciones:**

**Responsable:** Carol Tatiana Cuéllar Dussán **Dibujante:** Carol Tatiana Cuéllar Dussán

**Aprobado por:** Comité de Diseño 7 de Noviembre **Fecha:** 15/11/2014 **Referente(s)**  **Línea**  **Muestra**

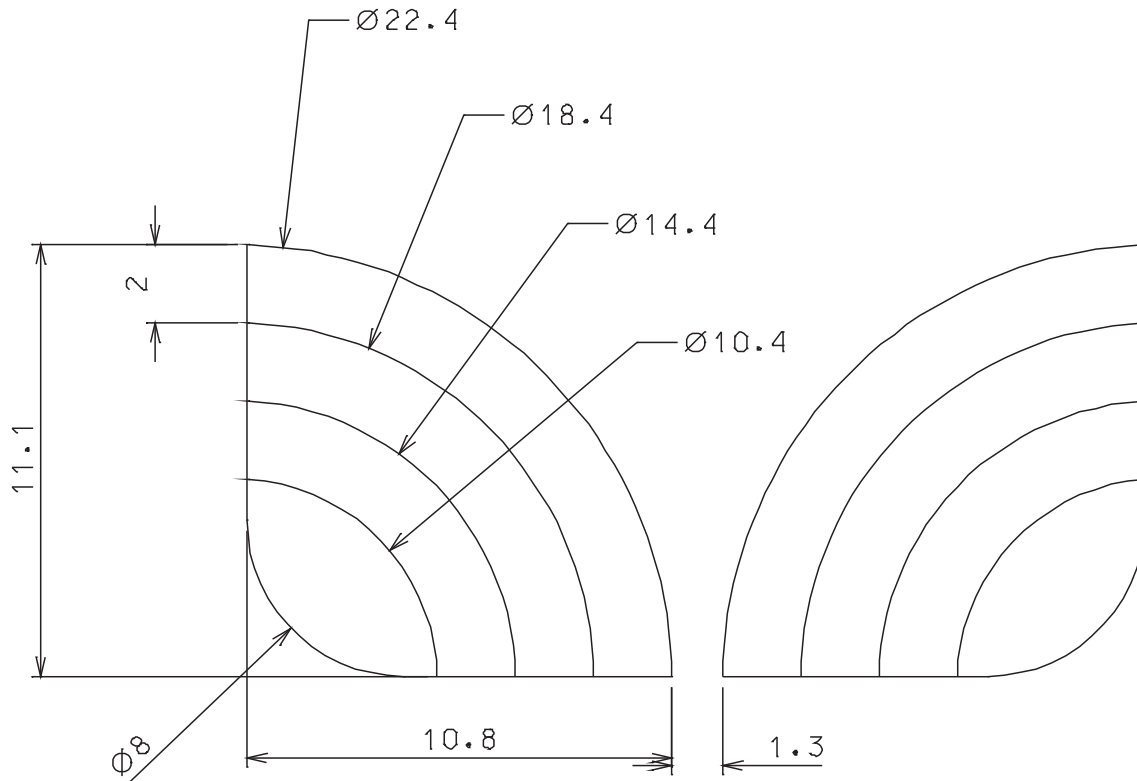

1	Tapa	Popelina	35%
2	Cuerpo	Cuero	30%
3	Forro	Dacrón	35%
No.	Pieza	Material	Cant. o %
Tabla de Componentes			

Nombre de la Pieza: Detalle aplicación en tela Referencia: LBAR001 ESC. 1:4 Hoja No. 2/3

Oficio: Tejeduría Técnica: Aplicación en tela Materia Prima: Calceta de plátano, mimbre

**Especificaciones Técnicas:** Se elaboran a mano las piezas que van a ir en tela popelina. Una vez realizadas, se procede a ensamblarlas en la estructura de cuero, teniendo cuidado en sus remates.

Color: Morado		Capacidad de Producción / mes: 36		Dimensiones Generales (mm)			
Peso (gr.): 20	Precio Unitario: \$ 42.000	Precio por mayor: \$ 39.000	Largo: 250	Ancho:	Alto: 150	Diámetro:	

Artesano: Lucina Buitrago Lizcano		Teléfono: 3168289283			
Grupo o Taller: Artemolas			Departamento: Quindío		Ciudad: Armenia
Certificado Hecho a Mano Si No X			Localidad <input type="checkbox"/> Vereda <input type="checkbox"/> Resguardo <input type="checkbox"/> : N.A.		

Observaciones:

Responsable: Carol Tatiana Cuéllar Dussán		Dibujante: Carol Tatiana Cuéllar Dussán			
Aprobado por: Comité de Diseño 7 de Noviembre		Fecha: 15/11/2014	Referente(s) <input type="checkbox"/> Línea <input checked="" type="checkbox"/>	Muestra <input checked="" type="checkbox"/> <input type="checkbox"/>	

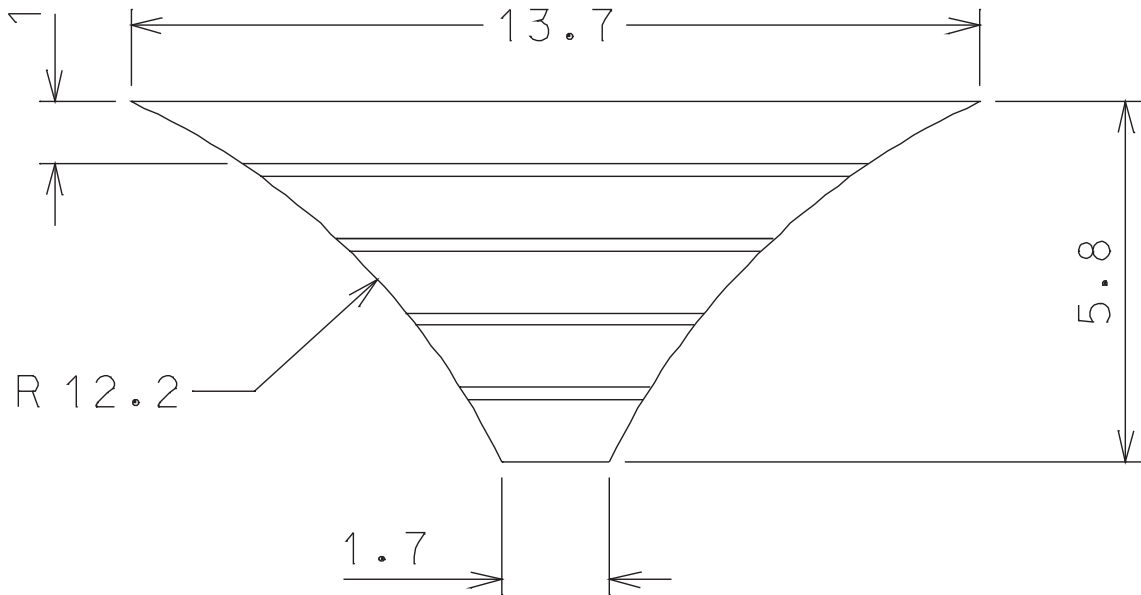

1	Tapa	Popelina	35%
2	Cuerpo	Cuero	30%
3	Forro	Dacrón	35%
No.	Pieza	Material	Cant. o %
<b>Tabla de Componentes</b>			

<b>Nombre de la Pieza:</b> Detalle aplicación en tela	<b>Referencia:</b> LBAR001	<b>ESC.</b> 1:4	<b>Hoja No.</b> 3/3
<b>Oficio:</b> Tejeduría	<b>Técnica:</b> Aplicación en tela	<b>Materia Prima:</b> Calceta de plátano, mimbre	

**Especificaciones Técnicas:** Se elaboran a mano las piezas que van a ir en tela popelina. Una vez realizadas, se procede a ensamblarlas en la estructura de cuero, teniendo cuidado en sus remates.

<b>Color:</b> Morado	<b>Capacidad de Producción / mes:</b> 36	<b>Dimensiones Generales (mm)</b>				
<b>Peso (gr.):</b> 20	<b>Precio Unitario:</b> \$ 42.000	<b>Precio por mayor:</b> \$ 39.000	<b>Largo:</b> 250	<b>Ancho:</b>	<b>Alto:</b> 150	<b>Diámetro:</b>
<b>Artesano:</b> Lucina Buitrago Lizcano		<b>Teléfono:</b> 3168289283				
<b>Grupo o Taller:</b> Artemolas			<b>Departamento:</b> Quindío		<b>Ciudad:</b> Armenia	
<b>Certificado Hecho a Mano</b> Si No X			<b>Localidad</b> <input type="checkbox"/> <b>Vereda</b> <input type="checkbox"/> <b>Resguardo</b> <input type="checkbox"/> : N.A.			

**Observaciones:**

<b>Responsable:</b> Carol Tatiana Cuéllar Dussán	<b>Dibujante:</b> Carol Tatiana Cuéllar Dussán		
<b>Aprobado por:</b> Comité de Diseño 7 de Noviembre	<b>Fecha:</b> 15/11/2014	<b>Referente(s)</b> <input type="checkbox"/> <b>Línea</b> <input checked="" type="checkbox"/> <b>Muestra</b> <input checked="" type="checkbox"/> <input type="checkbox"/>	

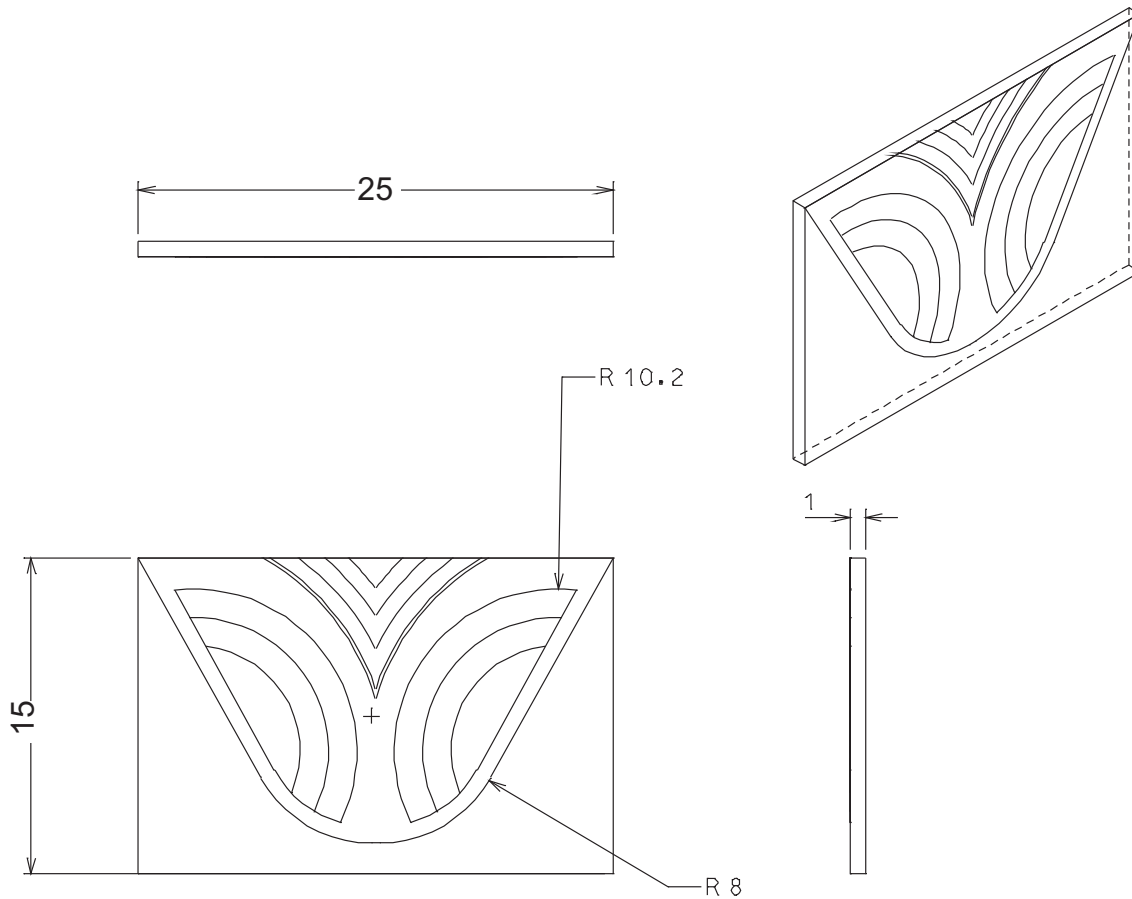

1	Tapa	Popelina	35%
2	Cuerpo	Cuero	30%
3	Forro	Dacrón	35%
No.	Pieza	Material	Cant. o %
<b>Tabla de Componentes</b>			

**Nombre de la Pieza:** Bolso Tipo sobre **Referencia:** LBAR002 **ESC.** 1:4 **Hoja No.** 1/1

**Oficio:** Tejeduría **Técnica:** Aplicación en tela **Materia Prima:** Calceta de plátano, mimbre

**Especificaciones Técnicas:** Se elaboran a mano las piezas que van a ir en tela popelina. Una vez realizadas, se procede a ensamblarlas en la estructura de cuero, teniendo cuidado en sus remates.

Color: Amarillo, tonos dorados			Capacidad de Producción / mes: 36		Dimensiones Generales (mm)			
Peso (gr.): 20	Precio Unitario: \$ 42.000	Precio por mayor: \$ 39.000	Largo: 250	Ancho: 10	Alto: 150	Diámetro:		

<b>Artesano:</b> Lucina Buitrago Lizcano		<b>Teléfono:</b> 3168289283	
<b>Grupo o Taller:</b> Artemolas		<b>Departamento:</b> Quindío	
<b>Certificado Hecho a Mano</b> Si No X		<b>Ciudad:</b> Armenia	
		<b>Localidad</b> <input type="checkbox"/> <b>Vereda</b> <input type="checkbox"/> <b>Resguardo</b> <input type="checkbox"/> : N.A.	

**Observaciones:**

<b>Responsable:</b> Carol Tatiana Cuéllar Dussán		<b>Dibujante:</b> Carol Tatiana Cuéllar Dussán	
<b>Aprobado por:</b> Comité de Diseño 7 de Noviembre		<b>Fecha:</b> 15/11/2014	
		Referente(s) <input type="checkbox"/> Línea <input checked="" type="checkbox"/> Muestra <input checked="" type="checkbox"/> <input type="checkbox"/>	

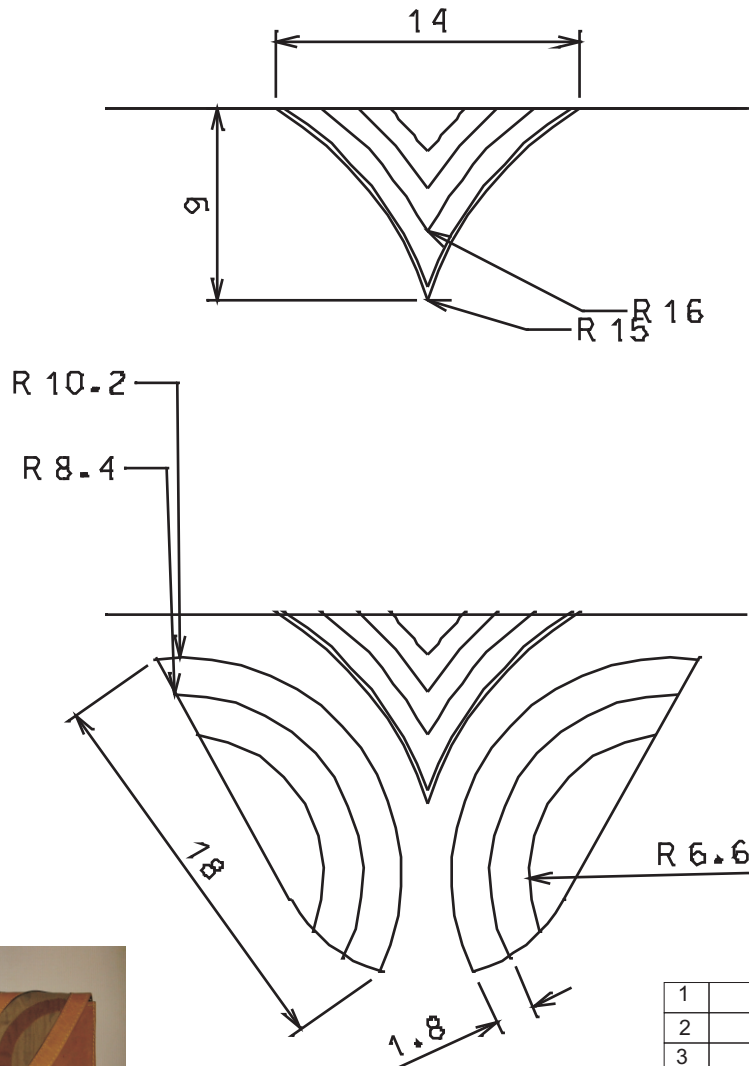

1	Tapa	Popelina	35%
2	Cuerpo	Cuero	30%
3	Forro	Dacrón	35%
No.	Pieza	Material	Cant. o %
Tabla de Componentes			

Nombre de la Pieza:Detalle aplicación tela Bolso Tipo sobre Referencia: LBAR002 ESC. 1:4 Hoja No. 2/2

Oficio: Tejeduría Técnica: Aplicación en tela Materia Prima: Calceta de plátano, mimbre

**Especificaciones Técnicas:** Se elaboran a mano las piezas que van a ir en tela popelina. Una vez realizadas, se procede a ensamblarlas en la estructura de cuero, teniendo cuidado en sus remates.

Color: Amarillo, tonos dorados			Capacidad de Producción / mes:36		Dimensiones Generales (mm)			
Peso (gr.): 20	Precio Unitario: \$ 42.000	Precio por mayor: \$ 39.000	Largo:	Ancho:	Alto:	Diámetro:		
			250	10	150			

Artesano: Lucina Buitrago Lizcano		Teléfono: 3168289283	
Grupo o Taller: Artemolas		Departamento: Quindío	
		Ciudad: Armenia	
Certificado Hecho a Mano Si No X		Localidad <input type="checkbox"/> Vereda <input type="checkbox"/> Resguardo <input type="checkbox"/> : N.A.	

Observaciones:

Responsable: Carol Tatiana Cuéllar Dussán		Dibujante: Carol Tatiana Cuéllar Dussán	
Aprobado por: Comité de Diseño 7 de Noviembre		Fecha: 15/11/2014	
		Referente(s) <input type="checkbox"/> Línea <input checked="" type="checkbox"/> Muestra <input checked="" type="checkbox"/>	

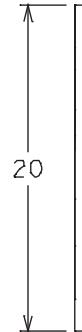
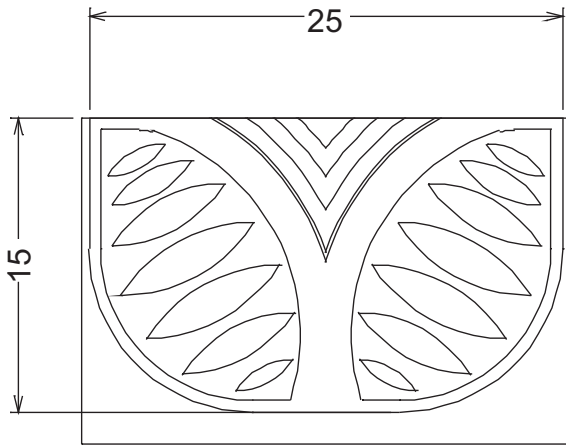
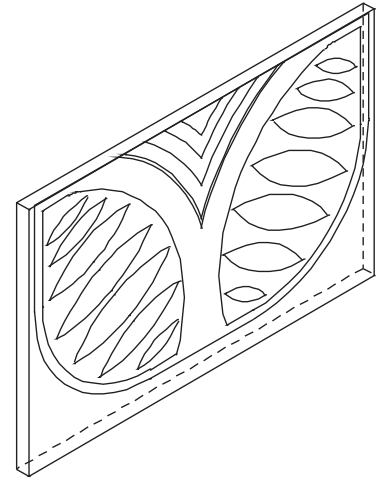
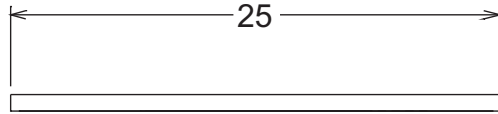

1	Tapa	Popelina	35%
2	Cuerpo	Cuero	30%
3	Forro	Dacrón	35%
No.	Pieza	Material	Cant. o %
<b>Tabla de Componentes</b>			

<b>Nombre de la Pieza:</b> Bolso Tipo sobre	<b>Referencia:</b> LBAR003	<b>ESC.</b> 1:4	<b>Hoja No.</b> 1/1
<b>Oficio:</b> Tejeduría	<b>Técnica:</b> Aplicación en tela	<b>Materia Prima:</b> Calceta de plátano, mimbre	

**Especificaciones Técnicas:** Se elaboran a mano las piezas que van a ir en tela popelina. Una vez realizadas, se procede a ensamblarlas en la estructura de cuero, teniendo cuidado en sus remates.

<b>Color:</b> Azul y plateado	<b>Capacidad de Producción / mes:</b> 36	<b>Dimensiones Generales (mm)</b>				
<b>Peso (gr.):</b> 20	<b>Precio Unitario:</b> \$ 42.000	<b>Precio por mayor:</b> \$ 39.000	<b>Largo:</b> 250	<b>Ancho:</b> 10	<b>Alto:</b> 150	<b>Diámetro:</b>
<b>Artesano:</b> Lucina Buitrago Lizcano		<b>Teléfono:</b> 3168289283				
<b>Grupo o Taller:</b> Artemolas			<b>Departamento:</b> Quindío		<b>Ciudad:</b> Armenia	
<b>Certificado Hecho a Mano</b> Si No X			<b>Localidad</b> <input type="checkbox"/> <b>Vereda</b> <input type="checkbox"/> <b>Resguardo</b> <input type="checkbox"/> : N.A.			

**Observaciones:**

<b>Responsable:</b> Carol Tatiana Cuéllar Dussán	<b>Dibujante:</b> Carol Tatiana Cuéllar Dussán	<b>Referente(s)</b> <input type="checkbox"/> <b>Línea</b> <input checked="" type="checkbox"/> <b>Muestra</b> <input checked="" type="checkbox"/> <input type="checkbox"/>
<b>Aprobado por:</b> Comité de Diseño 7 de Noviembre	<b>Fecha:</b> 15/11/2014	

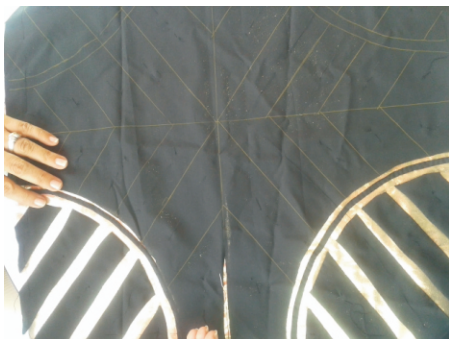
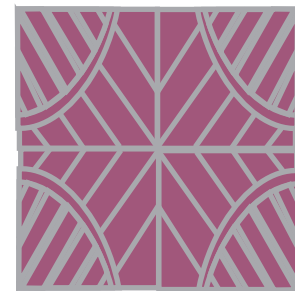
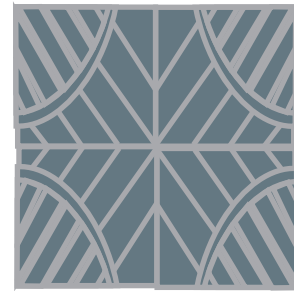
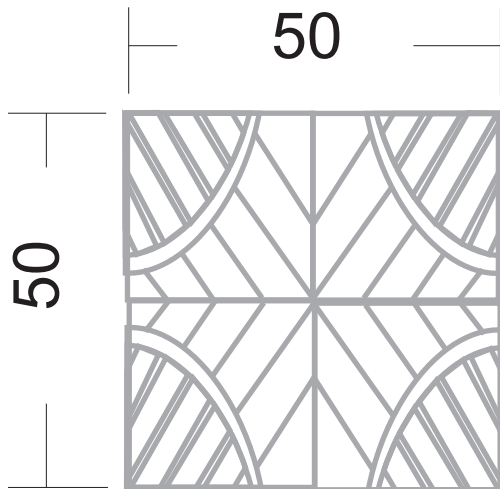

1	Cuerpo	Popelina	250%
2	Cuerpo	Tafetán	250%
3	Forro	Lino	30%
4	Relleno	algodón s.	20%
No.	Pieza	Material	Cant. o %

Tabla de Componentes

<b>Nombre de la Pieza:</b> Cojin	<b>Referencia:</b> SALCA001	<b>ESC.</b> 1:4	<b>Hoja No.</b> 1/1
<b>Oficio:</b> Aplicación en tela	<b>Técnica:</b> Calado	<b>Materia Prima:</b> Telas de algodón	

**Especificaciones Técnicas:** Se calca el diseño sobre la tela con papel onix, se realiza el basteado para fijar las piezas, se procede a realizar la técnica de calado en la tela. Se cose la parte trasera del cojín. Se realiza aparte un cojín en lino para incorporar el relleno.

<b>Color:</b> Dorado y Negro	<b>Capacidad de Producción / mes:</b> 12	<b>Dimensiones Generales (mm)</b>			
<b>Peso (gr.):</b> <small>Pendiente</small>	<b>Precio Unitario:</b> \$por definir	<b>Precio por mayor:</b> \$por definir	<b>Largo:</b> 500	<b>Ancho:</b> 500	<b>Alto:</b> 90
<b>Artesano:</b> Luz Mary Vasquez	<b>Teléfono:</b> 3207279758				
<b>Grupo o Taller:</b> Salamanca	<b>Departamento:</b> Quindío	<b>Ciudad:</b> Calarcá			
<b>Certificado Hecho a Mano</b> Si No X	<b>Localidad</b> <input type="checkbox"/> <b>Vereda</b> <input type="checkbox"/> <b>Resguardo</b> <input type="checkbox"/> : N.A.				

**Observaciones:** Los datos de peso y costos no se han definido porque las piezas están en producción.

<b>Responsable:</b> Carol Tatiana Cuéllar Dussán	<b>Dibujante:</b> Carol Tatiana Cuéllar Dussán		
<b>Aprobado por:</b> Comité de Diseño 7 de Noviembre	<b>Fecha:</b> 15/11/2014	<b>Referente(s)</b> <input type="checkbox"/> Línea <input checked="" type="checkbox"/> Muestra <input type="checkbox"/>	



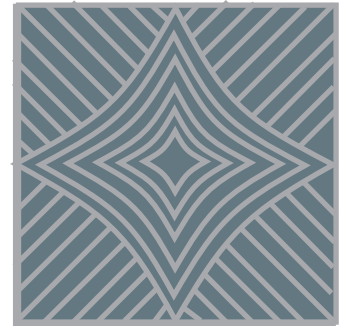
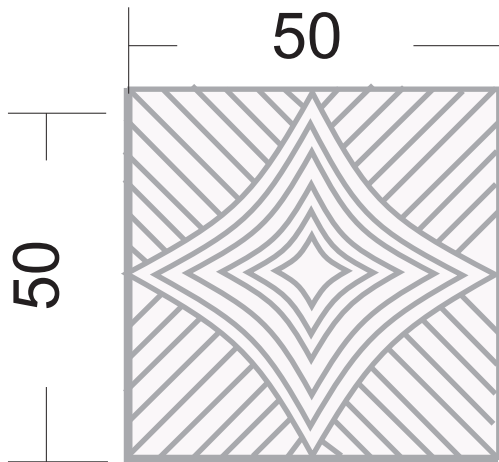

1	Cuerpo	Popelina	25%
2	Cuerpo	Tafetán	25%
3	Forro	Lino	30%
4	Relleno	algodón s.	20%
No.	Pieza	Material	Cant. o %
<b>Tabla de Componentes</b>			

<b>Nombre de la Pieza:</b> Cojín	<b>Referencia:</b> SALCA002	<b>ESC.</b> 1:4	<b>Hoja No.</b> 1/1
<b>Oficio:</b> Aplicación en tela	<b>Técnica:</b> Calado	<b>Materia Prima:</b> Telas de algodón	

**Especificaciones Técnicas:** Se calca el diseño sobre la tela con papel onix, se realiza el basteado para fijar las piezas, se procede a realizar la técnica de calado en la tela. Se cose la parte trasera del cojín. Se realiza aparte un cojín en lino para incorporar el relleno.

<b>Color:</b> Dorado y Negro	<b>Capacidad de Producción / mes:</b> 12	<b>Dimensiones Generales (mm)</b>			
<b>Peso (gr.):</b> <small>Pendiente</small>	<b>Precio Unitario:</b> \$por definir	<b>Precio por mayor:</b> \$por definir	<b>Largo:</b> 500	<b>Ancho:</b> 500	<b>Alto:</b> 90
<b>Artesano:</b> Luz Mary Vasquez		<b>Teléfono:</b> 3207279758			
<b>Grupo o Taller:</b> Salamanca		<b>Departamento:</b> Quindío	<b>Ciudad:</b> Calarcá		
<b>Certificado Hecho a Mano</b> Si No X		<b>Localidad</b> <input type="checkbox"/> <b>Vereda</b> <input type="checkbox"/> <b>Resguardo</b> <input type="checkbox"/> : N.A.			

**Observaciones:** Los datos de peso y costos no se han definido porque las piezas están en producción.

<b>Responsable:</b> Carol Tatiana Cuéllar Dussán	<b>Dibujante:</b> Carol Tatiana Cuéllar Dussán	<b>Referente(s)</b> <input type="checkbox"/> Línea <input checked="" type="checkbox"/> Muestra <input type="checkbox"/>
<b>Aprobado por:</b> Comité de Diseño 7 de Noviembre	<b>Fecha:</b> 15/11/2014	

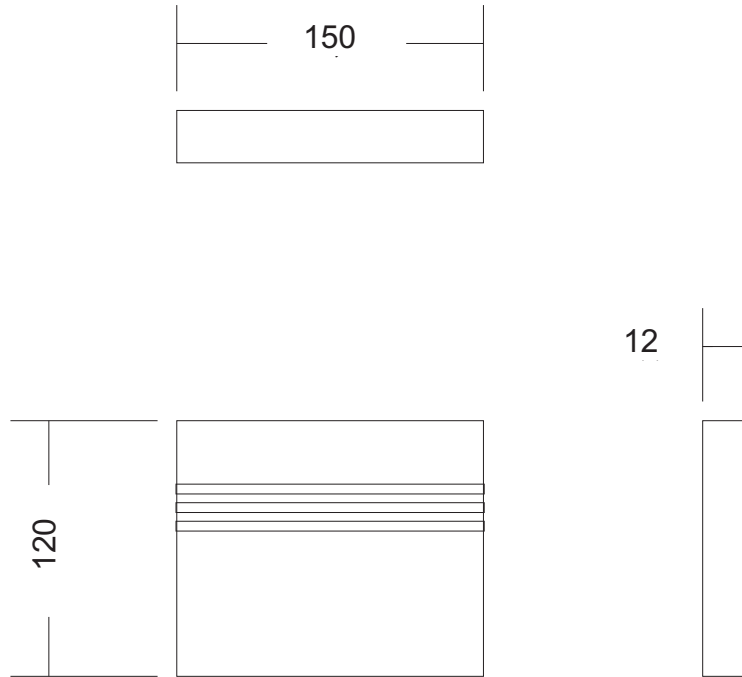

1	Cuerpo	C. Plátano	70%
2	Cuerpo	Cuerotex	5%
3	Cuerpo	Forro	10%
4	Cierre	Cremallera	1%
No.	Pieza	Material	Cant. o %
<b>Tabla de Componentes</b>			

<b>Nombre de la Pieza:</b> Cosmetiquera		<b>Referencia:</b> TELCA001		<b>ESC.</b> 1:4		<b>Hoja No.</b> 1/1	
<b>Oficio:</b> Tejeduría		<b>Técnica:</b> Telar horizontal		<b>Materia Prima:</b> Calceta de plátano			
<b>Especificaciones Técnicas:</b> Se cortan las tiras de guasca para tejer la trama; se monta la urdimbre en el telar, se procede a realizar El tejido con mezcalas de cuerotex. Se baja la tela del telar y se cortan las piezas que se ensamblarán: se arma el forro interno y se cose en máquina de coser la cremallera.							
<b>Color:</b> Natural y tonos tierra		<b>Capacidad de Producción / mes:</b> 120		<b>Dimensiones Generales (mm)</b>			
<b>Peso (gr.):</b> 60	<b>Precio Unitario:</b> \$20.000	<b>Precio por mayor:</b> \$18.200		<b>Largo:</b> 150	<b>Ancho:</b> 12	<b>Alto:</b> 120	<b>Diámetro:</b>
<b>Artesano:</b> Consuelo Buitrago		<b>Teléfono:</b> 3146484741					
<b>Grupo o Taller:</b> Telares del Café				<b>Departamento:</b> Quindío		<b>Ciudad:</b> Calarcá	
<b>Certificado Hecho a Mano</b> Si <input checked="" type="checkbox"/> No				<b>Localidad</b> <input type="checkbox"/> <b>Vereda</b> <input type="checkbox"/> <b>Resguardo</b> <input type="checkbox"/> : N.A.			

**Observaciones:**

<b>Responsable:</b> Carol Tatiana Cuéllar Dussán		<b>Dibujante:</b> Carol Tatiana Cuéllar Dussán					
<b>Aprobado por:</b> Comité de Diseño 7 de Noviembre		<b>Fecha:</b> 15/11/2014		<b>Referente(s)</b> <input type="checkbox"/> <b>Línea</b> <input checked="" type="checkbox"/> <b>Muestra</b> <input checked="" type="checkbox"/> <input type="checkbox"/>			

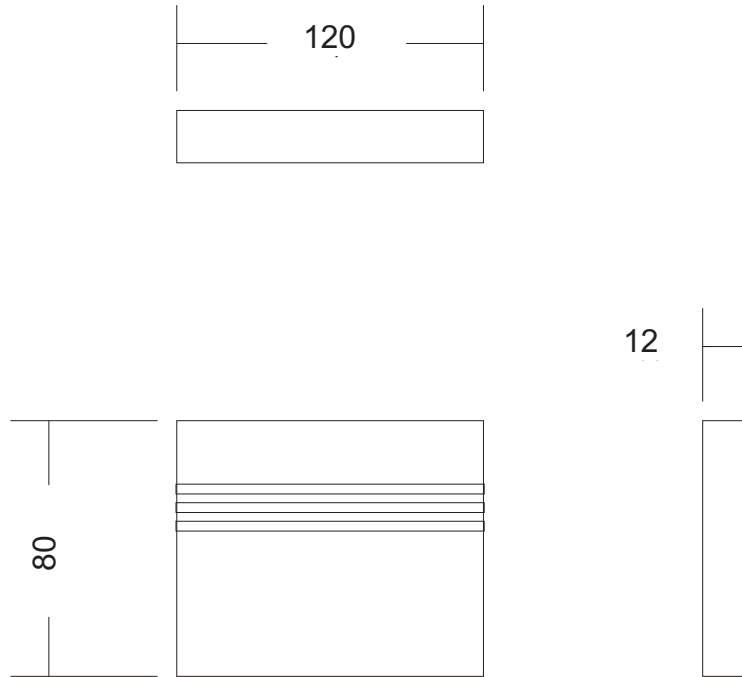

1	Cuerpo	C. Plátano	70%
2	Cuerpo	Cuerotex	5%
3	Cuerpo	Forro	10%
4	Cierre	Cremallera	1%
No.	Pieza	Material	Cant. o %
<b>Tabla de Componentes</b>			

**Nombre de la Pieza:** Monedero grande **Referencia:** TELCA002 **ESC.** 1:4 **Hoja No.** 1/1

**Oficio:** Tejeduría **Técnica:** Telar horizontal **Materia Prima:** Calceta de plátano

**Especificaciones Técnicas:** Se cortan las tiras de guasca para tejer la trama; se monta la urdimbre en el telar, se procede a realizar El tejido con mezcalas de cuerotex. Se baja la tela del telar y se cortan las piezas que se ensamblarán: se arma el forro interno y se cose en máquina de coser la cremallera.

Color: Natural y tonos tierra			Capacidad de Producción / mes: 120		Dimensiones Generales (mm)			
<b>Peso (gr.):</b> 60	<b>Precio Unitario:</b> \$15.000	<b>Precio por mayor:</b> \$14.200	<b>Largo:</b> 120	<b>Ancho:</b> 12	<b>Alto:</b> 80	<b>Diámetro:</b>		

**Artesano:** Consuelo Buitrago **Teléfono:** 3146484741

**Grupo o Taller:** Telares del Café **Departamento:** Quindío **Ciudad:** Calarcá

**Certificado Hecho a Mano** Si  No  **Localidad**  **Vereda**  **Resguardo**  : N.A.

**Observaciones:**

**Responsable:** Carol Tatiana Cuéllar Dussán

**Dibujante:** Carol Tatiana Cuéllar Dussán

**Aprobado por:** Comité de Diseño 7 de Noviembre

**Fecha:** 15/11/2014

Referente(s)  Línea  Muestra

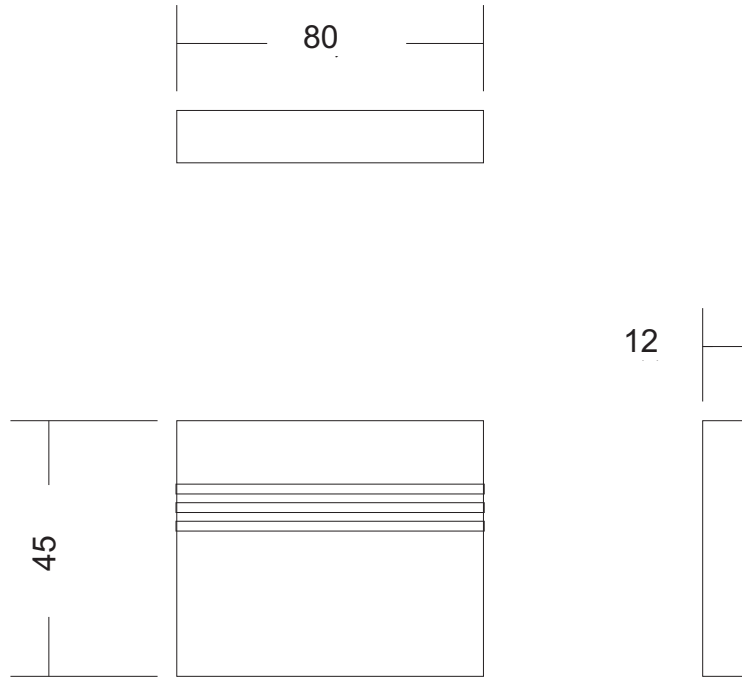

1	Cuerpo	C. Plátano	70%
2	Cuerpo	Cuerotex	5%
3	Cuerpo	Forro	10%
4	Cierre	Cremallera	1%
No.	Pieza	Material	Cant. o %
<b>Tabla de Componentes</b>			

<b>Nombre de la Pieza:</b> Monedero pequeño	<b>Referencia:</b> TELCA003	<b>ESC.</b> 1:4	<b>Hoja No.</b> 1/1
<b>Oficio:</b> Tejeduría	<b>Técnica:</b> Telar horizontal	<b>Materia Prima:</b> Calceta de plátano	

**Especificaciones Técnicas:** Se cortan las tiras de guasca para tejer la trama; se monta la urdimbre en el telar, se procede a realizar El tejido con mezcalas de cuerotex. Se baja la tela del telar y se cortan las piezas que se ensamblarán: se arma el forro interno y se cose en máquina de coser la cremallera.

<b>Color:</b> Natural y tonos tierra	<b>Capacidad de Producción / mes:</b> 120	<b>Dimensiones Generales (mm)</b>				
<b>Peso (gr.):</b> 60	<b>Precio Unitario:</b> \$9.000	<b>Precio por mayor:</b> \$8.200	<b>Largo:</b> 80	<b>Ancho:</b> 12	<b>Alto:</b> 45	<b>Diámetro:</b>

<b>Artesano:</b> Consuelo Buitrago	<b>Teléfono:</b> 3146484741	
<b>Grupo o Taller:</b> Telares del Café	<b>Departamento:</b> Quindío	<b>Ciudad:</b> Calarcá
<b>Certificado Hecho a Mano</b> Si <input checked="" type="checkbox"/> No <input type="checkbox"/>	<b>Localidad</b> <input type="checkbox"/> <b>Vereda</b> <input type="checkbox"/> <b>Resguardo</b> <input type="checkbox"/> : N.A.	

**Observaciones:**

<b>Responsable:</b> Carol Tatiana Cuéllar Dussán	<b>Dibujante:</b> Carol Tatiana Cuéllar Dussán	
<b>Aprobado por:</b> Comité de Diseño 7 de Noviembre	<b>Fecha:</b> 15/11/2014	Referente(s) <input type="checkbox"/> Línea <input checked="" type="checkbox"/> Muestra <input checked="" type="checkbox"/> <input type="checkbox"/>

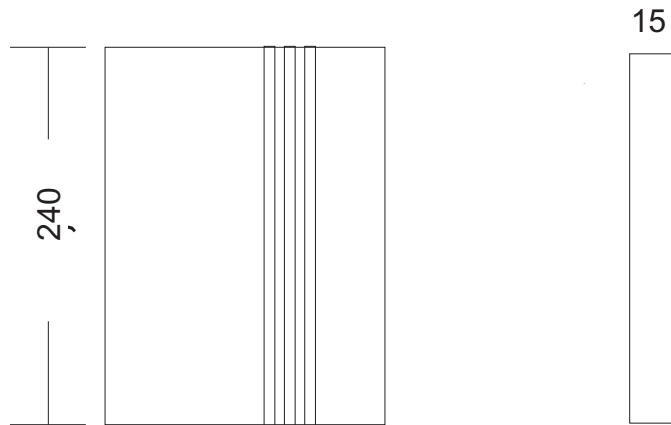
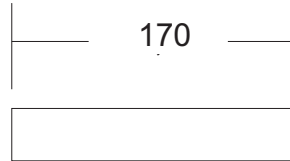

1	Cuerpo	C. Plátano	70%
2	Cuerpo	Cuerotex	2%
3	Cuerpo	Papel	28%
No.	Pieza	Material	Cant. o %
Tabla de Componentes			

<b>Nombre de la Pieza:</b> Agenda	<b>Referencia:</b> TELCA004	<b>ESC.</b> 1:4	<b>Hoja No.</b> 1/1
<b>Oficio:</b> Tejeduría	<b>Técnica:</b> Telar horizontal	<b>Materia Prima:</b> Calceta de plátano	

**Especificaciones Técnicas:** Se cortan las tiras de guasca para tejer la trama; se monta la urdimbre en el telar, se procede a realizar El tejido con mezcalas de cuerotex. Se baja la tela del telar y se cortan las piezas que se ensamblarán en la agenda: se enchapa las caras duras de la pieza donde van las hojas internas.

<b>Color:</b> Natural y tonos tierra	<b>Capacidad de Producción / mes:</b> 100	<b>Dimensiones Generales (mm)</b>				
<b>Peso (gr.):</b> 30	<b>Precio Unitario:</b> \$35.000	<b>Precio por mayor:</b> \$32.000	<b>Largo:</b> 240	<b>Ancho:</b> 15	<b>Alto:</b> 170	<b>Diámetro:</b>

<b>Artesano:</b> Consuelo Buitrago	<b>Teléfono:</b> 3146484741		
<b>Grupo o Taller:</b> Telares del Café	<b>Departamento:</b> Quindío	<b>Ciudad:</b> Calarcá	
<b>Certificado Hecho a Mano</b> Si <input checked="" type="checkbox"/> No <input type="checkbox"/>	<b>Localidad</b> <input type="checkbox"/> <b>Vereda</b> <input type="checkbox"/> <b>Resguardo</b> <input type="checkbox"/> : N.A.		

**Observaciones:**

<b>Responsable:</b> Carol Tatiana Cuéllar Dussán	<b>Dibujante:</b> Carol Tatiana Cuéllar Dussán		
<b>Aprobado por:</b> Comité de Diseño 7 de Noviembre	<b>Fecha:</b> 15/11/2014	<b>Referente(s)</b> <input type="checkbox"/> <b>Línea</b> <input checked="" type="checkbox"/> <b>Muestra</b> <input checked="" type="checkbox"/> <input type="checkbox"/>	



**Ficha de Producto y Planos Técnicos**  
**Carta**

CODIGO: FORCVS 14A V03

FECHA: 16/06/2014

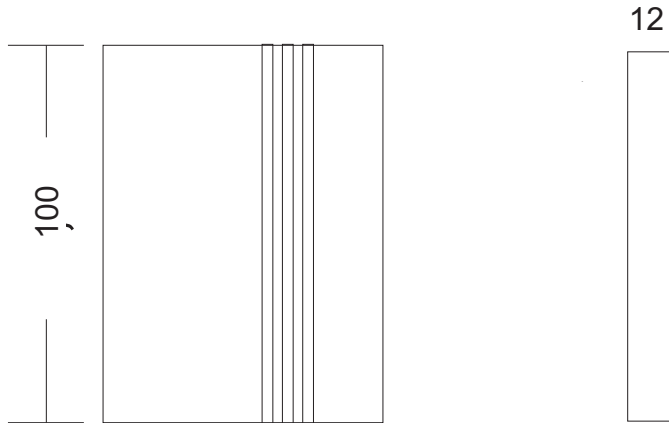
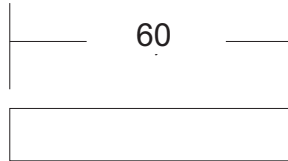

1	Cuerpo	C. Plátano	70%
2	Cuerpo	Cuerotex	2%
3	Cuerpo	Papel	28%
No.	Pieza	Material	Cant. o %
Tabla de Componentes			

**Nombre de la Pieza:** Libreta de bolso **Referencia:** TELCA005 **ESC.** 1:4 **Hoja No.** 1/1

**Oficio:** Tejeduría **Técnica:** Telar horizontal **Materia Prima:** Calceta de plátano

**Especificaciones Técnicas:** Se cortan las tiras de guasca para tejer la trama; se monta la urdimbre en el telar, se procede a realizar El tejido con mezcalas de cuerotex. Se baja la tela del telar y se cortan las piezas que se ensamblarán en la agenda: se enchapa las caras duras de la pieza donde van las hojas internas.

Color: Natural y tonos tierra		Capacidad de Producción / mes: 120		Dimensiones Generales (mm)			
<b>Peso (gr.):</b> 10	<b>Precio Unitario:</b> \$9.500	<b>Precio por mayor:</b> \$7.000		<b>Largo:</b> 100	<b>Ancho:</b> 12	<b>Alto:</b> 60	<b>Diámetro:</b>

**Artesano:** Consuelo Buitrago **Teléfono:** 3146484741

**Grupo o Taller:** Telares del Café **Departamento:** Quindío **Ciudad:** Calarcá

**Certificado Hecho a Mano** Si  No  **Localidad**  **Vereda**  **Resguardo**  : N.A.

**Observaciones:**

**Responsable:** Carol Tatiana Cuéllar Dussán **Dibujante:** Carol Tatiana Cuéllar Dussán

**Aprobado por:** Comité de Diseño 7 de Noviembre **Fecha:** 15/11/2014 **Referente(s)**  **Línea**  **Muestra**

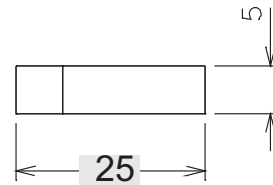
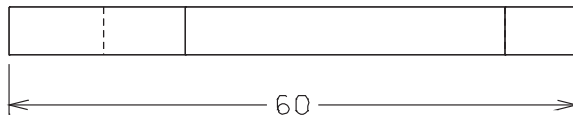
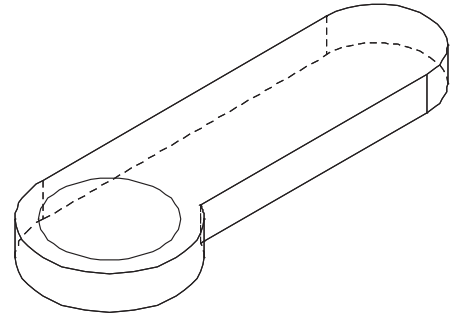
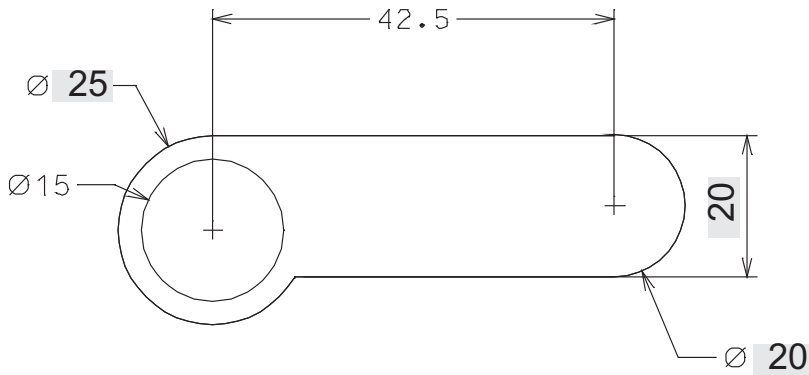

1	Cuerpo	Madera	70%
2	Enchape	Hoja Caulinar	30%
No.	Pieza	Material	Cant. o %
Tabla de Componentes			

<b>Nombre de la Pieza:</b> Consola	<b>Referencia:</b> CACR001	<b>ESC.</b> 1:4	<b>Hoja No.</b> 1/1
<b>Oficio:</b> Carpintería	<b>Técnica:</b> Enchapado	<b>Materia Prima:</b> Hoja Caulinar de la guadua	

**Especificaciones Técnicas:** Se realiza la consola en madera de cedro, entamborada. Se pinta con laca semimate; Posteriormente se realiza el enchape en hoja caulinar de la guadua de acuerdo con la paleta de color seleccionada.

<b>Color:</b> Tonos dorados, tierra	<b>Capacidad de Producción / mes:</b> 12	<b>Dimensiones Generales (mm)</b>				
<b>Peso (gr.):</b> 2100	<b>Precio Unitario:</b> \$150.000	<b>Precio por mayor:</b> \$140.000	<b>Largo:</b> 600	<b>Ancho:</b> 250	<b>Alto:</b> 50	<b>Diámetro:</b>

<b>Artesano:</b> Diego Martínez	<b>Teléfono:</b> 3127777923		
<b>Grupo o Taller:</b> Caulinarte	<b>Departamento:</b> Quindío	<b>Ciudad:</b> Circasia	
<b>Certificado Hecho a Mano</b> Si No X	<b>Localidad</b> <input type="checkbox"/> <b>Vereda</b> <input type="checkbox"/> <b>Resguardo</b> <input type="checkbox"/> : N.A.		

**Observaciones:** Este producto fue propuesto para el municipio de Buenavista, pero debido a que el artesano no pudo comprometerse a realizarlo, se buscó la opción de aprovechar la maestría de los artesanos de Circasia.

<b>Responsable:</b> Carol Tatiana Cuéllar Dussán	<b>Dibujante:</b> Carol Tatiana Cuéllar Dussán		
<b>Aprobado por:</b> Comité de Diseño 3 de Septiembre	<b>Fecha:</b> 15/11/2014	<b>Referente(s)</b> <input type="checkbox"/> Línea <input checked="" type="checkbox"/> Muestra <input type="checkbox"/> <input checked="" type="checkbox"/>	

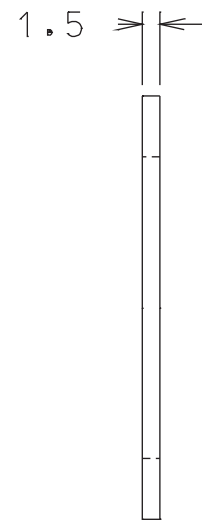
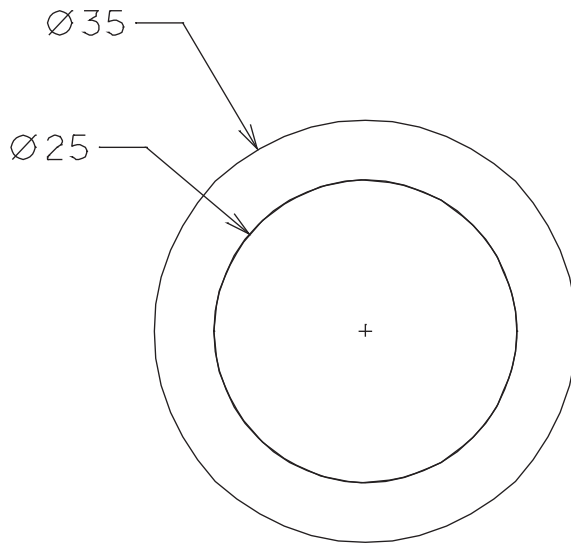
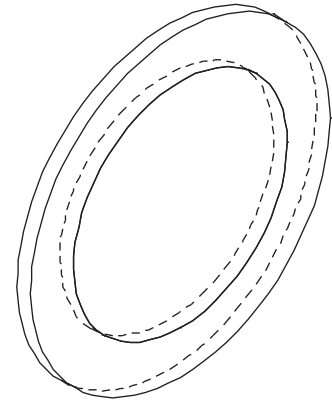
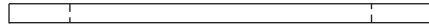

1	Cuerpo	Madera	40%
2	Enchape	Hoja Caulinar	20%
3	Espejo		40%
No.	Pieza	Material	Cant. o %
Tabla de Componentes			

<b>Nombre de la Pieza:</b> Espejo	<b>Referencia:</b> CACR002	<b>ESC.</b> 1:4	<b>Hoja No.</b> 1/1
<b>Oficio:</b> Carpintería	<b>Técnica:</b> Enchapado	<b>Materia Prima:</b> Hoja Caulinar de la guadua	

**Especificaciones Técnicas:** Se realiza la consola en madera de cedro, entamborada. Se pinta con laca semimate; Posteriormente se realiza el enchape en hoja caulinar de la guadua de acuerdo con la paleta de color seleccionada.

<b>Color:</b> Tonos dorados, tierra	<b>Capacidad de Producción / mes:</b> 12	<b>Dimensiones Generales (mm)</b>				
<b>Peso (gr.):</b> 1500	<b>Precio Unitario:</b> \$80.000	<b>Precio por mayor:</b> \$75.000	<b>Largo:</b> 600	<b>Ancho:</b> 250	<b>Alto:</b> 50	<b>Diámetro:</b>

<b>Artesano:</b> Diego Martínez	<b>Teléfono:</b> 3127777923				
<b>Grupo o Taller:</b> Caulinarte	<b>Departamento:</b> Quindío	<b>Ciudad:</b> Circasia			
<b>Certificado Hecho a Mano</b> Si No X	<b>Localidad</b> <input type="checkbox"/> <b>Vereda</b> <input type="checkbox"/> <b>Resguardo</b> <input type="checkbox"/> : N.A.				

**Observaciones:** Este producto fue propuesto para el municipio de Buenavista, pero debido a que el artesano no pudo comprometerse a realizarlo, se buscó la opción de aprovechar la maestría de los artesanos de Circasia.

<b>Responsable:</b> Carol Tatiana Cuéllar Dussán	<b>Dibujante:</b> Carol Tatiana Cuéllar Dussán				
<b>Aprobado por:</b> Comité de Diseño 3 de Septiembre	<b>Fecha:</b> 15/11/2014	<b>Referente(s)</b> <input type="checkbox"/> <b>Línea</b> <input checked="" type="checkbox"/>	<b>Muestra</b> <input type="checkbox"/> <input checked="" type="checkbox"/>		



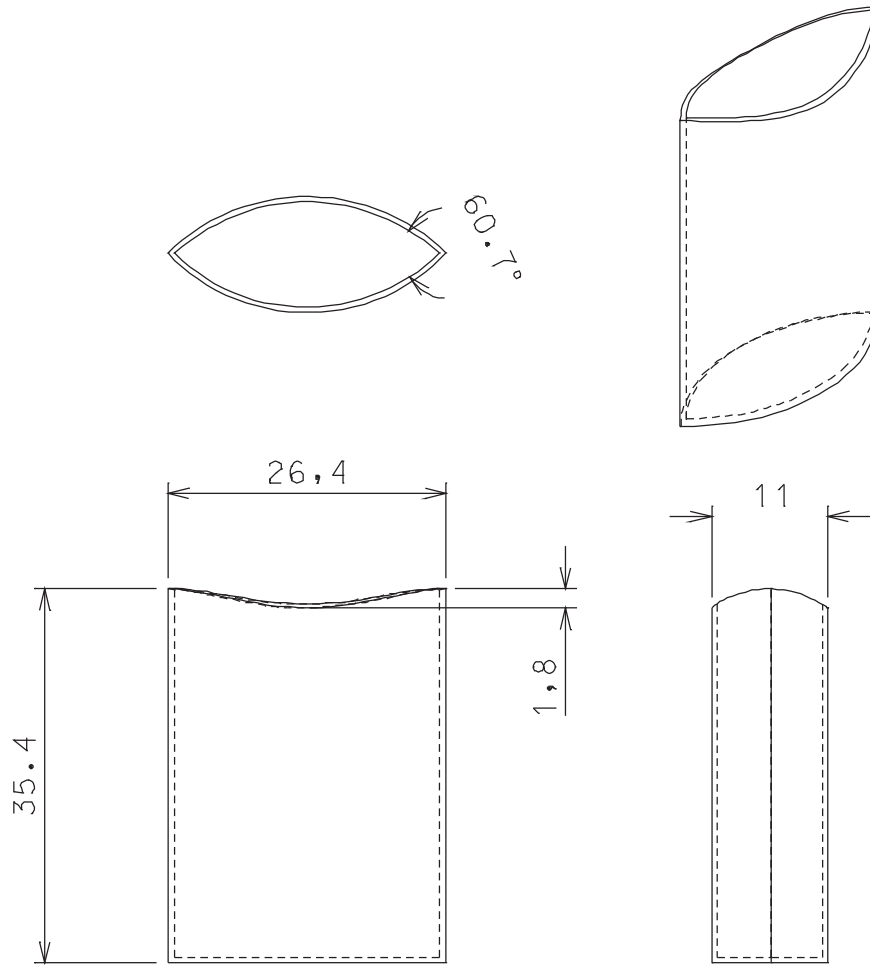

1	Cuerpo	Madera	70%
2	Enchape	Hoja Caulinar	30%
No.	Pieza	Material	Cant. o %
<b>Tabla de Componentes</b>			

**Nombre de la Pieza:** Jarrón **Referencia:** CARACR001 **ESC.** 1:4 **Hoja No.** 1/1  
**Oficio:** Carpintería **Técnica:** Calado y Enchapado **Materia Prima:** Cedro y Hoja Caulinar de la guadua

**Especificaciones Técnicas:** Se realiza la pieza en madera de cedro. Se pinta con laca semimate; Posteriormente se realiza el enchape en hoja caulinar de la guadua de acuerdo con la paleta de color seleccionada.

Color: Tonos dorados, tierra		Capacidad de Producción / mes: 12		Dimensiones Generales (mm)			
<b>Peso (gr.):</b> 200	<b>Precio Unitario:</b> \$80.000	<b>Precio por mayor:</b> \$75.000		<b>Largo:</b> 260	<b>Ancho:</b> 110	<b>Alto:</b> 350	<b>Diámetro:</b>
<b>Artesano:</b> Raúl Ospina y Diego Martínez <b>Teléfono:</b> 312777923							
<b>Grupo o Taller:</b> Caulinarte				<b>Departamento:</b> Quindío		<b>Ciudad:</b> Circasia	
<b>Certificado Hecho a Mano</b> Si No X				<b>Localidad</b> <input type="checkbox"/> <b>Vereda</b> <input type="checkbox"/> <b>Resguardo</b> <input type="checkbox"/> : N.A.			

**Observaciones:** El prototipo de esta pieza es elaborada en alianza de dos talleres artesanales independientes: Raúl Ospina quien elabora el jarrón en madera y Diego Martínez quien realiza el enchape en hoja Caulinar

**Responsable:** Carol Tatiana Cuéllar Dussán **Dibujante:** Carol Tatiana Cuéllar Dussán  
**Aprobado por:** Comité de Diseño 3 de Septiembre **Fecha:** 15/11/2014 **Referente(s)**  **Línea**  **Muestra**

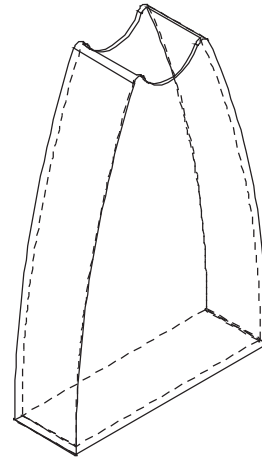
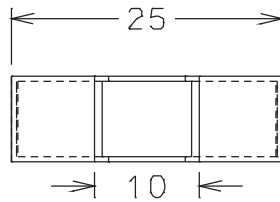

Ø 8

Ø 197

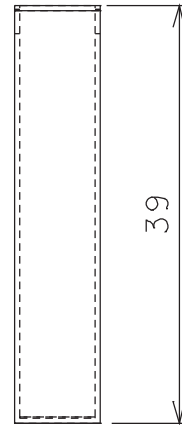
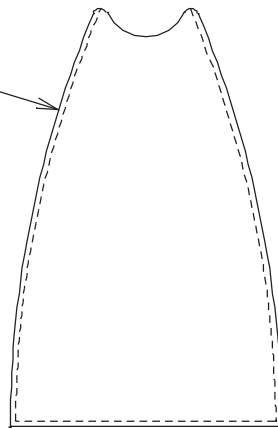

1	Cuerpo	Madera	70%
2	Enchape	Hoja Caulinar	30%
No.	Pieza	Material	Cant. o %
<b>Tabla de Componentes</b>			

<b>Nombre de la Pieza:</b> Jarrón	<b>Referencia:</b> CARACR002	<b>ESC.</b> 1:4	<b>Hoja No.</b> 1/1
<b>Oficio:</b> Carpintería	<b>Técnica:</b> Calado y Enchapado	<b>Materia Prima:</b> Cedro y Hoja Caulinar de la guadua	

**Especificaciones Técnicas:** Se realiza la pieza en madera de cedro. Se pinta con laca semimate; Posteriormente se realiza el enchape en hoja caulinar de la guadua de acuerdo con la paleta de color seleccionada.

<b>Color:</b> Tonos dorados, tierra	<b>Capacidad de Producción / mes:</b> 12	<b>Dimensiones Generales (mm)</b>				
<b>Peso (gr.):</b> 200	<b>Precio Unitario:</b> \$80.000	<b>Precio por mayor:</b> \$75.000	<b>Largo:</b> 250	<b>Ancho:</b> 110	<b>Alto:</b> 390	<b>Diámetro:</b>

<b>Artesano:</b> Raúl Ospina y Diego Martínez		<b>Teléfono:</b> 312777923	
<b>Grupo o Taller:</b> Caulinarte		<b>Departamento:</b> Quindío	
<b>Certificado Hecho a Mano</b> Si No X		<b>Ciudad:</b> Circasia	
		<b>Localidad</b> <input type="checkbox"/> <b>Vereda</b> <input type="checkbox"/> <b>Resguardo</b> <input type="checkbox"/> : N.A.	

**Observaciones:** El prototipo de esta pieza es elaborada en alianza de dos talleres artesanales independientes: Raúl Ospina quien elabora el jarrón en madera y Diego Martínez quien realiza el enchape en hoja Caulinar

<b>Responsable:</b> Carol Tatiana Cuéllar Dussán	<b>Dibujante:</b> Carol Tatiana Cuéllar Dussán
<b>Aprobado por:</b> Comité de Diseño 3 de Septiembre	<b>Fecha:</b> 15/11/2014
	Referente(s) <input type="checkbox"/> Línea <input checked="" type="checkbox"/> Muestra <input type="checkbox"/>

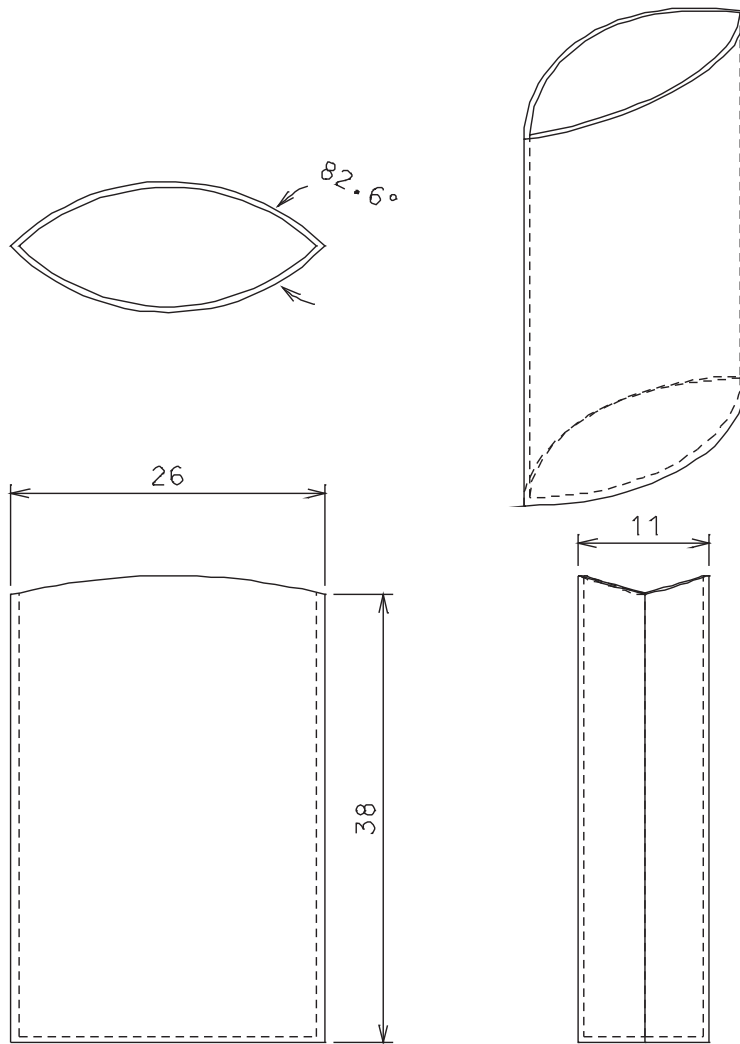

1	Cuerpo	Madera	70%
2	Enchape	Hoja Caulinar	30%
No.	Pieza	Material	Cant. o %
Tabla de Componentes			

<b>Nombre de la Pieza:</b> Jarrón		<b>Referencia:</b> CARACR002		<b>ESC.</b> 1:4		<b>Hoja No.</b> 1/1	
<b>Oficio:</b> Carpintería		<b>Técnica:</b> Calado y Enchapado		<b>Materia Prima:</b> Cedro y Hoja Caulinar de la guadua			
<b>Especificaciones Técnicas:</b> Se realiza la pieza en madera de cedro. Se pinta con laca semimate; Posteriormente se realiza el enchape en hoja caulinar de la guadua de acuerdo con la paleta de color seleccionada.							
<b>Color:</b> Tonos dorados, tierra		<b>Capacidad de Producción / mes:</b> 12		<b>Dimensiones Generales (mm)</b>			
<b>Peso (gr.):</b> 200	<b>Precio Unitario:</b> \$80.000	<b>Precio por mayor:</b> \$75.000		<b>Largo:</b> 260	<b>Ancho:</b> 110	<b>Alto:</b> 380	<b>Diámetro:</b>
<b>Artesano:</b> Raúl Ospina y Diego Martínez				<b>Teléfono:</b> 312777923			
<b>Grupo o Taller:</b> Caulinarte				<b>Departamento:</b> Quindío		<b>Ciudad:</b> Circasia	
<b>Certificado Hecho a Mano</b> Si No X				<b>Localidad</b> <input type="checkbox"/> <b>Vereda</b> <input type="checkbox"/> <b>Resguardo</b> <input type="checkbox"/> : N.A.			

**Observaciones:** El prototipo de esta pieza es elaborada en alianza de dos talleres artesanales independientes: Raúl Ospina quien elabora el jarrón en madera y Diego Martínez quien realiza el enchape en hoja Caulinar

<b>Responsable:</b> Carol Tatiana Cuéllar Dussán		<b>Dibujante:</b> Carol Tatiana Cuéllar Dussán	
<b>Aprobado por:</b> Comité de Diseño 3 de Septiembre		<b>Fecha:</b> 15/11/2014	<b>Referente(s)</b> <input type="checkbox"/> <b>Línea</b> <input checked="" type="checkbox"/> <b>Muestra</b> <input type="checkbox"/> <input checked="" type="checkbox"/>

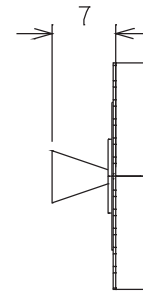
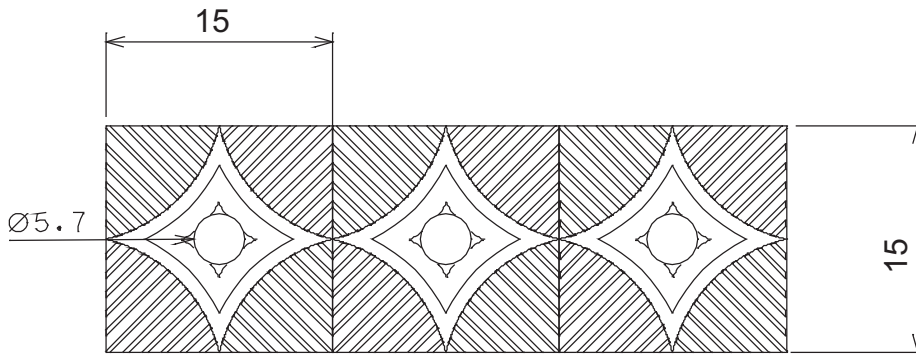
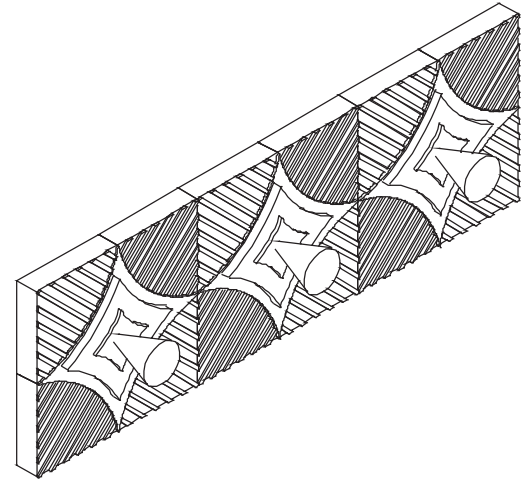
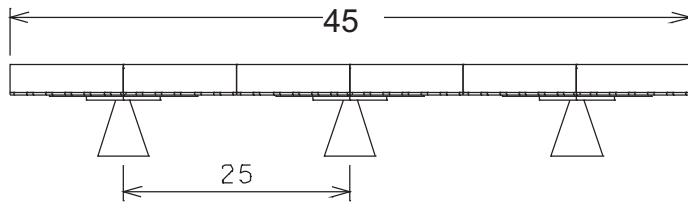

1	Cuerpo	Madera	70%
2	Enchape	Hoja Caulinar	30%
No.	Pieza	Material	Cant. o %
<b>Tabla de Componentes</b>			

**Nombre de la Pieza:** Perchero **Referencia:** ROCR001 **ESC.** 1:4 **Hoja No.** 1/1  
**Oficio:** Carpintería **Técnica:** Calado y Enchapado **Materia Prima:** Cedro y Hoja Caulinar de la guadua

**Especificaciones Técnicas:** Se realiza la pieza en madera de cedro. Se pinta con laca semimate; Posteriormente se realiza el enchape en hoja caulinar de la guadua de acuerdo con la paleta de color seleccionada.

Color: Tonos dorados, tierra		Capacidad de Producción / mes: 12		Dimensiones Generales (mm)			
<b>Peso (gr.):</b> 300	<b>Precio Unitario:</b> \$80.000	<b>Precio por mayor:</b> \$75.000	<b>Largo:</b> 450	<b>Ancho:</b> 10	<b>Alto:</b> 150	<b>Diámetro:</b>	
<b>Artesano:</b> Raúl Ospina y Diego Martínez			<b>Teléfono:</b> 312777923				
<b>Grupo o Taller:</b> Caulinarte			<b>Departamento:</b> Quindío		<b>Ciudad:</b> Circasia		
<b>Certificado Hecho a Mano</b> Si No X			<b>Localidad</b> <input type="checkbox"/> <b>Vereda</b> <input type="checkbox"/> <b>Resguardo</b> <input type="checkbox"/> : N.A.				

**Observaciones:** El prototipo de esta pieza es elaborada en alianza de dos talleres artesanales independientes: Raúl Ospina quien elabora el jarrón en madera y Diego Martínez quien realiza el enchape en hoja Caulinar

**Responsable:** Carol Tatiana Cuéllar Dussán **Dibujante:** Carol Tatiana Cuéllar Dussán  
**Aprobado por:** Comité de Diseño 3 de Septiembre **Fecha:** 15/11/2014 **Referente(s)**  **Línea**  **Muestra**

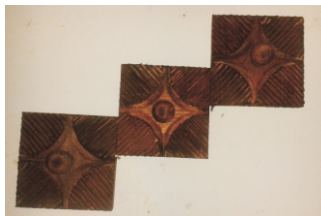
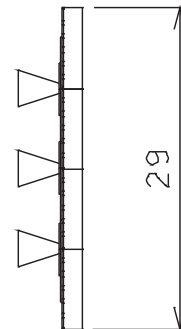
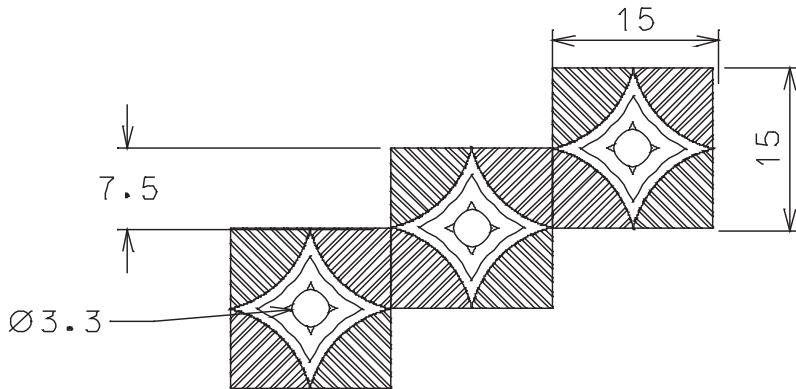
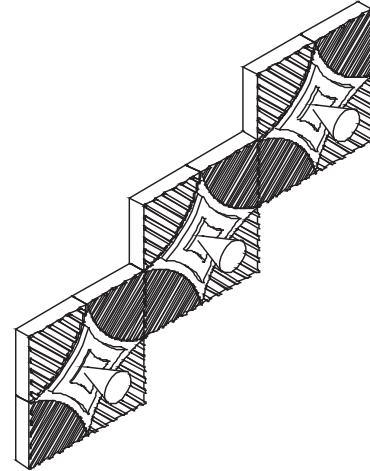
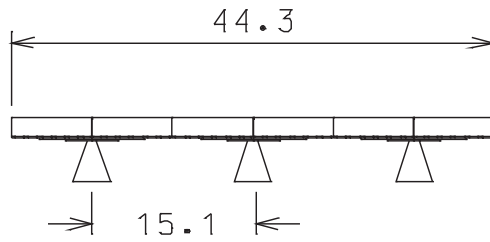

1	Cuerpo	Madera	70%
2	Enchape	Hoja Caulinar	30%
No.	Pieza	Material	Cant. o %
Tabla de Componentes			

Nombre de la Pieza: Perchero Referencia:ROCR002 ESC. 1:4 Hoja No. 1/1  
Oficio: Carpintería Técnica: Calado y Enchapado Materia Prima: Cedro y Hoja Caulinar de la guadua

Especificaciones Técnicas: Se realiza la pieza en madera de cedro. Se pinta con laca semimate; Posteriormente se realiza el enchape en hoja caulinar de la guadua de acuerdo con la paleta de color seleccionada.

Color: Tonos dorados, tierra	Capacidad de Producción / mes: 12	Dimensiones Generales (mm)				
Peso (gr.):300	Precio Unitario: \$80.000	Precio por mayor: \$75.000	Largo: 450	Ancho: 10	Alto: 150	Diámetro: 3.3
Artesano: Raúl Ospina y Diego Martínez		Teléfono: 312777923				

Grupo o Taller: **Caulinarte** Departamento: Quindío Ciudad: Circasia  
Certificado Hecho a Mano Si No X Localidad  Vereda  Resguardo  : N.A.

Observaciones: El prototipo de esta pieza es elaborada en alianza de dos talleres artesanales independientes: Raúl Ospina quien elabora el jarrón en madera y Diego Martínez quien realiza el enchape en hoja Caulinar

Responsable: Carol Tatiana Cuéllar Dussán Dibujante: Carol Tatiana Cuéllar Dussán  
Aprobado por: Comité de Diseño 3 de Septiembre Fecha: 15/11/2014 Referente(s)  Línea  Muestra

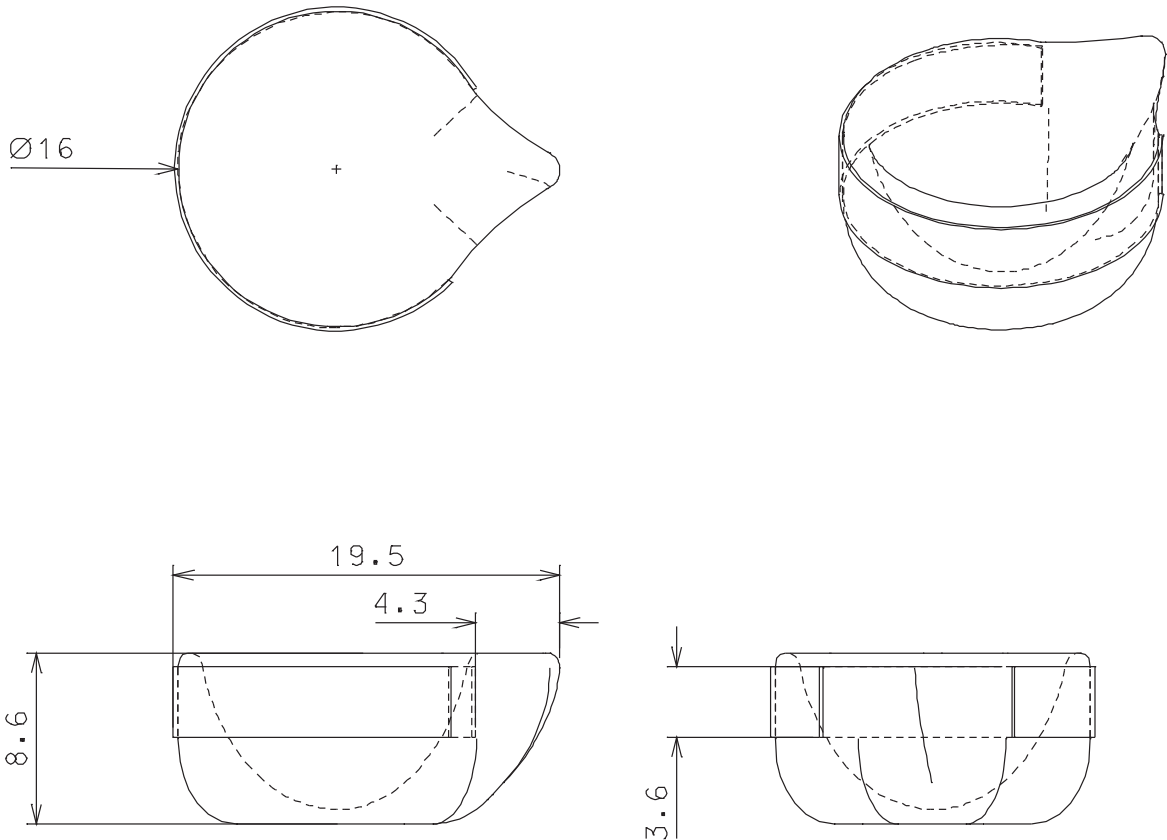

1	Cuerpo	Arcilla	100%
No.	Pieza	Material	Cant. o %
Tabla de Componentes			

<b>Nombre de la Pieza:</b> Cazuela	<b>Referencia:</b> YRCA001	<b>ESC.</b> 1:4	<b>Hoja No.</b> 1/1
<b>Oficio:</b> Cerámica	<b>Técnica:</b> Torneado	<b>Materia Prima:</b> Arcilla	

**Especificaciones Técnicas:** Se torne la pieza base, posteriormente se realiza el molde para la producción. El acabado de la pieza es porcelana con grabado en bajo relieve.

<b>Color:</b> Blanco y rojo	<b>Capacidad de Producción / mes:</b> 250	<b>Dimensiones Generales (mm)</b>			
<b>Peso (gr.):</b> <small>Pendiente</small>	<b>Precio Unitario:</b> \$por definir	<b>Precio por mayor:</b> \$por definir	<b>Largo:</b> 195	<b>Ancho:</b>	<b>Alto:</b> 86
					<b>Diámetro:</b> 160

<b>Artesano:</b> Carlos Herrera	<b>Teléfono:</b> 3113103515				
<b>Grupo o Taller:</b> Yraba Ceramistas	<b>Departamento:</b> Quindío	<b>Ciudad:</b> Calarcá			
<b>Certificado Hecho a Mano</b> Si No X	<b>Localidad</b> <input type="checkbox"/> <b>Vereda</b> <input type="checkbox"/> <b>Resguardo</b> <input type="checkbox"/> : N.A.				

**Observaciones:** Los datos de peso y costos no se han definido porque las piezas están en producción.

<b>Responsable:</b> Carol Tatiana Cuéllar Dussán	<b>Dibujante:</b> Carol Tatiana Cuéllar Dussán				
<b>Aprobado por:</b> Comité de Diseño 3 de Septiembre	<b>Fecha:</b> 15/11/2014	<b>Referente(s)</b> <input type="checkbox"/> <b>Línea</b> <input checked="" type="checkbox"/>	<b>Muestra</b> <input type="checkbox"/> <input checked="" type="checkbox"/>		

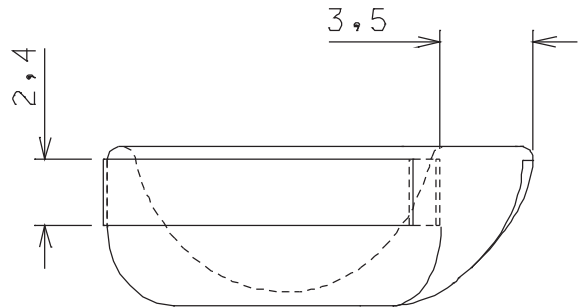
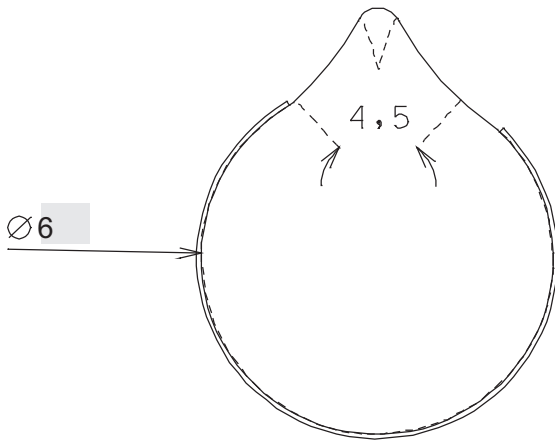
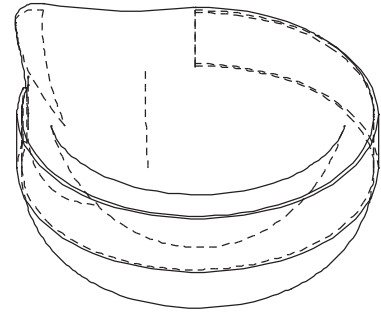
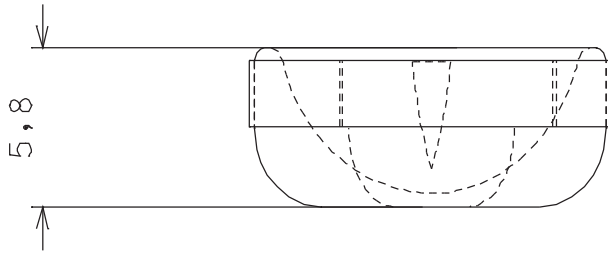

1	Cuerpo	Arcilla	100%
No.	Pieza	Material	Cant. o %
Tabla de Componentes			

<b>Nombre de la Pieza:</b> Salsерita	<b>Referencia:</b> YRCA003	<b>ESC.</b> 1:4	<b>Hoja No.</b> 1/1
<b>Oficio:</b> Cerámica	<b>Técnica:</b> Torneado	<b>Materia Prima:</b> Arcilla	

**Especificaciones Técnicas:** Se torne la pieza base, posteriormente se realiza el molde para la producción. El acabado de la pieza es porcelana con grabado en bajo relieve.

<b>Color:</b> Blanco y rojo	<b>Capacidad de Producción / mes:</b> 250	<b>Dimensiones Generales (mm)</b>			
<b>Peso (gr.):</b> <small>Pendiente</small>	<b>Precio Unitario:</b> \$por definir	<b>Precio por mayor:</b> \$por definir	<b>Largo:</b> 95	<b>Ancho:</b> 86	<b>Diámetro:</b> 60

<b>Artesano:</b> Carlos Herrera	<b>Teléfono:</b> 3113103515				
<b>Grupo o Taller:</b> Yraba Ceramistas	<b>Departamento:</b> Quindío	<b>Ciudad:</b> Calarcá			
<b>Certificado Hecho a Mano</b> Si No X	<b>Localidad</b> <input type="checkbox"/> <b>Vereda</b> <input type="checkbox"/> <b>Resguardo</b> <input type="checkbox"/> : N.A.				

**Observaciones:** Los datos de peso y costos no se han definido porque las piezas están en producción.

<b>Responsable:</b> Carol Tatiana Cuéllar Dussán	<b>Dibujante:</b> Carol Tatiana Cuéllar Dussán				
<b>Aprobado por:</b> Comité de Diseño 3 de Septiembre	<b>Fecha:</b> 15/11/2014	<b>Referente(s)</b> <input type="checkbox"/> <b>Línea</b> <input checked="" type="checkbox"/>	<b>Muestra</b> <input type="checkbox"/> <input checked="" type="checkbox"/>		

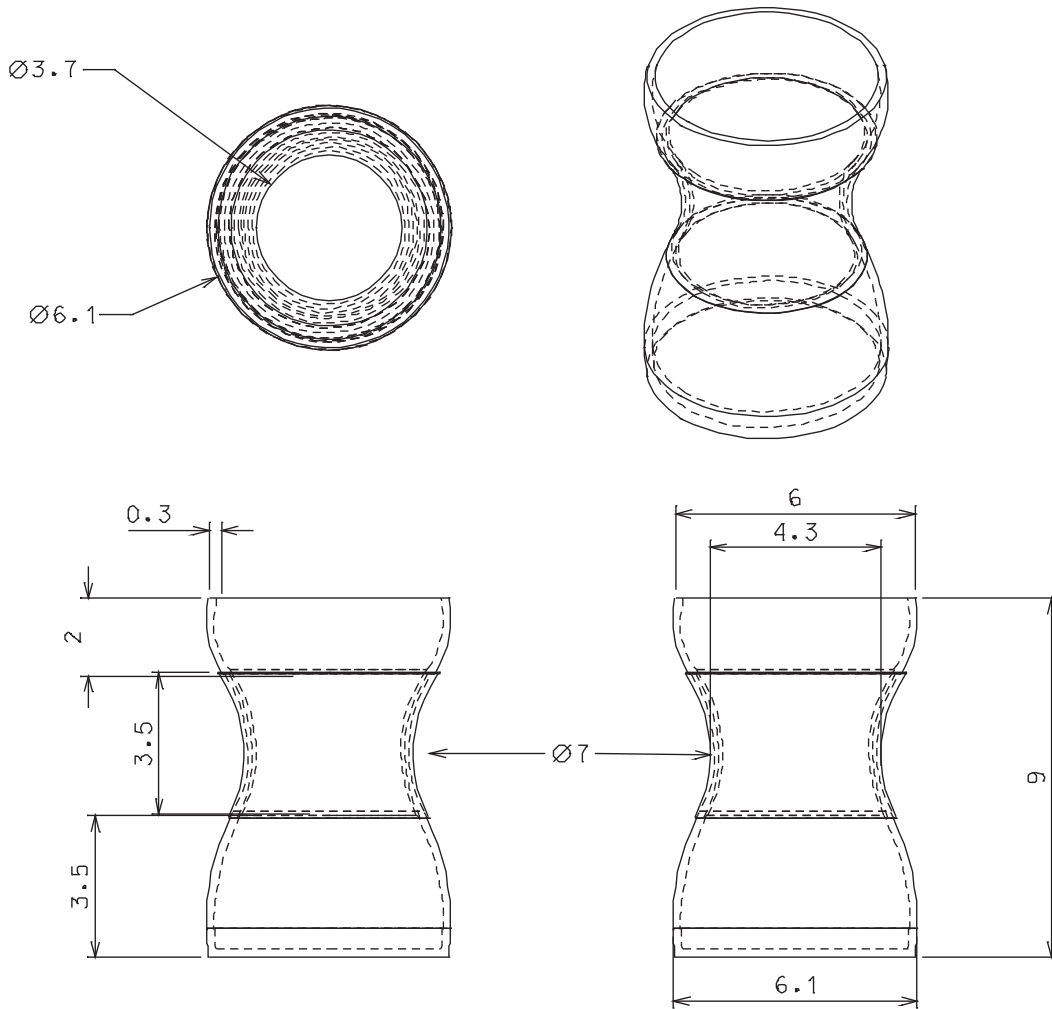

1	Cuerpo	Arcilla	100%
No.	Pieza	Material	Cant. o %
Tabla de Componentes			

<b>Nombre de la Pieza:</b> Pocillo para café		<b>Referencia:</b> YRCA004		<b>ESC.</b> 1:4		<b>Hoja No.</b> 1/1	
<b>Oficio:</b> Cerámica		<b>Técnica:</b> Torneado		<b>Materia Prima:</b> Arcilla			
<b>Especificaciones Técnicas:</b> Se torne la pieza base, posteriormente se realiza el molde para la producción. El acabado de la pieza es porcelana con grabado en bajo relieve.							
<b>Color:</b> Blanco y rojo		<b>Capacidad de Producción / mes:</b> 250		<b>Dimensiones Generales (mm)</b>			
<b>Peso (gr.):</b> <small>Pendiente</small>	<b>Precio Unitario:</b> \$por definir	<b>Precio por mayor:</b> \$por definir	<b>Largo:</b>	<b>Ancho:</b>	<b>Alto:</b> 90	<b>Diámetro:</b> 61	
<b>Artesano:</b> Carlos Herrera		<b>Teléfono:</b> 3113103515					
<b>Grupo o Taller:</b> Yraba Ceramistas			<b>Departamento:</b> Quindío		<b>Ciudad:</b> Calarcá		
<b>Certificado Hecho a Mano</b> Si No X			<b>Localidad</b> <input type="checkbox"/> <b>Vereda</b> <input type="checkbox"/> <b>Resguardo</b> <input type="checkbox"/> : N.A.				

**Observaciones:** Los datos de peso y costos no se han definido porque las piezas están en producción.

<b>Responsable:</b> Carol Tatiana Cuéllar Dussán		<b>Dibujante:</b> Carol Tatiana Cuéllar Dussán			
<b>Aprobado por:</b> Comité de Diseño 3 de Septiembre		<b>Fecha:</b> 15/11/2014		<b>Referente(s)</b> <input type="checkbox"/> Línea <input checked="" type="checkbox"/> Muestra <input type="checkbox"/> <input checked="" type="checkbox"/>	