



Ministerio de Comercio, Industria y Turismo
Artesanías de Colombia S.A.

Centro de Diseño

Programa Nacional de Cadenas Productivas
Cadena Productiva de la Guadua

Informe de Gestión en Diseño 2004
Cadena Productiva de la Guadua
Quindío - Risaralda - Caldas

Anexo Fichas de Diseño

D.I. Alvaro Ivan Caro Niño

Proyecto Fomipyme

Bogotá D.C. Junio de 2004



Ministerio de Comercio, Industria y Turismo
artesañas de Colombia s.a.

Ficha de Producto

Código

Fecha 01-03-2004

Versión 1

Página 1 de 1



Subgerencia de Desarrollo - Centro de Diseño para la Artesanía y las Pymes



Pieza: mesa	Artesano: Hernan Rodriguez Nieto
Nombre: modulos	Grupo: Acero Vegetal
Oficio: carpinter'ia	Departamento: Quindio
Tecnica: taracea	Ciudad: Armenia
Materia Prima > madera carra y latas de guadua	Localidad/vereda: Circacia
Certificado Hecho a Mano Si <input type="checkbox"/> No <input type="checkbox"/>	Resguardo:

Dimensiones Generales:	Produccion mes: 2
Largo (cm) 120	Diametro (cm)
Ancho (cm) 120	Peso (gr) 4000
Alto (cm) 90	Color pantone 4705c
	Precio en Bogota: Unitario \$640.000 Por mayor \$620.000

Observaciones: las latas para la tapa son carbonizadas y la estructura en madera de carra

Responsable: D.I. Alvaro Ivan Caro Ni;o

Fecha: Junio de 2004

Referente(s) Muestra Línea Empaque



Ministerio de Comercio, Industria y Turismo
artesanas de colombia s.a.

Dibujo y Planos
Técnicos

Código

Fecha 01-03-2004

Versión 1

Página 1 de 1



Subgerencia de Desarrollo - Centro de Diseño para la Artesanía y las Pymes

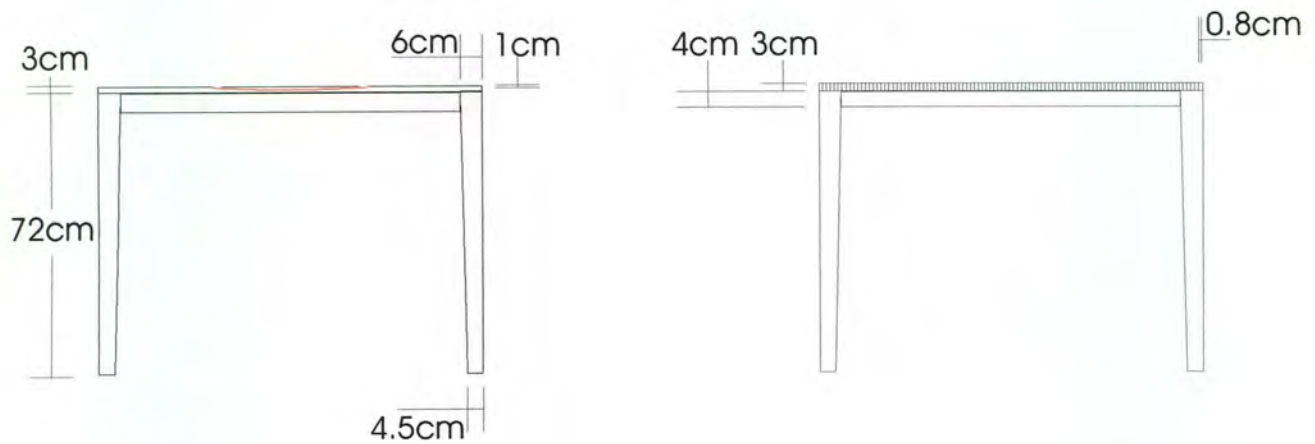
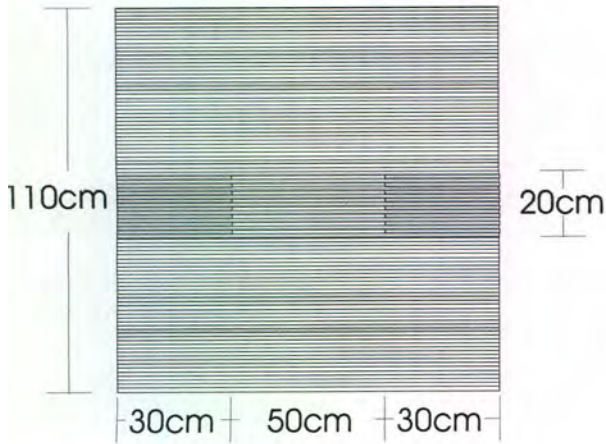

PIEZA: mesa	LÍNEA de comedor	ESC. (Cm):	PL.
NOMBRE: modulos	REFERENCIA:		
OFICIO: carpintería	MATERIA PRIMA: latas de guadua y madera carra		
TÉCNICA: taracea			

PROCESO DE PRODUCCION: corte de la materia prima, preservado, carbonizado de las latas en autoclave, dimensionamiento de piezas, armado, ensamblado, pegues y ajustes, acabados lijados y aplicaci'on de sellador y laca semimate.

OBSERVACIONES: la madera y las latas de guadua deben tener contenidos de humedad minimo del 12 %, las superficies deben estar libres de aristas vivas, no se deben presentar manchas por pegantes o chorrones de pintura, tener en cuenta los parametros de calidad establecidos en el documento referencial de la Guadua

RESPONSABLE: D.I. Alvaro Ivan Caro

FECHA: Junio de 2004

REFERENTE(S) MUESTRA LÍNEA EMPAQUE

Subgerencia de Desarrollo - Centro de Diseño para la Artesanía y las Pymes

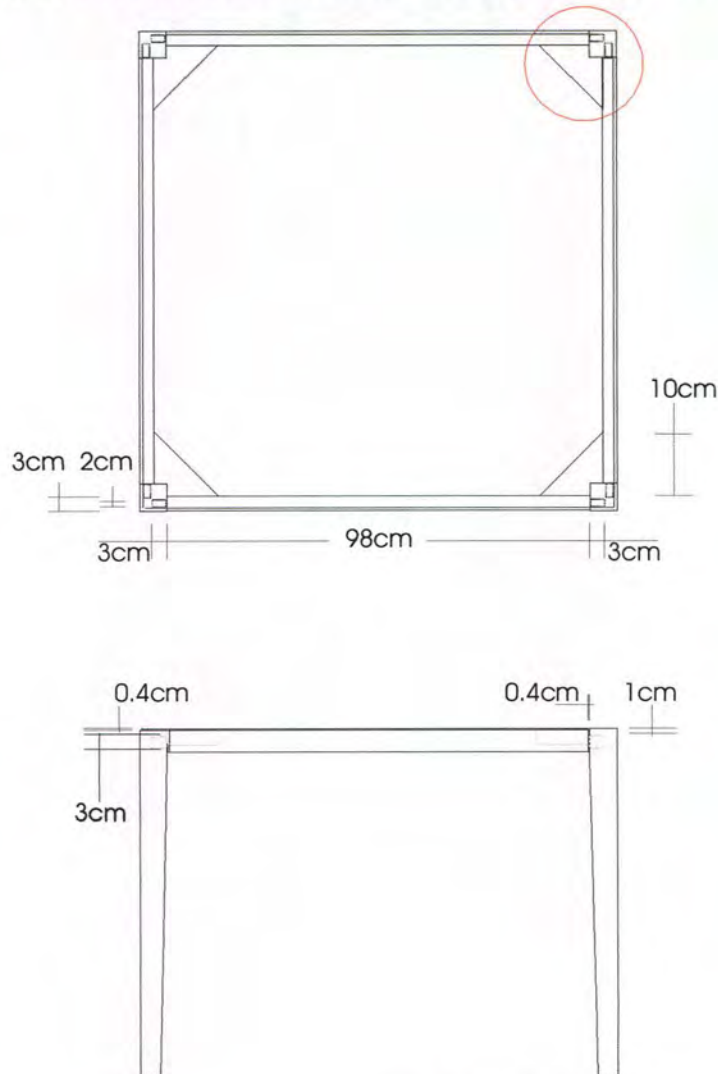

PIEZA: mesa	LÍNEA de comedor	ESC. (Cm):	PL.
NOMBRE: modulos	REFERENCIA:		
OFICIO: carpintería	MATERIA PRIMA: latas de guadua y madera carra		
TÉCNICA: taracea			

PROCESO DE PRODUCCION: corte de la materia prima, preservado, carbonizado de las latas en autoclave, dimensionamiento de piezas, armado, ensamblado, pegues y ajustes, acabados lijados y aplicaci'on de sellador y laca semimate.

OBSERVACIONES: la madera y las latas de guadua deben tener contenidos de humedad minimo del 12 %, las superficies deben estar libres de aristas vivas, no se deben presentar manchas por pegantes o chorriones de pintura, tener en cuenta los parametros de calidad establecidos en el documento referencial de la Guadua

RESPONSABLE: D.I. Alvaro Ivan Caro FECHA: Junio de 2004

REFERENTE(S) MUESTRA LÍNEA EMPAQUE



Ministerio de Comercio, Industria y Turismo
artesañas de colombia s.a.

Dibujo y Planos
Técnicos

Código

Fecha 01-03-2004

Versión 1

Página 1 de 1



Subgerencia de Desarrollo - Centro de Diseño para la Artesanía y las Pymes

3cm 2cm

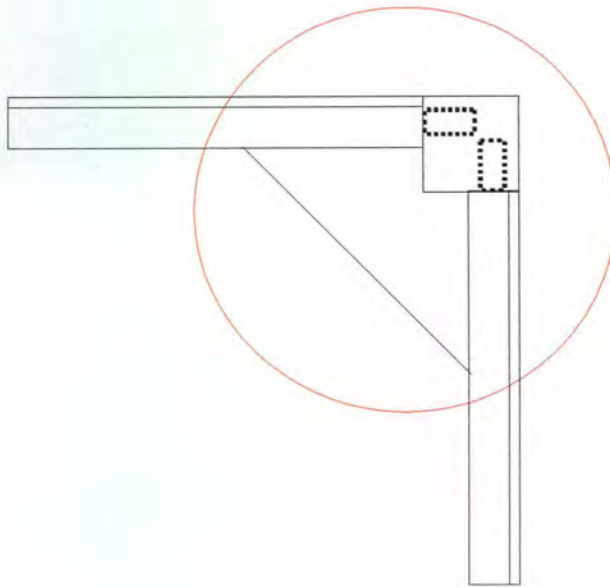
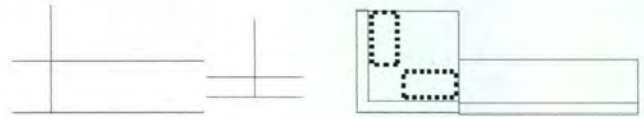

3cm

PIEZA: mesa	LÍNEA de comedor	ESC. (Cm):	PL.
NOMBRE: modulos	REFERENCIA:		
OFICIO: carpinteria	MATERIA PRIMA: latas de guadua y madera carra		
TÉCNICA: taracea			

PROCESO DE PRODUCCION: corte de la materia prima, preservado, carbonizado de las latas en autoclave, dimensionamiento de piezas, armado, ensamblado, pegues y ajustes, acabados lijados y aplicaci'on de sellador y laca semimate.

OBSERVACIONES: la madera y las latas de guadua deben tener contenidos de humedad minimo del 12 %, las superficies deben estar libres de aristas vivas, no se deben presentar manchas por pegantes o chorriones de pintura, tener en cuenta los parametros de calidad establecidos en el documento referencial de la Guadua

RESPONSABLE: D.I. Alvaro Ivan Caro FECHA: Junio de 2004

REFERENTE(S) MUESTRA LÍNEA EMPAQUE



Ministerio de Comercio, Industria y Turismo
artesanas de colombia s.a.

Dibujo y Planos
Técnicos

Código

Fecha 01-03-2004

Versión 1

Página 1 de 1



Subgerencia de Desarrollo - Centro de Diseño para la Artesanía y las Pymes

2cm 12cm

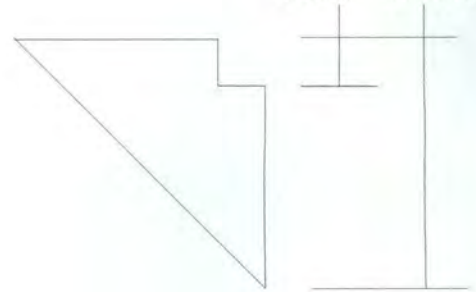

3cm

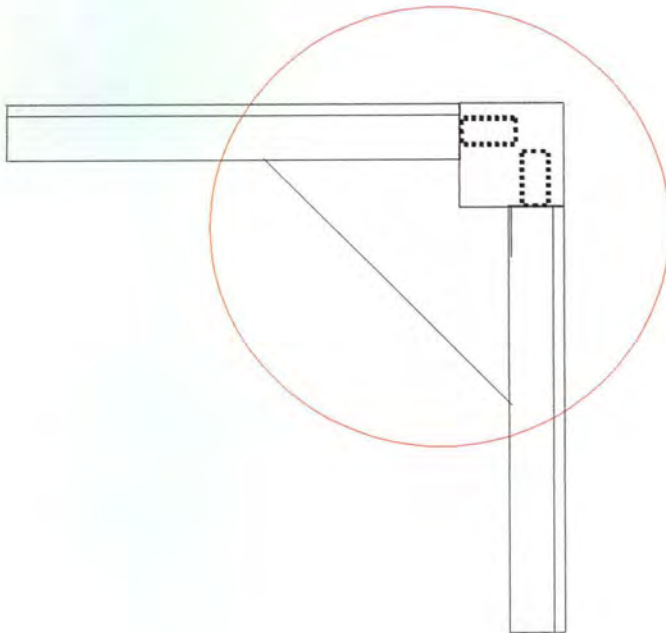

PIEZA: mesa	LÍNEA de comedor	ESC. (Cm):	PL.
NOMBRE: modulos	REFERENCIA:		
OFICIO: carpinteria	MATERIA PRIMA: latas de guadua y madera carra		
TÉCNICA: taracea			

PROCESO DE PRODUCCION: corte de la materia prima, preservado, carbonizado de las latas en autoclave, dimensionamiento de piezas, armado, ensamblado, pegues y ajustes, acabados lijados y aplicaci'on de sellador y laca semimate.

OBSERVACIONES: la madera y las latas de guadua deben tener contenidos de humedad minimo del 12 %, las superficies deben estar libres de aristas vivas, no se deben presentar manchas por pegantes o chorrones de pintura, tener en cuenta los parametros de calidad establecidos en el documento referencial de la Guadua

RESPONSABLE: D.I. Alvaro Ivan Caro FECHA: Junio de 2004

REFERENTE(S) MUESTRA LÍNEA EMPAQUE



Dibujo y Planos
Técnicos

Código

Fecha 01-03-2004

Versión 1

Página 1 de 1



0.8cm



3cm 2cm



30cm + 50cm + 30cm

PIEZA: mesa	LÍNEA de comedor	ESC. (Cm):	PL.
NOMBRE: modulos	REFERENCIA:		
OFICIO: carpinteria	MATERIA PRIMA: latas de guadua y madera carra		
TÉCNICA: taracea			

PROCESO DE PRODUCCION: corte de la materia prima, preservado, carbonizado de las latas en autoclave, dimensionamiento de piezas, armado, ensamblado, pegues y ajustes, acabados lijás y aplicaci' on de sellador y laca semimate.

OBSERVACIONES: la madera y las latas de guadua deben tener contenidos de humedad minimo del 12 %, las superficies deben estar libres de aristas vivas, no se deben presentar manchas por pegantes o chorriones de pintura, tener en cuenta los parametros de calidad establecidos en el documento referencial de la Guadua

RESPONSABLE: D.I. Alvaro Ivan Caro FECHA: Junio de 2004

REFERENTE(S) MUESTRA LÍNEA EMPAQUE

Subgerencia de Desarrollo - Centro de Diseño para la Artesanía y las Pymes

Espaldar en latas de guadua

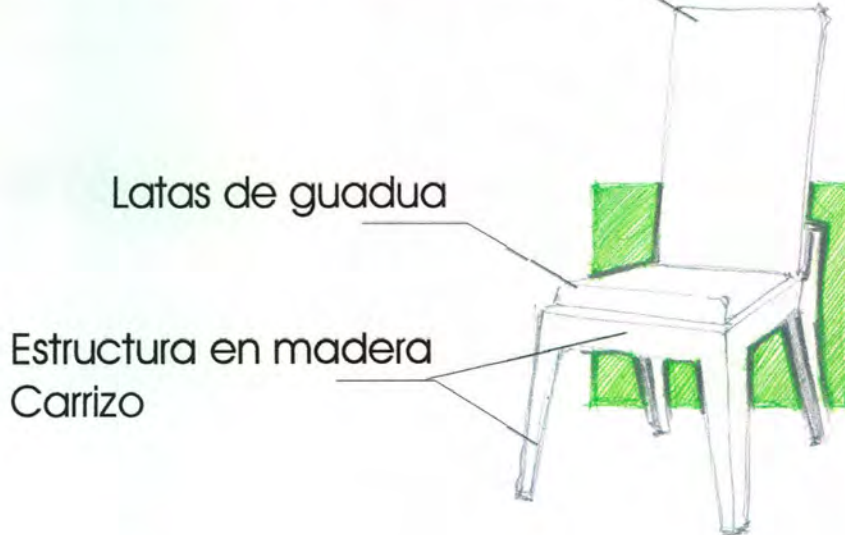

Espaldar ergonómico con movimiento o fijo con gradación de las latas

Pieza: silla	Artesano: Hernan Rodriguez Nieto
Nombre: modulos	Grupo: Acero Vegetal
Oficio:carpinteria	Departamento: Quindio
Tecnica: taracea	Ciudad: Armenia
Materia Prima latas de guadua y madera carra	Localidad/vereda: Circacia
Certificado Hecho a Mano Si <input type="checkbox"/> No <input type="checkbox"/>	Resguardo:
Dimensiones Generales:	Produccion mes: 5
Largo (cm) 48	Diametro (cm)
Ancho (cm) 43	Peso (gr) 1500
Alto (cm)42	Color 4705 c
	Precio en Bogota: Unitario \$191.600 Por mayor \$185.000

Observaciones: las latas para la tapa son carbonizadas y la estructura en madera de carra

Responsable: D.I. Alvaro Ivan Caro Ni;o

Fecha: Junio de 2004

Referente(s) Muestra Línea Empaque



Ministerio de Comercio, Industria y Turismo
artesanías de Colombia s.a.

Dibujo y Planos
Técnicos

Código

Fecha 01-03-2004

Versión 1

Página 1 de 1



Subgerencia de Desarrollo - Centro de Diseño para la Artesanía y las Pymes

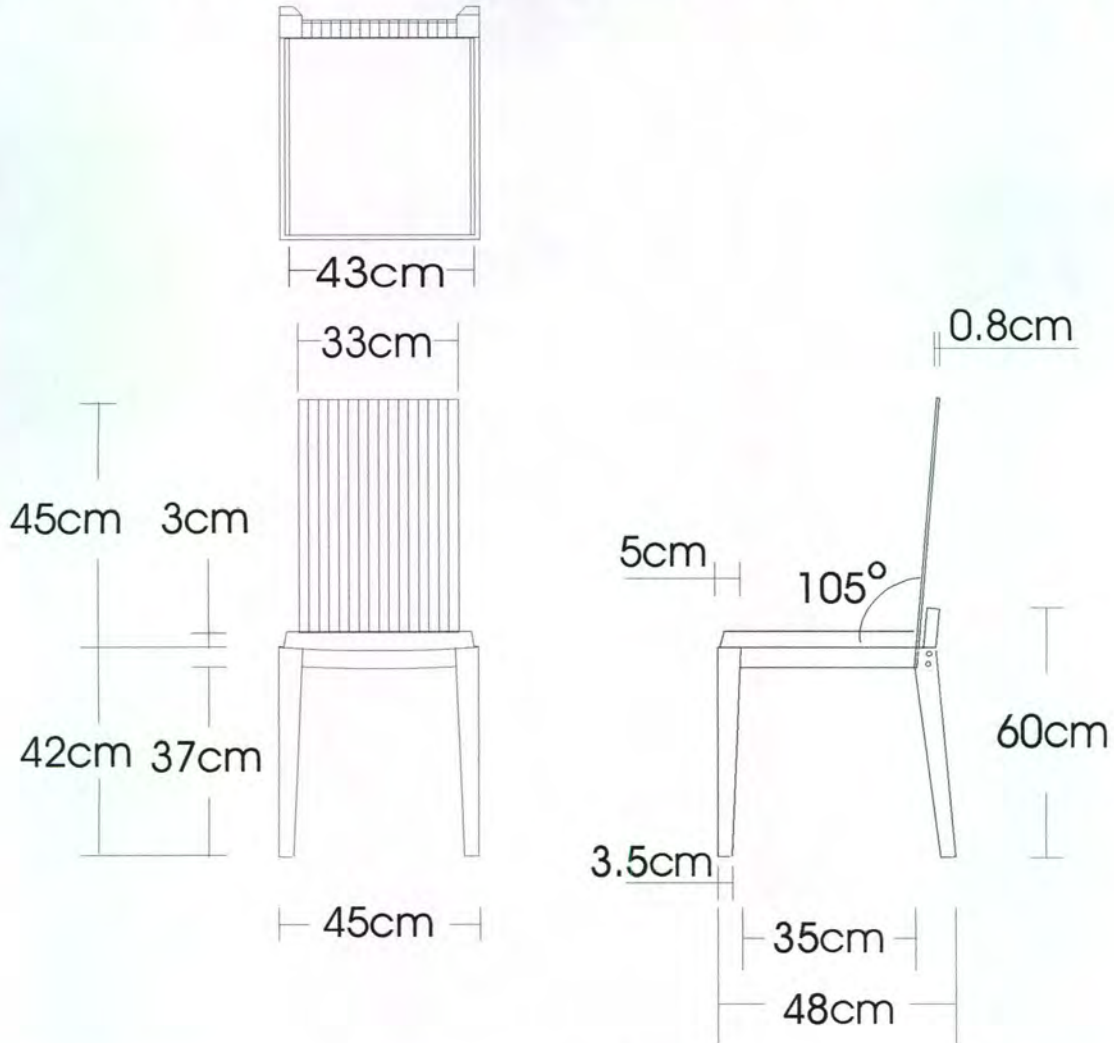

PIEZA: silla	LÍNEA de comedor	ESC. (Cm):	PL.
NOMBRE: modulos	REFERENCIA:		
OFICIO: carpintería	MATERIA PRIMA:latas de guadua y madera carra		
TÉCNICA:taracea			

PROCESO DE PRODUCCION: corte de la materia prima, preservado, carbonizado de las latas en autoclave, dimensionamiento de piezas, armado, ensamblado,pegues y ajustes, acabados lijas y aplicacion de sellador y laca semimate.

OBSERVACIONES: la madera y las latas de guadua deben tener contenidos de humedad minimo del 12 %, las superficies deben estar libres de aristas vivas, no se deben presentar manchas por pegantes o chorrones de pintura, tener en cuenta los parametros de calidad establecidos en el documento referencial de la Guadua

RESPONSABLE: D.I. Alvaro Ivan Caro

FECHA: Junio de 2004

REFERENTE(S) MUESTRA LÍNEA EMPAQUE



Ministerio de Comercio, Industria y Turismo
artesañas de Colombia s.a.

Dibujo y Planos
Técnicos

Código

Fecha 01-03-2004

Versión 1

Página 1 de 1



Subgerencia de Desarrollo - Centro de Diseño para la Artesanía y las Pymes

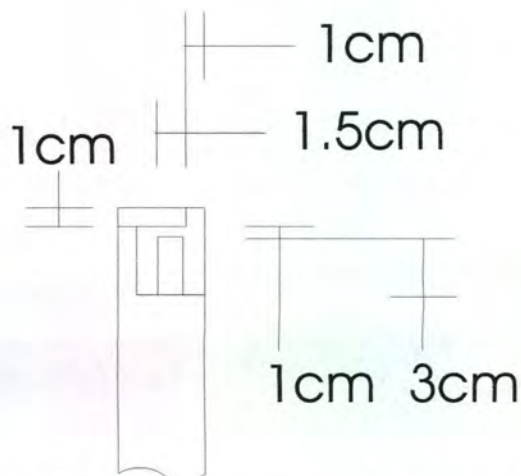
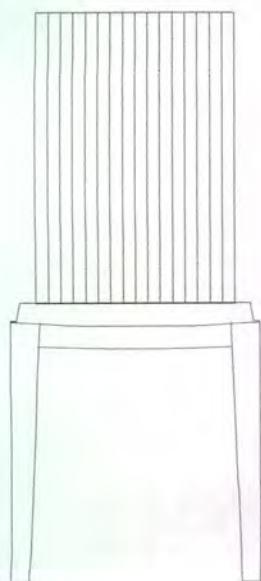
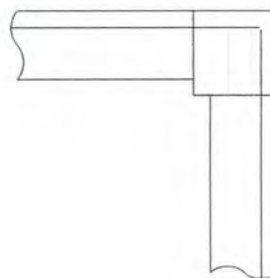
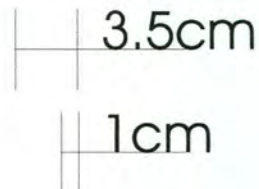
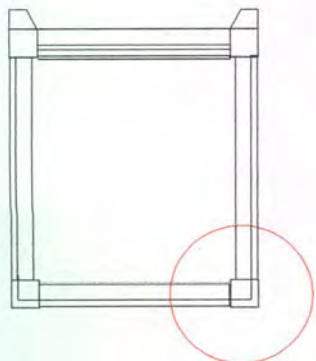

PIEZA: silla	LÍNEA de comedor	ESC. (Cm):	PL.
NOMBRE: modulos	REFERENCIA:		
OFICIO: carpinteria	MATERIA PRIMA:latas de guadua y madera carra		
TÉCNICA:taracea			

PROCESO DE PRODUCCION: corte de la materia prima, preservado, carbonizado de las latas en autoclave, dimensionamiento de piezas, armado, ensamblado, pegues y ajustes, acabados lijás y aplicacion de sellador y laca semimate.

OBSERVACIONES: la madera y las latas de guadua deben tener contenidos de humedad minimo del 12 %, las superficies deben estar libres de aristas vivas, no se deben presentar manchas por pegantes o chorriones de pintura, tener en cuenta los parametros de calidad establecidos en el documento referencial de la Guadua

RESPONSABLE: D.I. Alvaro Ivan Caro FECHA: Junio de 2004

REFERENTE(S) MUESTRA LÍNEA EMPAQUE



Ministerio de Comercio, Industria y Turismo
artesanas de colombia s.a.

Dibujo y Planos
Técnicos

Código

Fecha 01-03-2004

Versión 1

Página 1 de 1



Subgerencia de Desarrollo - Centro de Diseño para la Artesanía y las Pymes

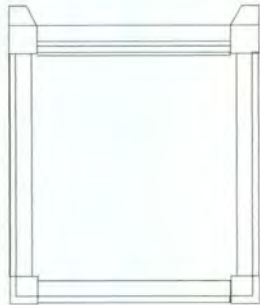

2cm 1cm



42.5cm



30cm



37.5cm

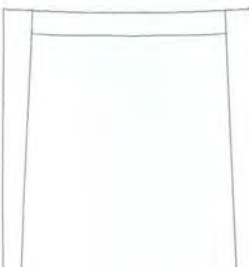
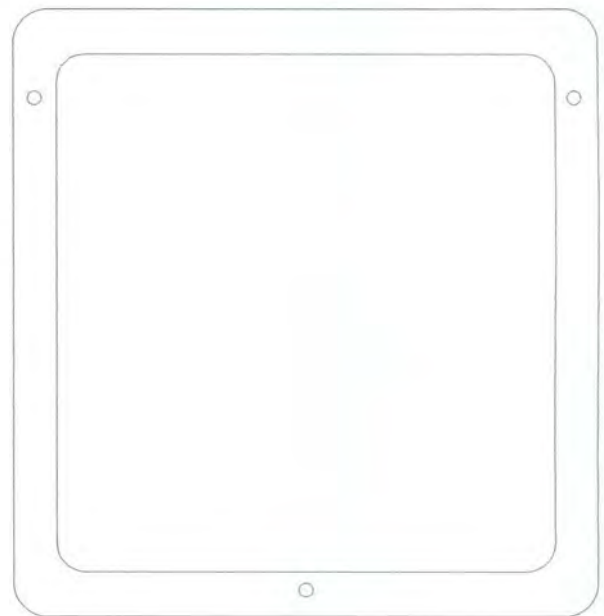

PIEZA: silla	LÍNEA de comedor	ESC. (Cm):	PL.
NOMBRE: modulos	REFERENCIA:		
OFICIO: carpinteria	MATERIA PRIMA:latas de guadua y madera carra		
TÉCNICA:taracea			

PROCESO DE PRODUCCION: corte de la materia prima, preservado, carbonizado de las latas en autoclave, dimensionamiento de piezas, armado, ensamblado,pegues y ajustes, acabados lijás y aplicacion de sellador y laca semimate.

OBSERVACIONES: la madera y las latas de guadua deben tener contenidos de humedad minimo del 12 %, las superficies deben estar libres de aristas vivas, no se deben presentar manchas por pegantes o chorriones de pintura, tener en cuenta los parametros de calidad establecidos en el documento referencial de la Guadua

RESPONSABLE: D.I. Alvaro Ivan Caro FECHA: Junio de 2004

REFERENTE(S) MUESTRA LÍNEA EMPAQUE



Ministerio de Comercio, Industria y Turismo
artesanías de colombia s.a.

Dibujo y Planos
Técnicos

Código

Fecha 01-03-2004

Versión 1

Página 1 de 1



Subgerencia de Desarrollo - Centro de Diseño para la Artesanía y las Pymes

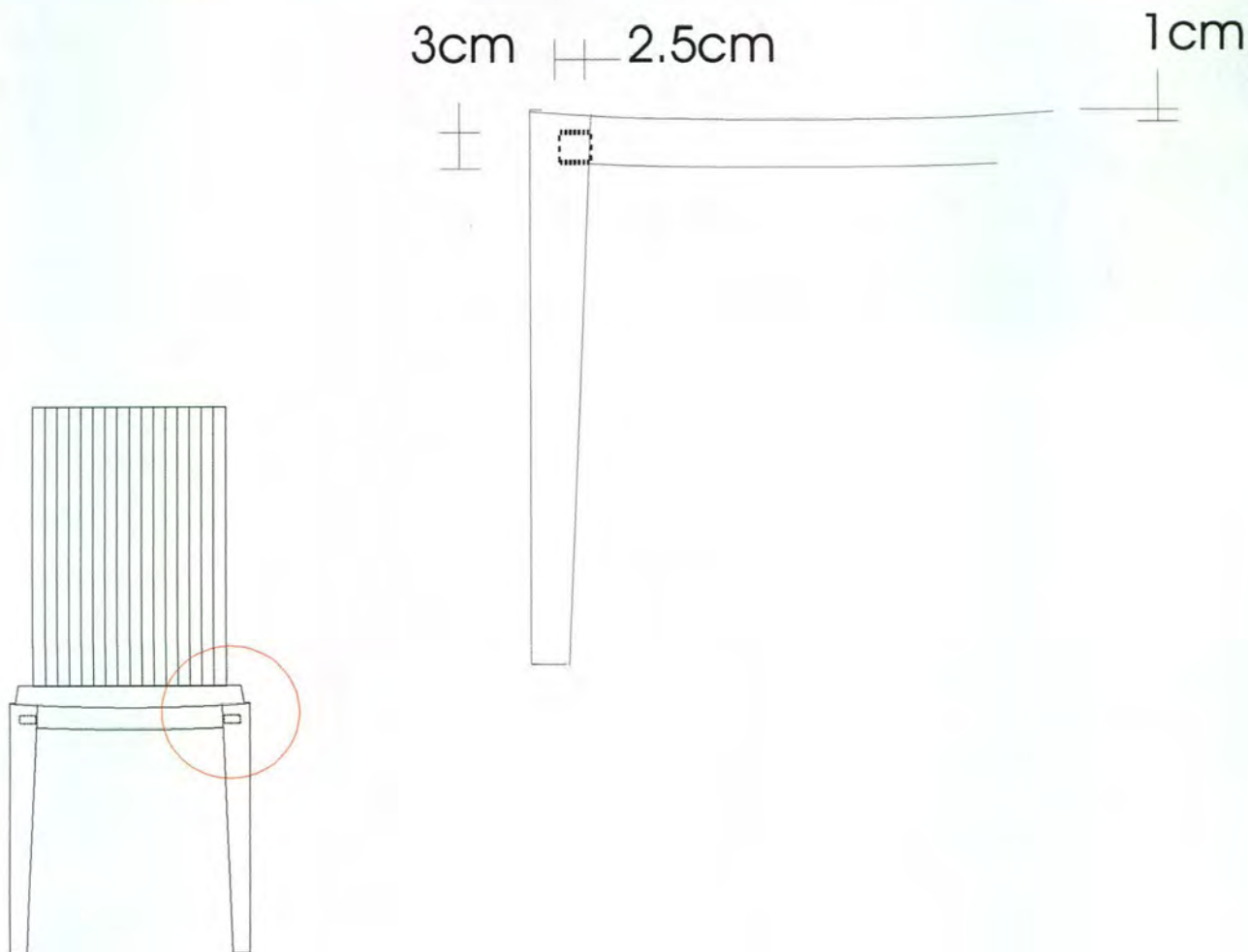

PIEZA: silla	LÍNEA de comedor	ESC. (Cm):	PL.
NOMBRE: modulos	REFERENCIA:		
OFICIO: carpinteria	MATERIA PRIMA:latas de guadua y madera carra		
TÉCNICA:taracea			

PROCESO DE PRODUCCION: corte de la materia prima, preservado, carbonizado de las latas en autoclave, dimensionamiento de piezas, armado, ensamblado, pegues y ajustes, acabados lijás y aplicacion de sellador y laca semimate.

OBSERVACIONES: la madera y las latas de guadua deben tener contenidos de humedad minimo del 12 %, las superficies deben estar libres de aristas vivas, no se deben presentar manchas por pegantes o chorrones de pintura, tener en cuenta los parametros de calidad establecidos en el documento referencial de la Guadua

RESPONSABLE: D.I. Alvaro Ivan Caro FECHA: Junio de 2004

REFERENTE(S) MUESTRA LÍNEA EMPAQUE



Ministerio de Comercio, Industria y Turismo
artesanas de colombia s.a.

Dibujo y Planos
Técnicos

Código

Fecha 01-03-2004

Versión 1

Página 1 de 1



Subgerencia de Desarrollo - Centro de Diseño para la Artesanía y las Pymes

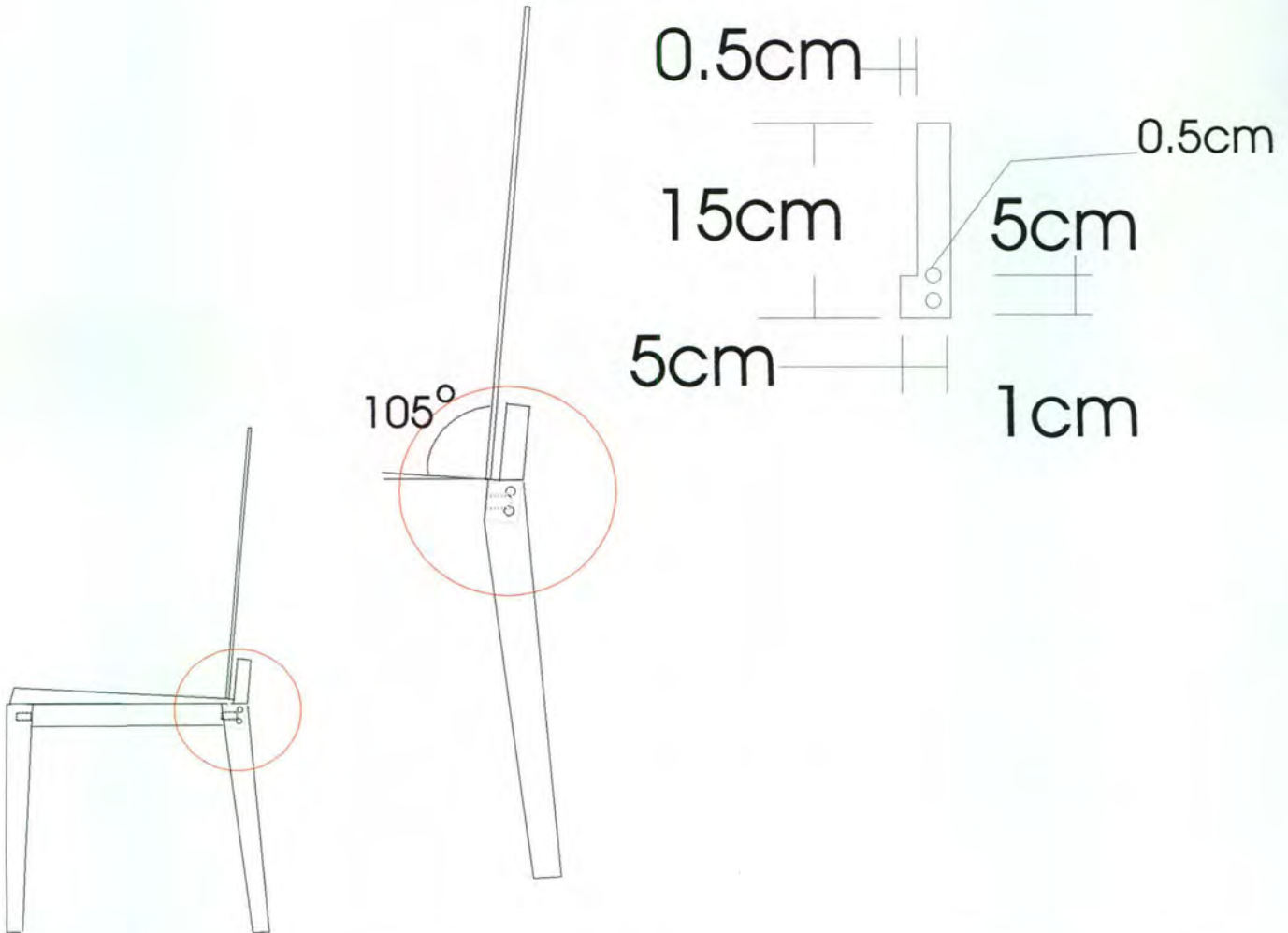

PIEZA: silla	LÍNEA de comedor	ESC. (Cm):	PL.
NOMBRE: modulos	REFERENCIA:		
OFICIO: carpinteria	MATERIA PRIMA:latas de guadua y madera carra		
TÉCNICA:taracea			

PROCESO DE PRODUCCION: corte de la materia prima, preservado, carbonizado de las latas en autoclave, dimensionamiento de piezas, armado, ensamblado, pegues y ajustes, acabados lijás y aplicacion de sellador y laca semimate.

OBSERVACIONES: la madera y las latas de guadua deben tener contenidos de humedad minimo del 12 %, las superficies deben estar libres de aristas vivas, no se deben presentar manchas por pegantes o chorriones de pintura, tener en cuenta los parametros de calidad establecidos en el documento referencial de la Guadua

RESPONSABLE: D.I. Alvaro Ivan Caro FECHA: Junio de 2004

REFERENTE(S) MUESTRA LÍNEA EMPAQUE



Ministerio de Comercio, Industria y Turismo
artesanas de colombia s.a.

Dibujo y Planos
Técnicos

Código

Fecha 01-03-2004

Versión 1

Página 1 de 1



Subgerencia de Desarrollo - Centro de Diseño para la Artesanía y las Pymes

Artesanías de Colombia
Centro de Documentación CENDAR

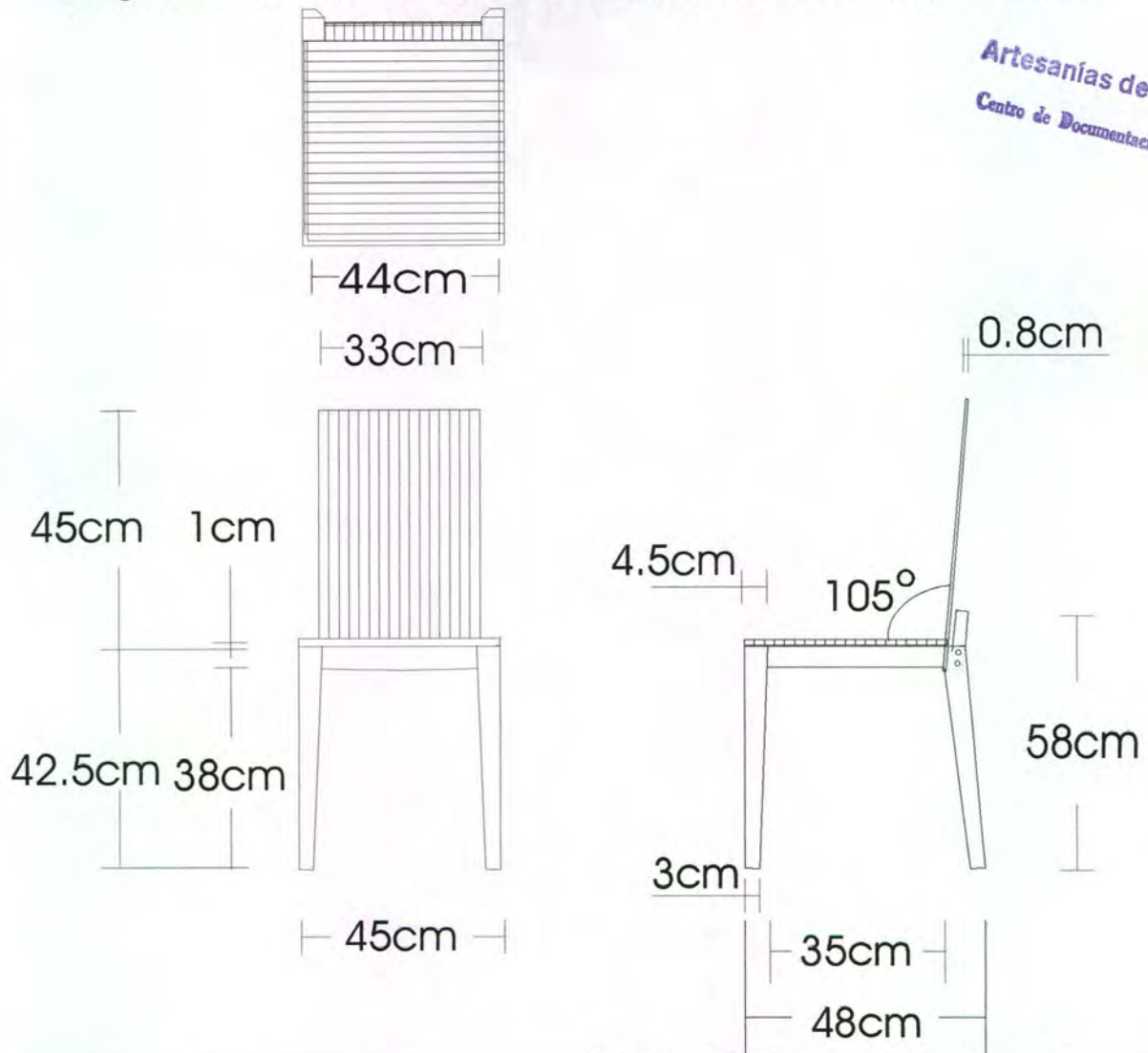

PIEZA: silla	LÍNEA de comedor	ESC. (Cm):	PL.
NOMBRE: modulos	REFERENCIA:		
OFICIO: carpinteria	MATERIA PRIMA:latas de guadua y madera carra		
TÉCNICA:taracea			

PROCESO DE PRODUCCION: corte de la materia prima, preservado, carbonizado de las latas en autoclave, dimensionamiento de piezas, armado, ensamblado, pegues y ajustes, acabados lijas y aplicacion de sellador y laca semimate.

OBSERVACIONES: la madera y las latas de guadua deben tener contenidos de humedad minimo del 12 %, las superficies deben estar libres de aristas vivas, no se deben presentar manchas por pegantes o chorrones de pintura, tener en cuenta los parametros de calidad establecidos en el documento referencial de la Guadua

RESPONSABLE: D.I. Alvaro Ivan Caro FECHA: Junio de 2004

REFERENTE(S) MUESTRA LÍNEA EMPAQUE



Dibujo y Planos
Técnicos

Código

Fecha 01-03-2004

Versión 1

Página 1 de 1



Subgerencia de Desarrollo - Centro de Diseño para la Artesanía y las Pymes

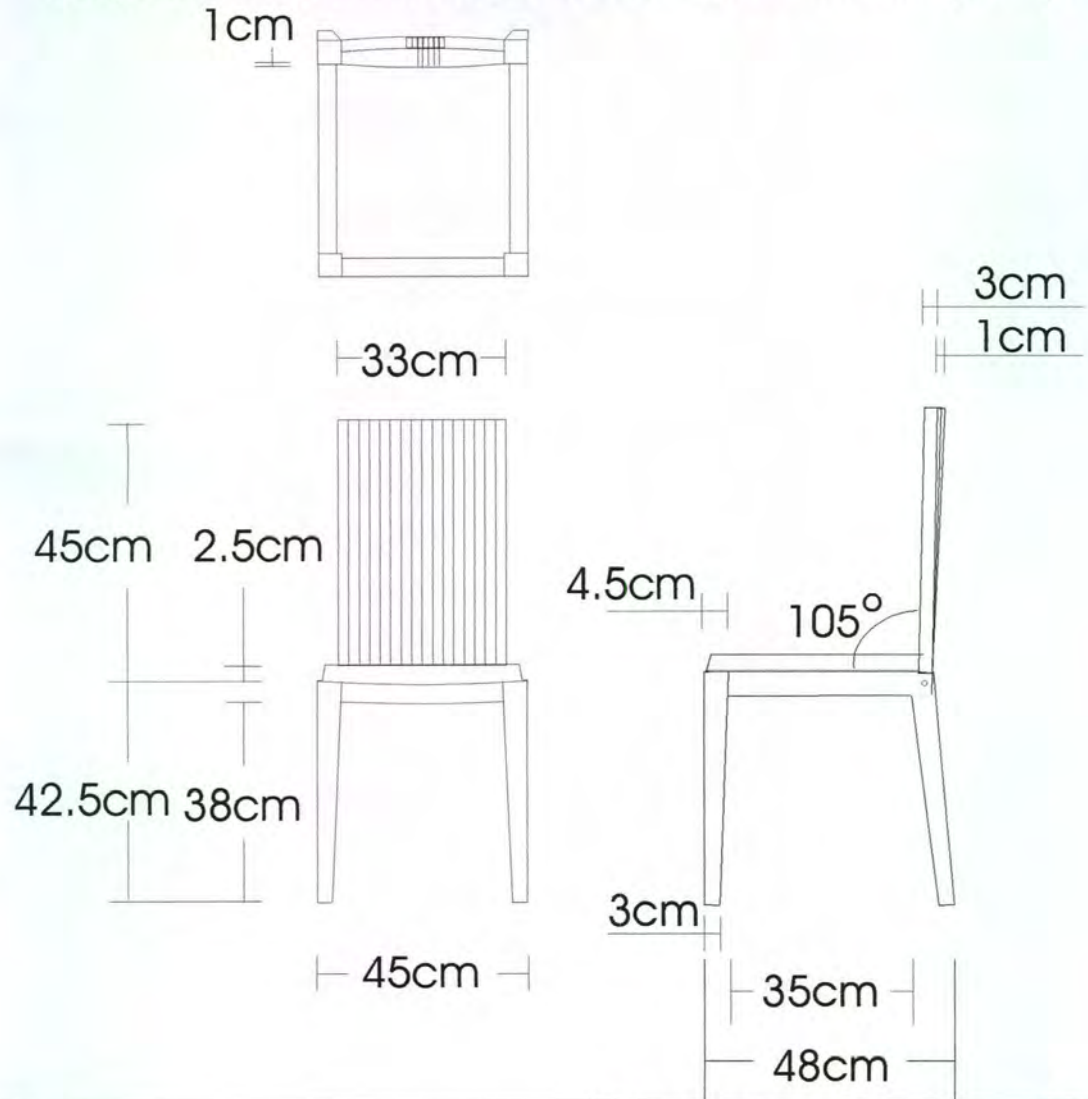

PIEZA: silla 2	LÍNEA de comedor	ESC. (Cm):	PL.
NOMBRE: modulos	REFERENCIA:		
OFICIO: carpinteria	MATERIA PRIMA:latas de guadua y madera carra		
TÉCNICA:taracea			

PROCESO DE PRODUCCION: corte de la materia prima, preservado, carbonizado de las latas en autoclave, dimensionamiento de piezas, armado, ensamblado,pegues y ajustes, acabados lijás y aplicacion de sellador y laca semimate.

OBSERVACIONES: la madera y las latas de guadua deben tener contenidos de humedad minimo del 12 %, las superficies deben estar libres de aristas vivas, no se deben presentar manchas por pegantes o chorrones de pintura, tener en cuenta los parametros de calidad establecidos en el documento referencial de la Guadua

RESPONSABLE: D.I. Alvaro Ivan Caro FECHA: Junio de 2004

REFERENTE(S) MUESTRA LÍNEA EMPAQUE



Dibujo y Planos
Técnicos

Código

Fecha 01-03-2004

Versión 1

Página 1 de 1



Subgerencia de Desarrollo - Centro de Diseño para la Artesanía y las Pymes

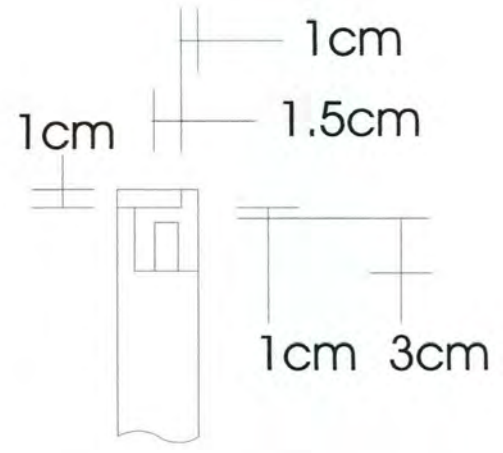
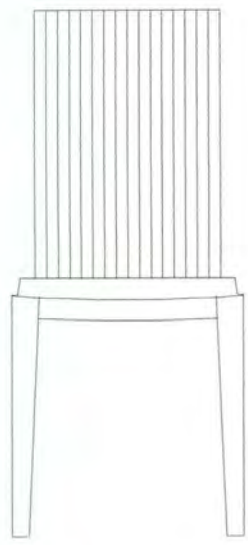
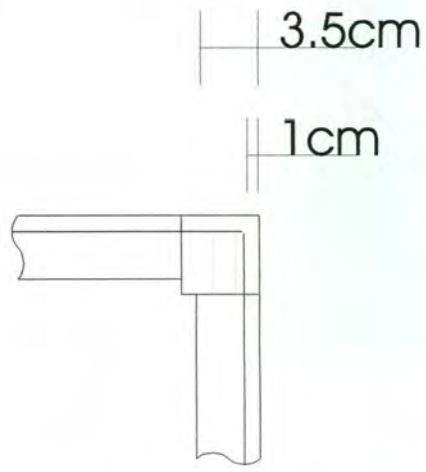
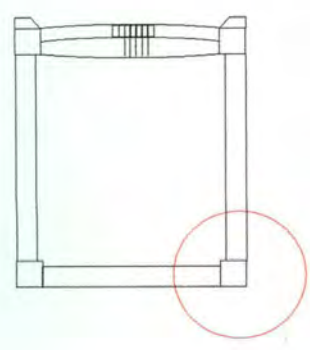

PIEZA: silla 2	LÍNEA de comedor	ESC. (Cm):	PL.
NOMBRE: modulos	REFERENCIA:		
OFICIO: carpintería	MATERIA PRIMA:latas de guadua y madera carra		
TÉCNICA:taracea			

PROCESO DE PRODUCCION: corte de la materia prima, preservado, carbonizado de las latas en autoclave, dimensionamiento de piezas, armado, ensamblado, pegues y ajustes, acabados lijás y aplicacion de sellador y laca semimate.

OBSERVACIONES: la madera y las latas de guadua deben tener contenidos de humedad minimo del 12 %, las superficies deben estar libres de aristas vivas, no se deben presentar manchas por pegantes o chorriones de pintura, tener en cuenta los parametros de calidad establecidos en el documento referencial de la Guadua

RESPONSABLE: D.I. Alvaro Ivan Caro FECHA: Junio de 2004

REFERENTE(S) MUESTRA LÍNEA EMPAQUE



Dibujo y Planos
Técnicos

Código

Fecha 01-03-2004

Versión 1

Página 1 de 1



Subgerencia de Desarrollo - Centro de Diseño para la Artesanía y las Pymes

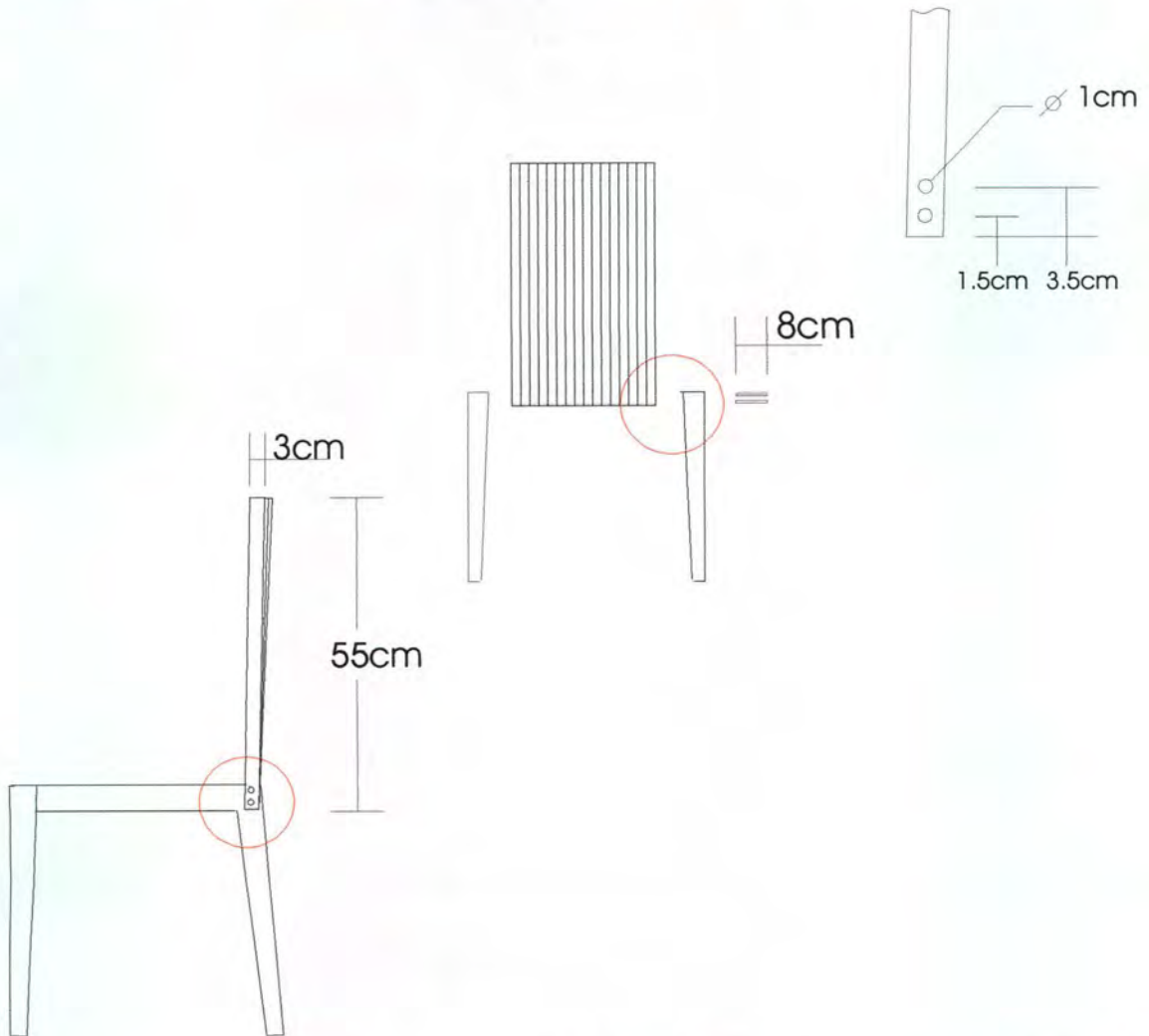

PIEZA: silla 2	LÍNEA de comedor	ESC. (Cm):	PL.
NOMBRE: modulos	REFERENCIA:		
OFICIO: carpinteria	MATERIA PRIMA:latas de guadua y madera carra		
TÉCNICA:taracea			

PROCESO DE PRODUCCION: corte de la materia prima, preservado, carbonizado de las latas en autoclave, dimensionamiento de piezas, armado, ensamblado,pegues y ajustes, acabados lijas y aplicacion de sellador y laca semimate.

OBSERVACIONES: la madera y las latas de guadua deben tener contenidos de humedad minimo del 12 %, las superficies deben estar libres de aristas vivas, no se deben presentar manchas por pegantes o chorriones de pintura, tener en cuenta los parametros de calidad establecidos en el documento referencial de la Guadua

RESPONSABLE: D.I. Alvaro Ivan Caro FECHA: Junio de 2004

REFERENTE(S) MUESTRA LÍNEA EMPAQUE



Ministerio de Comercio, Industria y Turismo
artesanas de colombia s.a.

Dibujo y Planos
Técnicos

Código

Fecha 01-03-2004

Versión 1

Página 1 de 1



Subgerencia de Desarrollo - Centro de Diseño para la Artesanía y las Pymes

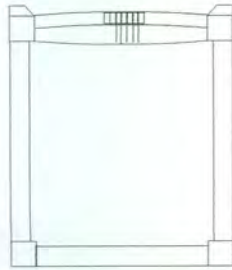

2cm 1cm



42.5cm

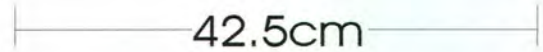

30cm



1cm



37.5cm

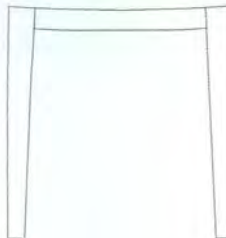
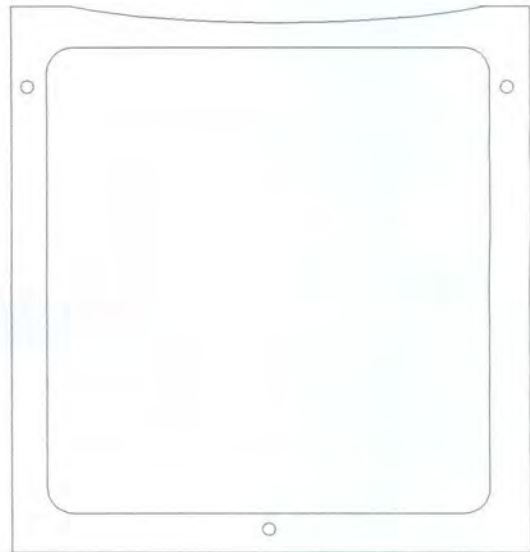

PIEZA: silla 2	LÍNEA de comedor	ESC. (Cm):	PL.
NOMBRE: modulos	REFERENCIA:		
OFICIO: carpinteria	MATERIA PRIMA:latas de guadua y madera carra		
TÉCNICA:taracea			

PROCESO DE PRODUCCION: corte de la materia prima, preservado, carbonizado de las latas en autoclave, dimensionamiento de piezas, armado, ensamblado,pegues y ajustes, acabados lijás y aplicacion de sellador y laca semimate.

OBSERVACIONES: la madera y las latas de guadua deben tener contenidos de humedad minimo del 12 %, las superficies deben estar libres de aristas vivas, no se deben presentar manchas por pegantes o chorriones de pintura, tener en cuenta los parametros de calidad establecidos en el documento referencial de la Guadua

RESPONSABLE: D.I. Alvaro Ivan Caro	FECHA: Junio de 2004
------------------------------------	----------------------

REFERENTE(S) MUESTRA LÍNEA EMPAQUE



Ministerio de Comercio, Industria y Turismo
artesanías de Colombia s.a.

Dibujo y Planos
Técnicos

Código

Fecha 01-03-2004

Versión 1

Página 1 de 1



Subgerencia de Desarrollo - Centro de Diseño para la Artesanía y las Pymes

Artesanías de Colombia
Centro de Documentación CENDAR

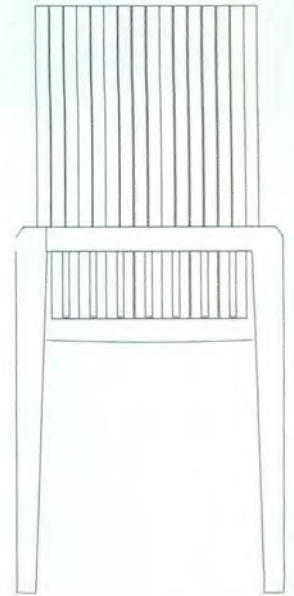
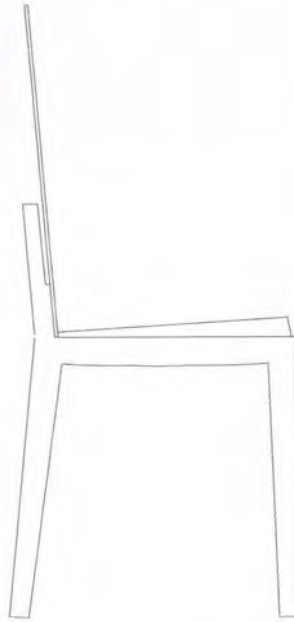
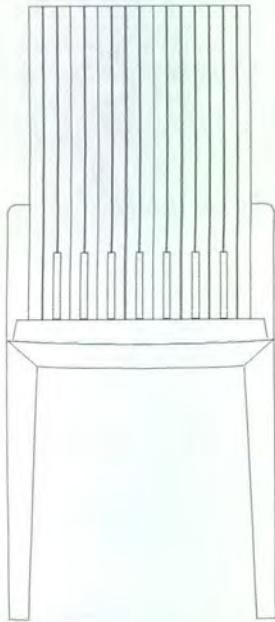

PIEZA: silla 3	LÍNEA de comedor	ESC. (Cm):	PL.
NOMBRE: modulos	REFERENCIA:		
OFICIO: carpintería	MATERIA PRIMA:latas de guadua y madera carra		
TÉCNICA:taracea			

PROCESO DE PRODUCCION: corte de la materia prima, preservado, carbonizado de las latas en autoclave, dimensionamiento de piezas, armado, ensamblado, pegues y ajustes, acabados lijas y aplicacion de sellador y laca semimate.

OBSERVACIONES: la madera y las latas de guadua deben tener contenidos de humedad minimo del 12 %, las superficies deben estar libres de aristas vivas, no se deben presentar manchas por pegantes o chorriones de pintura, tener en cuenta los parametros de calidad establecidos en el documento referencial de la Guadua

RESPONSABLE: D.I. Alvaro Ivan Caro FECHA: Junio de 2004

REFERENTE(S) MUESTRA LÍNEA EMPAQUE



Dibujo y Planos
Técnicos

Código

Fecha 01-03-2004

Versión 1

Página 1 de 1



Subgerencia de Desarrollo - Centro de Diseño para la Artesanía y las Pymes

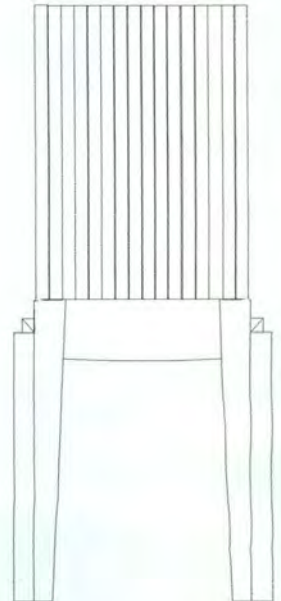
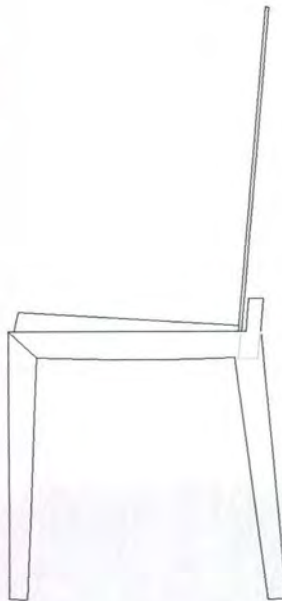
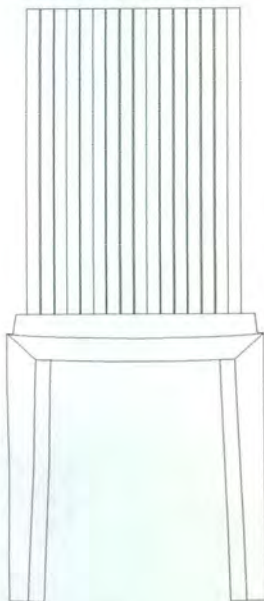

PIEZA: silla 4	LÍNEA de comedor	ESC. (Cm):	PL.
NOMBRE: modulos	REFERENCIA:		
OFICIO: carpintería	MATERIA PRIMA:latas de guadua y madera carra		
TÉCNICA:taracea			

PROCESO DE PRODUCCION: corte de la materia prima, preservado, carbonizado de las latas en autoclave, dimensionamiento de piezas, armado, ensamblado, pegues y ajustes, acabados lijás y aplicacion de sellador y laca semimate.

OBSERVACIONES: la madera y las latas de guadua deben tener contenidos de humedad mínimo del 12 %, las superficies deben estar libres de aristas vivas, no se deben presentar manchas por pegantes o chorriones de pintura, tener en cuenta los parametros de calidad establecidos en el documento referencial de la Guadua

RESPONSABLE: D.I. Alvaro Ivan Caro FECHA: Junio de 2004

REFERENTE(S) MUESTRA LÍNEA EMPAQUE



Ministerio de Comercio, Industria y Turismo
artesanas de colombia s.a.

Dibujo y Planos
Técnicos

Código

Fecha 01-03-2004

Versión 1

Página 1 de 1



Subgerencia de Desarrollo - Centro de Diseño para la Artesanía y las Pymes

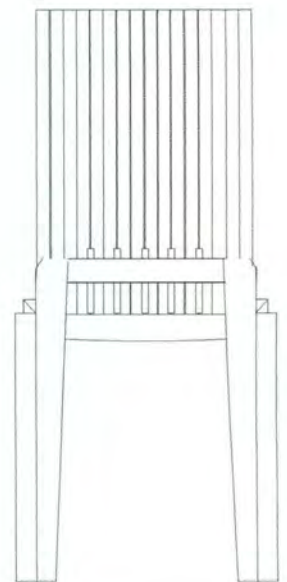
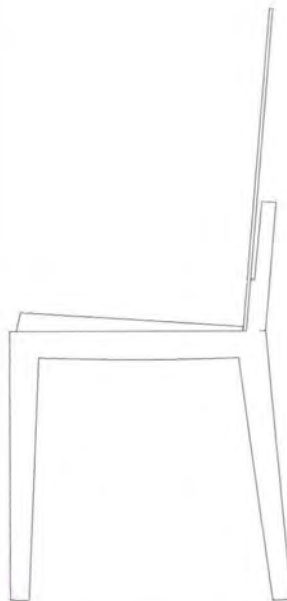
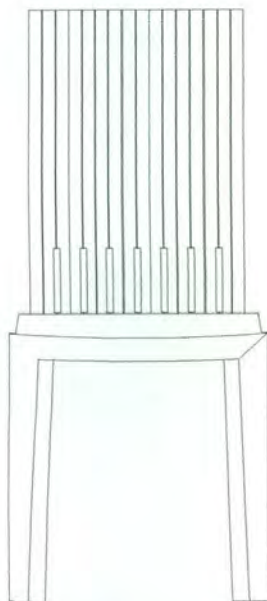

PIEZA: silla 4	LÍNEA de comedor	ESC. (Cm):	PL.
NOMBRE: modulos	REFERENCIA:		
OFICIO: carpintería	MATERIA PRIMA:latas de guadua y madera carra		
TÉCNICA:taracea			

PROCESO DE PRODUCCION: corte de la materia prima, preservado, carbonizado de las latas en autoclave, dimensionamiento de piezas, armado, ensamblado,pegues y ajustes, acabados lijás y aplicacion de sellador y laca semimate.

OBSERVACIONES: la madera y las latas de guadua deben tener contenidos de humedad minimo del 12 %, las superficies deben estar libres de aristas vivas, no se deben presentar manchas por pegantes o chorriones de pintura, tener en cuenta los parametros de calidad establecidos en el documento referencial de la Guadua

RESPONSABLE: D.I. Alvaro Ivan Caro FECHA: Junio de 2004

REFERENTE(S) MUESTRA LÍNEA EMPAQUE

Subgerencia de Desarrollo - Centro de Diseño para la Artesanía y las Pymes

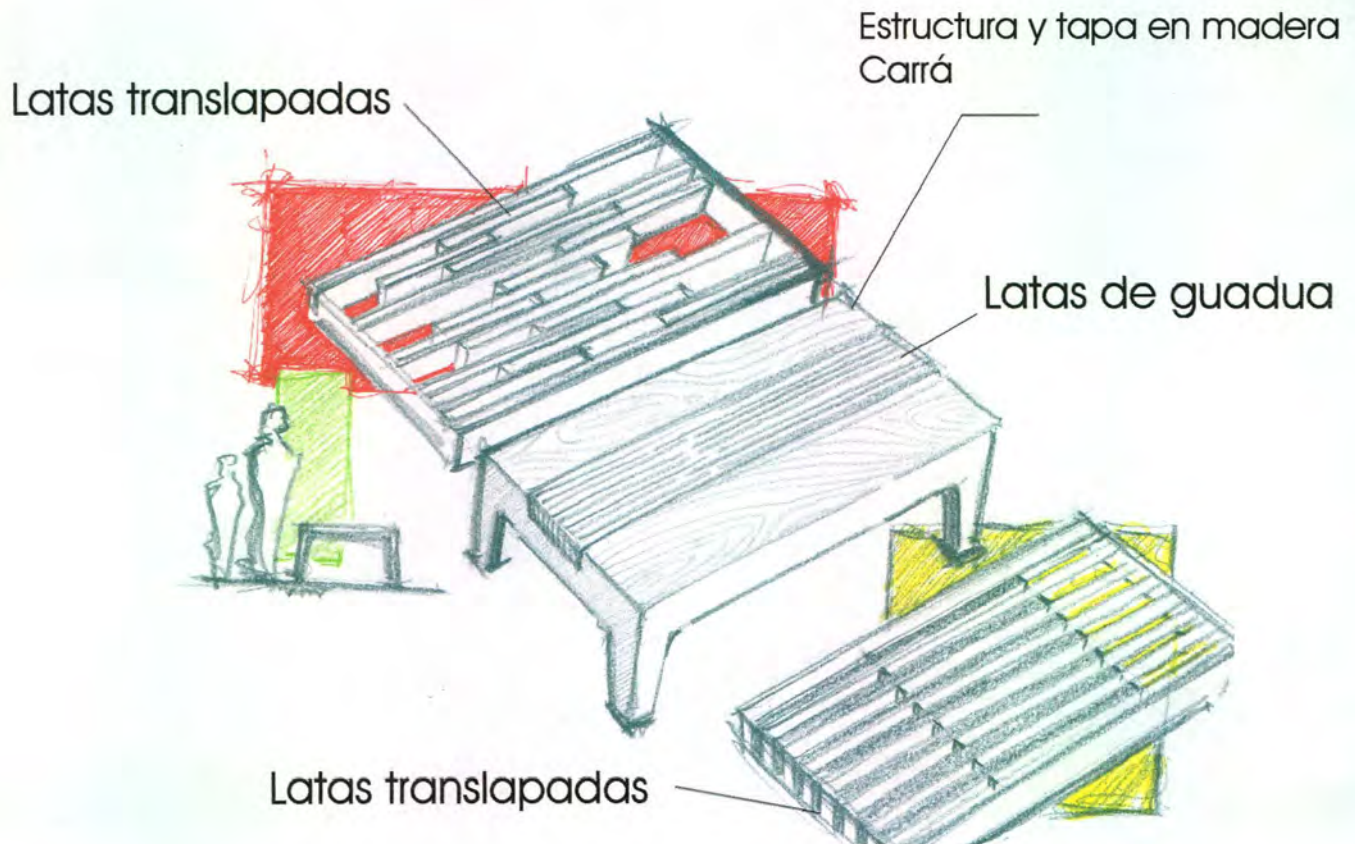

Pieza: mesa	Artesano: Jhon Jairo Ocampo / Jorge Hernan Urrea
Nombre: traslapada	Grupo: Guadumor
Oficio: carpinteria	Departamento: Risaralda
Tecnica: taracea	Ciudad: Pereira
Materia Prima latas de guadua y madera carrá	Localidad/vereda: Mundo Nuevo
Certificado Hecho a Mano Si <input type="checkbox"/> No <input type="checkbox"/>	Resguardo:

Dimensiones Generales:	Produccion mes: 4
Largo (cm) 120	Precio en Bogota:
Ancho (cm) 60	Unitario \$ 242.000
Alto (cm) 40	Por mayor \$240.000
Diametro (cm)	
Peso (gr)	
Color 7508c	

Observaciones: se ejecuto una de las mesas para la Coleccion Casa Colombiana, el resto quedaron en la comunidad para ser desarrolladas por iniciativa de los artesanos

Responsable: Alvaro Ivan Caro Fecha: Junio de 2004

Referente(s) Muestra Línea Empaque



Ministerio de Comercio, Industria y Turismo
artesañas de Colombia s.a.

Dibujo y Planos
Técnicos

Código

Fecha 01-03-2004

Versión 1

Página 1 de 1



Subgerencia de Desarrollo - Centro de Diseño para la Artesanía y las Pymes

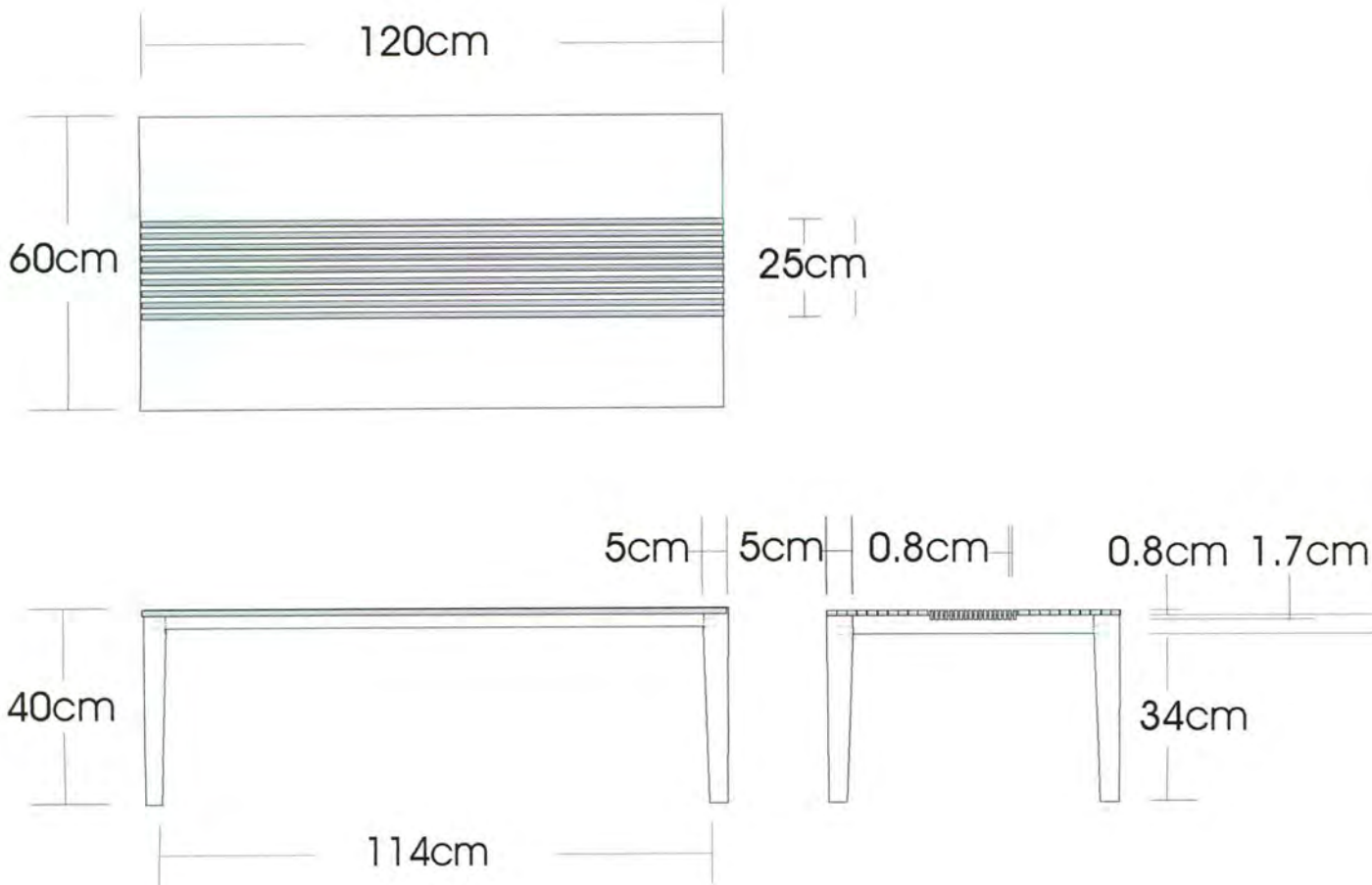

PIEZA: mesa 1	LÍNEA: sala	ESC. (Cm): PL.
NOMBRE: traslapada	REFERENCIA:	
OFICIO: carpintería	MATERIA PRIMA: latas de guadua y madera carra	
TÉCNICA: taracea		

PROCESO DE PRODUCCION: corte de la materia prima, preservado, carbonizado de las latas en autoclave, dimensionamiento de piezas, armado, ensamblado, pegues y ajustes, acabados lijás y aplicacion de sellador y laca semimate.

OBSERVACIONES: la madera y las latas de guadua deben tener contenidos de humedad mínimo del 12 %, las superficies deben estar libres de aristas vivas, no se deben presentar manchas por pegantes o chorriones de pintura, tener en cuenta los parametros de calidad establecidos en el documento referencial de la Guadua

RESPONSABLE: D.I. Alvaro Ivan Caro FECHA: Junio de 2004

REFERENTE(S) MUESTRA LÍNEA EMPAQUE



Ministerio de Comercio, Industria y Turismo
artesañas de colombia s.a.

Dibujo y Planos
Técnicos

Código

Fecha 01-03-2004

Versión 1

Página 1 de 1



Subgerencia de Desarrollo - Centro de Diseño para la Artesanía y las Pymes

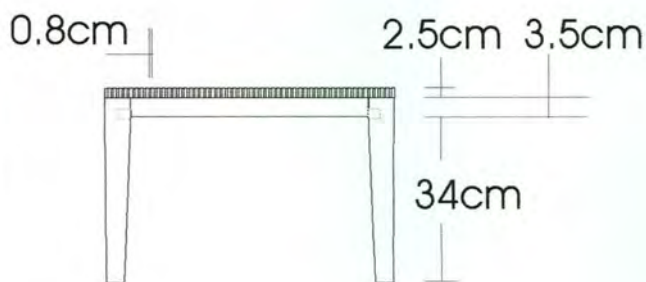
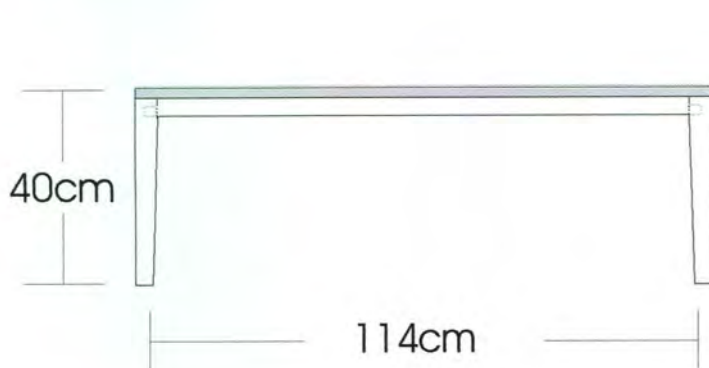
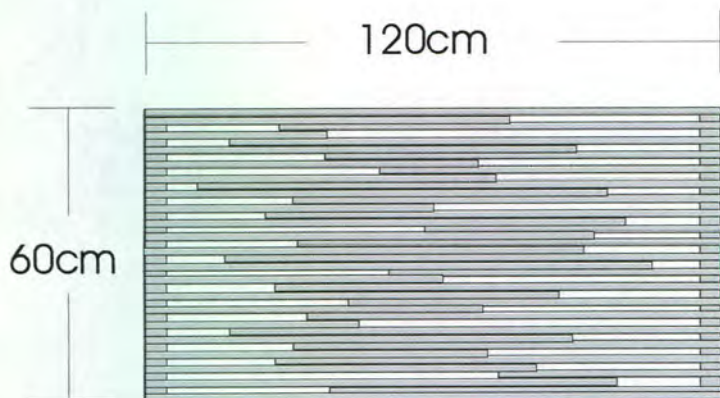

PIEZA: mesa 2	LÍNEA: sala	ESC. (Cm):	PL.
NOMBRE: traslapada	REFERENCIA:		
OFICIO: carpintería	MATERIA PRIMA: latas de guadua y madera carra		
TÉCNICA: taracea			

PROCESO DE PRODUCCION: corte de la materia prima, preservado, carbonizado de las latas en autoclave, dimensionamiento de piezas, armado, ensamblado, pegues y ajustes, acabados lijás y aplicacion de sellador y laca semimate.

OBSERVACIONES: la madera y las latas de guadua deben tener contenidos de humedad mínimo del 12 %, las superficies deben estar libres de aristas vivas, no se deben presentar manchas por pegantes o chorrones de pintura, tener en cuenta los parametros de calidad establecidos en el documento referencial de la Guadua

RESPONSABLE: D.I. Alvaro Ivan Caro FECHA: Junio de 2004

REFERENTE(S) MUESTRA LÍNEA EMPAQUE



Dibujo y Planos
Técnicos

Código

Fecha 01-03-2004

Versión 1

Página 1 de 1



Subgerencia de Desarrollo - Centro de Diseño para la Artesanía y las Pymes

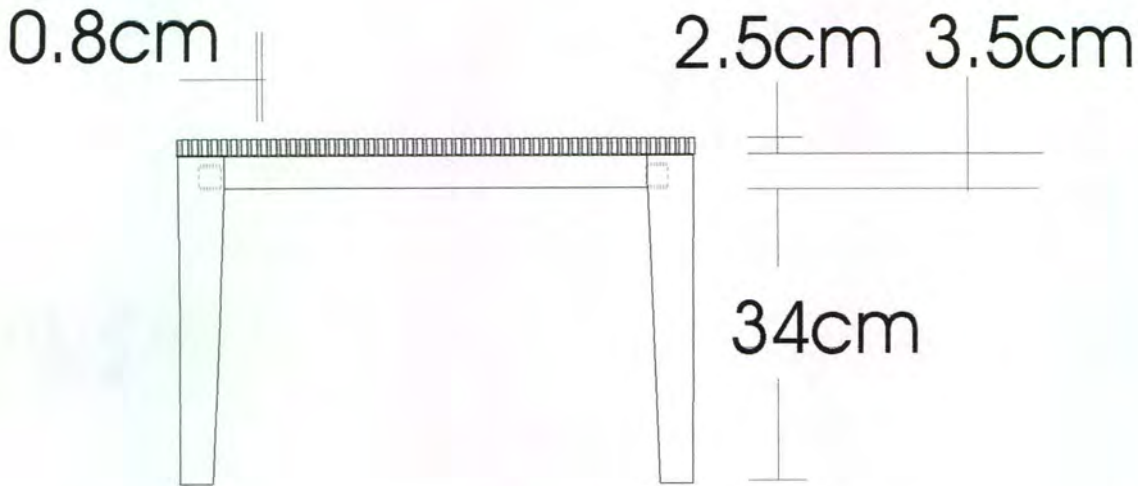
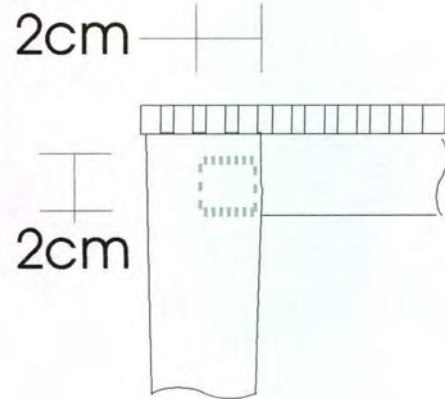

PIEZA: mesa 2	LÍNEA: sala	ESC. (Cm):	PL.
NOMBRE: traslapada	REFERENCIA:		
OFICIO: carpintería	MATERIA PRIMA: latas de guadua y madera carra		
TÉCNICA: taracea			

PROCESO DE PRODUCCION: corte de la materia prima, preservado, carbonizado de las latas en autoclave, dimensionamiento de piezas, armado, ensamblado, pegues y ajustes, acabados lijás y aplicacion de sellador y laca semimate.

OBSERVACIONES: la madera y las latas de guadua deben tener contenidos de humedad minimo del 12 %, las superficies deben estar libres de aristas vivas, no se deben presentar manchas por pegantes o chorriones de pintura, tener en cuenta los parametros de calidad establecidos en el documento referencial de la Guadua

RESPONSABLE: D.I. Alvaro Ivan Caro FECHA: Junio de 2004

REFERENTE(S) MUESTRA LÍNEA EMPAQUE



Dibujo y Planos
Técnicos

Código

Fecha 01-03-2004

Versión 1

Página 1 de 1



Subgerencia de Desarrollo - Centro de Diseño para la Artesanía y las Pymes

Artesanías de Colombia
Centro de Documentación CENDAR

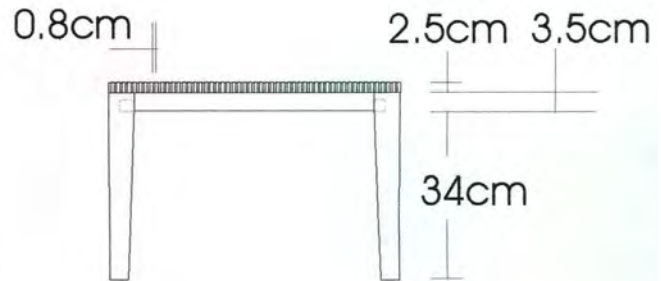
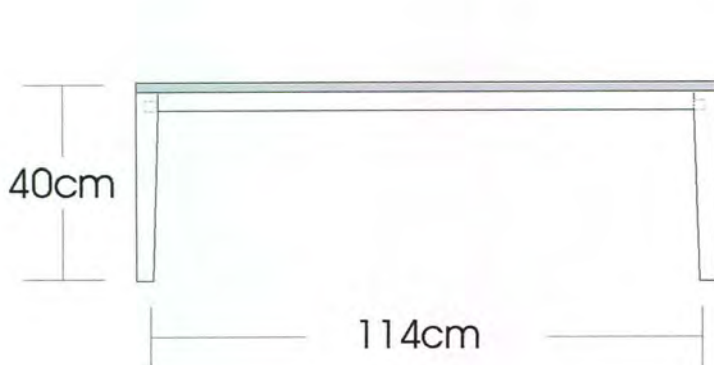
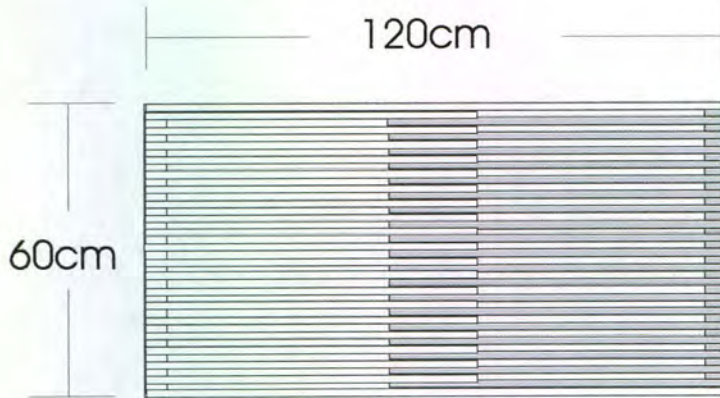

PIEZA: mesa 3	LÍNEA: sala	ESC. (Cm):	PL.
NOMBRE: traslapada	REFERENCIA:		
OFICIO: carpintería	MATERIA PRIMA: latas de guadua y madera carra		
TÉCNICA: taracea			

PROCESO DE PRODUCCION: corte de la materia prima, preservado, carbonizado de las latas en autoclave, dimensionamiento de piezas, armado, ensamblado, pegues y ajustes, acabados lijás y aplicacion de sellador y laca semimate.

OBSERVACIONES: la madera y las latas de guadua deben tener contenidos de humedad minimo del 12 %, las superficies deben estar libres de aristas vivas, no se deben presentar manchas por pegantes o chorrones de pintura, tener en cuenta los parametros de calidad establecidos en el documento referencial de la Guadua

RESPONSABLE: D.I. Alvaro Ivan Caro FECHA: Junio de 2004

REFERENTE(S) MUESTRA LÍNEA EMPAQUE



Dibujo y Planos
Técnicos

Código

Fecha 01-03-2004

Versión 1

Página 1 de 1



Subgerencia de Desarrollo - Centro de Diseño para la Artesanía y las Pymes

2cm

2cm

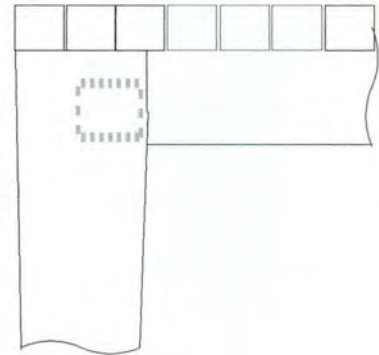

0.8cm

2.5cm 3.5cm

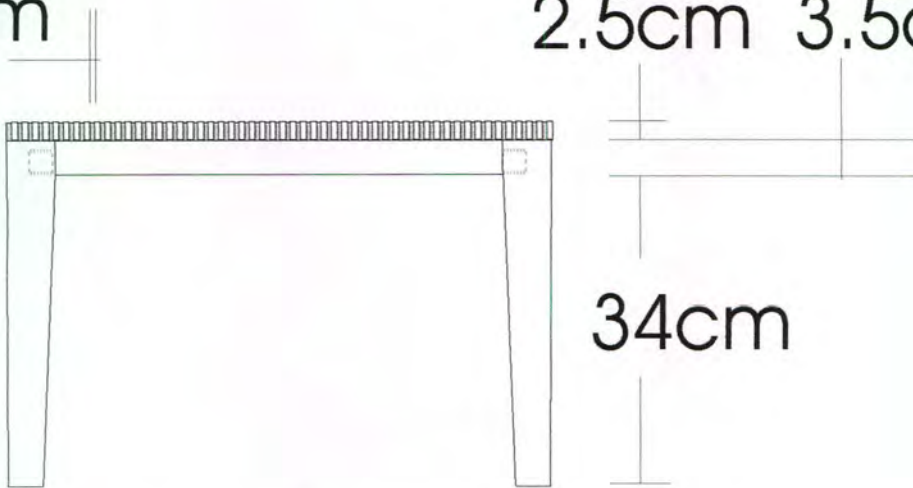

PIEZA: mesa 3	LÍNEA: sala	ESC. (Cm):	PL.
NOMBRE: traslapada	REFERENCIA:		
OFICIO: carpintería	MATERIA PRIMA: latas de guadua y madera carra		
TÉCNICA: taracea			

PROCESO DE PRODUCCION: corte de la materia prima, preservado, carbonizado de las latas en autoclave, dimensionamiento de piezas, armado, ensamblado, pegues y ajustes, acabados lijás y aplicacion de sellador y laca semimate.

OBSERVACIONES: la madera y las latas de guadua deben tener contenidos de humedad minimo del 12 %, las superficies deben estar libres de aristas vivas, no se deben presentar manchas por pegantes o chorriones de pintura, tener en cuenta los parametros de calidad establecidos en el documento referencial de la Guadua

RESPONSABLE: D.I. Alvaro Ivan Caro

FECHA: Junio de 2004

REFERENTE(S) MUESTRA LÍNEA EMPAQUE

Subgerencia de Desarrollo - Centro de Diseño para la Artesanía y las Pymes

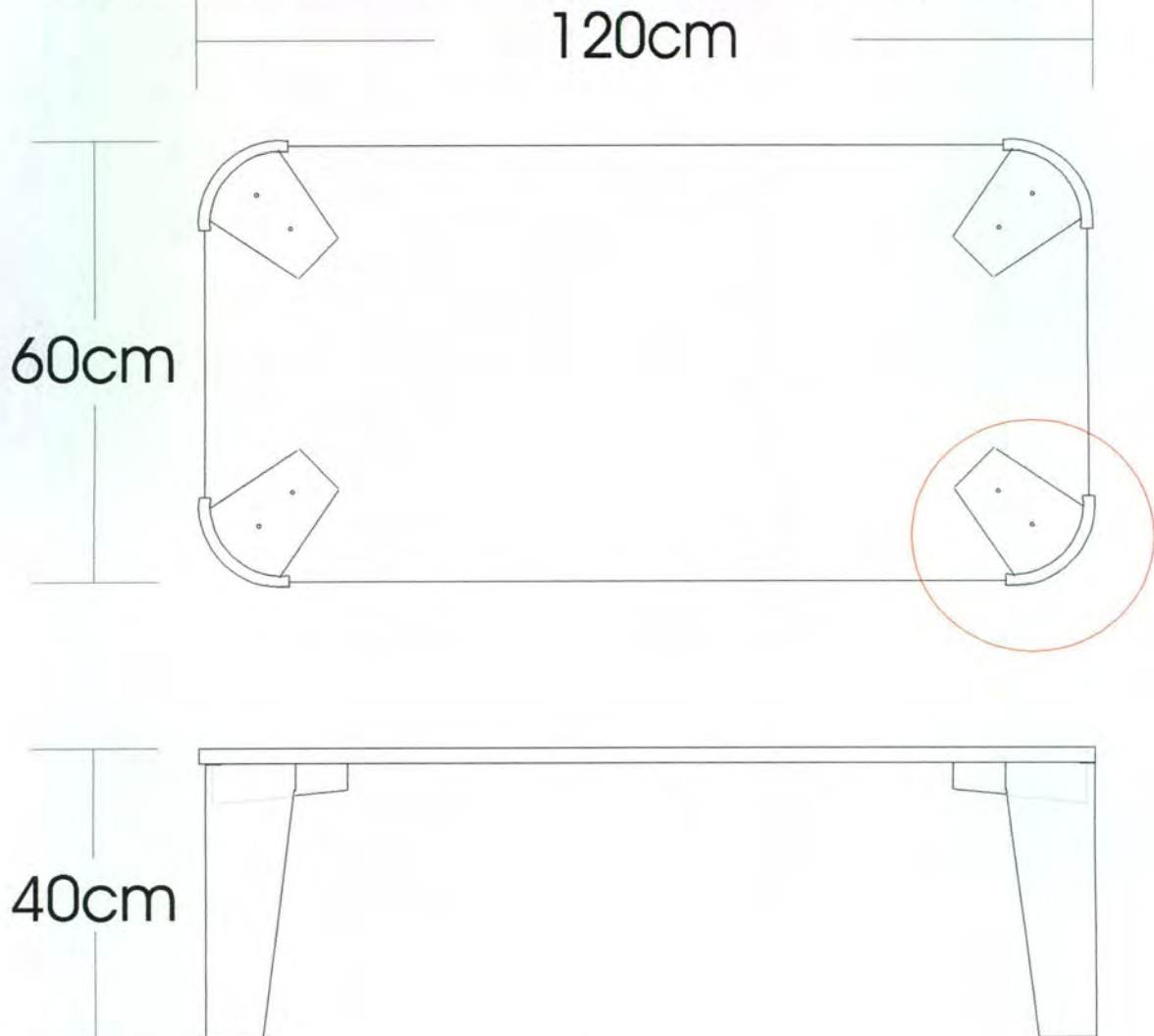

PIEZA: mesa 4	LÍNEA: sala	ESC. (Cm): PL.
NOMBRE: traslapada	REFERENCIA:	
OFICIO: carpintería	MATERIA PRIMA: latas de guadua y madera carra	
TÉCNICA: taracea		

PROCESO DE PRODUCCION: corte de la materia prima, preservado, carbonizado de las latas en autoclave, dimensionamiento de piezas, armado, ensamblado, pegues y ajustes, acabados lijás y aplicación de sellador y laca semimate.

OBSERVACIONES: la madera y las latas de guadua deben tener contenidos de humedad mínimo del 12 %, las superficies deben estar libres de aristas vivas, no se deben presentar manchas por pegantes o chorriones de pintura, tener en cuenta los parámetros de calidad establecidos en el documento referencial de la Guadua.
Las patas son elaboradas con guadua rolliza.

RESPONSABLE: D.I. Alvaro Ivan Caro

FECHA: Junio de 2004

REFERENTE(S) MUESTRA LÍNEA EMPAQUE

Subgerencia de Desarrollo - Centro de Diseño para la Artesanía y las Pymes

20cm

1.5cm

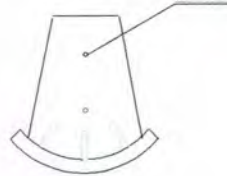
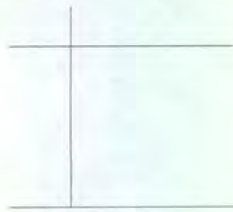

Tornillo auto perforante

Tarugos en macana

12cm

4cm

6cm

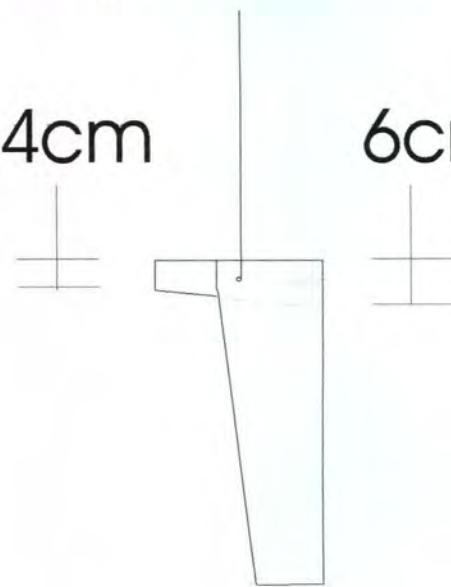
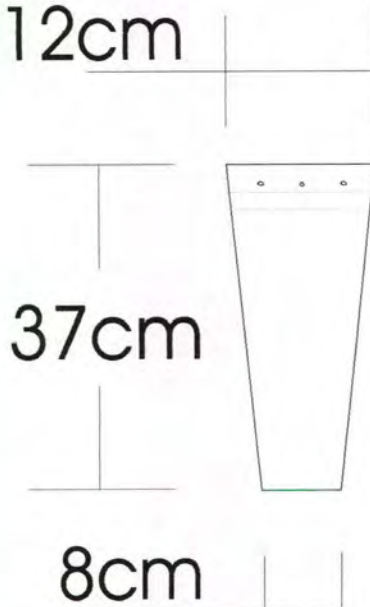

37cm

8cm

PIEZA: mesa 4	LÍNEA: sala	ESC. (Cm): PL.
NOMBRE: traslapada	REFERENCIA:	
OFICIO: carpinteria	MATERIA PRIMA: latas de guadua y madera carra	
TÉCNICA: taracea		

PROCESO DE PRODUCCION: corte de la materia prima, dimensionamiento de piezas, armado, ensamblado, pegues y ajustes, acabados lijás y aplicacion de sellador y laca semimate.

OBSERVACIONES: la madera y las latas de guadua deben tener contenidos de humedad minimo del 12 %, las superficies deben estar libres de aristas vivas, no se deben presentar manchas por pegantes o chorriones de pintura, tener en cuenta los parametros de calidad establecidos en el documento referencial de la Guadua.
Las patas son elaboradas con guadua rolliza.

RESPONSABLE: D.I. Alvaro Ivan Caro

FECHA: Junio de 2004

REFERENTE(S) MUESTRA LÍNEA EMPAQUE



Ministerio de Comercio, Industria y Turismo
artesañas de colombia s.a.

Ficha de Producto

Código

Fecha 01-03-2004

Versión 1

Página 1 de 1



Subgerencia de Desarrollo - Centro de Diseño para la Artesanía y las Pymes

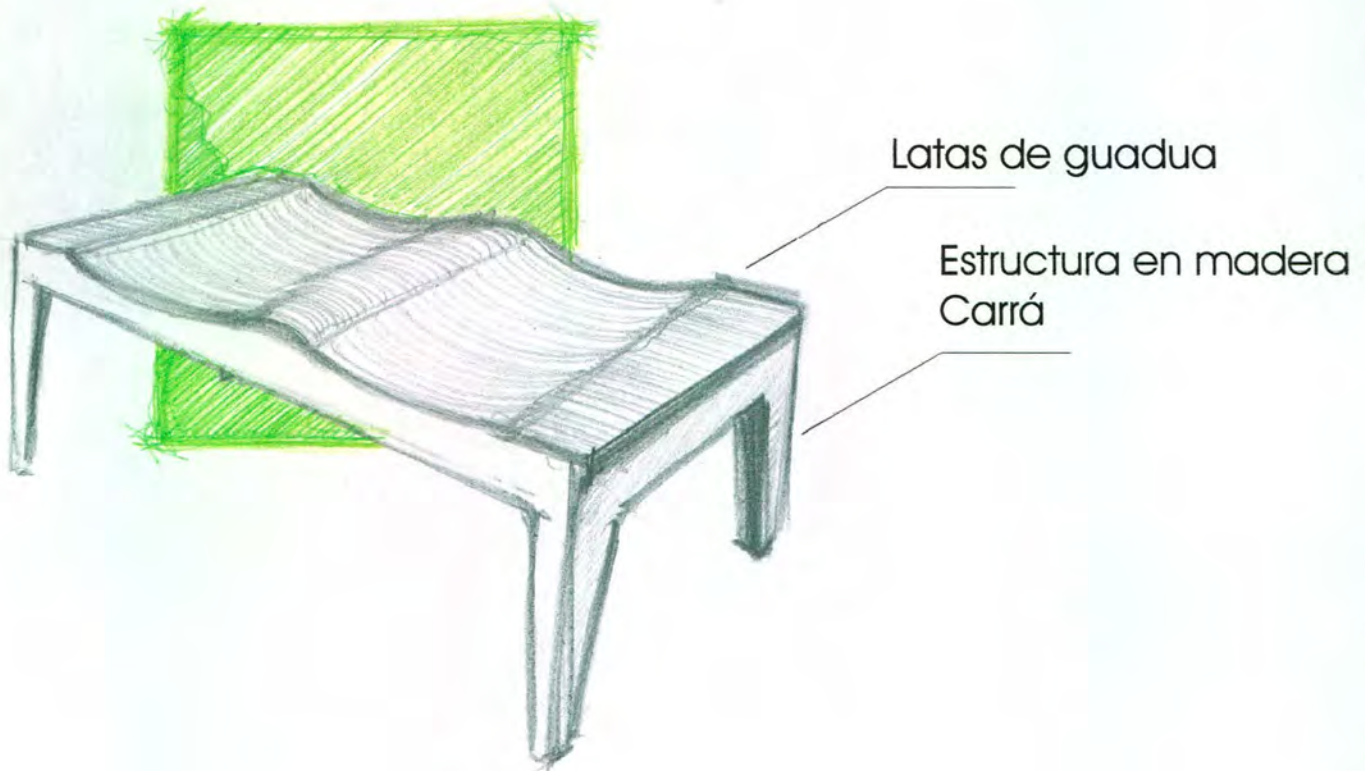

Pieza: banca	Artesano: Jhon Jairo Ocampo / Jorge Hernan Urrea
Nombre: concavo convexo	Grupo: Guadamor
Oficio: carpinteria	Departamento: Risaralda
Tecnica: taracea	Ciudad: Pereira
Materia Prima latas de guadua y madera carra	Localidad/vereda: Mundo Nuevo
Certificado Hecho a Mano Si <input type="checkbox"/> No <input type="checkbox"/>	Resguardo:

Dimensiones Generales:	Produccion mes: 4
Largo (cm) 120	Diametro (cm)
Ancho (cm) 60	Peso (gr)
Alto (cm) 40	Color 7508c
	Precio en Bogota:
	Unitario \$ 228.000
	Por mayor \$220.000

Observaciones: se realizo una variacion en la parte de la silla para dar una sensacion de movimiento al objeto.

Responsable: Alvaro Ivan Caro Fecha: Junio de 2004

Referente(s) Muestra Línea Empaque



Ministerio de Comercio, Industria y Turismo
artesanías de colombia s.a.

Dibujo y Planos
Técnicos

Código

Fecha 01-03-2004

Versión 1

Página 1 de 1



Subgerencia de Desarrollo - Centro de Diseño para la Artesanía y las Pymes

Artesanías de Colombia
Centro de Documentación CENDAR

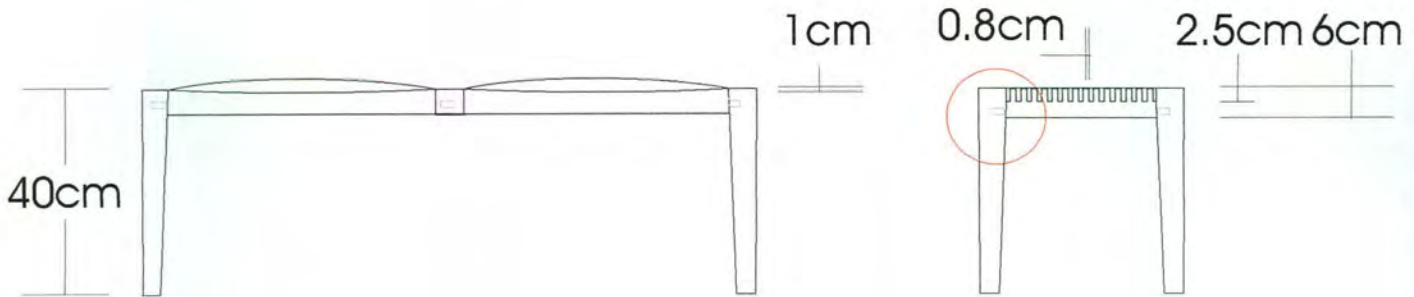
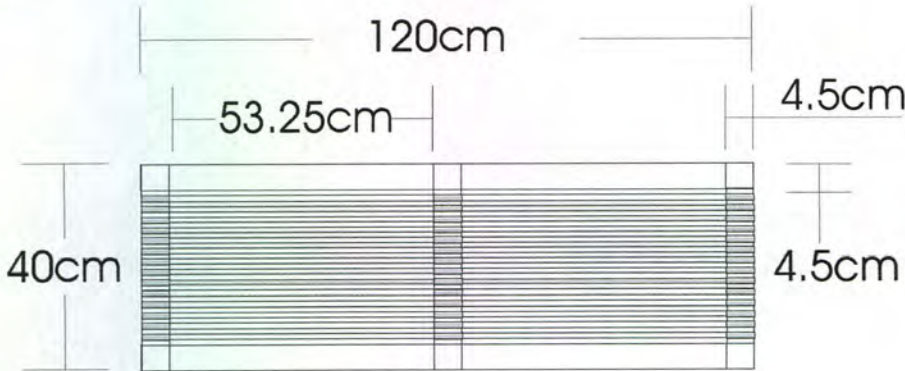

PIEZA: banca	LÍNEA: saia	ESC. (Cm):	PL.
NOMBRE: concavo convexo	REFERENCIA:		
OFICIO: carpintería	MATERIA PRIMA: latas de guadua y madera carra		
TÉCNICA: taracea			

PROCESO DE PRODUCCION: corte de la materia prima, preservado, dimensionamiento de piezas, armado, ensamblado, pegues y ajustes, acabados lijás y aplicacion de sellador y laca semimate.

OBSERVACIONES: la madera y las latas de guadua deben tener contenidos de humedad minimo del 12 %, las superficies deben estar libres de aristas vivas, no se deben presentar manchas por pegantes o chorrones de pintura, tener en cuenta los parametros de calidad establecidos en el documento referencial de la Guadua

RESPONSABLE: D.I. Alvaro Ivan Caro FECHA: Junio de 2004

REFERENTE(S) MUESTRA LÍNEA EMPAQUE



Ministerio de Comercio, Industria y Turismo
artesanías de Colombia s.a.

Dibujo y Planos
Técnicos

Código

Fecha 01-03-2004

Versión 1

Página 1 de 1



Subgerencia de Desarrollo - Centro de Diseño para la Artesanía y las Pymes

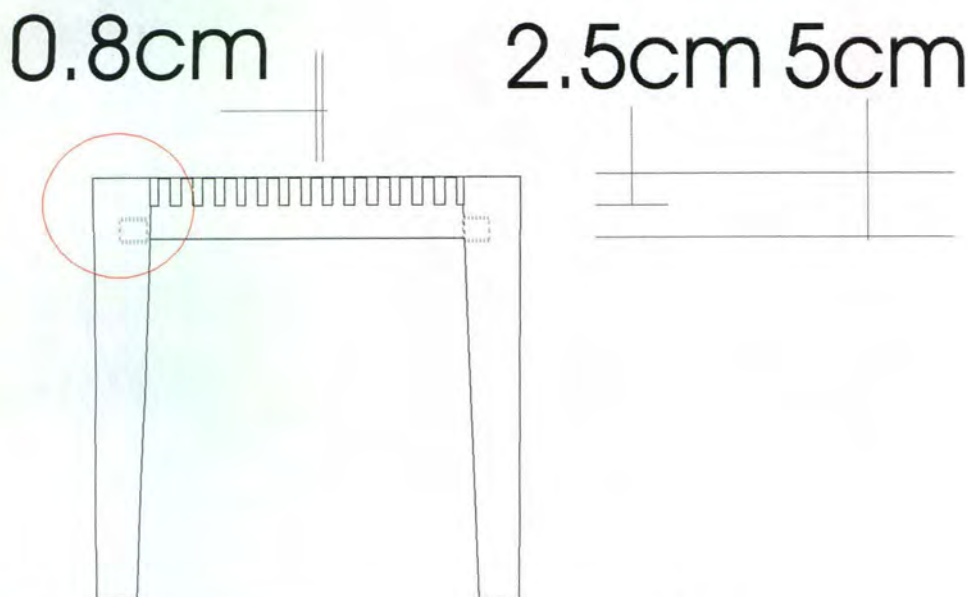
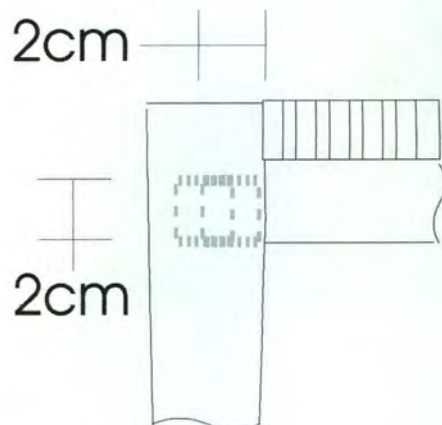

PIEZA: banca	LÍNEA: sala	ESC. (Cm): PL.
NOMBRE: concavo convexo	REFERENCIA:	
OFICIO: carpintería	MATERIA PRIMA: latas de guadua y madera carra	
TÉCNICA: taracea		

PROCESO DE PRODUCCION: corte de la materia prima, preservado, dimensionamiento de piezas, armado, ensamblado, pegues y ajustes, acabados lijás y aplicación de sellador y laca semimate.

OBSERVACIONES: la madera y las latas de guadua deben tener contenidos de humedad mínimo del 12 %, las superficies deben estar libres de aristas vivas, no se deben presentar manchas por pegantes o chorriones de pintura, tener en cuenta los parámetros de calidad establecidos en el documento referencial de la Guadua

RESPONSABLE: D.I. Alvaro Ivan Caro FECHA: Junio de 2004

REFERENTE(S) MUESTRA LÍNEA EMPAQUE



Ficha de Producto

Código

Fecha 01-03-2004

Versión 1

Página 1 de 1



Subgerencia de Desarrollo - Centro de Diseño para la Artesanía y las Pymes

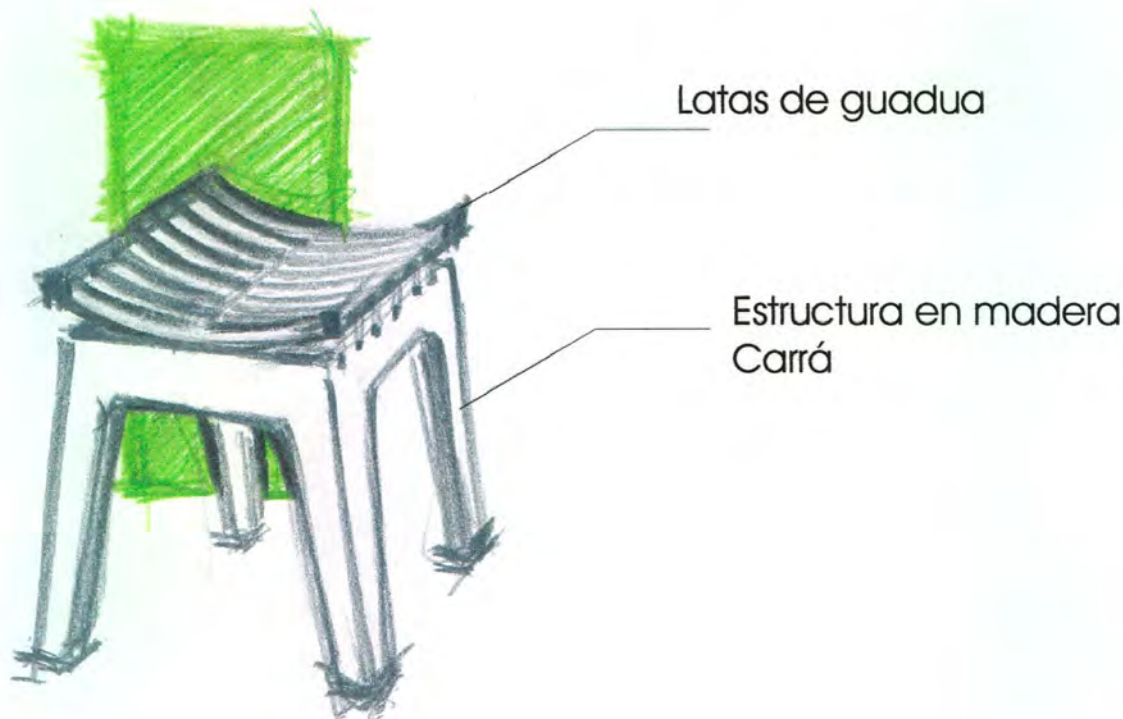

Pieza: banca corta	Artesano: Hernan Rodriguez Nieto
Nombre: concavo	Grupo: cero Vegetal
Oficio: carpintería	Departamento: Quindio
Técnica: taracea	Ciudad: Armenia
Materia Prima latas de guadua y madera carra	Localidad/vereda: Circacia
Certificado Hecho a Mano Si <input type="checkbox"/> No <input type="checkbox"/>	Resguardo:

Dimensiones Generales:	Produccion mes: 5
Largo (cm) 120	Diametro (cm)
Ancho (cm) 40	Peso (gr) 2000
Alto (cm) 40	Color 4705c
	Precio en Bogota:
	Unitario \$ 99.750
	Por mayor \$95.000

Observaciones: para el ajuste de las latas a la base de la banca se recomienda usar un pegante a base de PVA y si es necesario reforzar la union con tarugos.

Responsable: Alvaro Ivan Caro Fecha: Junio de 2004

Referente(s) Muestra Línea Empaque

Subgerencia de Desarrollo - Centro de Diseño para la Artesanía y las Pymes

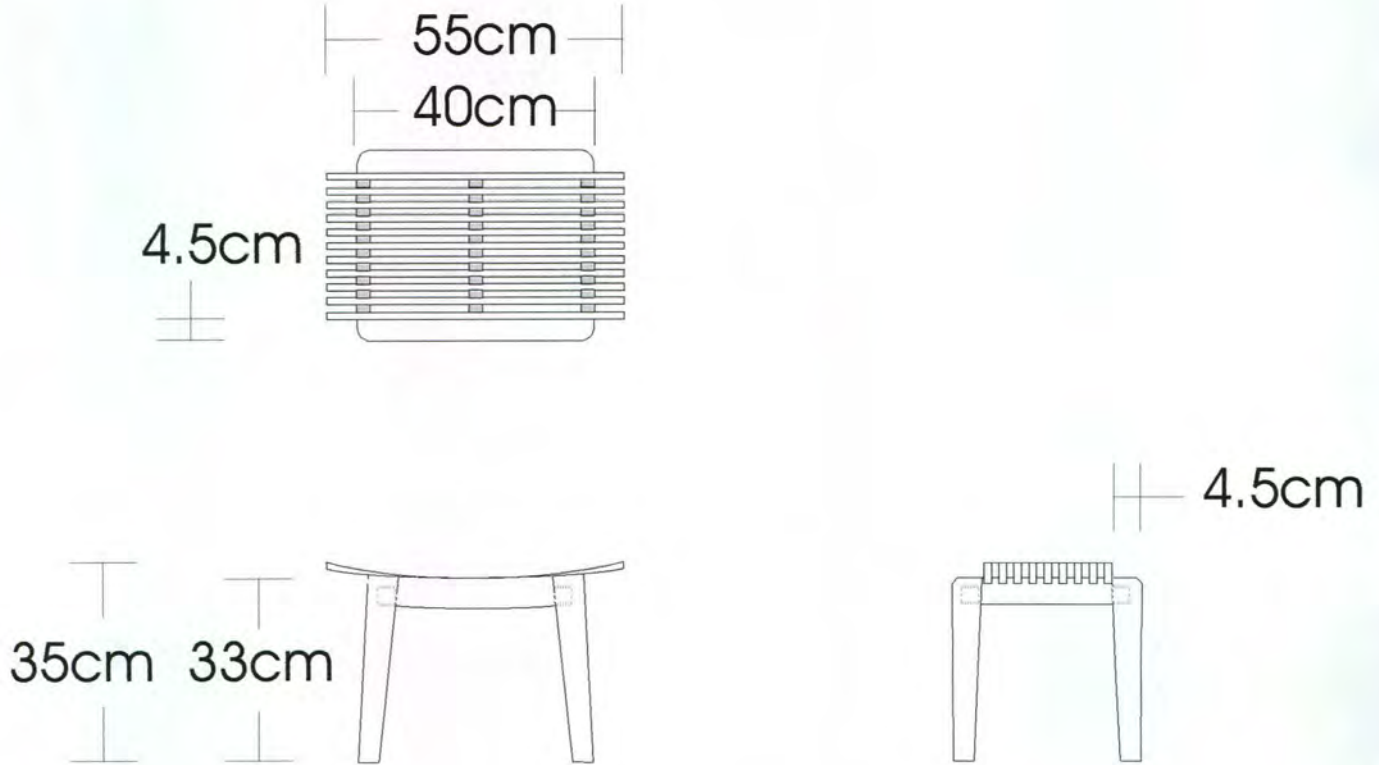

PIEZA: banca corta	LÍNEA: jardín	ESC. (Cm): PL.
NOMBRE: concava	REFERENCIA:	
OFICIO: carpintería	MATERIA PRIMA: latas de guadua y madera carra	
TÉCNICA: taracea		

PROCESO DE PRODUCCION: corte de la materia prima, preservado, carbonizado de las latas en autoclave, dimensionamiento de piezas, armado, ensamblado, pegues y ajustes, acabados lijados y aplicación de sellador y laca semimate.

OBSERVACIONES: la madera y las latas de guadua deben tener contenidos de humedad mínimo del 12 %, las superficies deben estar libres de aristas vivas, no se deben presentar manchas por pegantes o chorrones de pintura, tener en cuenta los parámetros de calidad establecidos en el documento referencial de la Guadua

RESPONSABLE: D.I. Alvaro Ivan Caro

FECHA: Junio de 2004

REFERENTE(S) MUESTRA LÍNEA EMPAQUE



Ministerio de Comercio, Industria y Turismo
artesañas de Colombia s.a.

Dibujo y Planos
Técnicos

Código

Fecha 01-03-2004

Versión 1

Página 1 de 1



Subgerencia de Desarrollo - Centro de Diseño para la Artesanía y las Pymes

2cm

2cm

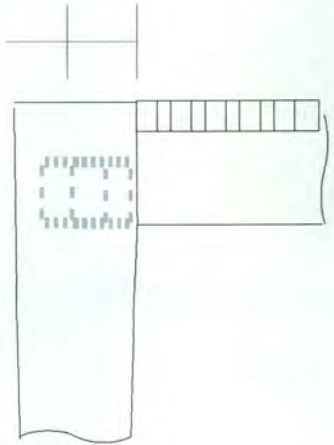

2cm

0.6cm 4.5cm

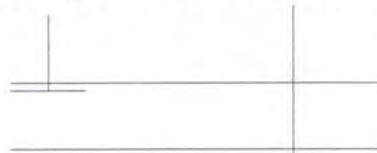
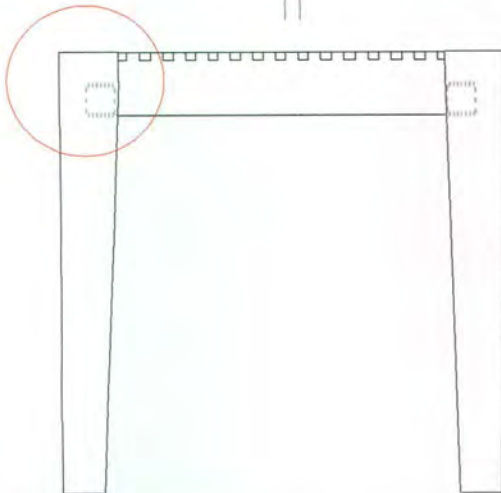

PIEZA: banca corta	LÍNEA: jardín	ESC. (Cm):	PL.
NOMBRE: concava	REFERENCIA:		
OFICIO: carpintería	MATERIA PRIMA: latas de guadua y madera carra		
TÉCNICA: taracea			

PROCESO DE PRODUCCION: corte de la materia prima, preservado, carbonizado de las latas en autoclave, dimensionamiento de piezas, armado, ensamblado, pegues y ajustes, acabados lijados y aplicacion de sellador y laca semimate.

OBSERVACIONES: la madera y las latas de guadua deben tener contenidos de humedad minimo del 12 %, las superficies deben estar libres de aristas vivas, no se deben presentar manchas por pegantes o chorriones de pintura, tener en cuenta los parametros de calidad establecidos en el documento referencial de la Guadua

RESPONSABLE: D.I. Alvaro Ivan Caro

FECHA: Junio de 2004

REFERENTE(S) MUESTRA LÍNEA EMPAQUE



Ministerio de Comercio, Industria y Turismo
artesañas de colombia s.a.

Dibujo y Planos
Técnicos

Código

Fecha 01-03-2004

Versión 1

Página 1 de 1

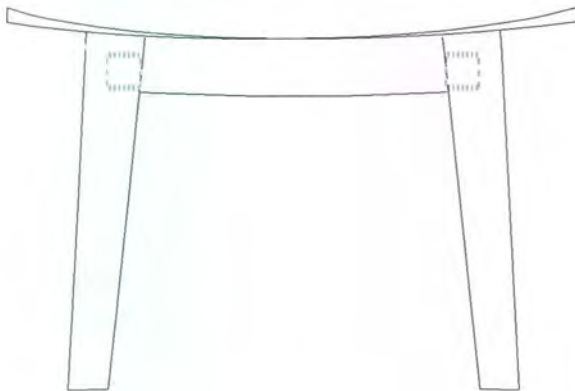
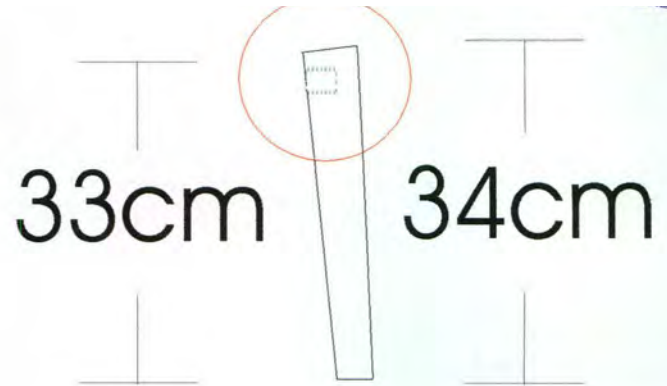

PIEZA: banca corta	LÍNEA: jardin	ESC. (Cm): PL.
NOMBRE: concava	REFERENCIA:	
OFICIO: carpintería	MATERIA PRIMA: latas de guadua y madera carra	
TÉCNICA: taracea		

PROCESO DE PRODUCCION: corte de la materia prima, preservado, carbonizado de las latas en autoclave, dimensionamiento de piezas, armado, ensamblado, pegues y ajustes, acabados lijás y aplicación de sellador y laca semimate.

OBSERVACIONES: la madera y las latas de guadua deben tener contenidos de humedad mínimo del 12 %, las superficies deben estar libres de aristas vivas, no se deben presentar manchas por pegantes o chorriones de pintura, tener en cuenta los parametros de calidad establecidos en el documento referencial de la Guadua

RESPONSABLE: D.I. Alvaro Ivan Caro

FECHA: Junio de 2004

REFERENTE(S)

MUESTRA
 LÍNEA
 EMPAQUE

Subgerencia de Desarrollo - Centro de Diseño para la Artesanía y las Pymes

Latas de guadua
curvadas en el
espaldar del cabecero

Estructura en madera
Carrá

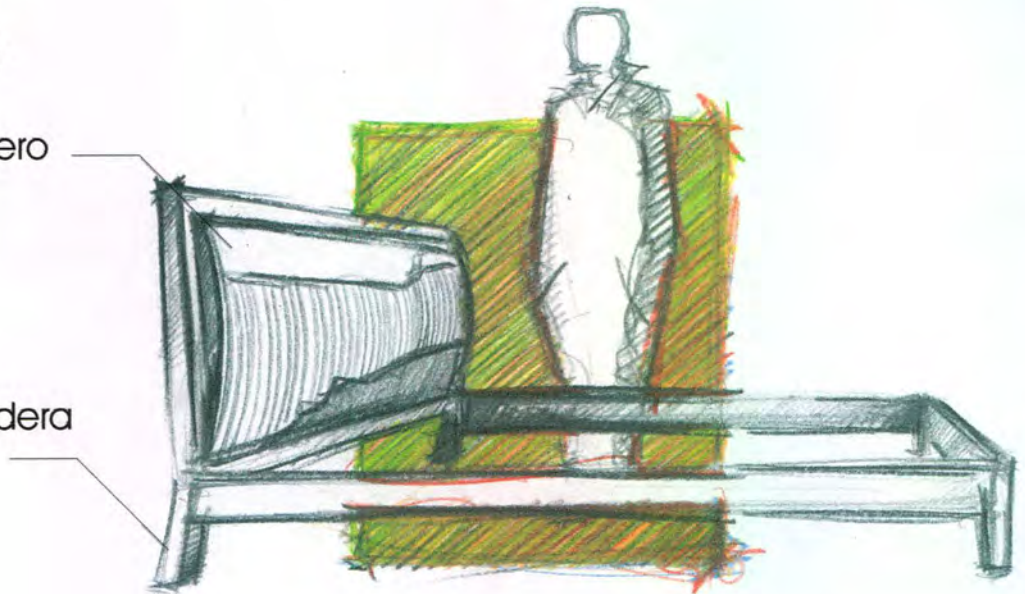

Pieza: cama	Artesano: Carlos Moreno
Nombre: ergonomica	Grupo: California
Oficio: carpinteria	Departamento: Quindio
Tecnica: taracea	Ciudad: Armenia
Materia Prima latas de guadua y madera de carra	Localidad/vereda:
Certificado Hecho a Mano Si <input type="checkbox"/> No <input type="checkbox"/>	Resguardo:

Dimensiones Generales:	Produccion mes: 1
Largo (cm) 180	Diametro (cm)
Ancho (cm) 150	Peso (gr) 5000
Alto (cm) 40	Color 727c
	Precio en Bogota:
	Unitario \$640.000
	Por mayor \$630.000

Observaciones: las latas deben apoyarse sobre un triplex para darle la orma necesaria a las latas, se deben asegurar con tarugo y pegadas con adhesivo a base de PVA.

Responsable: D.I. Alvaro Ivan Caro

Fecha: Junio de 2004

Referente(s) Muestra Línea Empaque



Ministerio de Comercio, Industria y Turismo
artesañas de Colombia s.a.

Dibujo y Planos
Técnicos

Código

Fecha 01-03-2004

Versión 1

Página 1 de 1



Subgerencia de Desarrollo - Centro de Diseño para la Artesanía y las Pymes

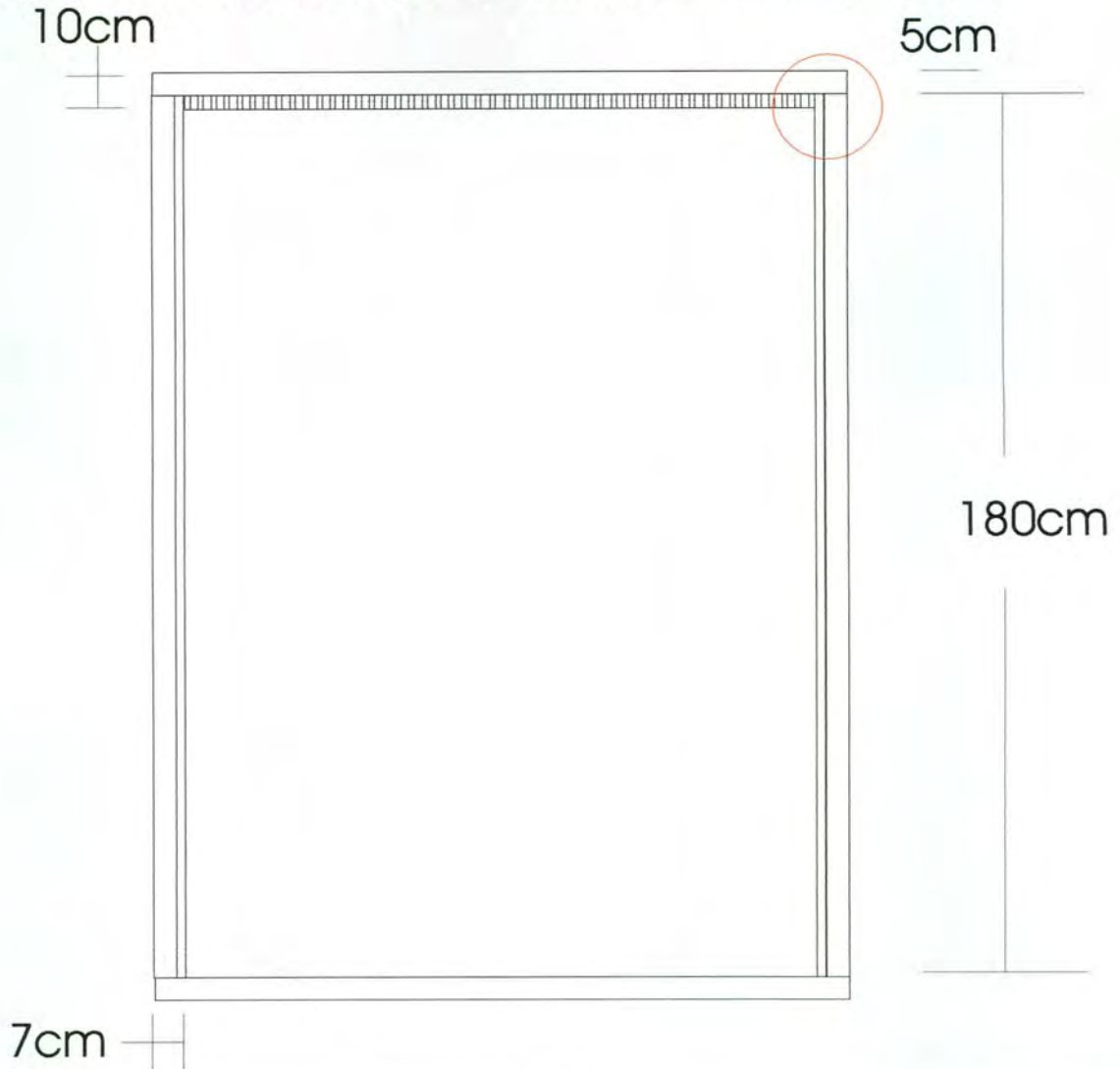

PIEZA: cama	LÍNEA: alcoba	ESC. (Cm):	PL.
NOMBRE: ergonomica	REFERENCIA:		
OFICIO: carpinteria	MATERIA PRIMA: latas de guadua y madera carra		
TÉCNICA: taracea			

PROCESO DE PRODUCCION: corte de la materia prima, preservado, blanqueado de las latas con pentaboratos, dimensionamiento de piezas, armado, ensamblado, pegues y ajustes, acabados lijás y aplicacion de sellador y laca semimate.

OBSERVACIONES: la madera y las latas de guadua deben tener contenidos de humedad minimo del 12 %, las superficies deben estar libres de aristas vivas, no se deben presentar manchas por pegantes o chorrones de pintura, tener en cuenta los parametros de calidad establecidos en el documento referencial de la Guadua

RESPONSABLE: D.I. Alvaro Ivan Caro FECHA: Junio de 2004

REFERENTE(S) MUESTRA LÍNEA EMPAQUE

Subgerencia de Desarrollo - Centro de Diseño para la Artesanía y las Pymes

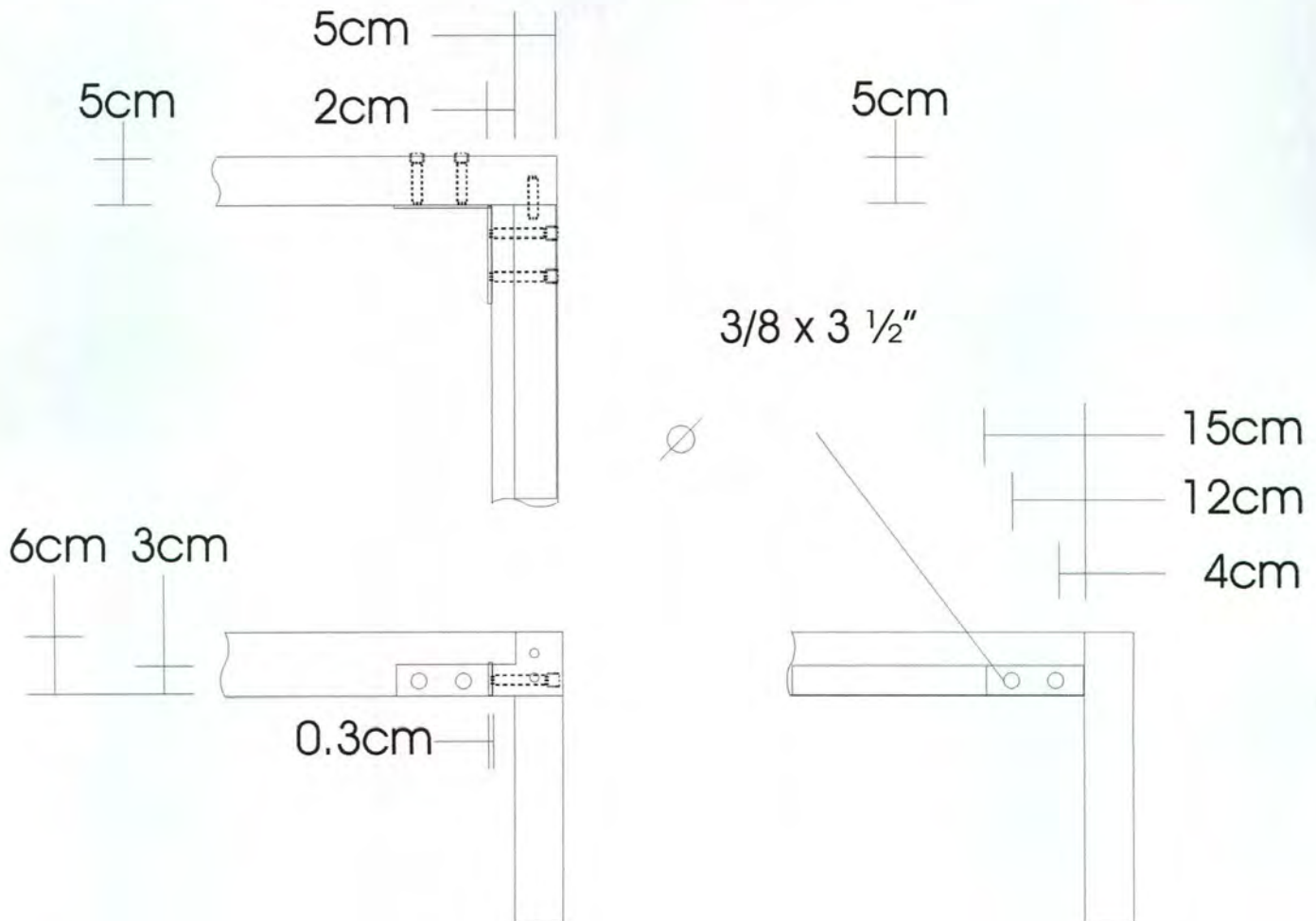

PIEZA: cama	LÍNEA: alcoba	ESC. (Cm):	PL.
NOMBRE: ergonomica	REFERENCIA:		
OFICIO: carpinteria	MATERIA PRIMA: latas de guadua y madera carra		
TÉCNICA: taracea			

PROCESO DE PRODUCCION: corte de la materia prima, preservado, blanqueado de las latas con pentaboratos, dimensionamiento de piezas, armado, ensamblado, pegues y ajustes, acabados lijás y aplicacion de sellador y laca semimate.

OBSERVACIONES: la madera y las latas de guadua deben tener contenidos de humedad minimo del 12 %, las superficies deben estar libres de aristas vivas, no se deben presentar manchas por pegantes o chorrones de pintura, tener en cuenta los parametros de calidad establecidos en el documento referencial de la Guadua

RESPONSABLE: D.I. Alvaro Ivan Caro FECHA: Junio de 2004

REFERENTE(S) MUESTRA LÍNEA EMPAQUE



Dibujo y Planos
Técnicos

Código

Fecha 01-03-2004

Versión 1

Página 1 de 1



Subgerencia de Desarrollo - Centro de Diseño para la Artesanía y las Pymes

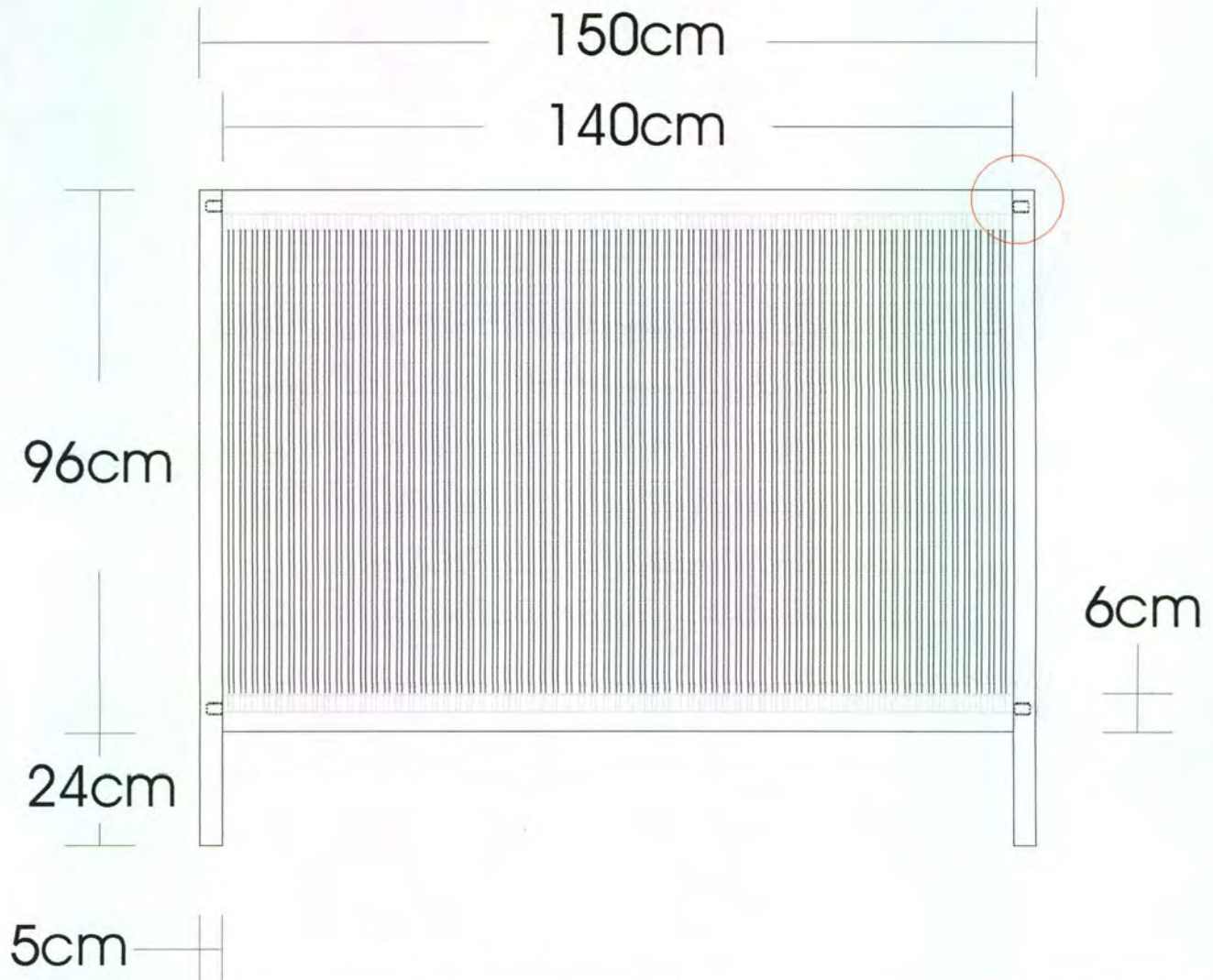

PIEZA: cama	LÍNEA: alcoba	ESC. (Cm):	PL.
NOMBRE: ergonomica	REFERENCIA:		
OFICIO: carpinteria	MATERIA PRIMA: latas de guadua y madera carra		
TÉCNICA: taracea			

PROCESO DE PRODUCCION: corte de la materia prima, preservado, blanqueado de las latas con pentaboratos, dimensionamiento de piezas, armado, ensamblado, pegues y ajustes, acabados lijás y aplicacion de sellador y laca semimate.

OBSERVACIONES: la madera y las latas de guadua deben tener contenidos de humedad minimo del 12 %, las superficies deben estar libres de aristas vivas, no se deben presentar manchas por pegantes o chorriones de pintura, tener en cuenta los parametros de calidad establecidos en el documento referencial de la Guadua

RESPONSABLE: D.I. Alvaro Ivan Caro FECHA: Junio de 2004

REFERENTE(S) MUESTRA LÍNEA EMPAQUE



Dibujo y Planos
Técnicos

Código

Fecha 01-03-2004

Versión 1

Página 1 de 1



Subgerencia de Desarrollo - Centro de Diseño para la Artesanía y las Pymes

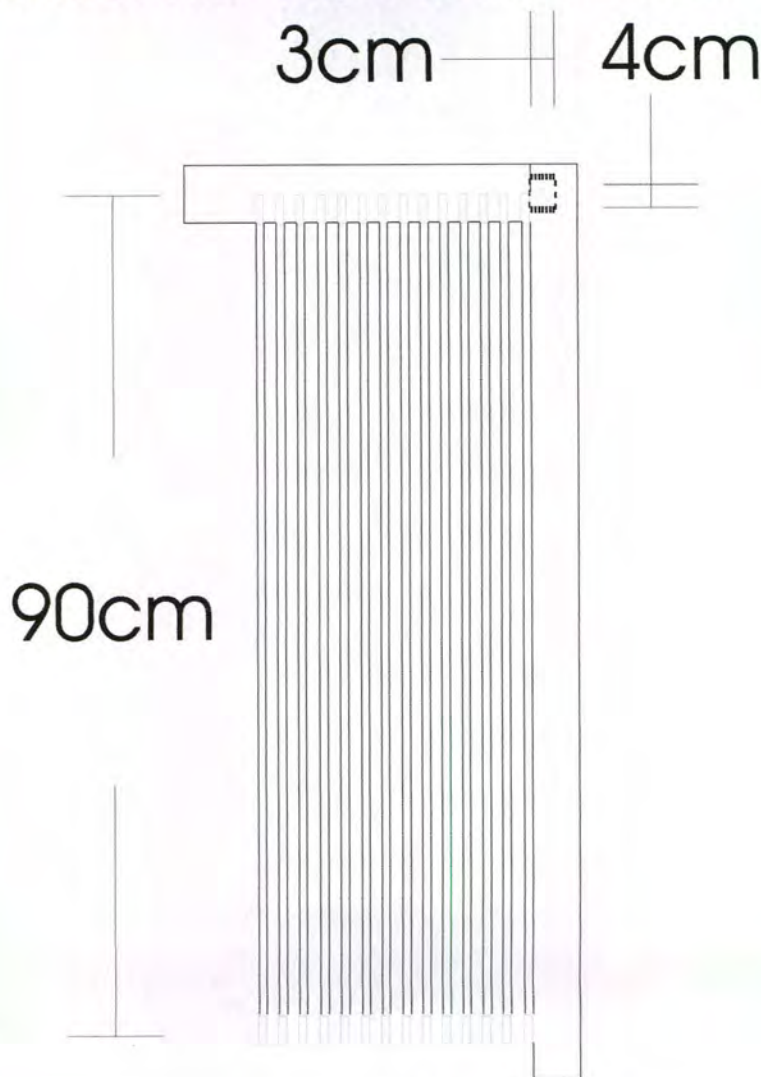

Artesanías de Colombia
Centro de Documentación CENDAR

PIEZA: cama	LÍNEA: alcoba	ESC. (Cm):	PL.
NOMBRE: ergonomica	REFERENCIA:		
OFICIO: carpinteria	MATERIA PRIMA: latas de guadua y madera carra		
TÉCNICA: taracea			

PROCESO DE PRODUCCION: corte de la materia prima, preservado, blanqueado de las latas con pentaboratos, dimensionamiento de piezas, armado, ensamblado, pegues y ajustes, acabados lijás y aplicacion de sellador y laca semimate.

OBSERVACIONES: la madera y las latas de guadua deben tener contenidos de humedad mínimo del 12 %, las superficies deben estar libres de aristas vivas, no se deben presentar manchas por pegantes o chorrones de pintura, tener en cuenta los parametros de calidad establecidos en el documento referencial de la Guadua

RESPONSABLE: D.I. Alvaro Ivan Caro

FECHA: Junio de 2004

REFERENTE(S) MUESTRA LÍNEA EMPAQUE



Ministerio de Comercio, Industria y Turismo
artesanías de Colombia s.a.

Dibujo y Planos
Técnicos

Código

Fecha 01-03-2004

Versión 1

Página 1 de 1



Subgerencia de Desarrollo - Centro de Diseño para la Artesanía y las Pymes

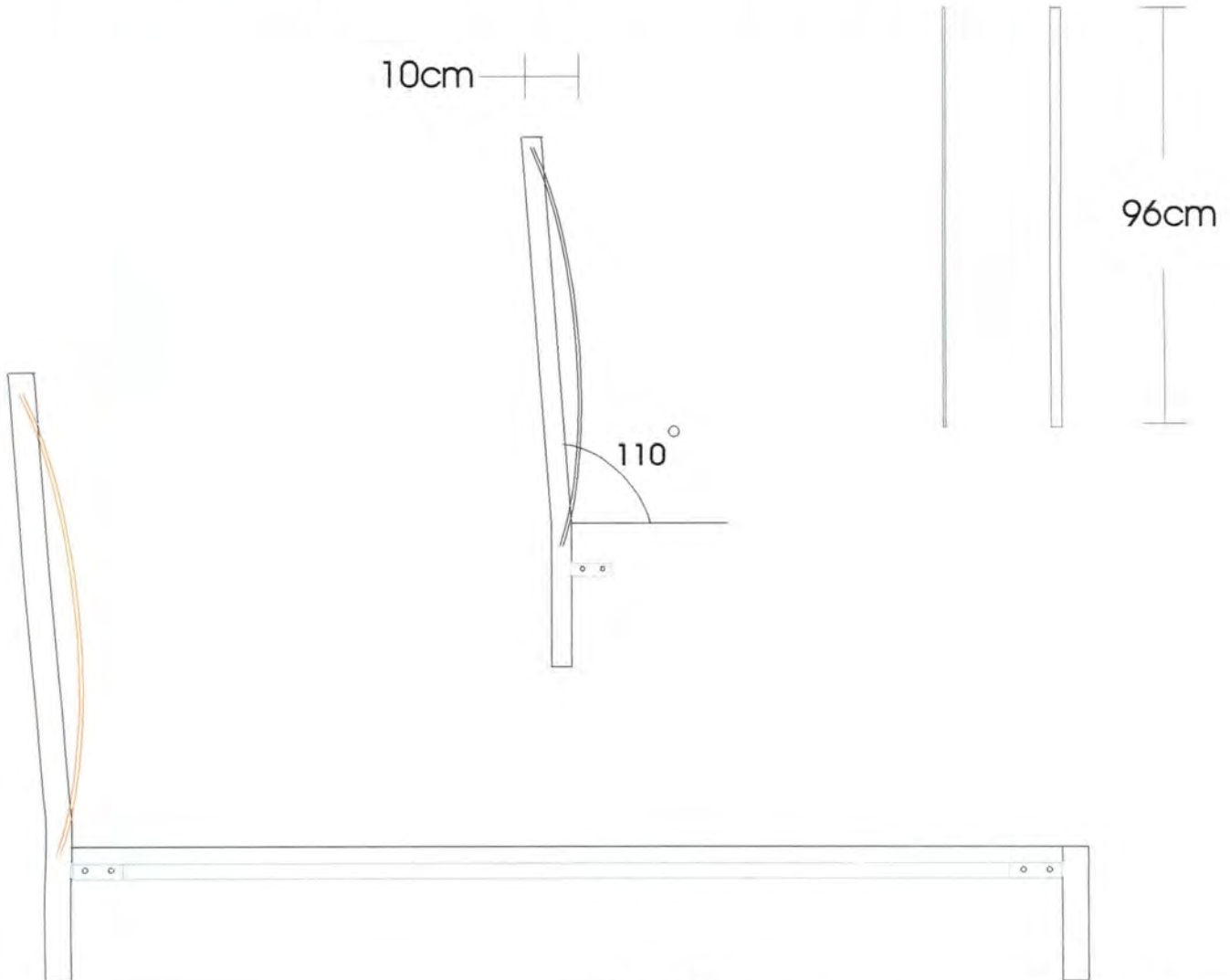

PIEZA: cama	LÍNEA: alcoba	ESC. (Cm):	PL.
NOMBRE: ergonomica	REFERENCIA:		
OFICIO: carpinteria	MATERIA PRIMA: latas de guadua y madera carra		
TÉCNICA: taracea			

PROCESO DE PRODUCCION: corte de la materia prima, preservado, blanqueado de las latas con pentaboratos, dimensionamiento de piezas, armado, ensamblado, pegues y ajustes, acabados lijás y aplicacion de sellador y laca semimate.

OBSERVACIONES: la madera y las latas de guadua deben tener contenidos de humedad minimo del 12 %, las superficies deben estar libres de aristas vivas, no se deben presentar manchas por pegantes o chorrones de pintura, tener en cuenta los parametros de calidad establecidos en el documento referencial de la Guadua

RESPONSABLE: D.I. Alvaro Ivan Caro

FECHA: Junio de 2004

REFERENTE(S)

MUESTRA
 LÍNEA
 EMPAQUE



Ministerio de Comercio, Industria y Turismo
artesanías de Colombia s.a.

Dibujo y Planos
Técnicos

Código

Fecha 01-03-2004

Versión 1

Página 1 de 1



Subgerencia de Desarrollo - Centro de Diseño para la Artesanía y las Pymes

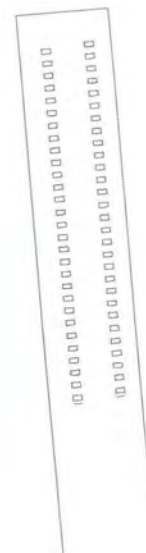
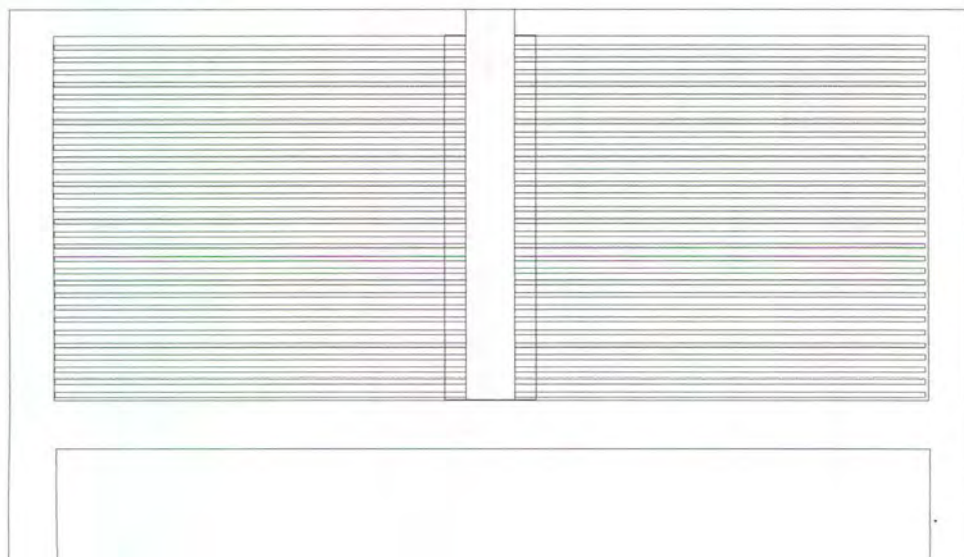
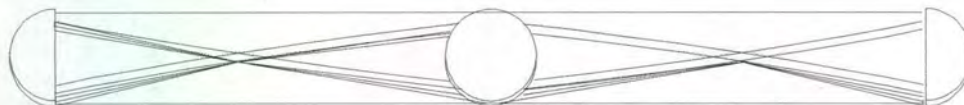

PIEZA: cama 2	LÍNEA:alcoba	ESC. (Cm):	PL.
NOMBRE:ergonomica	REFERENCIA:		
OFICIO:carpinteria	MATERIA PRIMA: latas de guadua y madera carra		
TÉCNICA:taracea			

PROCESO DE PRODUCCION: corte de la materia prima, preservado, dimensionamiento de piezas, armado, ensamblado, pegues y ajustes, acabados lijas y aplicacion de sellador y laca semimate.

OBSERVACIONES: la madera y la guadua deben tener contenidos de humedad minimo del 12 %, las superficies deben estar libres de aristas vivas, no se deben presentar manchas por pegantes o chorriones de pintura, tener en cuenta los parametros de calidad establecidos en el documento referencial de la Guadua.

RESPONSABLE: D.I. Alvaro Ivan Caro FECHA: Junio de 2004

REFERENTE(S) MUESTRA LÍNEA EMPAQUE



Ministerio de Comercio, Industria y Turismo
artesañas de Colombia s.a.

Dibujo y Planos
Técnicos

Código

Fecha 01-03-2004

Versión 1

Página 1 de 1



Subgerencia de Desarrollo - Centro de Diseño para la Artesanía y las Pymes

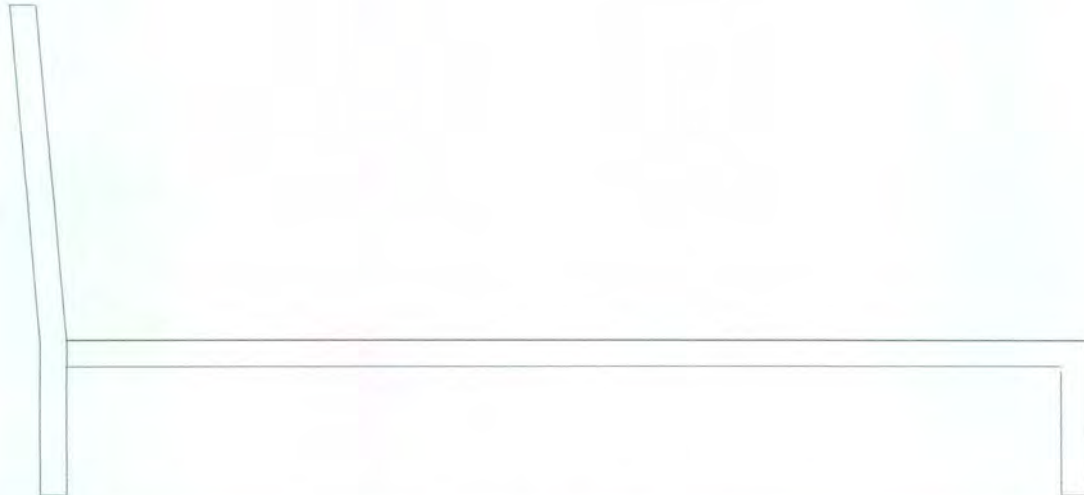

PIEZA: cama 3	LÍNEA: alcoba	ESC. (Cm):	PL.
NOMBRE: ergonomica	REFERENCIA:		
OFICIO: carpinteria	MATERIA PRIMA: latas de guadua y madera carra		
TÉCNICA: taracea			

PROCESO DE PRODUCCION: corte de la materia prima, preservado, dimensionamiento de piezas, armado, ensamblado, pegues y ajustes, acabados lijados y aplicacion de sellador y laca semimate.

OBSERVACIONES: la madera y la guadua deben tener contenidos de humedad minimo del 12 %, las superficies deben estar libres de aristas vivas, no se deben presentar manchas por pegantes o chorriones de pintura, tener en cuenta los parametros de calidad establecidos en el documento referencial de la Guadua.

RESPONSABLE: D.I. Alvaro Ivan Caro FECHA: Junio de 2004

REFERENTE(S) MUESTRA LÍNEA EMPAQUE



Ministerio de Comercio, Industria y Turismo
artesanías de Colombia s.a.

Dibujo y Planos
Técnicos

Código

Fecha 01-03-2004

Versión 1

Página 1 de 1



Subgerencia de Desarrollo - Centro de Diseño para la Artesanía y las Pymes

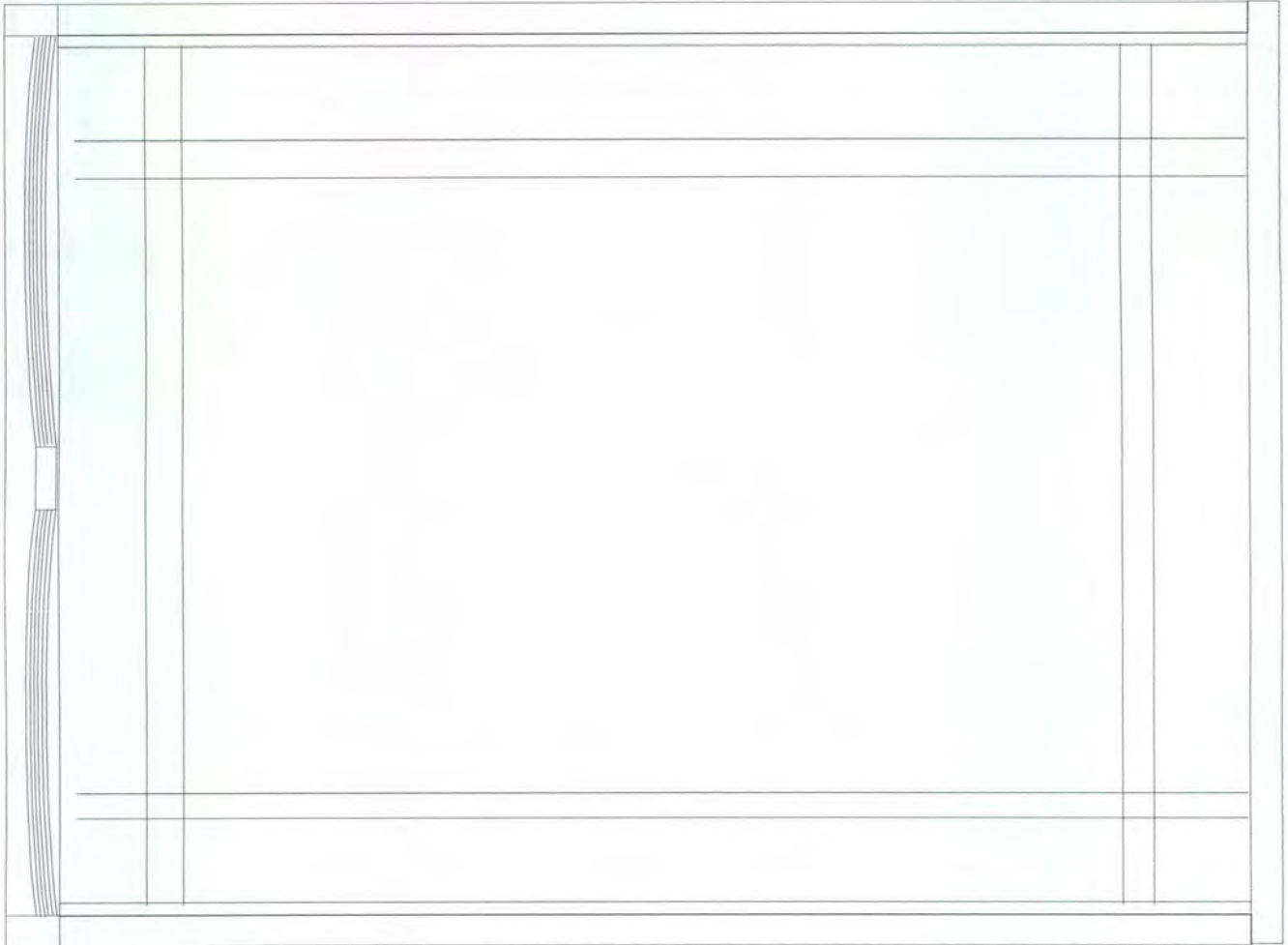

PIEZA: cama 3	LÍNEA: alcoba	ESC. (Cm): PL.
NOMBRE: ergonomica	REFERENCIA:	
OFICIO: carpinteria	MATERIA PRIMA: latas de guadua y madera carra	
TÉCNICA: taracea		

PROCESO DE PRODUCCION: corte de la materia prima, preservado, dimensionamiento de piezas, armado, ensamblado, pegues y ajustes, acabados lijás y aplicación de sellador y laca semimate.

OBSERVACIONES: la madera y la guadua deben tener contenidos de humedad mínimo del 12 %, las superficies deben estar libres de aristas vivas, no se deben presentar manchas por pegantes o chorriones de pintura, tener en cuenta los parámetros de calidad establecidos en el documento referencial de la Guadua.

RESPONSABLE: D.I. Alvaro Ivan Caro	FECHA: Junio de 2004
------------------------------------	----------------------

REFERENTE(S) MUESTRA LÍNEA EMPAQUE



Ministerio de Comercio, Industria y Turismo
artesanías de colombia s.a.

Ficha de Producto

Código

Fecha 01-03-2004

Versión 1

Página 1 de 1



Subgerencia de Desarrollo - Centro de Diseño para la Artesanía y las Pymes

Artesanías de Colombia

Centro de Documentación CENDAR

Modulo contenedor

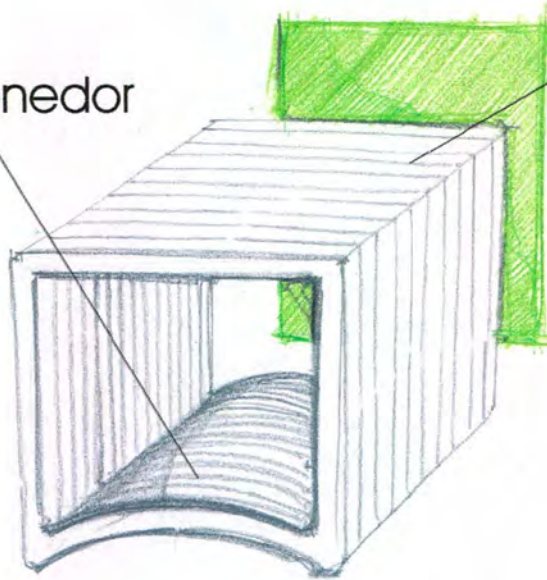

Latas de guadua



Pieza: mesas de noche	Artesano: Hernan Nieto o Julian Ospina
Nombre: equilatero	Grupo: Acero Vegetal o Colguadua
Oficio: carpinteria	Departamento: Quindio
Tecnica: taracea	Ciudad: Armenia
Materia Prima latas de guadua	Localidad/vereda:
Certificado Hecho a Mano Si <input type="checkbox"/> No <input type="checkbox"/>	Resguardo:

Dimensiones Generales:	Produccion mes: 10
Largo (cm) 45	Diametro (cm)
Ancho (cm) 45	Peso (gr) 800
Alto (cm) 40	Color 4705 c
	Precio en Bogota: Unitario \$ 100.000 Por mayor \$ 95.000

Observaciones: se rediseño por problemas de produccion quedando en forma de cubo para facilitar el trabajo.

Responsable: D.I. Alvaro Ivan Caro Fecha: Junio de 2004

Referente(s) Muestra Línea Empaque



Ministerio de Comercio, Industria y Turismo
artesañas de Colombia s.a.

Dibujo y Planos
Técnicos

Código

Fecha 01-03-2004

Versión 1

Página 1 de 1



Subgerencia de Desarrollo - Centro de Diseño para la Artesanía y las Pymes

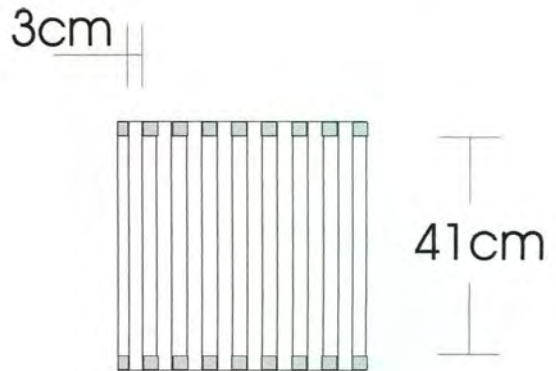
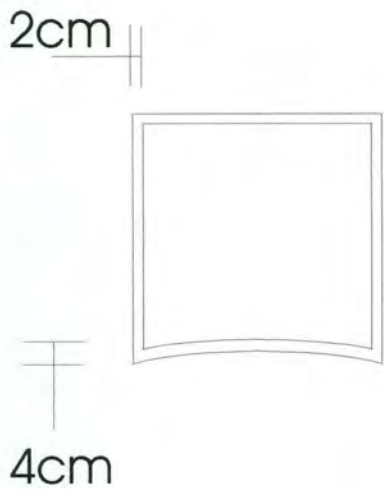
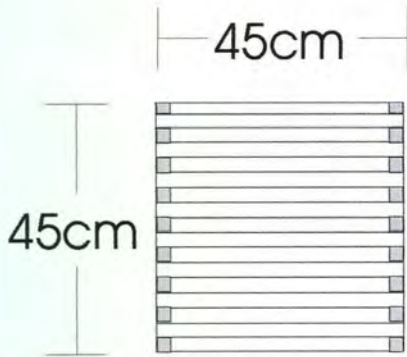

PIEZA: mesa de noche	LÍNEA: alcoba	ESC. (Cm): PL.
NOMBRE: equilatero	REFERENCIA:	
OFICIO: carpinteria	MATERIA PRIMA: latas de guadua	
TÉCNICA: taracea		

PROCESO DE PRODUCCION: corte de la materia prima, preservado, ensamble, acabado con lija 400 a 600 sellador y laca semimate.

OBSERVACIONES: la madera y la guadua deben tener contenidos de humedad minimo del 12 %, las superficies deben estar libres de aristas vivas, no se deben presentar manchas por pegantes o chorriones de pintura, tener en cuenta los parametros de calidad establecidos en el documento referencial de la Guadua.

RESPONSABLE: D.I. Alvaro Ivan Caro

FECHA: Junio de 2004

REFERENTE(S) MUESTRA LÍNEA EMPAQUE



Ministerio de Comercio, Industria y Turismo
artesanías de colombia s.a.

Ficha de Producto

Código

Fecha 01-03-2004

Versión 1

Página 1 de 1



Subgerencia de Desarrollo - Centro de Diseño para la Artesanía y las Pymes



Pieza: puff	Artesano: Julian Ospina
Nombre: geometricos	Grupo: Colguadua
Oficio: carpinteria	Departamento: Quindio
Tecnica: taracea	Ciudad: Armenia
Materia Prima latas de guadua y madera	Localidad/vereda:
Certificado Hecho a Mano Si <input type="checkbox"/> No <input type="checkbox"/>	Resguardo:

Dimensiones Generales:	Produccion mes: 10
Largo (cm) 40	Diametro (cm)
Ancho (cm) 40	Peso (gr) 900
Alto (cm) 35	Color 478c
	Precio en Bogota:
	Unitario \$120.000
	Por mayor \$110.000

Observaciones: se rediseño por problemas en la produccion se propuso hacerlos cuadrados con un textil de algodón.

Responsable: Alvaro Ivan Caro Fecha: Junio de 2004

Referente(s) Muestra Línea Empaque

112



Ministerio de Comercio, Industria y Turismo
artesanías de Colombia s.a.

Dibujo y Planos
Técnicos

Código

Fecha 01-03-2004

Versión 1

Página 1 de 1



Subgerencia de Desarrollo - Centro de Diseño para la Artesanía y las Pymes

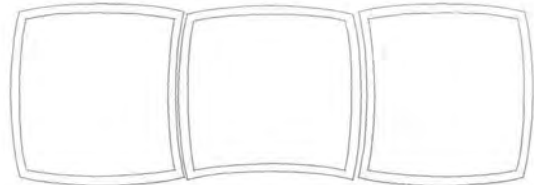
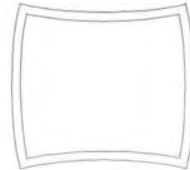
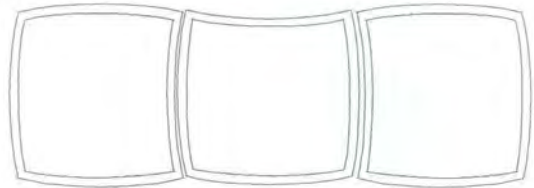
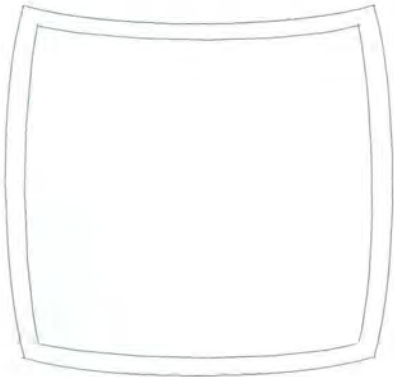

PIEZA: puff	LÍNEA: sala	ESC. (Cm):	PL.
NOMBRE:geometricos	REFERENCIA:		
OFICIO:carpintería	MATERIA PRIMA: latas de guadua y madera		
TÉCNICA:taracea			

PROCESO DE PRODUCCION: corte de la materia prima, preservado, ensamble, acabado con lija 400 a 600 sellador y laca semimate..

OBSERVACIONES: la madera y la guadua deben tener contenidos de humedad minimo del 12 %, las superficies deben estar ibres de aristas vivas, no se deben presentar manchas por pegantes o chorriones de pintura, tener en cuenta los parametros de calidad establecidos en el documento referencial de la Guadua.

RESPONSABLE: _____ FECHA: _____

REFERENTE(S) MUESTRA LÍNEA EMPAQUE

Subgerencia de Desarrollo - Centro de Diseño para la Artesanía y las Pymes

Artesanías de Colombia
Centro de Documentación CENDAR

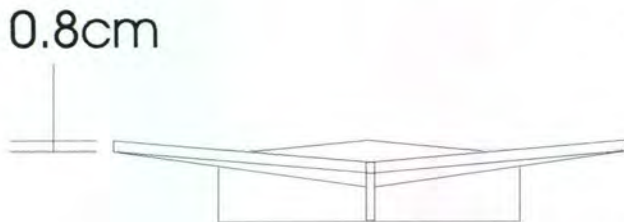
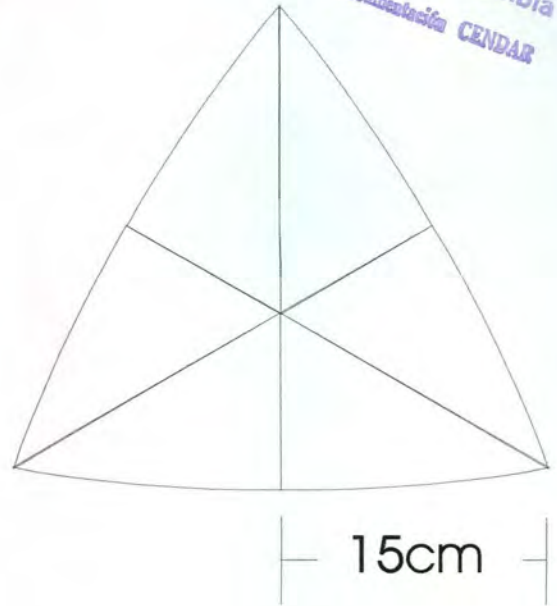
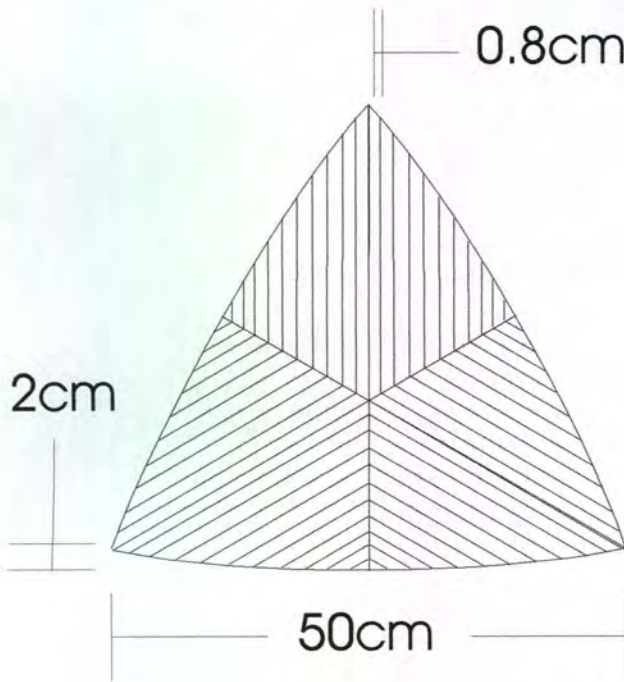

PIEZA: frutero	LÍNEA: mesa y cocina	ESC. (Cm):	PL.
NOMBRE: triangulo	REFERENCIA:		
OFICIO: carpintería	MATERIA PRIMA: latas de guadua carbonizadas		
TÉCNICA: taracea			

PROCESO DE PRODUCCION: corte de la materia prima, preservado, carbonizado de las latas en autoclave, dimensionamiento de piezas, armado, ensamblado, pegues y ajustes, acabados lijás y aplicacion de aceite mineral

OBSERVACIONES: la guadua debe tener contenidos de humedad minimo del 12 %, las superficies deben estar libres de aristas vivas, no se deben presentar manchas por pegantes o chorriones de pintura, tener en cuenta los parametros de calidad establecidos en el documento referencial de la Guadua.

RESPONSABLE: D.I. Alvaro Ivan Caro FECHA: Junio de 2004

REFERENTE(S) MUESTRA LÍNEA EMPAQUE



Dibujo y Planos
Técnicos

Código

Fecha 01-03-2004

Versión 1

Página 1 de 1



Subgerencia de Desarrollo - Centro de Diseño para la Artesanía y las Pymes

2cm 3cm 4cm

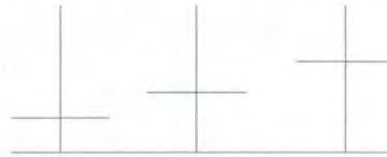
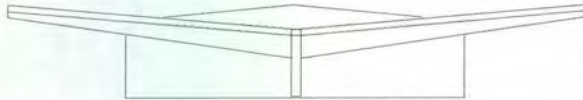

0.8cm

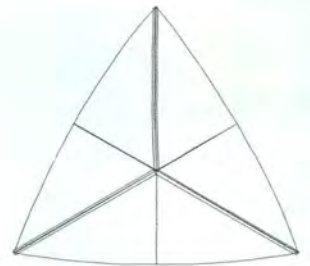

PIEZA: frutero	LÍNEA: mesa y cocina	ESC. (Cm):	PL.
NOMBRE: triangulo	REFERENCIA:		
OFICIO: carpinteria	MATERIA PRIMA: latas de guadua carbonizadas		
TÉCNICA: taracea			

PROCESO DE PRODUCCION: corte de la materia prima, preservado, carbonizado de las latas en autoclave, dimensionamiento de piezas, armado, ensamblado, pegues y ajustes, acabados lijás y aplicacion de aceite mineral

OBSERVACIONES: la guadua debe tener contenidos de humedad minimo del 12 %, las superficies deben estar libres de aristas vivas, no se deben presentar manchas por pegantes o chorrones de pintura, tener en cuenta los parametros de calidad establecidos en el documento referencial de la Guadua.

RESPONSABLE: D.I. Alvaro Ivan Caro FECHA: Junio de 2004

REFERENTE(S) MUESTRA LÍNEA EMPAQUE



Dibujo y Planos
Técnicos

Código

Fecha 01-03-2004

Versión 1

Página 1 de 1



Subgerencia de Desarrollo - Centro de Diseño para la Artesanía y las Pymes

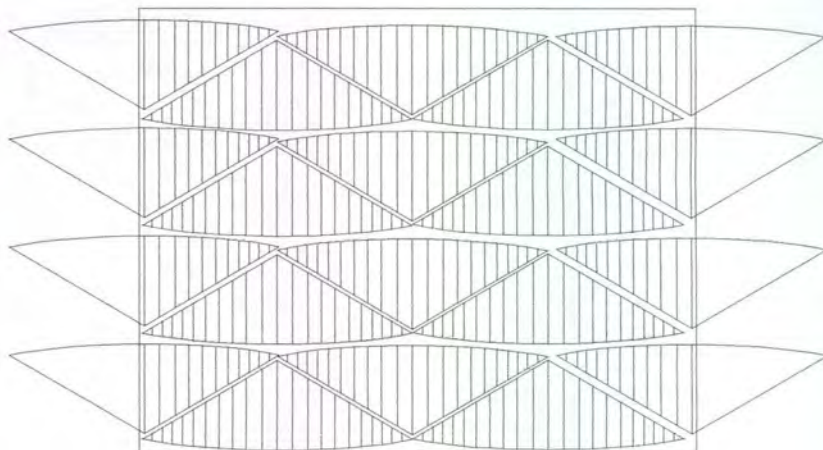
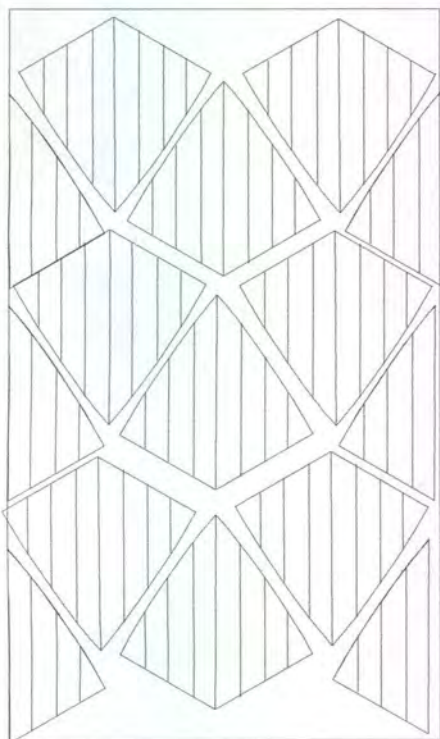

PIEZA: frutero	LÍNEA: mesa y cocina	ESC. (Cm):	PL.
NOMBRE: triangulo	REFERENCIA:		
OFICIO: carpinteria	MATERIA PRIMA: latas de guadua carbonizadas		
TÉCNICA: taracea			

PROCESO DE PRODUCCION: corte de la materia prima, preservado, carbonizado de las latas en autoclave, dimensionamiento de piezas, armado, ensamblado, pegues y ajustes, acabados lijás y aplicacion de aceite mineral

OBSERVACIONES: la guadua debe tener contenidos de humedad minimo del 12 %, las superficies deben estar libres de aristas vivas, no se deben presentar manchas por pegantes o chorriones de pintura, tener en cuenta los parametros de calidad establecidos en el documento referencial de la Guadua.
--

Esta imagen corresponde a la modularidad de la pieza sobre una l'amina de latas de guadua.

RESPONSABLE: D.I. Alvaro Ivan Caro	FECHA: Junio de 2004
------------------------------------	----------------------

REFERENTE(S) MUESTRA LÍNEA EMPAQUE



Ficha de Producto

Código

Fecha 01-03-2004

Versión 1

Página 1 de 1



Subgerencia de Desarrollo - Centro de Diseño para la Artesanía y las Pymes

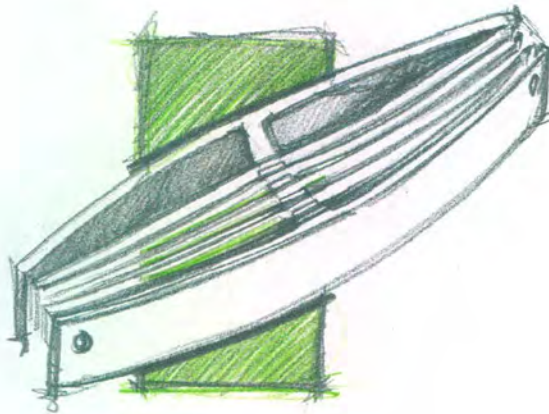

Pieza: frutero		Artresano: Cesar Montes / Hernan Rodriguez Nieto
Nombre: bals		Grupo: Aldea Quimbaya o Acero Vegetal
Oficio: carpintería		Departamento: Quindio
Técnica: taracea		Ciudad: Quimbaya y Circacia
Materia Prima latas de guadua		Localidad/vereda:
Certificado Hecho a Mano Si <input type="checkbox"/> No <input type="checkbox"/>		Resguardo:
Dimensiones Generales:		Producción mes: 10
Largo (cm)	Diametro (cm)	Precio en Bogota:
Ancho (cm)	Peso (gr)	Unitario \$38.500
Alto (cm)	Color 7508 c o 4705c	Por mayor \$35.000
Observaciones: el frutero debe presentar un acabado uniforme y la estructura del centro debe ser pareja.		

Responsable: D.I. Alvaro Ivan Caro Fecha: Junio de 2004

Referente(s) Muestra Línea Empaque



Dibujo y Planos
Técnicos

Código

Fecha 01-03-2004

Versión 1

Página 1 de 1



Subgerencia de Desarrollo - Centro de Diseño para la Artesanía y las Pymes

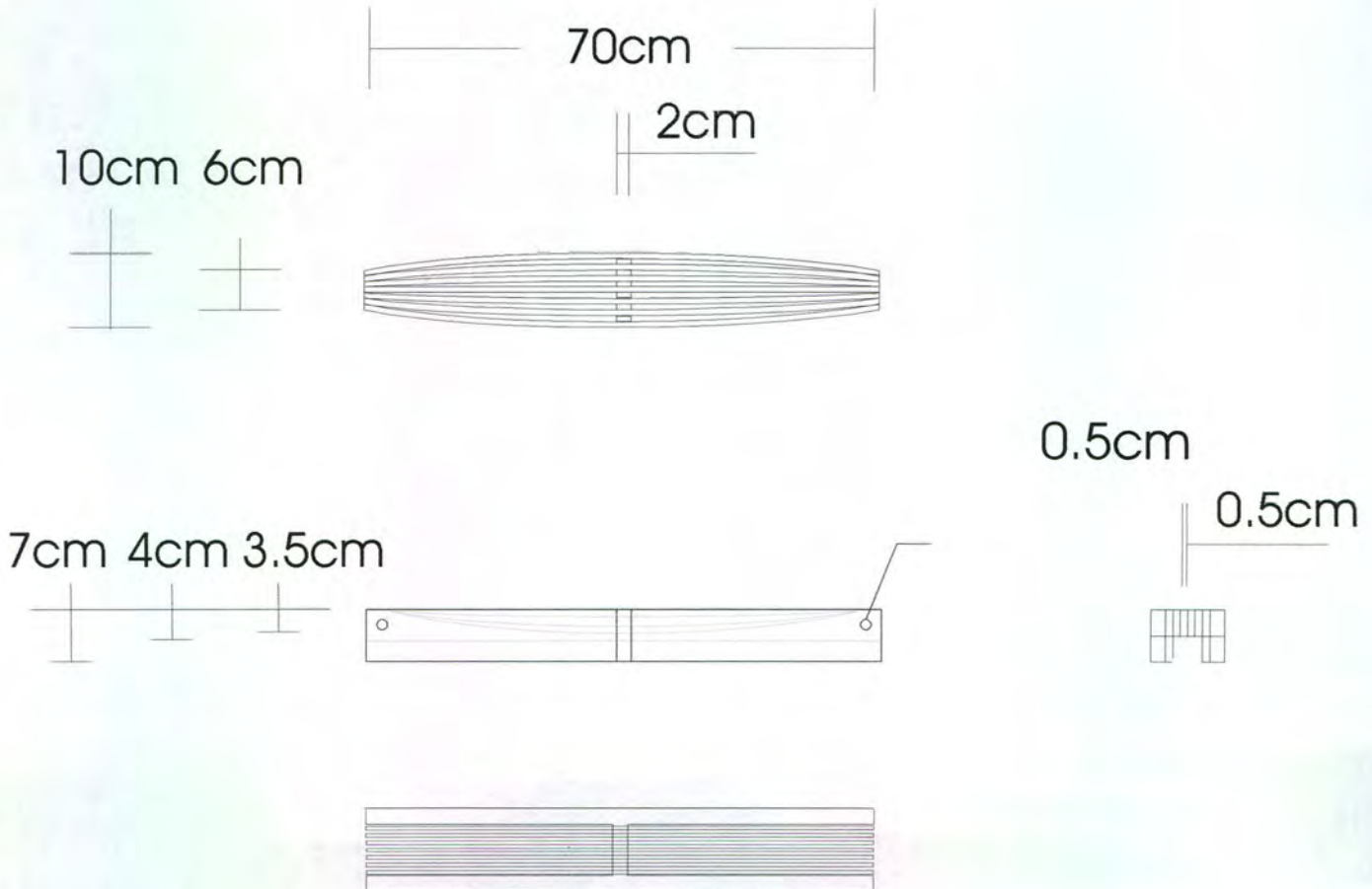

PIEZA:Frutero	LÍNEA:mesa y cocina	ESC. (Cm):	PL.
NOMBRE:balsa	REFERENCIA:		
OFICIO:carpinteria	MATERIA PRIMA:latas de guadua		
TÉCNICA:taracea			

PROCESO DE PRODUCCION:dimensionamiento, corte de la materia prima, lijado, ensamble de las piezas, pegues.

OBSERVACIONES: la guadua debe tener contenidos de humedad minimo del 12 %, las superficies deben estar libres de aristas vivas, no se deben presentar manchas por pegantes o chorrones de pintura, tener en cuenta los parametros de calidad establecidos en el documento referencial de la Guadua.

RESPONSABLE: _____ FECHA: _____

REFERENTE(S) MUESTRA LÍNEA EMPAQUE



Ficha de Producto

Código

Fecha 01-03-2004

Versión 1

Página 1 de 1



Subgerencia de Desarrollo - Centro de Diseño para la Artesanía y las Pymes

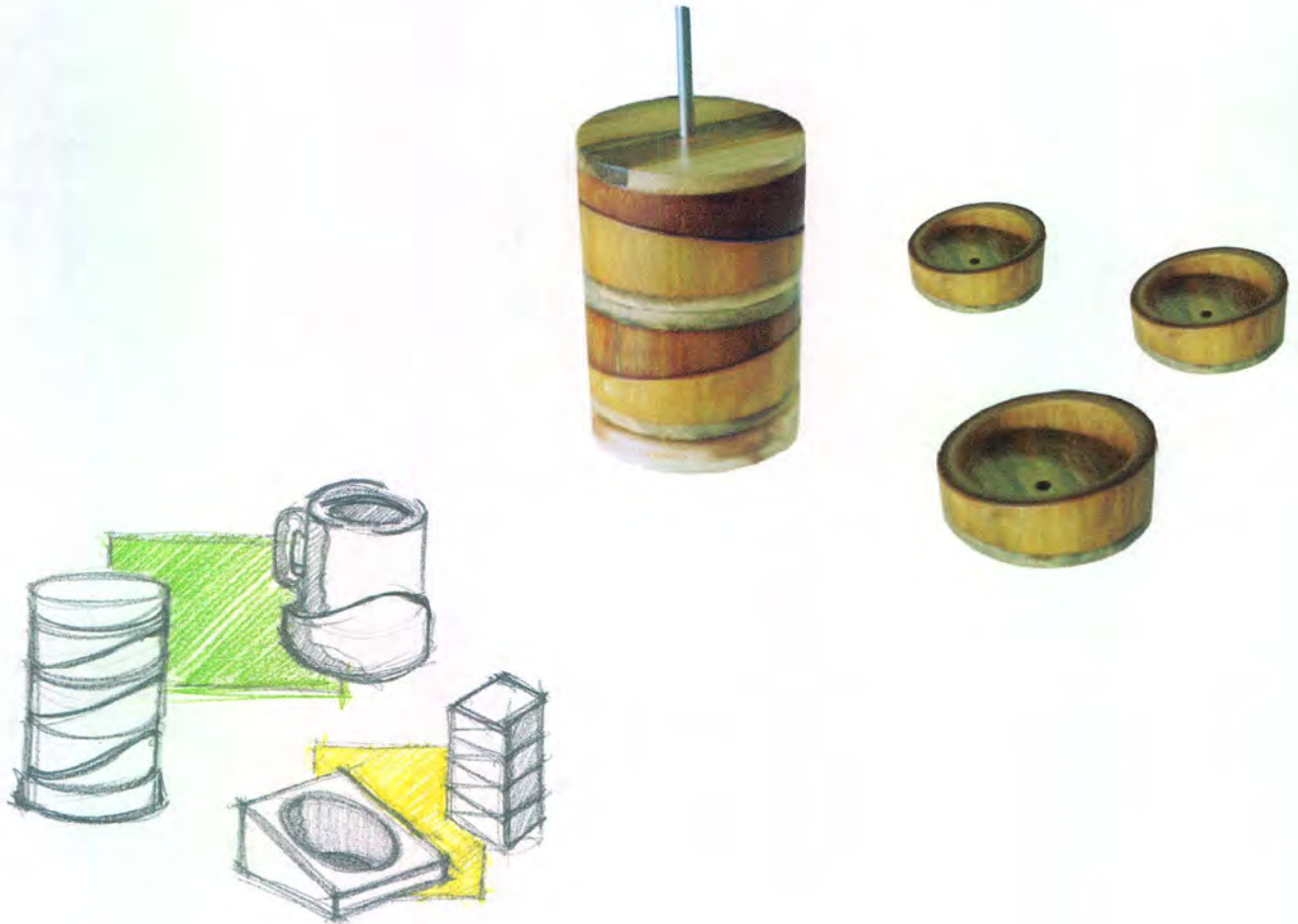

Pieza: posavasos		Artresano: Margarita Maria Patino o Cesar Montes
Nombre: oruga		Grupo: semilla de palo/ Aldea Quimbaya
Oficio: carpinteria		Departamento: Caldas y Quindio
Tecnica: torno y taracea		Ciudad: Manizales/ Armenia
Materia Prima guadua rolliza y latas de guadua		Localidad/vereda: Chinchina/Quimbaya
Certificado Hecho a Mano Si <input type="checkbox"/> No <input type="checkbox"/>		Resguardo:
Dimensiones Generales:		Produccion mes: 15
Largo (cm)	Diametro (cm)	Precio en Bogota:
Ancho (cm)	Peso (gr)	Unitario \$20.000
Alto (cm)	Color	Por mayor \$18.000

Observaciones: para el ensamble de las latas con la guadua rolliza se recomienda usar la ruteadora, haciendo una caja para ensamblar las dos piezas

Responsable: D.I. Alvaro Ivan Caro Fecha: Junio de 2004

Referente(s) Muestra Línea Empaque



Ministerio de Comercio, Industria y Turismo
artesanías de colombia s.a.

Dibujo y Planos
Técnicos

Código

Fecha 01-03-2004

Versión 1

Página 1 de 1



Subgerencia de Desarrollo - Centro de Diseño para la Artesanía y las Pymes

Artesanías de Colombia

Centro de Documentación CENDA

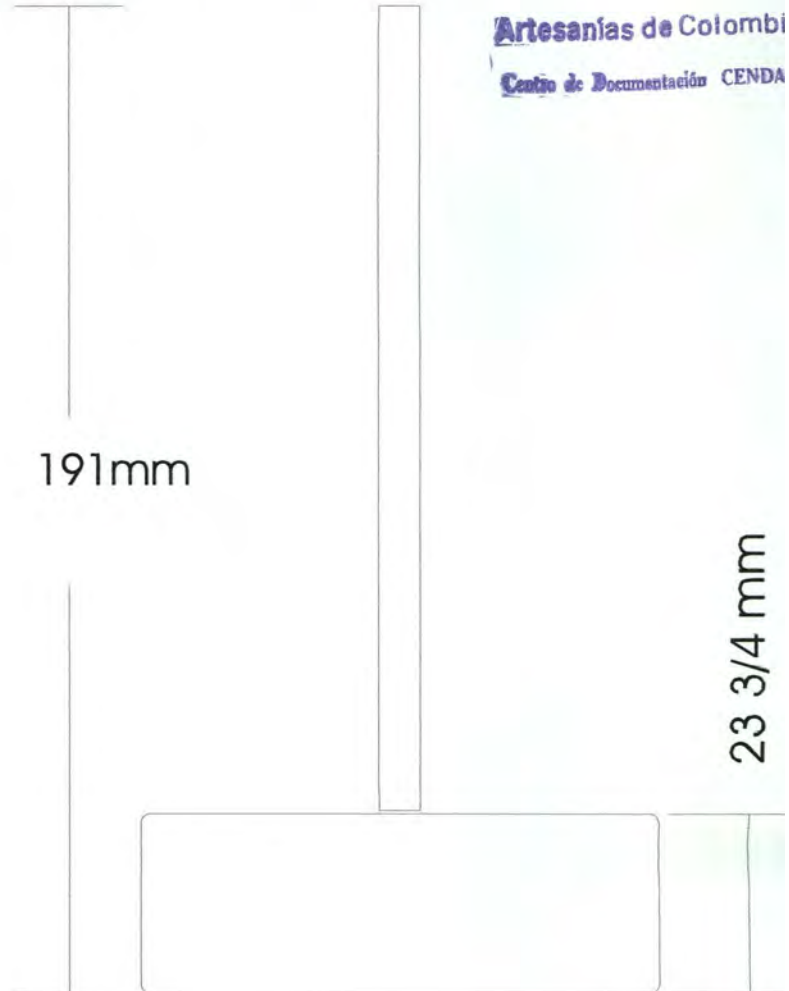
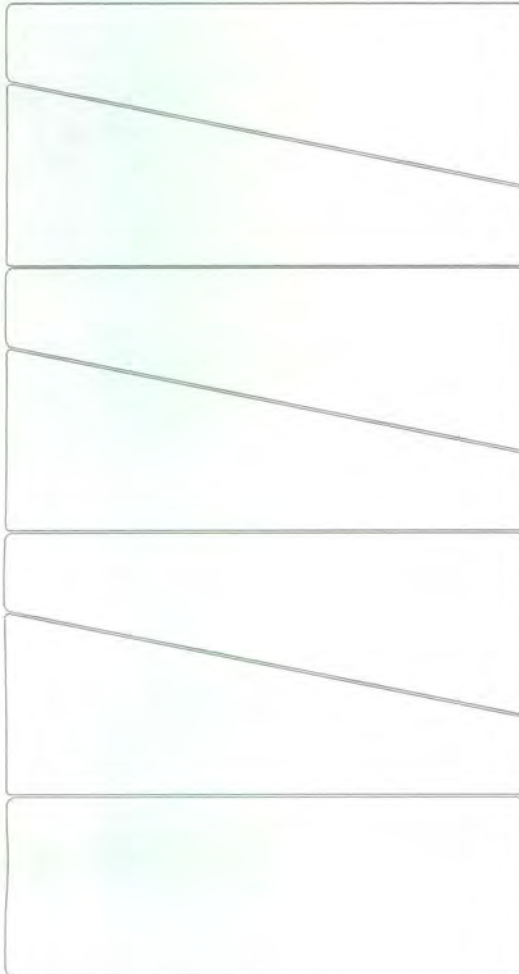

PIEZA: posavasos	LÍNEA: mesa y cocina	ESC. (Cm):	PL.
NOMBRE: oruga	REFERENCIA:		
OFICIO: carpintería	MATERIA PRIMA: latas de guadua y guadua rolliza		
TÉCNICA: torno y taracea			

PROCESO DE PRODUCCION: seleccion de la materia prima por diametro, corte por secciones, torneado de la pieza para emparejar superficies, ensamble de las latas, ruteado, union de las piezas pegue.

OBSERVACIONES: la guadua debe tener contenidos de humedad minimo del 12 %, las superficies deben estar libres de aristas vivas, no se deben presentar manchas por pegantes o chorriones de pintura, tener en cuenta los parametros de calidad establecidos en el documento referencial de la Guadua.

RESPONSABLE: D.I. Alvaro Ivan Caro FECHA: Junio de 2004

REFERENTE(S) MUESTRA LÍNEA EMPAQUE



Dibujo y Planos
Técnicos

Código

Fecha 01-03-2004

Versión 1

Página 1 de 1



Subgerencia de Desarrollo - Centro de Diseño para la Artesanía y las Pymes

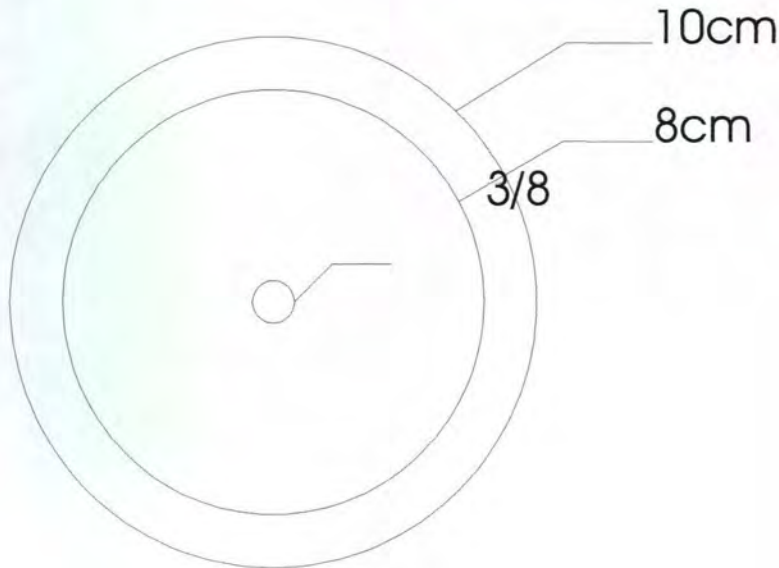

PIEZA: posavasos	LÍNEA: mesa y cocina	ESC. (Cm):	PL.
NOMBRE: oruga	REFERENCIA:		
OFICIO: carpinteríaq	MATERIA PRIMA: latas de guadua y guadua rolliza		
TÉCNICA: torno y taracea			

PROCESO DE PRODUCCION: seleccion de la materia prima por diametro, corte por secciones, torneado de la pieza para emparejar superficies, ensamble de las latas, ruteado, union de las piezas pegue.

OBSERVACIONES: la guadua debe tener contenidos de humedad minimo del 12 %, las superficies deben estar libres de aristas vivas, no se deben presentar manchas por pegantes o chorriones de pintura, tener en cuenta los parametros de calidad establecidos en el documento referencial de la Guadua.

RESPONSABLE: D.I. Alvaro Ivan Caro FECHA: Junio de 2004

REFERENTE(S) MUESTRA LÍNEA EMPAQUE



Dibujo y Planos
Técnicos

Código

Fecha 01-03-2004

Versión 1

Página 1 de 1



Subgerencia de Desarrollo - Centro de Diseño para la Artesanía y las Pymes

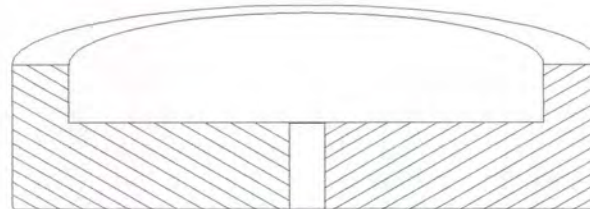
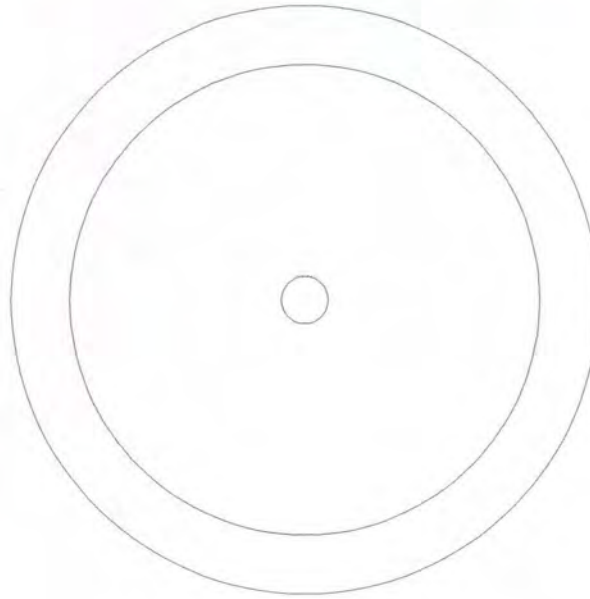

PEZA: posavasos	LÍNEA: mesa y cocina	ESC. (Cm): PL.
NOMBRE: oruga	REFERENCIA:	
OFICIO: carpintería	MATERIA PRIMA: latas de guadua y guadua rolliza	
TÉCNICA: torno y taracea		

PROCESO DE PRODUCCION: seleccion de la materia prima por diametro, corte por secciones, torneado de la pieza para emparejar superficies, ensamble de las latas, ruteado, union de las piezas pegue.

OBSERVACIONES: la guadua debe tener contenidos de humedad minimo del 12 %, las superficies deben estar libres de aristas vivas, no se deben presentar manchas por pegantes o chorriones de pintura, tener en cuenta los parametros de calidad establecidos en el documento referencial de la Guadua.

RESPONSABLE: D.I. Alvaro Ivan Caro FECHA: Junio de 2004

REFERENTE(S) MUESTRA LÍNEA EMPAQUE



Ministerio de Comercio, Industria y Turismo
artesanías de Colombia s.a.

Dibujo y Planos
Técnicos

Código

Fecha 01-03-2004

Versión 1

Página 1 de 1



Subgerencia de Desarrollo - Centro de Diseño para la Artesanía y las Pymes

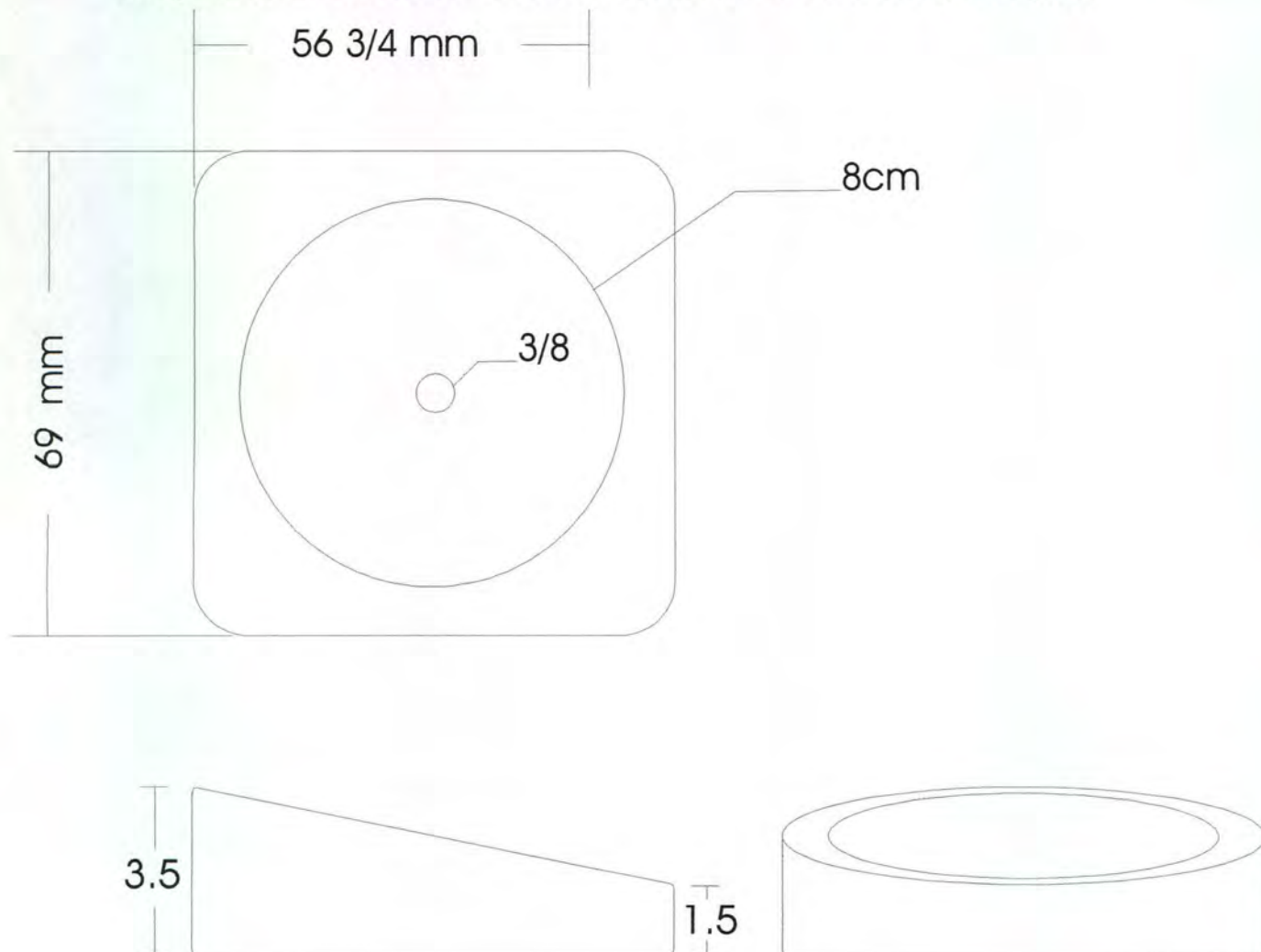

PIEZA: posavasos	LÍNEA: mesa y cocina	ESC. (Cm):	PL.
NOMBRE: oruga	REFERENCIA:		
OFICIO: carpintería	MATERIA PRIMA: latas de guadua y guadua rolliza		
TÉCNICA: torno y taracea			

PROCESO DE PRODUCCION: seleccion de la materia prima por diametro, corte por secciones, torneado de la pieza para emparejar superficies, ensamble de las latas, ruteado, union de las piezas pegue.

OBSERVACIONES: la guadua debe tener contenidos de humedad minimo del 12 %, las superficies deben estar libres de aristas vivas, no se deben presentar manchas por pegantes o chorrones de pintura, tener en cuenta los parametros de calidad establecidos en el documento referencial de la Guadua.

RESPONSABLE: D.I. Alvaro Ivan Caro FECHA: Junio de 2004

REFERENTE(S) MUESTRA LÍNEA EMPAQUE



Ministerio de Comercio, Industria y Turismo
artesañas de Colombia s.a.

Dibujo y Planos
Técnicos

Código

Fecha 01-03-2004

Versión 1

Página 1 de 1



Subgerencia de Desarrollo - Centro de Diseño para la Artesanía y las Pymes

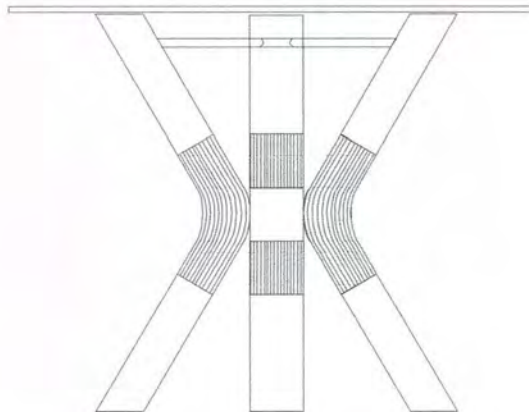
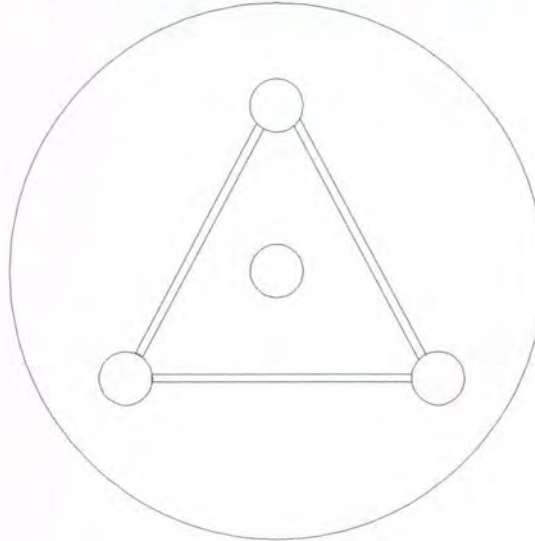

PIEZA: mesa	LÍNEA: jardín	ESC. (Cm): PL.
NOMBRE: tripode	REFERENCIA:	
OFICIO: carpintería	MATERIA PRIMA: guadua rolliza	
TÉCNICA: guadua		

PROCESO DE PRODUCCION: dimensionamiento, corte de la materia prima, preservacion, perforaciones para uniones y ensambles, union de las piezas con carpincol, lijado y pintado.

OBSERVACIONES: la guadua debe tener contenidos de humedad minimo del 12 %, las superficies deben estar libres de aristas vivas, no se deben presentar manchas por pegantes o chorriones de pintura, tener en cuenta los parametros de calidad establecidos en el documento referencial de la Guadua. Este producto nace de un taller de creatividad

RESPONSABLE: Alvaro Ivan Caro

FECHA: Junio de 2004

REFERENTE(S) MUESTRA LÍNEA EMPAQUE



Ministerio de Comercio, Industria y Turismo
artesanas de colombia s.a.

Ficha de Producto

Código

Fecha 01-03-2004

Versión 1

Página 1 de 1



Subgerencia de Desarrollo - Centro de Diseño para la Artesanía y las Pymes

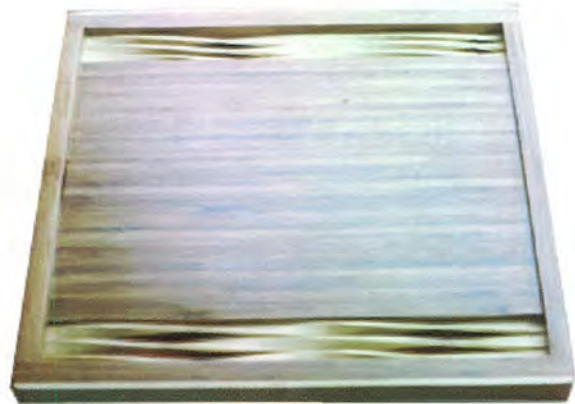

Pieza:bandeja	Artesano: Hernan Rodriguez Nieto
Nombre:torsion	Grupo:Acero Vegetal
Oficio:carpinteria	Departamento:Quindio
Tecnica:taracea	Ciudad:Armenia
Materia Prima latas de guadua	Localidad/vereda:Circacia
Certificado Hecho a Mano Si <input type="checkbox"/> No <input type="checkbox"/>	Resguardo:

Dimensiones Generales:	Produccion mes:10
Largo (cm) 50	Diametro (cm)
Ancho (cm) 40	Peso (gr) 150
Alto (cm) 3	Color 4705 c
	Precio en Bogota:
	Unitario \$40.000
	Por mayor \$35.000

Observaciones: este producto es resultado de un taller de creatividad en la ciudad de Armenia

Responsable:Alvaro Ivan Caro	Fecha:Junio de 2004
------------------------------	---------------------

Referente(s) Muestra Línea Empaque



Ficha de Producto

Código

Fecha 01-03-2004

Versión 1

Página 1 de 1



Subgerencia de Desarrollo - Centro de Diseño para la Artesanía y las Pymes



Pieza:cava	Artesano:Cesar Montes
Nombre: aros	Grupo:Aldea Quimbaya
Oficio:carpintería	Departamento:Quindío
Técnica:guadua	Ciudad:Armenia
Materia Prima:guadua rolliza	Localidad/vereda:Quimbaya
Certificado Hecho a Mano Si <input type="checkbox"/> No <input type="checkbox"/>	Resguardo:

Dimensiones Generales:		Producción mes:15
Largo (cm) 60	Dímetro (cm)	Precio en Bogotá:
Ancho (cm)18	Peso (gr)800	Unitario \$24.500
Alto (cm)25	Color7508c	Por mayor \$22.500

Observaciones:se debe perforar en sesgo usando un tarugo para unir y reforzar las piezas curvas del objeto, con el fin de evitar que se despegue con facilidad y se rompan las botellas.

Responsable:Alvaro Ivan Caro Fecha:Junio de 2004

Referente(s) Muestra Línea Empaque



Ministerio de Comercio, Industria y Turismo
artesanas de colombia s.a.

Ficha de Producto

Código

Fecha 01-03-2004

Versión 1

Página 1 de 1



Subgerencia de Desarrollo - Centro de Diseño para la Artesanía y las Pymes

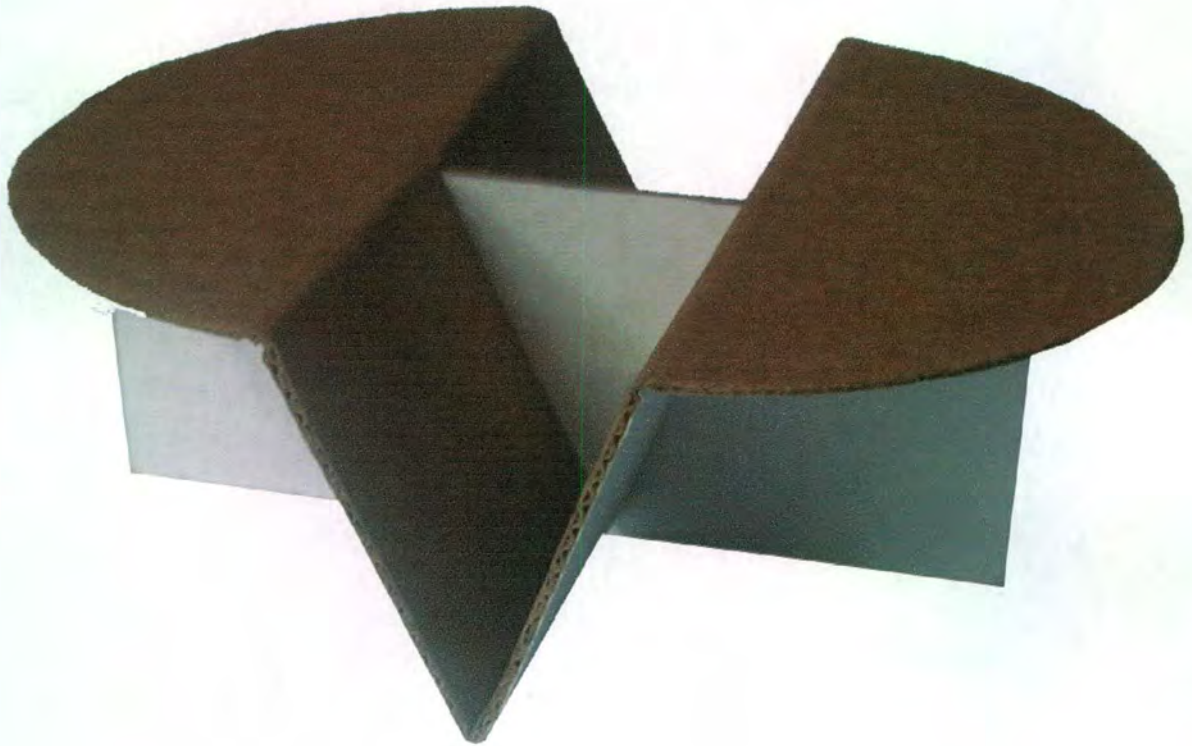

Pieza:exhibidor	Artresano:
Nombre:mesa	Grupo:
Oficio:	Departamento:
Tecnica:	Ciudad:
Materia Prima carton corrugado de doble cara	Localidad/vereda:
Certificado Hecho a Mano Si <input type="checkbox"/> No <input type="checkbox"/>	Resguardo:

Dimensiones Generales:		Produccion mes:
Largo (cm)	Diametro (cm)	Precio en Bogota:
Ancho (cm)	Peso (gr)	Unitario \$
Alto (cm)	Color	Por mayor \$

Observaciones: el carton se consigue en Bogota en la carrera 30con calle 4ta.

Responsable:Alvaro Ivan Caro	Fecha:Junio de 2004
------------------------------	---------------------

Referente(s) Muestra Línea Empaque



Ministerio de Comercio, Industria y Turismo
artesanías de colombia s.a.

Dibujo y Planos
Técnicos

Código

Fecha 01-03-2004

Versión 1

Página 1 de 1



Subgerencia de Desarrollo - Centro de Diseño para la Artesanía y las Pymes

Artesanías de Colombia
Centro de Documentación CEN

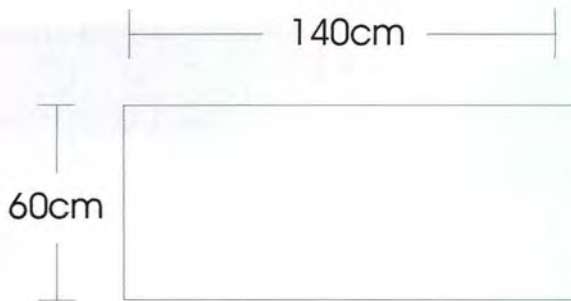
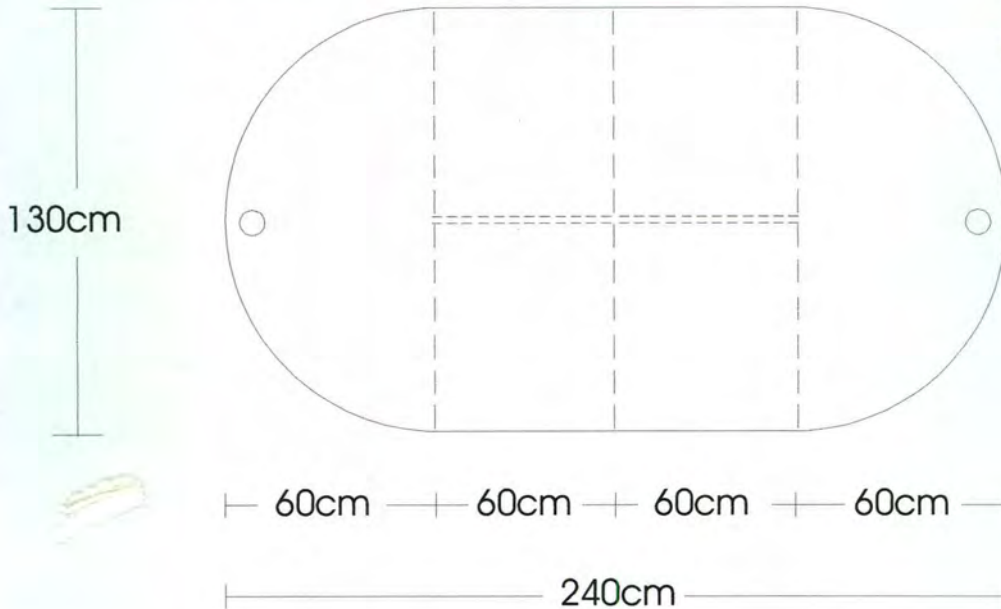

PIEZA: exhibidor	LÍNEA:	ESC. (Cm):	PL.
NOMBRE: mesa	REFERENCIA:		
OFICIO:	MATERIA PRIMA: Carton corrugado de doble cara		
TÉCNICA:			

PROCESO DE PRODUCCION: dimensionamiento, corte de la materia prima, plegado, uniones y ensamblajes

OBSERVACIONES:

RESPONSABLE: Alovero Ivan Caro	FECHA: Junio de 2004
--------------------------------	----------------------

REFERENTE(S) MUESTRA LÍNEA EMPAQUE

Subgerencia de Desarrollo - Centro de Diseño para la Artesanía y las Pymes



Pieza: exhibidor		Artresano:
Nombre: repisero		Grupo:
Oficio:		Departamento:
Tecnica:		Ciudad:
Materia Prima: carton corrugado de doble cara		Localidad/vereda:
Certificado Hecho a Mano Si <input type="checkbox"/> No <input type="checkbox"/>		Resguardo:
Dimensiones Generales:		Produccion mes:
Largo (cm)	Diametro (cm)	Precio en Bogota:
Ancho (cm)	Peso (gr)	Unitario \$
Alto (cm)	Color	Por mayor \$
Observaciones: el carton se consigue en Bogota en la carrera 30 con calle 4ta.		

Responsable: Alvaro Ivan Caro

Fecha: Junio de 2004

Referente(s)

Muestra

Línea

Empaque



Ministerio de Comercio, Industria y Turismo
artesanas de colombia s.a.

Dibujo y Planos
Técnicos

Código

Fecha 01-03-2004

Versión 1

Página 1 de 1



Subgerencia de Desarrollo - Centro de Diseño para la Artesanía y las Pymes

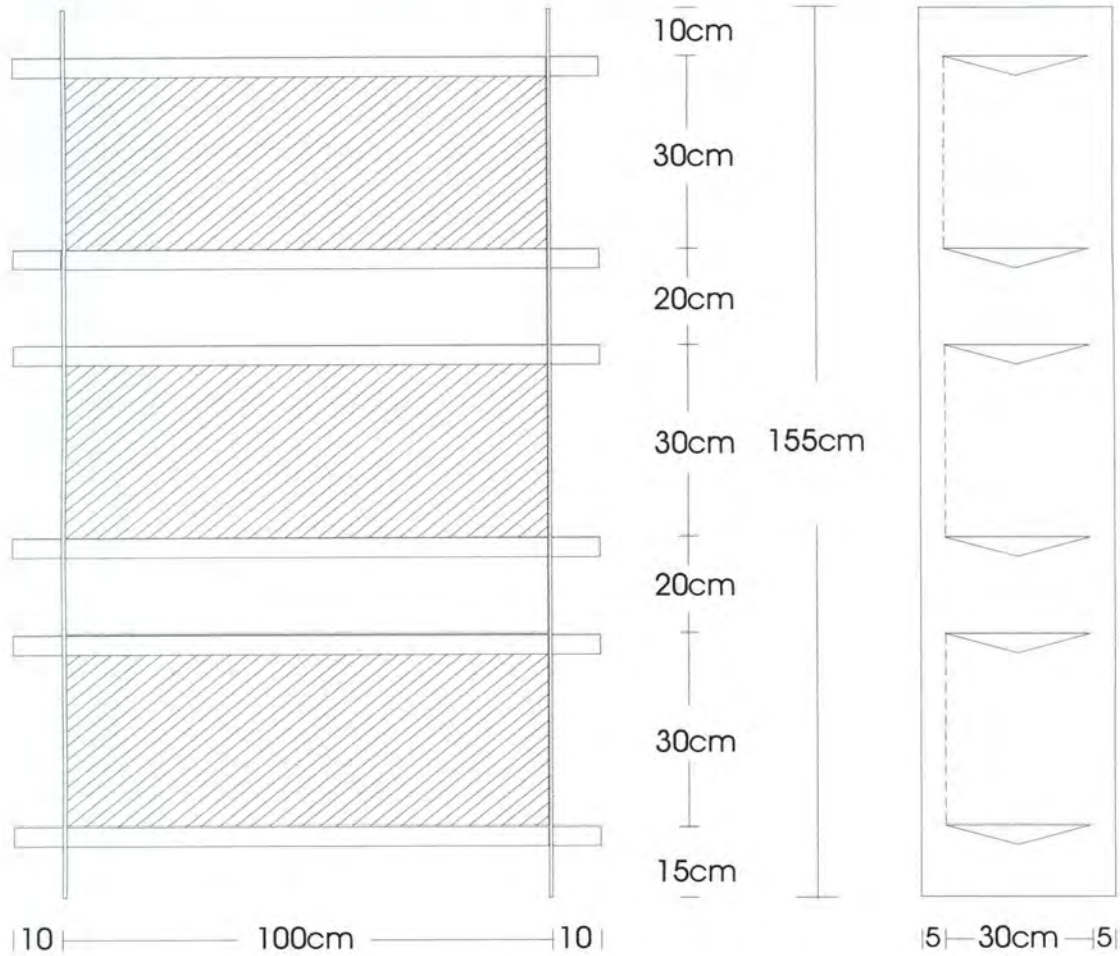

PIEZA: exhibidor	LÍNEA:	ESC. (Cm):	PL.
NOMBRE: repisero	REFERENCIA:		
OFICIO:	MATERIA PRIMA: Carton corrugado de doble cara		
TÉCNICA:			

PROCESO DE PRODUCCION: dimensionamiento, corte de la materia prima, plegado, uniones y ensambles
--

OBSERVACIONES:

RESPONSABLE: Alovero Ivan Caro	FECHA: Junio de 2004
--------------------------------	----------------------

REFERENTE(S) MUESTRA LÍNEA EMPAQUE



Ministerio de Comercio, Industria y Turismo
artesañas de Colombia s.a.

Ficha de Producto

Código

Fecha 01-03-2004

Versión 1

Página 1 de 1



Subgerencia de Desarrollo - Centro de Diseño para la Artesanía y las Pymes

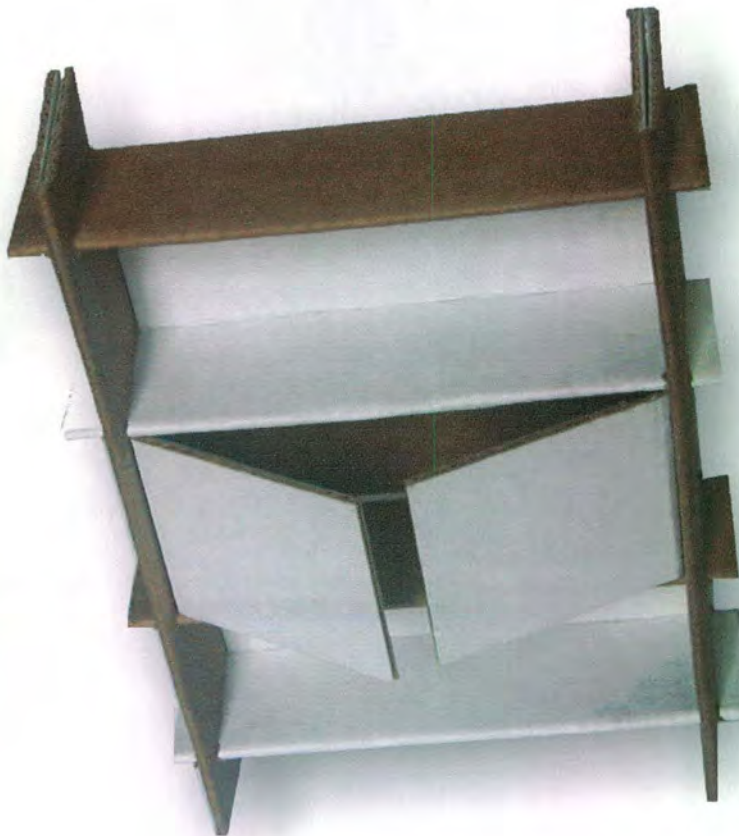

Pieza:exhibidor	Artesano:
Nombre:repisero bodega	Grupo:
Oficio:	Departamento:
Tecnica:	Ciudad:
Materia Primacarton corrugado de doble cara	Localidad/vereda:
Certificado Hecho a Mano Si <input type="checkbox"/> No <input type="checkbox"/>	Resguardo:

Dimensiones Generales:		Produccion mes:
Largo (cm)	Diametro (cm)	Precio en Bogota:
Ancho (cm)	Peso (gr)	Unitario \$
Alto (cm)	Color	Por mayor \$

Observaciones:el carton se consigue en Bogota en la carrera 30con calle 4ta.

Responsable:Alvaro Ivan Caro Fecha:Junio de 2004

Referente(s) Muestra Línea Empaque



Ministerio de Comercio, Industria y Turismo
artesanas de colombia s.a.

Dibujo y Planos
Técnicos

Código

Fecha 01-03-2004

Versión 1

Página 1 de 1



Subgerencia de Desarrollo - Centro de Diseño para la Artesanía y las Pymes

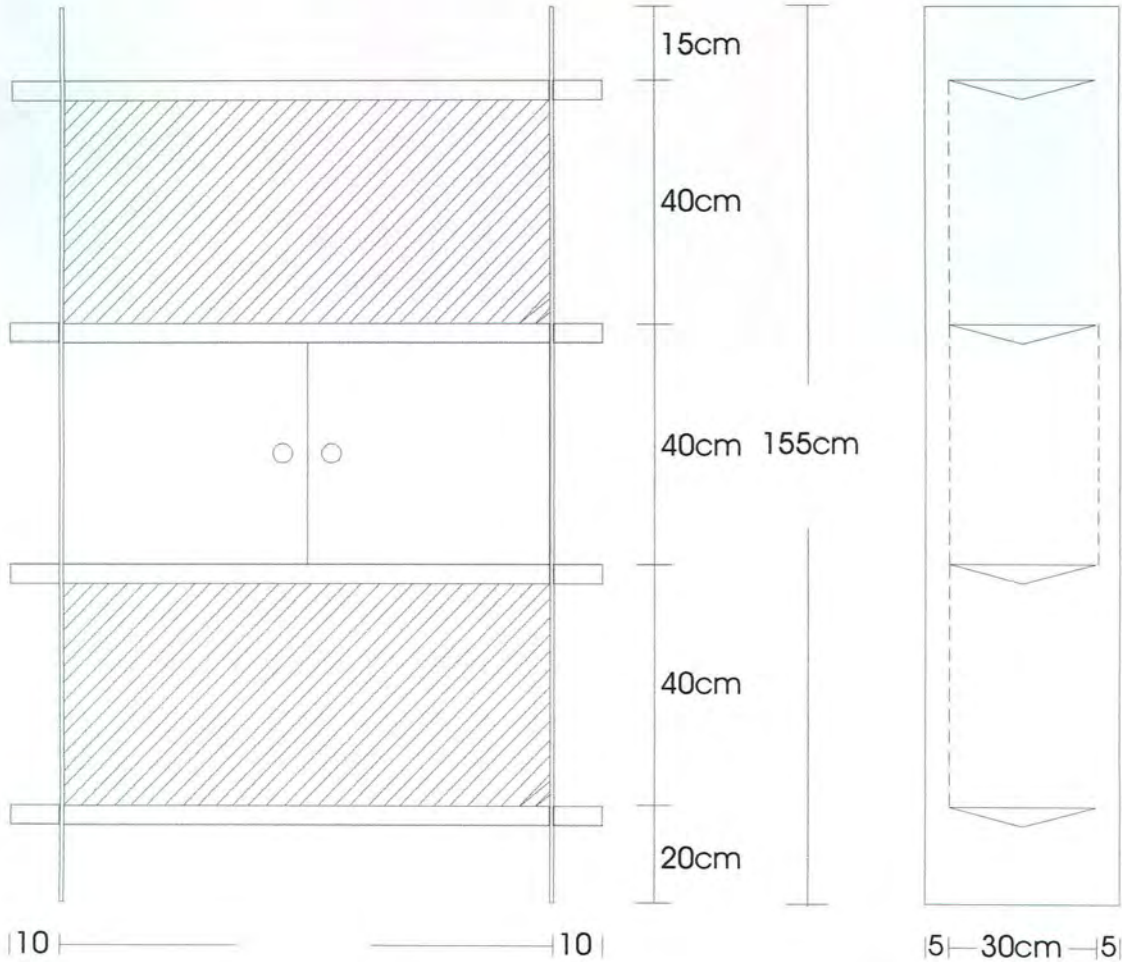

PIEZA: exhibidor	LÍNEA:	ESC. (Cm):	PL.
NOMBRE: repisero bodega	REFERENCIA:		
OFICIO:	MATERIA PRIMA: Carton corrugado de doble cara		
TÉCNICA:			

PROCESO DE PRODUCCION: dimensionamiento, corte de la materia prima, plegado, uniones y ensambles

OBSERVACIONES:

RESPONSABLE: Alovero Ivan Caro	FECHA: Junio de 2004
--------------------------------	----------------------

REFERENTE(S) MUESTRA LÍNEA EMPAQUE



Ministerio de Comercio, Industria y Turismo
artesanas de colombia s.a.

Dibujo y Planos
Técnicos

Código

Fecha 01-03-2004

Versión 1

Página 1 de 1



Subgerencia de Desarrollo - Centro de Diseño para la Artesanía y las Pymes

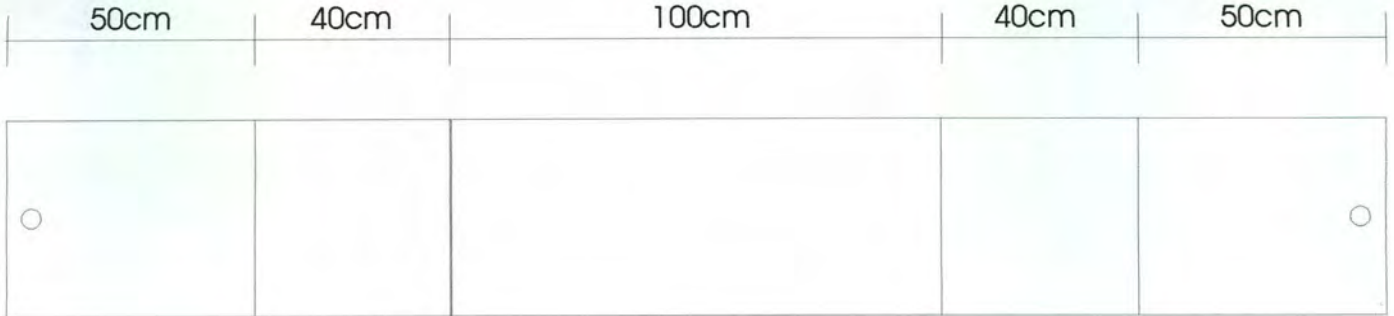

PIEZA: exhibidor	LÍNEA:	ESC. (Cm):	PL.
NOMBRE: repisero bodega	REFERENCIA:		
OFICIO:	MATERIA PRIMA: Cartón corrugado de doble cara		
TÉCNICA:			

PROCESO DE PRODUCCION: dimensionamiento, corte de la materia prima, plegado, uniones y ensambles

OBSERVACIONES:

RESPONSABLE: Alovero Ivan Caro	FECHA: Junio de 2004
--------------------------------	----------------------



Ficha de Producto

Código

Fecha 01-03-2004

Versión 1

Página 1 de 1



Subgerencia de Desarrollo - Centro de Diseño para la Artesanía y las Pymes



Pieza:exhibidor		Artresano:	
Nombre:repisero modular		Grupo:	
Oficio:		Departamento:	
Tecnica:		Ciudad:	
Materia Primacarton corrugado de doble cara		Localidad/vereda:	
Certificado Hecho a Mano Si <input type="checkbox"/> No <input type="checkbox"/>		Resguardo:	
Dimensiones Generales:		Produccion mes:	
Largo (cm)	Diametro (cm)	Precio en Bogota:	
Ancho (cm)	Peso (gr)	Unitario \$	
Alto (cm)	Color	Por mayor \$	
Observaciones:el carton se consigue en Bogota en la carrera 30con calle 4ta.			

Responsable:Alvaro Ivan Caro

Fecha:Junio de 2004

Referente(s) Muestra Línea Empaque



Ministerio de Comercio, Industria y Turismo
artesanas de colombia s.a.

Dibujo y Planos
Técnicos

Código

Fecha 01-03-2004

Versión 1

Página 1 de 1



Subgerencia de Desarrollo - Centro de Diseño para la Artesanía y las Pymes

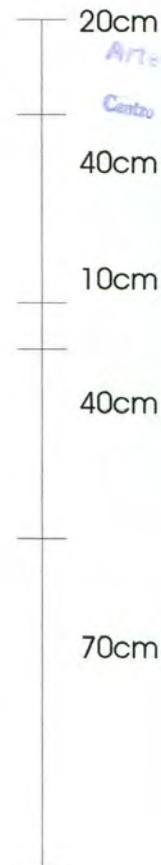
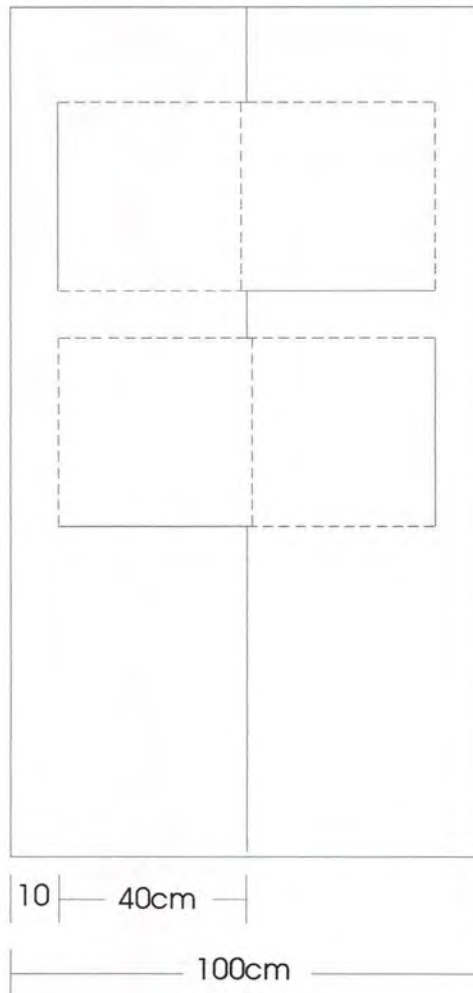

Artesanías de Colombia
Centro de Documentación CENDAR

PIEZA: exhibidor	LÍNEA:	ESC. (Cm):	PL.
NOMBRE: repisero modular	REFERENCIA:		
OFICIO:	MATERIA PRIMA: Cartón corrugado de doble cara		
TÉCNICA:			

PROCESO DE PRODUCCION: dimensionamiento, corte de la materia prima, plegado, uniones y ensambles

OBSERVACIONES:

RESPONSABLE: Alovero Ivan Caro FECHA: Junio de 2004

REFERENTE(S) MUESTRA LÍNEA EMPAQUE