

# Programa Nacional de Conformación de Cadenas Productivas para el Sector Artesanal.

ESTRUCTURACIÓN DE LA CADENA PRODUCTIVA DE CAÑA FLECHA  
EN LOS DEPARTAMENTOS SUCRE Y CÓRDOBA

TALLERES Y ASESORÍA EN DISEÑO PARA EL  
DESARROLLO DE PRODUCTOS Y OTROS ASPECTOS  
DE LA CAÑA FLECHA

Anexo  
Fichas y planos técnicos

CLAUDIA PATRICIA GARAVITO CARVAJEL

Junio de 2004



1958



ARTEANIAS DE COLOMBIA S.A.  
artesanas de colombia s.a.



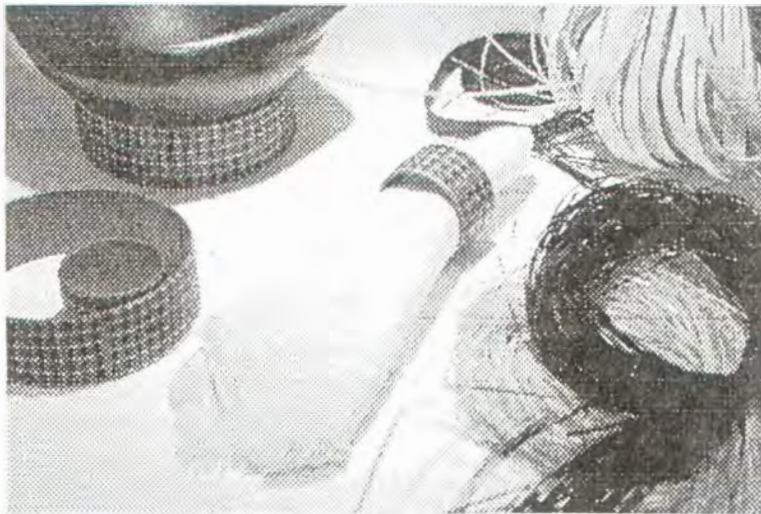

## Línea de Mesa



Ministerio de Comercio, Industria y Turismo  
artesanías de Colombia s.a.

**FORMATO**  
  
Ficha de  
Dibujo y Planos  
Técnicos

CODIGO: FORASD 07

FECHA: 2004 06 04

VERSION 1

Página 1 de 2



Subgerencia de Desarrollo - Centro de Diseño para la Artesanía y las Pymes

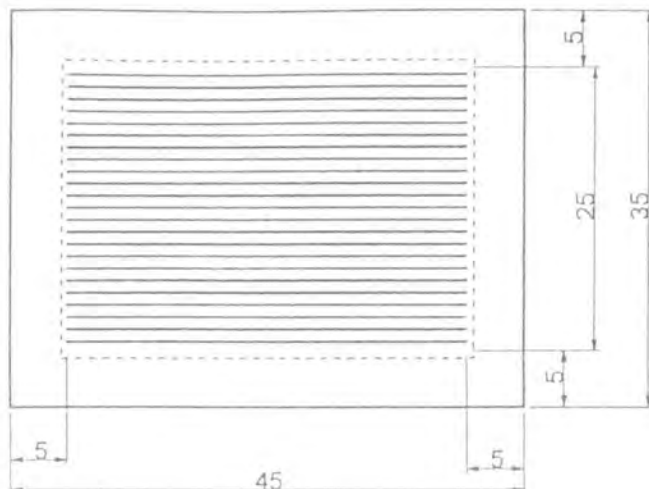

BORDE DE CUERO

CON CENEFA

trenza negro  
trenza blanco,  
negro y rojo

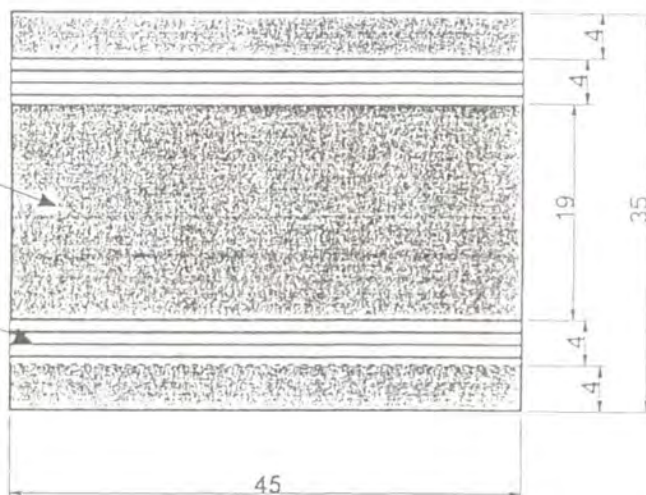

PIEZA: Individuales	LÍNEA: Accesorios	ESC. (Cm): 1:7	PL
NOMBRE: Borde de cuero y con cenefa	REFERENCIA:		
OFICIO: Trenzados	RECURSO (S) NATURAL (ES): Caña flecha		
TÉCNICA: Trenzados y costura	MATERIA PRIMA: Caña flecha		

PROCESO DE PRODUCCIÓN:

1. Se cosen las trenzas paralelamente hasta lograr la medida del plano: 35x45.

OBSERVACIONES:

RESPONSABLE: Claudia Garavito      FECHA: Diciembre de 2003

REFERENTE(S)  MUESTRA  LÍNEA  EMPAG



Ministerio de Comercio, Industria y Turismo  
artesanías de Colombia s.a.

FORMATO

Ficha de  
Producto

CODIGO: FORASD 08

FECHA: 2004 03 01

VERSION: 1

Página 1 de 2



Subgerencia de Desarrollo - Centro de Diseño para la Artesanía y las Pymes



Pieza: Individual	Artesano: Doris Montiel - María José Picó
Nombre: Bordes de cuero	Grupo:
Oficio: Trenzados en Caña Flecha	Departamento: Córdoba
Técnica: Trenzados y Costura	Ciudad: San Andrés de Sotavento, Montería
Materia Prima: Caña Flecha	Localidad/vereda: Vereda El contenido
Certificado Hecho a Mano Si <input type="checkbox"/> No <input checked="" type="checkbox"/>	Resguardo: Zenú de San Andrés de Sotavento

Dimensiones Generales:	Produccion mes: 20 U
Largo (cm) 45 cm.	Diametro (cm)
Ancho (cm) 35 cm.	Peso (gr): 50 gr unidad
Cenefa (cm) 3 cm.	Color: Negro con amarillo o bija
	Precio en Bogota: Unitario \$ 22.000 unidad
	Por mayor \$

Observaciones: Este producto aún se encuentra en un proceso de implementación en el proceso productivo de producción pues requiere de la unión de dos técnicas y de dos procesos productivos diferentes.

Responsable: Claudia Patricia Garavito Carvajal	Fecha: Junio 2004
---	-------------------

Referente(s)

Muestra  Línea  Empaque





Ministerio de Comercio, Industria y Turismo  
artesanías de Colombia s.a.

FORMATO

Ficha de  
Producto

CODIGO: FORASD 08

FECHA: 2004 03 01

VERSION: 1

Página 1 de 2



Subgerencia de Desarrollo - Centro de Diseño para la Artesanía y las Pymes

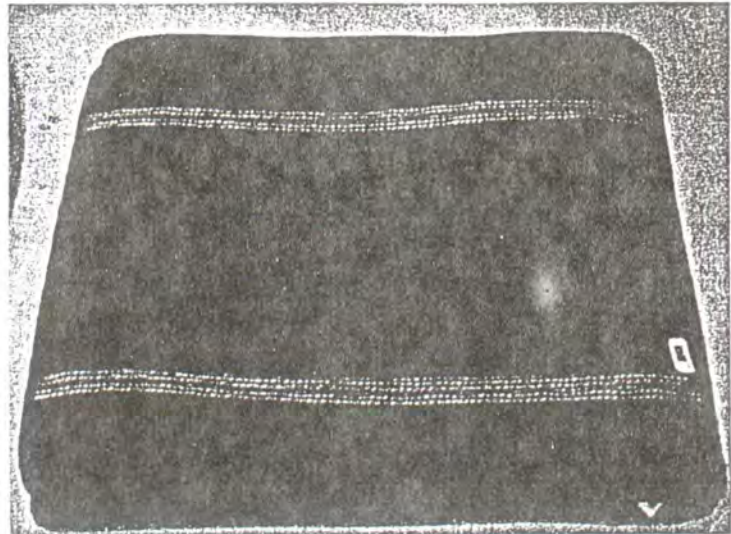

Pieza: Individual	Artesano: Asociación de Artesanas de San Antonio del Palmito
Nombre: Negro - Tiras Rojas	Grupo:
Oficio: Trenzados en Caña Flecha	Departamento: Sucre
Técnica: Trenzados y Costura	Ciudad: San Antonio del Palmito
Materia Prima: Caña Flecha	Localidad/vereda: Vereda Pueblecito
Certificado Hecho a Mano: Si <input type="checkbox"/> No <input checked="" type="checkbox"/>	Resguardo: Zenú de San Andrés de Sotavento

Dimensiones Generales:	Producción mes: 20 U
Largo (cm) 45 cm.	Dímetro (cm)
Ancho (cm) 35 cm.	Peso (gr): 50 gr unidad
Alto (cm)	Color: Negro -Barro-
	Precio en Bogotá:
	Unitario \$ 16000 unidad
	Por mayor \$

Observaciones: Este grupo aún se encuentra en un proceso de fortalecimiento de su capacidad productiva, razón por la cual su capacidad de producción es aún baja.

Responsable: Claudia Patricia Garavito Carvajal Fecha: Junio 2004

Referente(s)



Muestra



Línea



Empaque





**FORMATO**  
 Ficha de  
 Dibujo y Planos  
 Técnicos

CODIGO: FORASD 07

FECHA: 2004 06 04



VERSION 1

Página 1 de 2

Subgerencia de Desarrollo - Centro de Diseño para la Artesanía y las Pymes



textura en  
caña flecha

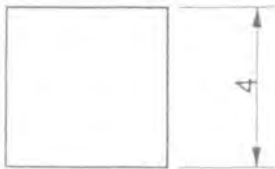
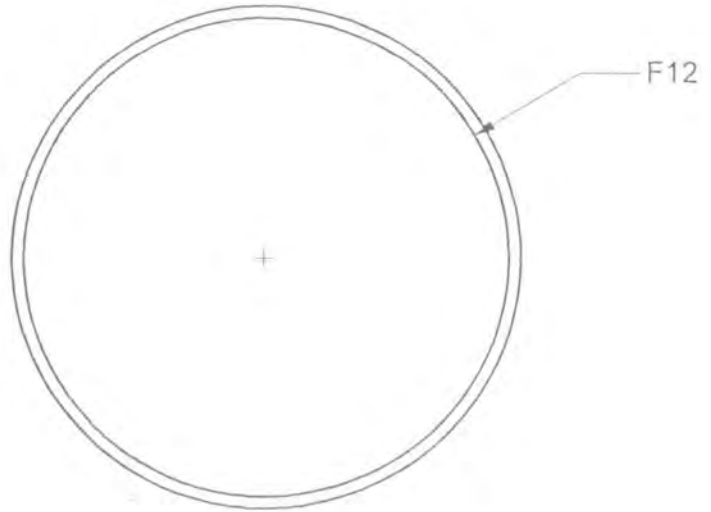

SERVILLETERO



PORTA CAZUELA



PIEZA: Servillero y portacazuela	LÍNEA: Accesorios	ESC. (Cm): 1:7	PL.
NOMBRE: Servillero y portacazuela rombo negro	REFERENCIA:		
OFICIO: Tejeduría en Caña flecha	RECURSO (S) NATURAL (ES): Caña flecha		
TÉCNICA: Tejido sobre base	MATERIA PRIMA: Caña flecha		

<b>PROCESO DE PRODUCCIÓN:</b>
1. Una vez obtenida la fibra, se ripea ya sea para teñir o para empezar a tejer.
2. Se prepara la base sobre la cual se va a tejer: se corta, se lila, y se redondean los bordes.
3. Se pegan las fibras sobre el extremo de la base y se empieza a tejer según el diseño.

<b>OBSERVACIONES:</b>

RESPONSABLE: Claudia Garavito	FECHA: Junio 2004
-------------------------------	-------------------

REFERENTE(S)  MUESTRA  LÍNEA  EMPAQUE

 Ministerio de Comercio, Industria y Turismo artesanías de Colombia s.a.	<b>FORMATO</b>  <b>Ficha de Producto</b>	CODIGO: FORASD 08 FECHA: 2004 03 01		
		VERSION: 1	Página 1 de 2	

Subgerencia de Desarrollo - Centro de Diseño para la Artesanía y las Pymes

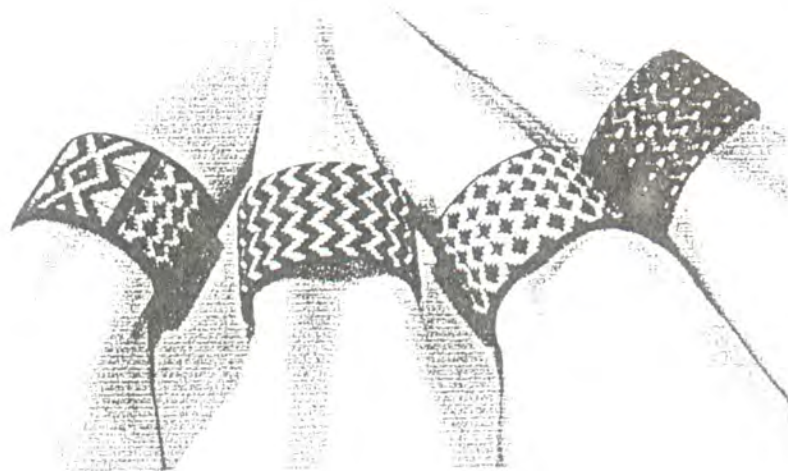

Pieza: Servilletero	Artesano: Marco Carpio
Nombre: Texturas	Grupo:
Oficio: Caña Flecha	Departamento: Córdoba
Técnica: Tejido Sobre Base	Municipio: San Andrés de Dotavento
Materia Prima: Caña Flecha	Localidad/vereda: Tuchin
Certificado Hecho a Mano Si <input checked="" type="checkbox"/> No <input type="checkbox"/>	Resguardo: Zenú de San Andrés de Sotavento

Dimensiones Generales:	Produccion mes: 150 U
Largo (cm)	Diametro (cm) 3.5
Ancho (cm)	Peso (gr): 20 gr unidad
Alto (cm) 3.5	Color: Negro - Granito verde-
	Precio en Bogota: Unitario \$ 4.500 unidad
	Por mayor \$

Observaciones: Estos productos, hacen parte de la línea denominada "Texturas"

---



---



---



---

Responsable: Claudia Patricia Garavito Carvajal      Fecha: Junio 2004

Referente(s)     Muestra     Línea     Empaque





FORMATO

Ficha de  
Producto

CODIGO: FORASD 08

FECHA: 2004 03 01

VERSION: 1

Página 1 de 2



Subgerencia de Desarrollo - Centro de Diseño para la Artesanía y las Pymes

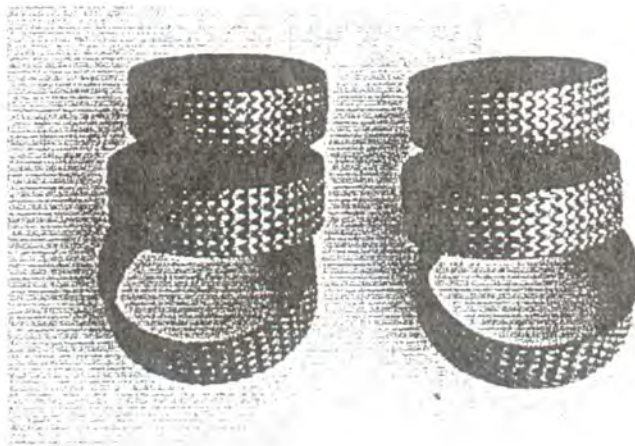

Pieza: Portacazuelas	Artresano: Marco Carpio
Nombre: Texturas	Grupo:
Oficio: Caña Flecha	Departamento: Córdoba
Tecnica: Tejido Sobre Base	Municipio: San Andres de Dotavento
Materia Prima: Caña Fecha	Localidad/vereda: Tuchin
Certificado Hecho a Mano Si <input checked="" type="checkbox"/> No <input type="checkbox"/>	Resguardo: Zenu de San Andrés de Sotavento

Dimensiones Generales:		Produccion mes: 150 U
Largo (cm)	Diametro (cm) 12	Precio en Bogota:
Ancho (cm)	Peso (gr): 30 gr unidad	Unitario \$ 4.500 unidad
Alto (cm) 3.5	Color: Negro - Rojo- Blanco	Por mayor \$

Observaciones: Estos productos, hacen parte de la línea denominada "Texturas"

Responsable: Claudia Patricia Garavito Carvajal Fecha: Junio 2004

Referente(s)  Muestra  Línea  Empaque



*Accesorios para*

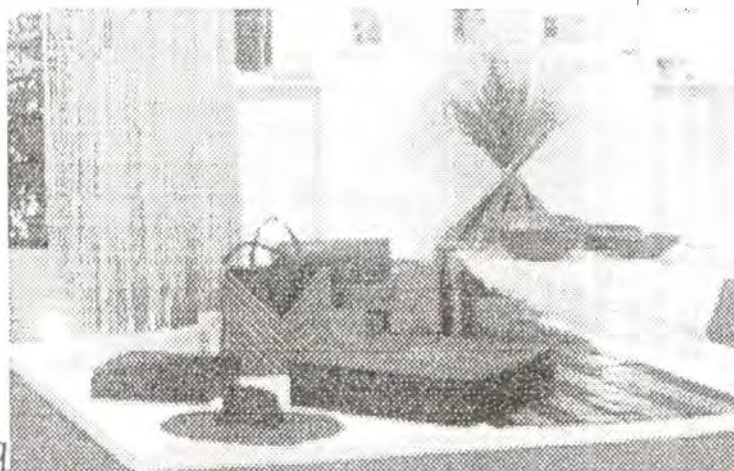

*Moda*



**FORMATO**  
**Ficha de Dibujo y Planos Técnicos**

CODIGO: FORASD 07

FECHA: 2004 06 04

VERSION 1

Página 1 de 2



**Subgerencia de Desarrollo - Centro de Diseño para la Artesanía y las Pymes**

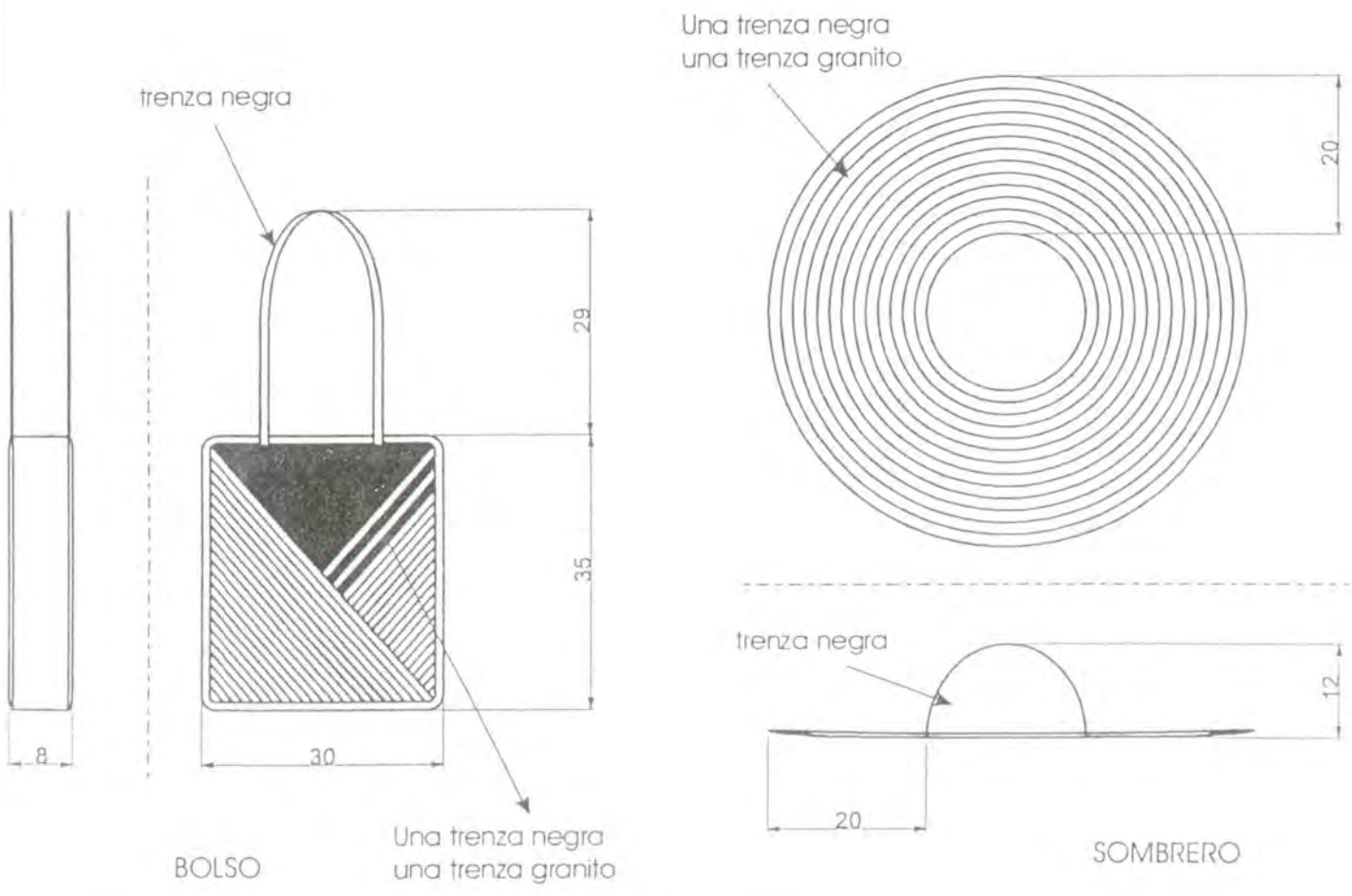

**BOLSO**

**SOMBRERO**

PIEZA: Bolso y sombrero	LÍNEA: Accesorios	ESC. (Cm): 1:7	PL.
NOMBRE: Bolso inclinado y Pava encopadura negra	REFERENCIA:		
OFICIO: Trenzado y sombrereria	RECURSO (S) NATURAL (ES): Caña flecha		
TÉCNICA: Trenzado y costura	MATERIA PRIMA: Caña flecha		

<b>PROCESO DE PRODUCCION:</b>
<b>BOLSO &gt;</b>
1. Se construye cada una de las piezas de acuerdo a la inclinacion del diseño
2. Se ensamblan las piezas de la cara anterior y posterior
3. Se pega el fuelle
<b>SOMBRERO</b>
1. Se elabora la copa negra de la manera tradicional y el ala se construye con el sistema ruediao, con una trenza negra y una trenza granito comercial.

<b>OBSERVACIONES:</b>

RESPONSABLE: Claudia Garavito      FECHA: Mayo 2004

REFERENTE(S)  MUESTRA  LÍNEA  EMPAQUE

25



Ministerio de Comercio, Industria y Turismo  
artesanías de Colombia s.a.

FORMATO

Ficha de  
Producto

CODIGO: FORASD 08

FECHA: 2004 03 01

VERSION: 1

Página 1 de 2

Subgerencia de Desarrollo - Centro de Diseño para la Artesanía y las Pymes

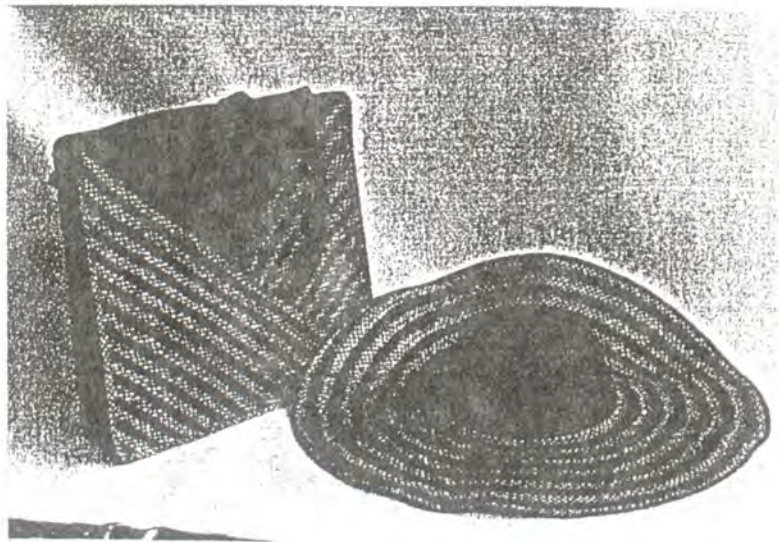

Pieza: Bolso y Pava	Artesano: Doris Montiel
Nombre: Inclinado y ruediada	Grupo: El Contenido
Oficio: Trenzados en Caña Flecha	Departamento: Córdoba
Técnica: Trenzados y Costura	Ciudad: San Andrés de Sotavento, Montería
Materia Prima: Caña Flecha	Localidad/vereda: Vereda El contenido
Certificado Hecho a Mano: Si <input checked="" type="checkbox"/> No <input type="checkbox"/>	Resguardo: Zenú de San Andrés de Sotavento

Dimensiones Generales:	Produccion mes: 20 U
Largo (cm) 30	Aja (cm) 22 cm.
Ancho (cm) 10	Peso (gr): 150 gr unidad
Alto (cm) 35	Color: Negro con amarillo o bija
	Precio en Bogota:
	Bolso \$ 60.000 unidad
	Pava \$ 40000

Observaciones:

---



---



---



---



---

Responsable: Claudia Patricia Garavito Carvajal Fecha: Junio 2004

Referente(s)

Muestra

Linea

Empaque





FORMATO

Ficha de Producto

CODIGO: FORASD 08

FECHA: 2004 03 01

VERSION: 1

Página 1 de 2



Subgerencia de Desarrollo - Centro de Diseño para la Artesanía y las Pymes



Pieza: Bolso	Artresano: Doris Montiel
Nombre: Playero Negro	Grupo: El Contenido
Oficio: Trenzados en Caña Flecha	Departamento: Córdoba
Técnica: Trenzados y Costura	Ciudad: San Andrés de Sotavento, Montería
Materia Prima: Caña Flecha	Localidad/vereda: Vereda El contenido
Certificado Hecho a Mano <input checked="" type="checkbox"/> Sí <input type="checkbox"/> No	Resguardo: Zenu de San Andrés de Sotavento

Dimensiones Generales:		Produccion mes: 20 U
Largo (cm) 30	Diámetro (cm)	Precio en Bogota:
Ancho (cm) 10	Peso (gr): 250 gr unidad	P. Unitario \$ 60.000 unidad
Alto (cm) 35	Color: Negro granito comercial	P. por mayor

Observaciones:

---



---



---



---

Responsable: Claudia Patricia Garavito Carvajal      Fecha: Junio 2004

Referente(s)

Muestra

Linea

Empaque





FORMATO

Ficha de  
Producto

CODIGO: FORASD 08

FECHA: 2004 03 01

VERSION: 1

Página 1 de 2



Subgerencia de Desarrollo - Centro de Diseño para la Artesanía y las Pymes



Pieza: Pava	Artresano: Doris Montiel
Nombre: Calada	Grupo: El Contenido
Oficio: Trenzados en Caña Flecha	Departamento: Córdoba
Técnica: Trenzados y Costura	Ciudad: San Andrés de Sotavento, Montería
Materia Prima: Caña Flecha	Localidad/vereda: Vereda El contenido
Certificado Hecho a Mano: Si <input checked="" type="checkbox"/> No <input type="checkbox"/>	Resguardo: Zenú de San Andrés de Sotavento

Dimensiones Generales:		Produccion mes: 20 U
Largo (cm): 30	Diámetro (cm) Ala: 22	Precio en Bogota:
Ancho (cm): 10	Peso (gr): 150 gr unidad	P unitario: \$ 60,000 unidad
Alto (cm): 35	Color: Negro granito comercial	P por mayor

Observaciones:

---



---



---



---

Responsable: Claudia Patricia Garavito Carvajal      Fecha: Junio 2004

Referente(s)

Muestra

Línea

Empaque



Cojines



Ministerio de Comercio, Industria y Turismo  
artesanías de Colombia s.a.

FORMATO  
Ficha de  
Dibujo y Planos  
Técnicos

CODIGO: FORASD 07

FECHA: 2004 06 04

VERSION 1

Página 1 de 2



Subgerencia de Desarrollo - Centro de Diseño para la Artesanía y las Pymes

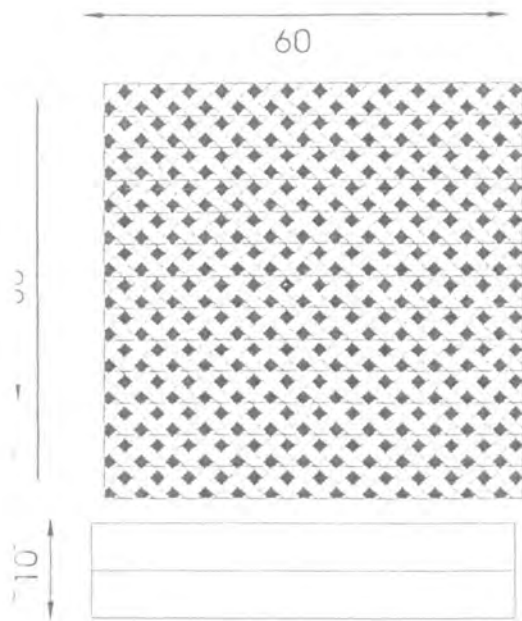

Fuelle Central

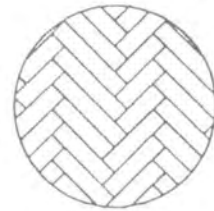

Detalle Tejido

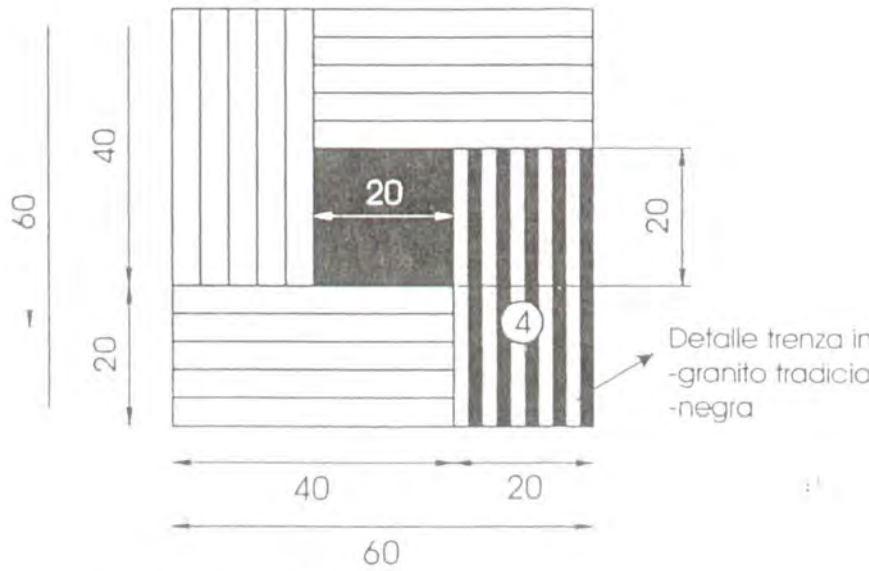

Propuesta 2 Piezas.

Propuesta 1: Textura

PIEZA: COJIN	LÍNEA: AMBIENTES	ESC. (Cm): 1:7	PL.
NOMBRE: COJIN PIEZAS	REFERENCIA:		
OFICIO: TEJEDURIA	RECURSO (S) NATURAL (ES): CAÑA FLECHA		
TÉCNICA: TRENZADO	MATERIA PRIMA: FIBRA DE CAÑA FLECHA		

PROCESO DE PRODUCCION:

1. Se arman 4 piezas de 20 x 40 cm , de una trenza granito tradicional roja y una unicolor negra
2. 1 pieza de 20 x 20 cm negra
3. 1 pieza de 60 x 60 cm negra para la parte posterior
4. 1 piezas de 240 x 10 cm negra

OBSERVACIONES:

RESPONSABLE: Claudia Garavito

FECHA: Enero 2004

REFERENTE(S)  MUESTRA  LÍNEA  EMPAQUE





FORMATO

Ficha de  
Producto

CODIGO: FORASD 08

FECHA: 2004 03 01

VERSION: 1

Página 1 de 2



Subgerencia de Desarrollo - Centro de Diseño para la Artesanía y las Pymes

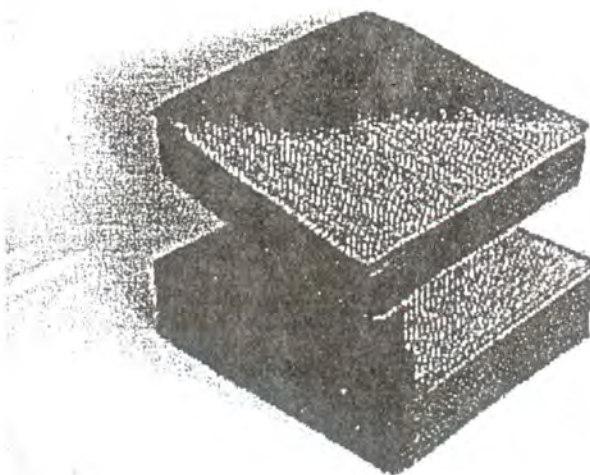

Pieza: Cojin	Artresano: Doris Montiel
Nombre: Pegues - Plano	Grupo: El Contenido
Oficio: Trenzados en Caña Flecha	Departamento: Córdoba
Técnica: Trenzados y Costura	Ciudad: San Andrés de Sotavento, Montería
Materia Prima: Caña Flecha	Localidad/vereda: Vereda El contenido
Certificado Hecho a Mano Si <input checked="" type="checkbox"/> No <input type="checkbox"/>	Resguardo: Zenú de San Andrés de Sotavento

Dimensiones Generales:	Produccion mes: 10 U
Largo (cm) 38	Diámetro (cm)
Ancho (cm) 38	Peso (gr): 350 gr unidad
Alto (cm) 8	Color: Negro- granito comercial
	Precio en Bogota: Unitario \$ 80.000 unidad, sion relleno Por mayor \$ 80000

Observaciones:

---



---



---



---



---

Responsable: Claudia Patricia Garavito Carvajal Fecha: Junio 2004

Referente(s)

Muestra  Línea  Empaque





Ministerio de Comercio, Industria y Turismo  
artesanías de Colombia s.a

FORMATO

Ficha de  
Producto

CODIGO: FORASD 08

FECHA: 2004 03 01

VERSION: 1

Página 1 de 2



Subgerencia de Desarrollo - Centro de Diseño para la Artesanía y las Pymes

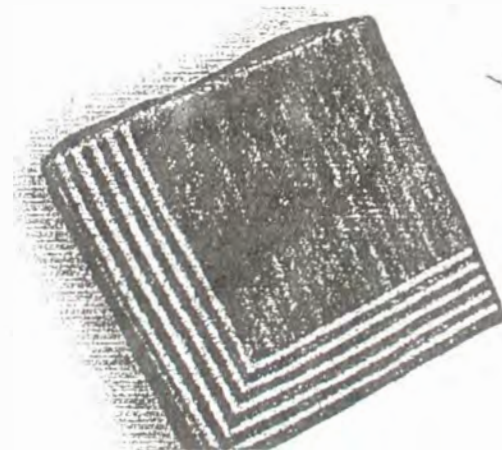

Pieza: Cojín	Artesano: Marcial Montalvo
Nombre: Angulo - Plano	Grupo:
Oficio: Trenzados en Caña Flecha	Departamento: Córdoba
Técnica: Trenzados y Costura	Municipio: San Andrés de Dotavento
Materia Prima: Caña Flecha	Localidad/vereda: Tuchin
Certificado Hecho a Mano Si <input checked="" type="checkbox"/> No <input type="checkbox"/>	Resguardo: Zenú de San Andrés de Sotavento

Dimensiones Generales:	Produccion mes: 10U
Largo (cm) 50	Diametro (cm)
Ancho (cm) 50	Peso (gr): 250 gr unidad
Alto (cm) 10	Color: Negro - Granito verde-
	Precio en Bogota:
	Unitario \$ 85.000 unidad sin relleno
	Por mayor \$

Observaciones:

---



---



---

Responsable: Claudia Patricia Garavito Carvajal Fecha: Junio 2004

Referente(s)  Muestra  Línea  Empaque



FORMATO

Ficha de  
Producto

CODIGO: FORASD 08

FECHA: 2004 03 01

VERSION: 1

Página 1 de 2



Subgerencia de Desarrollo - Centro de Diseño para la Artesanía y las Pymes

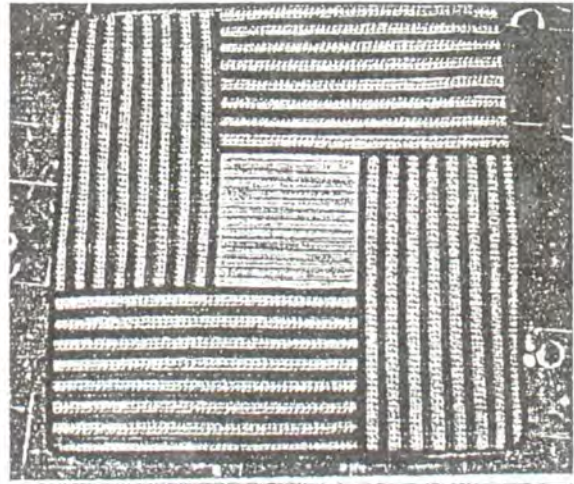

Pieza: Cojín	Artesano: Elida Polo
Nombre: Piezas- Plano	Grupo:
Oficio: Trenzados en Caña Flecha	Departamento: Sucre
Técnica: Trenzados y Costura	Municipio: Sampués
Materia Prima: Caña Flecha	Localidad/vereda:
Certificado Hecho a Mano Si <input checked="" type="checkbox"/> No <input type="checkbox"/>	Resguardo: Zenú de San Andrés de Sotavento

Dimensiones Generales:	Produccion mes: 10U
Largo (cm) 60	Diametro (cm)
Ancho (cm) 60.	Peso (gr): 250 gr unidad
Alto (cm) 10	Color: Negro - Olaya rojo-
	Precio en Bogota: Unitario \$ 85.000 unidad sin relleno
	Por mayor \$

Observaciones: Este producto hace parte la línea Texturas", la cual surgió a partir de los procesos d Mejoramiento y rediseño de Asesoren Diseño.

Responsable: Claudia Patricia Garavito Carvajal Fecha: Junio 2004

Referente(s)

Muestra  Línea  Empaque



Mecanismo de Comercio Industrial y Turismo  
artesanías de Colombia s.a.

FORMATO

Ficha de  
Producto

CODIGO: FORASD 08

FECHA: 2004 03 01

VERSION: 1

Página 1 de 2



Subgerencia de Desarrollo - Centro de Diseño para la Artesanía y las Pymes

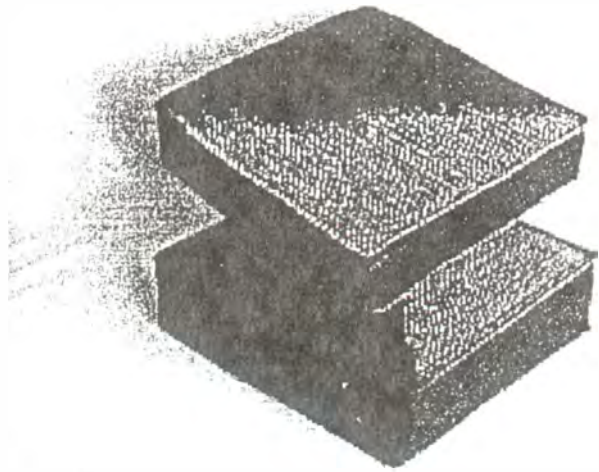

Pieza: Cojin	Artesano: Doris Montiel
Nombre: Pegues - Plano	Grupo: El Contenido
Oficio: Trenzados en Caña Flecha	Departamento: Córdoba
Técnica: Trenzados y Costura	Ciudad: San Andrés de Sotavento, Montería
Materia Prima: Caña Flecha	Localidad/vereda: Vereda El contenido
Certificado Hecho a Mano: Si <input checked="" type="checkbox"/> No <input type="checkbox"/>	Resguardo: Zenu de San Andrés de Sotavento

Dimensiones Generales:	Produccion mes: 10 U
Largo (cm) 38	Diámetro (cm)
Ancho (cm) 38	Peso (gr): 350 gr unidad
Alto (cm) 8	Color: Negro- granito comercial
	Precio en Bogota:
	Unitario \$ 80.000 unidad, sion relleno
	Por mayor \$ 80000

Observaciones:

---



---



---



---

Responsable: Claudia Patricia Garavito Carvajal Fecha: Junio 2004

Referente(s)  Muestra  Línea  Empaque



**FORMATO**  
  
**Ficha de Producto**

**CODIGO:** FORASD 08  
**FECHA:** 2004 03 01  
**VERSION:** 1

Artesanías de Colombia  
Ente de Promoción y Fomento FENAR



Página 1 de 2

**Subgerencia de Desarrollo - Centro de Diseño para la Artesanía y las Pymes**

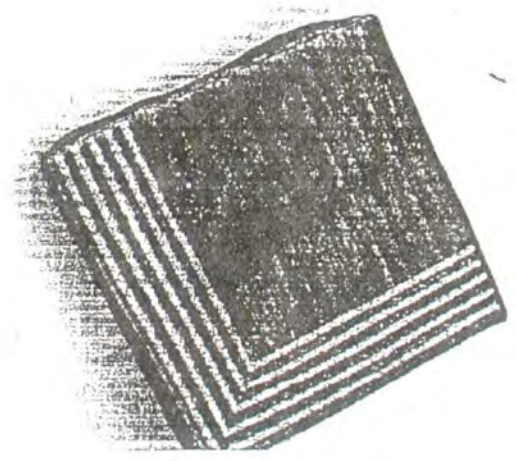

Pieza: Cojin	Artresano: Marcial Montalvo
Nombre: Angulo - Plano	Grupo:
Oficio: Trenzados en Caña Flecha	Departamento: Córdoba
Tecnica: Trenzados y Costura	Municipio: San Andres de Dotavento
Materia Prima: Caña Flecha	Localidad/vereda: Tuchín
Certificado Hecho a Mano Si <input checked="" type="checkbox"/> No <input type="checkbox"/>	Resguardo: Zenú de San Andrés de Sotavento

Dimensiones Generales:	Produccion mes: 10U
Largo (cm) 50	Diametro (cm)
Ancho (cm) 50.	Peso (gr): 250 gr unidad
Alto (cm) 10	Color: Negro - Granito verde-
	Precio en Bogota: Unitario \$ 85.000 unidad sin relleno
	Por mayor \$

Observaciones:

---



---



---



---

Responsable: Claudia Patricia Garavito Carvajal      Fecha: Junio 2004

Referente(s)     Muestra     Linea     Empaque





Ministerio de Comercio, Industria y Turismo  
artesanías de colombia s.a.

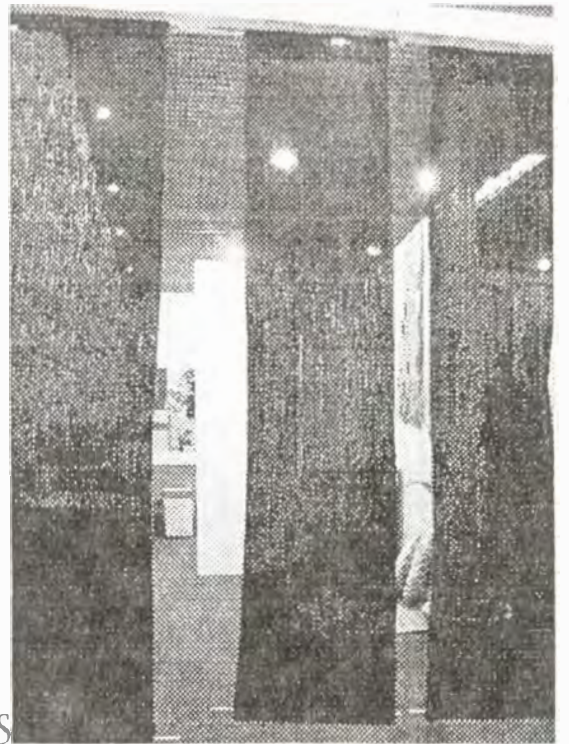

## Divisorias Caladas

Centro  
Colombiano *diseño*  
para el desarrollo de las P.M.S.

Artesanías de Colombia S.A.  
Subgerencia de Desarrollo



**FORMATO**  
**Ficha de Dibujo y Planos Técnicos**

CODIGO: FORASD 07

FECHA: 2004 06 04



VERSION 1

Página 1 de 2

**Subgerencia de Desarrollo - Centro de Diseño para la Artesanía y las Pymes**

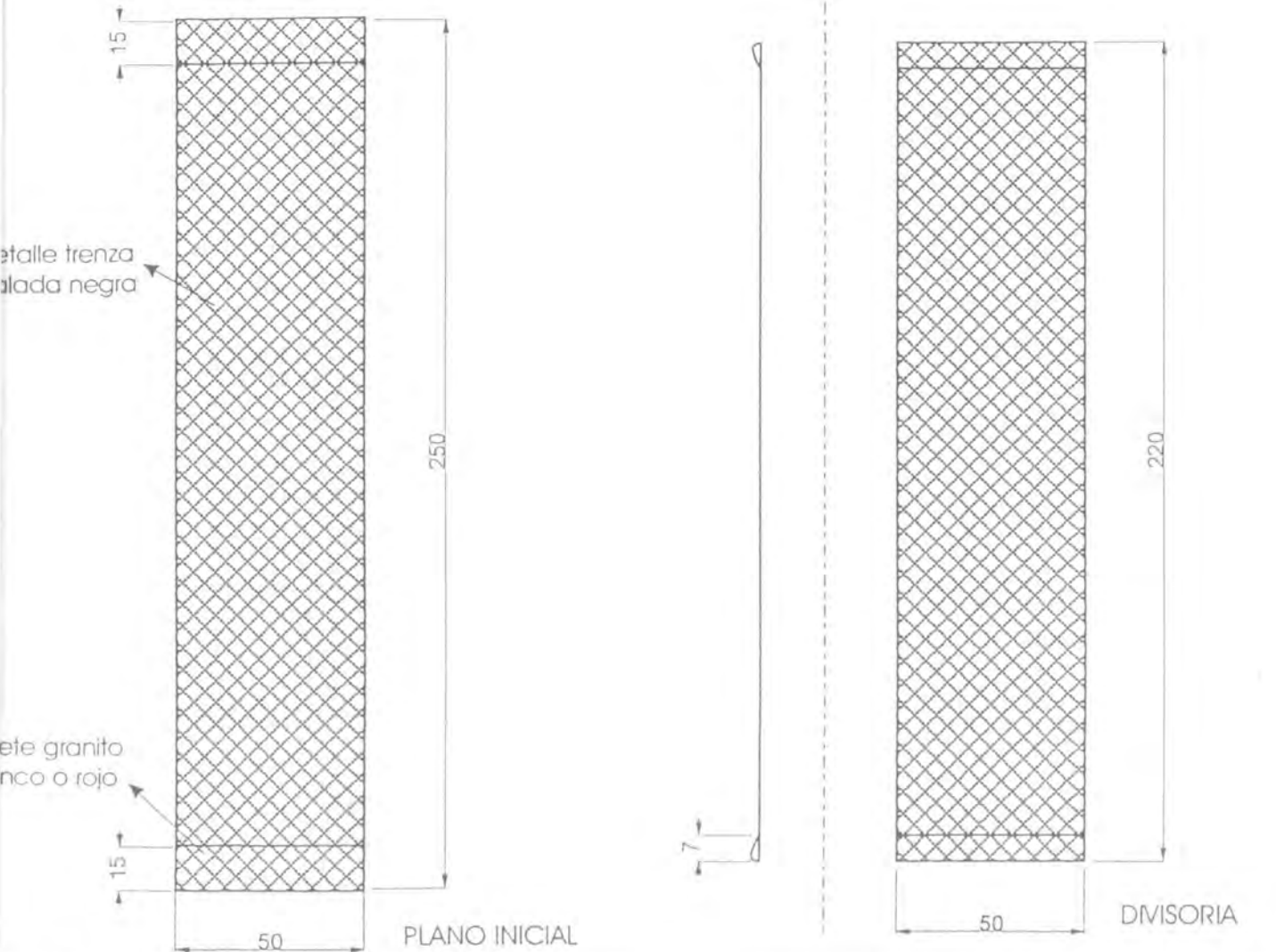

PIEZA: Divisoria	LÍNEA: Textiles	ESC. (Cm): 1:7	PL.
NOMBRE: Divisoria caña flecha calada	REFERENCIA:		
OFICIO: Trenzados	RECURSO (S) NATURAL (ES): Caña flecha		
TÉCNICA: Trenzados y costura	MATERIA PRIMA: Caña flecha		

**PROCESO DE PRODUCCIÓN:**

- Una vez obtenida la trenza calada -de dos pies- se procede a coser las trenzas del largo deseado.
- Hecho el plano inicial se ribetea y se hacen los dobleces superior e inferior para introducir el tubo que la sostiene

**OBSERVACIONES:**

---



---



---



---

RESPONSABLE: Claudia Garavito      FECHA: Febrero 2004

REFERENTE(S)  MUESTRA  LÍNEA  EMPAQUE



FORMATO

Ficha de  
Producto

CODIGO: FORASD 08

FECHA: 2004 03 01

VERSION: 1

Página 1 de 2



Subgerencia de Desarrollo - Centro de Diseño para la Artesanía y las Pymes



Pieza: Divisoria	Artresano: Asociación de Artesanas de San Antonio del Palmito
Nombre: Calada	Grupo:
Oficio: Trenzados en Caña Flecha	Departamento: Sucre
Técnica: Trenzados y Costura	Ciudad: San Antonio del Palmito
Materia Prima: Caña Flecha	Localidad/vereda: Vereda Pueblecito
Certificado Hecho a Mano Si <input type="checkbox"/> No <input checked="" type="checkbox"/>	Resguardo: Zenú de San Andrés de Sotavento

Dimensiones Generales:	Produccion mes: 7 U
Largo (cm) 220.	Diametro (cm)
Ancho (cm) 50.	Peso (gr): 250 gr unidad
Alto (cm)	Color: Negro -Barro-
	Precio en Bogota: Unitario \$ 98.000 unidad Por mayor \$

Observaciones: Este grupo aún se encuentra en un proceso de fortalecimiento de su capacidad productiva, razón por la cual su capacidad de producción es aún baja.

Responsable: Claudia Patricia Garavito Carvajal

Fecha: Junio 2004

Referente(s)



Muestra



Línea



Empaque

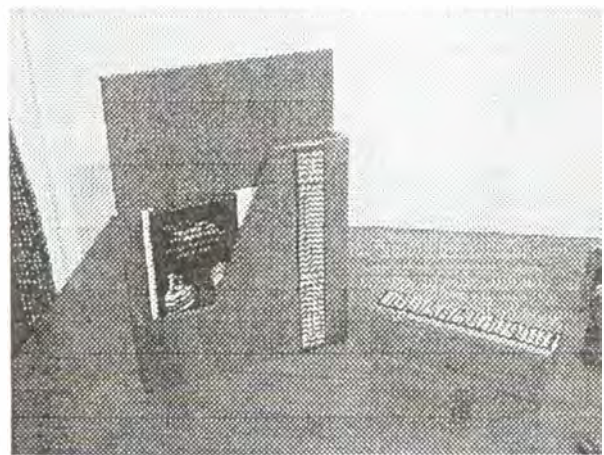

## Línea de Escritorio





**FORMATO**  
**Ficha de Dibujo y Planos Técnicos**

CODIGO: FORASD 07

FECHA: 2004 06 04

VERSION 1

Página 1 de 2



Subgerencia de Desarrollo - Centro de Diseño para la Artesanía y las Pymes

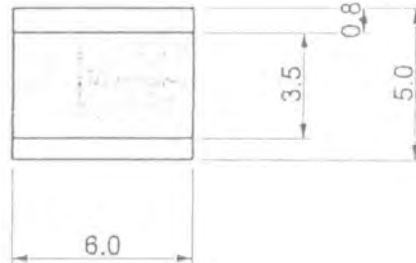
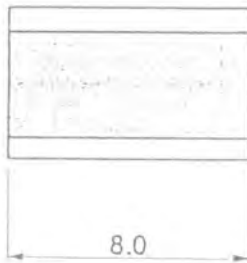
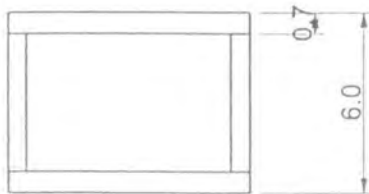

textura en caña flecha

PIEZA: Porta clips	LÍNEA: Accesorios	ESC. (Cm): 1:7	PL
NOMBRE: Línea de accesorios de escritorio	REFERENCIA:		
OFICIO: Ebanistería	RECURSO (S) NATURAL (ES): Madera y caña flecha		
TÉCNICA: Corte y ensamble	MATERIA PRIMA: Madera y caña flecha		

<b>PROCESO DE PRODUCCIÓN:</b>
1. Construcción y acabado de las piezas de madera
2. Finalizada la pieza de madera se pegan las fibras de caña flecha en todo el contorno de la pieza -en el bajo relieve- y se empieza a tejer de manera continua

<b>OBSERVACIONES:</b>

RESPONSABLE: Claudla Garavito -comite accesorios-    FECHA: Diciembre de 2003

REFERENTE(S)  MUESTRA  LÍNEA  EMPAQUE



FORMATO  
Ficha de  
Dibujo y Planos  
Técnicos

CODIGO: FORASD 07

FECHA: 2004 06 04

VERSION 1

Página 1 de 2



Subgerencia de Desarrollo - Centro de Diseño para la Artesanía y las Pymes

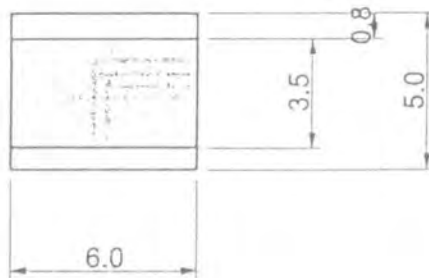
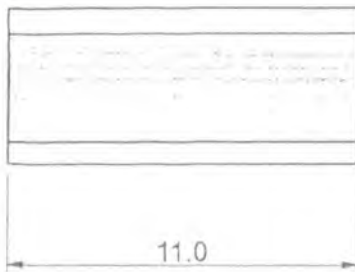
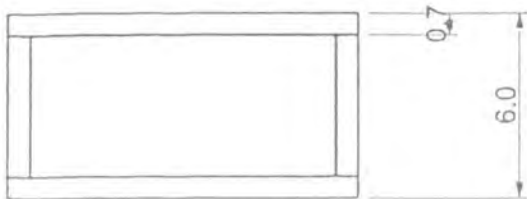

textura en  
caña flecha

PIEZA: Porta tarjetas	LÍNEA: Accesorios	ESC. (Cm): 1:7	PL.
NOMBRE: Línea de accesorios de escritorio	REFERENCIA:		
OFICIO: Ebanistería	RECURSO (S) NATURAL (ES): Madera y caña flecha		
TÉCNICA: Corte y ensamble	MATERIA PRIMA: Madera y caña flecha		

PROCESO DE PRODUCCIÓN:
1. Construcción y acabado de las piezas de madera
2. Finalizada la pieza de madera se pegan las fibras de caña flecha en todo el contorno de la pieza -en el bajo relieve- y se empieza a tejer de manera continua .

OBSERVACIONES:

RESPONSABLE: Claudia Garavito -comite accesorios- FECHA: Diciembre de 2003

REFERENTE(S)  MUESTRA  LÍNEA  EMPAQUE



FORMATO

Ficha de Dibujo y Planos Técnicos

CODIGO: FORASD 07

FECHA: 2004 06 04

VERSION 1

Página 1 de 2



Subgerencia de Desarrollo - Centro de Diseño para la Artesanía y las Pymes

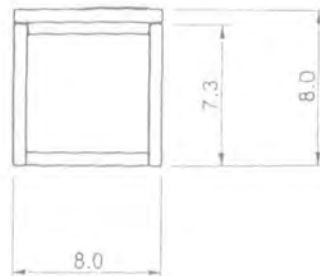
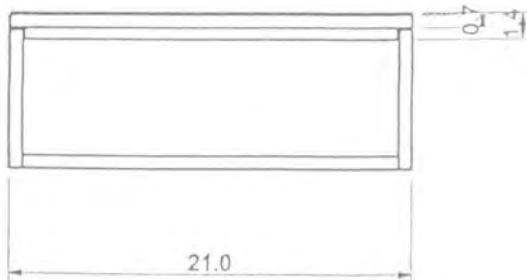
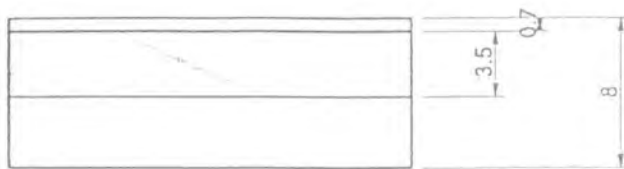

textura en caña flecha

PIEZA: Portapapeles con tapa	LÍNEA: Accesorios	ESC. (Cm): 1:7	P
NOMBRE: Línea de accesorios de escritorio	REFERENCIA:		
OFICIO: Ebanistería	RECURSO (S) NATURAL (ES): Madera y caña flecha		
TÉCNICA: Corte y ensamble	MATERIA PRIMA: Madera y caña flecha		

<b>PROCESO DE PRODUCCIÓN:</b>
1. Construcción y acabado de las piezas de madera
2. Se elabora la textura de caña flecha en tejido sobre base
3. Ensamble de la textura sobre la pieza de madera

<b>OBSERVACIONES:</b>

RESPONSABLE: Claudia Garavito -comite accesorios- FECHA: Diciembre de 2003

REFERENTE(S)  MUESTRA  LÍNEA  EMPAQUE



**FORMATO**  
  
Ficha de  
Dibujo y Planos  
Técnicos

CODIGO: FORASD 07

FECHA: 2004 06 04



VERSION 1

Página 1 de 2

Subgerencia de Desarrollo - Centro de Diseño para la Artesanía y las Pymes

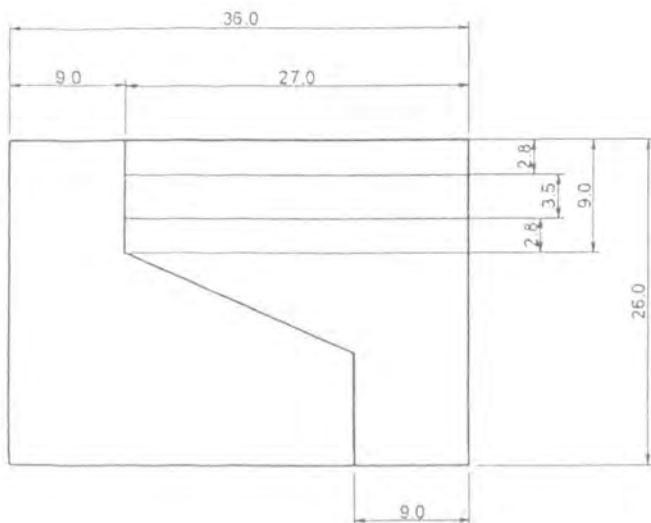

textura en  
caña flecha

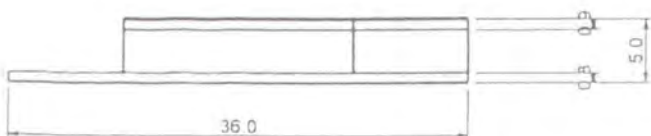

PIEZA: Portapapeles oficio	LÍNEA: Accesorios	ESC. (Cm): 1:7	PL.
NOMBRE: Línea de accesorios de escritorio	REFERENCIA:		
OFICIO: Ebanistería	RECURSO (S) NATURAL (ES): Madera y caña flecha		
TÉCNICA: Corte y ensamble	MATERIA PRIMA: Madera y caña flecha		

<b>PROCESO DE PRODUCCIÓN:</b>
1. Construcción y acabado de las piezas de madera
2. Se elabora la textura de caña flecha en tejido sobre base
3. Ensamble de la textura sobre la pieza de madera

<b>OBSERVACIONES:</b>

RESPONSABLE: Claudia Garavito -comile accesorios-    FECHA: Enero 2004

REFERENTE(S)  MUESTRA  LÍNEA  EMPAQUE





FORMATO

Ficha de  
Producto

CODIGO: FORASD 08

FECHA: 2004 03 01

VERSION: 1

Página 1 de 2



Subgerencia de Desarrollo - Centro de Diseño para la Artesanía y las Pymes

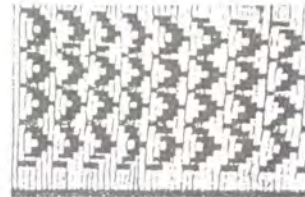

Pieza: Piezas incrustación mobiliario	Artesano: Marco Carpio
Nombre: Texturas	Grupo:
Oficio: Caña Flecha	Departamento: Córdoba
Técnica: Tejido Sobre Base	Municipio: San Andres de Dotavento
Materia Prima: Caña Flecha	Localidad/vereda: Tuchín
Certificado Hecho a Mano Si <input checked="" type="checkbox"/> No <input type="checkbox"/>	Resguardo: Zenú de San Andrés de Sotavento

Dimensiones Generales:	Produccion mes: 150 U
Largo (cm)	Diametro (cm)
Ancho (cm)	Peso (gr):
Alto (cm)	Color: Negro - Rojo- Blanco
	Precio en Bogota: Unitario \$ 4.500 unidad
	Por mayor \$

Observaciones: Estos productos, hacen parte de la línea denominada "Texturas". Las medidas corresponden a las medidas la pieza principal.

Responsable: Claudia Patricia Garavito Carvajal Fecha: Junio 2004

Referente(s)  Muestra  Línea  Empaque



FORMATO

Ficha de Producto

CODIGO: FORASD 08

FECHA: 2004 03 01

VERSION: 1

Página 1 de 2



Subgerencia de Desarrollo - Centro de Diseño para la Artesanía y las Pymes

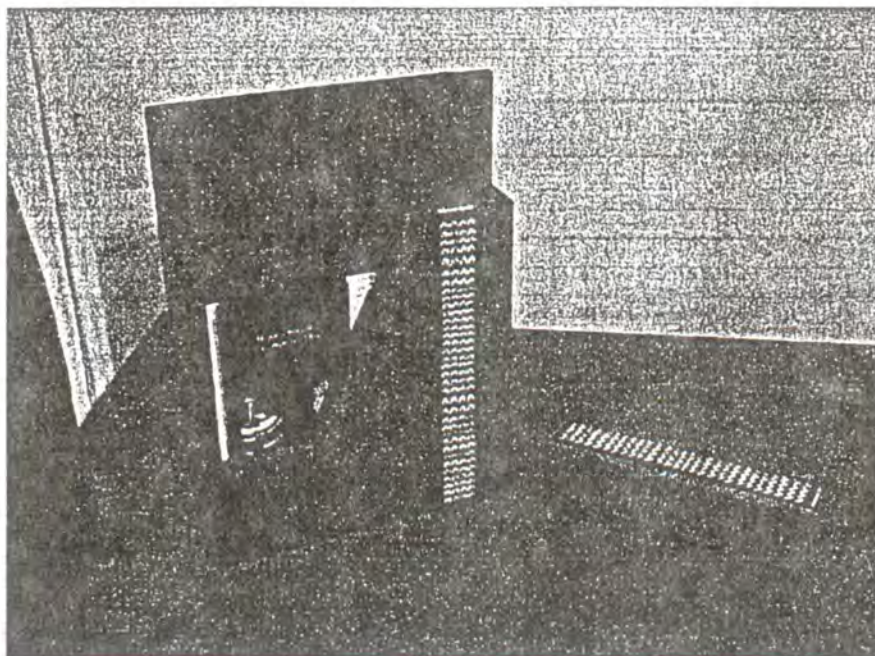

Pieza: Set Escritorio	Artesano: Marco Carpio - Merardo Becerra
Nombre: Texturas	Grupo:
Oficio: Caña Flecha - Madera	Departamento: Córdoba y Boyacá
Técnica: Tejido Sobre Base - Carpintería	Municipio: San Andrés de Dotavento - Duitama
Materia Prima: Caña Flecha - Flor morado	Localidad/vereda: Tuchín
Certificado Hecho a Mano Si <input type="checkbox"/> No <input checked="" type="checkbox"/>	Resguardo: Zenú de San Andrés de Sotavento

Dimensiones Generales:	Producción mes: 10 U
Largo (cm)	Dímetro (cm)
Ancho (cm)	Peso (gr):
Alto (cm)	Color: Negro - Rojo- Blanco
	Precio en Bogotá:
	Unitario \$
	Por mayor \$

Observaciones: Estos productos, hacen parte de la línea denominada "Texturas". Las medidas de las incrustaciones corresponden a las dimensiones de la pieza principal.

Responsable: Claudia Patricia Garavito Carvajal Fecha: Junio 2004

Referente(s)

Muestra

Línea

Empaque